

MANJŠA RIMSKA NASELJA NA SLOVENSKEM PROSTORU

MINOR ROMAN SETTLEMENTS IN SLOVENIA

Uredniki / Edited by:
Jana Horvat
Irena Lazar
Andrej Gaspari



Zbirka / Series
Uredniki zbirke / Editors of the series

OPERA INSTITUTI ARCHAEOLOGICI SLOVENIAE 40
Jana Horvat, Andrej Pleterški, Anton Velušček

Jana Horvat, Irena Lazar,
Andrej Gaspari (ur. / eds.)

MANJŠA RIMSKA NASELJA NA SLOVENSKEM PROSTORU
MINOR ROMAN SETTLEMENTS IN SLOVENIA

Recenzenta / Reviewed by
Prevod / Translation
Jezikovni pregled / Language Editors
Tehnična ureditev / Technical Editors
Oblikovanje ovitka /
Front cover design
Priprava slikovnega gradiva /
Preparation of illustrations
Prelom / DTP
Založnik / Publisher
Zanj / Represented by
Izdajatelj / Issued by
Zanj / Represented by
Tisk / Printed by
Naklada / Print run

Janez Dular, Ivan Šprajc
Andreja Maver, Meta Osredkar, Gregor Pobežin, Lucija Jelenko
Urška Kosec, Špela Križ, Jana Volk, Terry T. Jackson
Andreja Dolenc Vičič, Mateja Belak

Tamara Korošec

Drago Valoh, Mateja Belak

Mateja Belak

Založba ZRC

Aleš Pogačnik

ZRC SAZU, Inštitut za arheologijo

Anton Velušček

Present d. o. o., Ljubljana

500 izvodov / copies

Izid knjige sta podprla /
Published with the support of

Javna agencija za raziskovalno dejavnost RS (Slovenian Research Agency),
Znanstvenoraziskovalni center SAZU (Research Centre of the Slovenian Academy
of Sciences and Arts)

Ljubljana 2020; prva izdaja, prvi natis / first edition, first print

Prva e-izdaja knjige (pdf) je pod pogoji licence Creative Commons 4.0 CC-BY-NC-SA
prosto dostopna tudi v elektronski obliki (pdf) / First e-edition of the book (pdf) is freely
available in e-form (pdf) under the Creative Commons 4.0 CC-BY-NC-SA.

DOI: <https://doi.org/10.3986/9789610502586>

CIP - Kataložni zapis o publikaciji
Narodna in univerzitetna knjižnica, Ljubljana

904(497.4-2)«652»

MANJŠA rimska naselja na slovenskem prostoru = Minor Roman settlements in
Slovenia / uredniki, edited by Jana Horvat, Irena Lazar, Andrej Gaspari ; [prevod
Andreja Maver ... et al.]. - 1. izd., 1. natis. - Ljubljana : Založba ZRC, 2020. - (Opera
Instituti Archaeologici Sloveniae, ISSN 1408-5208 ; 40)

ISBN 978-961-05-0257-9

1. Vzp. stv. nasl. 2. Horvat, Jana, 1959-

COBISS.SI-ID 303610624

ISBN 978-961-05-0258-6 (pdf)

COBISS.SI ID 303643904

Raziskava je vključena v program (P6-0064 (B)), ki ga sofinancira Javna agencija za raziskovalno dejavnost Republike
Slovenije iz državnega proračuna. / The authors acknowledge the financial support from the Slovenian Research
Agency (research core funding No. P6-0064 (B)).

© 2020, ZRC SAZU, Inštitut za arheologijo, Založba ZRC

**MANJŠA RIMSKA NASELJA
NA SLOVENSKEM PROSTORU**

**MINOR ROMAN SETTLEMENTS
IN SLOVENIA**

Uredniki / Edited by

Jana Horvat

Irena Lazar

Andrej Gaspari



LJUBLJANA 2020

VSEBINA / CONTENTS

Predgovor / Preface (Jana HORVAT, Irena LAZAR, Andrej GASPARI)	7
<i>Fluvio Frigido, Castra</i> – Ajdovščina (Tina ŽERJAL, Vesna TRATNIK)	9
<i>Fluvio Frigido, Castra</i> – Ajdovščina. Raziskave / Investigations 2017–2019 (Maruša UREK, Ana KOVAČIČ)	47
<i>Ad Pirum</i> – Hrušica (Peter KOS)	61
<i>Longaticum</i> – Logatec (Ahac ŠINKOVEC)	77
<i>Nauportus</i> - Vrhnika (Jana HORVAT)	93
Vipava (Vesna TRATNIK)	113
Gradišče nad Knežakom (Boštjan LAHARNAR, Edisa LOZIĆ, Alenka MIŠKEC)	123
Ulaka (Andrej GASPARI)	141
Ig (Lucija GRAHEK, Anja RAGOLIČ)	173
Mengeš (Milan SAGADIN)	187
<i>Carnium</i> – Kranj (Milan SAGADIN)	201
Šmartno pri Cerkljah (Špela TOMAŽINČIČ, Draško JOSIPOVIČ)	213
Blagovica (Ana PLESTENJAK)	231
<i>Atrans</i> – Trojane (Janja ŽELEZNIKAR, Julijana VISOČNIK)	249
Šempeter v Savinjski dolini (Irena LAZAR)	295
<i>Colatio</i> – Stari trg pri Slovenj Gradcu (Saša DJURA JELENKO)	305
Zagrad (Saša DJURA JELENKO)	325
Slovenska Bistrica (Mira STRMČNIK GULIČ)	339
Ančnikovo gradišče (Zvezdana MODRIJAN)	349
<i>Praetorium Latobicorum</i> – Trebnje (Uroš BAVEC)	363
<i>Romula</i> – Ribnica (Irena LAZAR)	387
Primerjalni pregled manjših rimskih naselij / Minor Roman settlements – comparative overview (Jana HORVAT)	403

PREDGOVOR / PREFACE

Monografija je posvečena manjšim rimskim naseljem, ki ležijo na območju današnje Slovenije. Gre za prehodni in geografsko raznolik prostor, na katerega so segale tri velike upravne enote rimske države: Italija ter provinci Norik in Zgornja Panonija.

Strnjena naselja, ki jih predstavljamo, so po velikosti in pomenu vmesni člen med avtonomnimi mesti in razpršeno poselitvijo podeželja, katere osnova so bile vile rustike. V zadnjih desetletjih je arheologija z velikimi zaščitnimi izkopavanji pridobila obsežne in pomembne nove podatke o tovrstnih naseljih, ki pa do zdaj večinoma še niso bili poglobljeno analizirani in objavljeni. Potreba po zbranim vedenju se je npr. izrazito pokazala v sodelovanju z mednarodno skupino *Adriaticum mare* pri projektu Informatiziranega atlasa antičnega Jadrana (*AdriAtlas*). Tri ustanove, Inštitut za arheologijo Znanstvenoraziskovalnega centra Slovenske akademije znanosti in umetnosti, Inštitut za arheologijo in dediščino Fakultete za humanistične študije Univerze na Primorskem ter Oddelek za arheologijo Filozofske fakultete Univerze v Ljubljani, so leta 2015 dale pobudo, da bi vedenje o manjših naseljih zbrali, ustrezno ovrednotili in dvignili na višjo raven.

Delo je dozorelo v štirih letih. Šestindvajset avtorjev prihaja iz različnih ustanov, od univerz, raziskovalnih inštitutov in muzejev do Zavoda za varstvo kulturne dediščine Slovenije, ali pa gre za posameznike, ki delujejo kot samostojni raziskovalci. V samostojnih poglavjih predstavljajo dvajset naselij različnega tipa in stopnje raziskanosti. Avtorji so najboljši poznavalci oziroma aktivni raziskovalci najdišč, ki jih obravnavajo. Prav za potrebe monografije so se poglobili v primarno dokumentacijo novejših raziskav in poročila, v drobno gradivo in razpršene starejše objave. Zgoščene predstavitve naselij bolj ali manj sledijo skupnemu konceptu. Podatki so umeščeni v prostor, podprti s kartami in načrti, vsebinsko primerljivi in jasno ovrednoteni. Vsako poglavje vsebuje podatke o legi naselja in njegovem antičnem imenu, kratko zgodovino raziskav, morebitno obljudenost lokacije v prazgodovini, predstavitev antičnih literarnih virov in epigrafskih spomenikov. Osrednji del je usmerjen v pregled arheoloških ostankov rimske

The book discusses the minor settlements that dotted the territory of present-day Slovenia in the Roman period. This geographically diverse territory was crossed by important lines of communication and divided between three large administrative units of the Roman state: Italy and the provinces of Noricum and Upper Pannonia.

The compact minor settlements represent a link, in both size and significance, between the autonomous towns and the dispersed settlement of the countryside with countryside villas as its backbone. In recent decades, the large-scale rescue excavations across Slovenia have yielded vast and important data on these minor settlements, though they have for the most part not yet been analysed in detail and published. Clearly, there is a great desire for the information these excavations brought to light, but the consequent knowledge became even more desirable during the collaboration with the international *Adriaticum Mare* group on the *AdriAtlas* or *Computerised Atlas of the Antique Adriatic* project. In 2015, three institutions in Slovenia (Institute of Archaeology ZRC SAZU; Institute for Archaeology and Heritage, Faculty of Humanities, University of Primorska; Department of Archaeology, Faculty of Arts, University of Ljubljana) came together with the shared goal of advancing our knowledge on the minor Roman settlements in Slovenia by appropriately analysing and evaluating the data, new and old.

The book is the result of four years of work and research. Twenty-six authors wrote contributions on individual settlements. They come from different institutions – both universities, research institutes, museums, the Institute for the Protection of Cultural Heritage of Slovenia – and from the ranks of independent researchers, and present twenty settlements of different types and degrees of investigation in separate chapters. The authors are either those with the most in-depth knowledge on a specific site or those who actively investigated it. For the purposes of this book, they examined the excavation records and reports, the recovered small finds and different earlier publications, and presented their results in a comprehensive and clear manner roughly following

dobe: v topografijo, infrastrukturo, stavbe, grobišča in premične ostanke posebnega pomena. Sledijo podatki o statusu naselja, o družbenem položaju posameznih prebivalcev, njihovih administrativnih ali vojaških funkcijah, poklicih in etnični pripadnosti. Poglavje zaokroža oris zgodovinskega razvoja naselja.

Želimo si, da bi delo omogočilo primerjave med posameznimi naselji, da se bodo razjasnila nekatera vprašanja o njihovem gospodarskem in družbenem pomenu ter o njihovi vlogi v poselitveni sliki širšega prostora med Jadrantom in Donavo. Predvsem pa si želimo, da bi spodbudilo nove analize in objave gradiva ter bilo z njimi kmalu preseženo.

Radi bi se zahvalili mnogim. Najprej Francisu Tassauxu iz Bordeauxa, duši združenja Adriaticum mare, za prijazno spodbudo. Poleg obeh glavnih recenzentov, Janeza Dularja in Ivana Šprajca, so h kakovosti posameznih besedil mnogo pripomogli številni kolegi, s katerimi so se posvetovali avtorji ali uredniki. Mateja Belak, Andreja Dolenc Vičič, Dragotin Valoh in Tamara Korošec (vsi ZRC SAZU – Inštitut za arheologijo) so poskrbeli za enotno podobo knjige. Prevodi v angleščino so delo Mete Osredkar, Andreje Maver, Gregorja Pobežina in Lucije Jelenko.

Jana Horvat, Irena Lazar, Andrej Gaspari

a common concept. The information they obtained is located in space, illustrated with maps and plans, clearly conveyed and properly evaluated. The presentation of each settlement opens with its location and name in Antiquity, possible habitation traces from prehistory, mentions in ancient literary texts and documents, and recovered epigraphic evidence. The next, main part offers an overview of the archaeological remains from the Roman period: topography, infrastructure, buildings, cemeteries and portable remains of particular significance. This is followed by the information on the status of a settlement, social standing of its inhabitants, their administrative or military functions, as well as professional or ethnical background. All is brought together in an outline of the historical development of each settlement.

It is our wish and aim that the information in this book enables and incites comparisons between individual sites in order to shed light on certain issues pertaining to their economic and social role in the settlement of the wider area between the Adriatic and the Danube. Even more importantly, it is our wish that the book would serve as a stepping stone for further research and better knowledge on the subject.

The book is a result of a concerted effort of authors and numerous other individuals. First of all, our thanks go to Francis Tassaux from Bordeaux, the soul of the Adriaticum Mare Association, for his kind incentive. In addition to the two main peer reviewers, Janez Dular and Ivan Šprajc, numerous colleagues shared their knowledge and offered professional advice to both the authors and the editors. Mateja Belak, Andreja Dolenc Vičič, Dragotin Valoh and Tamara Korošec (all ZRC SAZU – Institute of Archaeology) made sure that the book of numerous contributions functions as a whole. Meta Osredkar, Andreja Maver, Gregor Pobežin and Lucija Jelenko translated the contributions into English.

Jana Horvat, Irena Lazar, Andrej Gaspari

MENGEŠ

Milan SAGADIN



Izvleček

Prazgodovinsko utrjeno naselje se je od začetka železne dobe razvijalo na Gobavici nad Mengšem in delno na njenem vzhodnem vznožju. Grobišča z žganimi in posameznimi skeletnimi grobovi so ležala na ravnini vzhodno od Gobavice. Gradivo pripada pretežno ljubljanski skupini, v manjši meri tudi dolenski halštatski skupini. Latensko obdobje je slabo zastopano.

Posamične najdbe z Gobavice lahko povežemo z manjšo rimsko vojaško postojanko v času od predavgustejskega do poznoavgustejskega obdobja. Rimska naselbina z zidanimi in lesenimi objekti se je od konca 1. st. pr. Kr. dalje razvila ob vznožju hriba. Najdeni so bili ostanki metalurške dejavnosti. Poselitveno območje se je raztezalo okoli 1,2 km daleč. Na njegovem obrobju so ležali najstarejši rimski grobovi, mlajši grobovi (2. in 3. st.) pa se pojavljajo tudi sredi nekdanje naselbine. Gradivo in način pokopa kažeta sorodnosti z Emono. V pozni antiki se središče naselbine prestavi proti severu.

Širša okolica Mengša kaže izjemno intenzivno poselitev, posamezne naselbinske točke se pojavljajo na povprečni medsebojni razdalji 1,4 km.

Ključne besede: Italija (10. regija), Mengeš, rimska doba, naselbina, polzemljanka, vodnjak, grobišče, vojska, metalurgija

Abstract

Above the town of Mengeš, on the hill of Gobavica and partly at its eastern foot, a prehistoric fortified settlement developed from the beginning of the Iron Age on. Cemeteries with cremation burials and individual inhumation graves lay on the plain east of Gobavica. Most of the material belongs to the Ljubljana Group and a smaller part to the Dolenjska Group. The La Tène period is poorly represented.

Isolated finds from Gobavica can be associated with a small Roman military settlement, dated from the Pre-Augustan to the Late Augustan period. From the end of the 1st century BC on, another Roman settlement with masonry and wooden buildings developed at the foot of the hill. Traces of metallurgical activities were recorded. The inhabited area extended to about 1.2 km. While the earliest Roman graves were on its edge, later graves (2nd and 3rd centuries) occur also in the middle of the former settlement. The inventory and the burial ritual show similarities with Emona. In the Late Antique period, the centre of the settlement moved to the north.

There is evidence for intensive settlement in the wider surroundings of Mengeš, with the average distance between individual settlement points being 1.4 km.

Keywords: Italy (Regio X), Mengeš, Roman period, settlement, pit house, well, cemetery, army, metallurgy

LEGA

Rimsko naselje v Mengšu leži na robu Mengeškega polja, ob rečici Pšati in ob vzhodnem vznožju vzpetine Gobavica.

Ne moremo ga povezati z nobenim iz antičnih pisnih virov znanim naseljem. Predlagano lociranje postaje *Ad Quartodecimo*, ki jo omenja Itinerarium Burdigalense,¹ v okolico Mengša² ni prepričljivo, ker je Mengeš odmaknjen od logičnega poteka ceste Emona–Celeja.³ Identifikacija bi prišla v poštev le, če bi šlo za naselje ob odcepu lokalne ceste proti Gorenjski, kar pa ne gre v koncept omenjenega itinerarija.

ZGODOVINA RAZISKAV

Vse najstarejše arheološke najdbe iz Mengša so nključne.⁴ Prvo prazgodovinsko najdbo (nož z gumbastim zaključkom na ročaju) je v Deželni muzej v Ljubljani poslal graščak A. Stare leta 1897. A. Müllner leta 1898 omenja najdbe neobdelanega železa na Ogrinovem (*sl. I: 2*)⁵ in odkritje žganega prazgodovinskega groba v Puščavi (*sl. I: 1*; danes Pristava 7–8).⁶ Med najdbami, ki jih je v Narodni muzej v Ljubljani pred 1. svetovno vojno pošiljal Stare in ki po vsej verjetnosti izvirajo z njegovega posestva, je tudi prazgodovinska keramika. Leta 1939 sta bila v tedanji Staretovi drevesnici izkopana dva prazgodovinska žgana grobova (*sl. I: 6*) – poleg dveh poznorimskih skeletnih grobov.⁷ Takoj po 2. svetovni vojni je bilo več prazgodovinskih grobov najdenih in uničenih ob kopanju razbremenilnika za Pšato (*sl. I: 7*), severno od podjetja Semesadika.⁸ Najmanj šest prazgodovinskih skeletnih grobov je bilo najdenih ob gradnji blokov na Zadružniški ulici leta 1957 (*sl. I: 11*), v bližini teh pa so našli tudi leta 1965 in 1973 pri gradnji družinskih hiš (*sl. I: med 11 in 10*).⁹ V sklop tega grobišča sodijo tudi najdbe (uničenih) grobov na Grobeljski (tedaj Partizanski) cesti iz leta 1948 (*sl. I: 10*). V kamnolomu pod Gobavico (*sl. I: 15*) je leta 1970 Jože Ogrin našel bronasto iglo,¹⁰ leta 1993 pa je lastnik Oranžerije izročil Zavodu za varstvo kulturne dediščine Slovenije OE Kranj prazgodovinsko žaro, najdeno ob poglobljanju kleti (*sl. I: 5*).¹¹

¹ It. Burd. 560, 8.

² Müllner 1879, 86.

³ Šašel 1954, 15–16.

⁴ Gabrovec 1975.

⁵ Müllner 1898.

⁶ Gabrovec 1965, 97.

⁷ Gabrovec 1965, 97.

⁸ Gabrovec 1965, 98.

⁹ Gabrovec 1965, 98.

¹⁰ Zupančič 1979, 19, t. 1: 9.

¹¹ Sagadin 1997.

POSITION

The Roman settlement in Mengeš is situated on the edge of the Mengeš Plain, along the creek of Pšata, at the eastern foot of the Gobavica hill.

It cannot be identified as any of the settlements that are known from the Roman period written sources. The suggested localization of the *Ad Quartodecimo* station, which is mentioned in the *Itinerarium Burdigalense*,¹ in the surroundings of Mengeš² is not convincing since Mengeš does not lie on the logical course of the Emona–Celeia road.³ The identification would require the settlement to be situated where a local road branches off towards the Gorenjska region, which does not fit the concept of the above-mentioned itinerary.

RESEARCH HISTORY

The earliest finds from Mengeš are all accidental.⁴ The first prehistoric find (a knife with a button-shaped end of the hilt) was sent to the Museum in Ljubljana by Stare in 1897. In 1898, Alfons Müllner mentions unworked iron found in Ogrinovo (*Fig. 1: 2*)⁵ and the discovery of a prehistoric cremation grave in Puščava (*Fig. 1: 1*, today Pristava 7–8).⁶ The finds that were sent to the National Museum in Ljubljana before World War I by the manor owner Stare include prehistoric pottery and most likely originate from his estate. In 1939, two prehistoric cremation graves were excavated in addition to two Late Roman inhumation graves in the then Stare tree nursery (Slovenian: Staretova drevesnica) (*Fig. 1: 6*).⁷ Soon after World War II, several prehistoric graves were found and destroyed during the excavation of a retention canal for the creek of Pšata north of the Semesadika company (*Fig. 1: 7*).⁸ At least six prehistoric inhumation graves were discovered in 1957 during the construction of blocks of flats in Zadružniška ulica (*Fig. 1: 11*). More graves were found in the immediate vicinity in 1965 and 1973 during the construction of family houses (*Fig. 1: between 11 and 10*).⁹ The finds from the (destroyed) graves in Grobeljska cesta (then: Partizanska cesta), discovered in 1948, belong to the same cemetery (*Fig. 1: 10*). In 1970, Jože Ogrin found a bronze pin in the quarry below Gobavica,¹⁰ and in 1993 the Kranj Regional Office of the Institute for the Protection of Cultural Heritage of Slovenia (ZVKDS

¹ It. Burd. 560, 8.

² Müllner 1879, 86.

³ Šašel 1954, 15–16.

⁴ Gabrovec 1975.

⁵ Müllner 1898.

⁶ Gabrovec 1965, 97.

⁷ Gabrovec 1965, 97.

⁸ Gabrovec 1965, 98.

⁹ Gabrovec 1965, 98.

¹⁰ Zupančič 1979, 19, Pl. 1: 9.

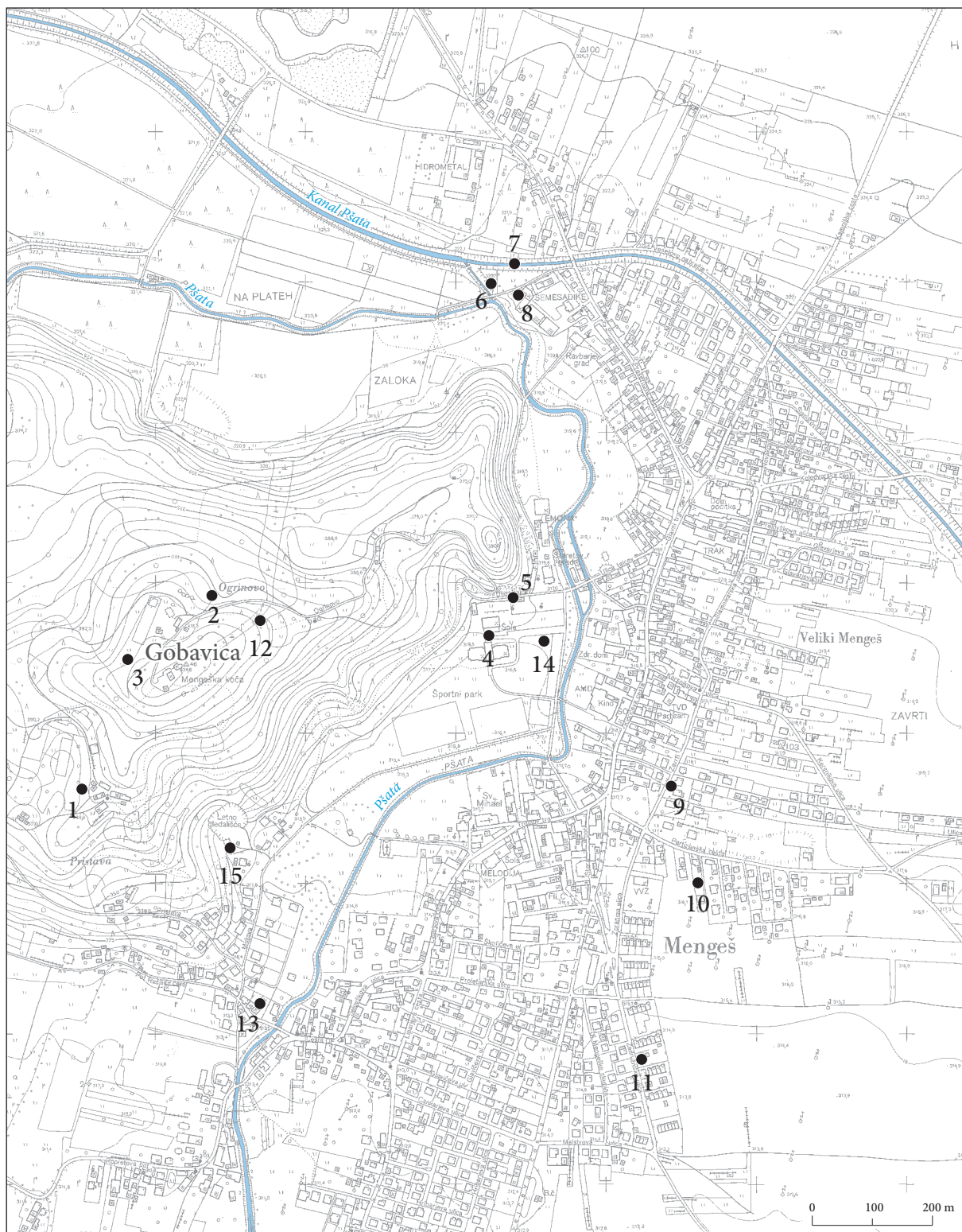

Sl. 1: Mengeš. Prazgodovinska najdišča.

Fig. 1: Mengeš. Prehistoric sites.

(Vir / Source: TTN 5, pomanjšano / diminished, M. = 1: 10.000 / Scale = 1:10,000; GURS©2004)

1 – Puščava (Pristava 7–8); 2 – Ogrinovo; 3 – Gobavica (sondiranje / trenching 2005); 4 – Osnovna šola; 5 – Oranžerija; 6 – Starotova drevsnica; 7 – Razbremenilni kanal Pšate; 8 – Semesadika; 9 – Zavrti; 10 – Grobeljska cesta (nekdanja / former Partizanska); 11 – Zadrugiška ulica; 12 – Gobavica (sondiranje / trenching 1998); 13 – Rašiška cesta; 14 – Osnovna šola; 2008–2010, 2016); 15 – Kamnolom.

Najstarejša omemba antičnih najdb je že iz leta 1834 z območja Staretove graščine (žgan grob; *sl. 2: 1*), leta 1847 se omenjajo številni ostanki rimskih stavb na Drnovem severno od Mengeša (*sl. 2: 2*), kontinuirano pa so v Narodni muzej v Ljubljani prihajale zlasti rimske grobne najdbe s Staretovega posestva (*sl. 2: 1*). Leta 1947 so blizu Staretovega drevoreda našli tudi več antičnih zidov, ki jih lahko povežemo z ostanki stavbnega kompleksa na območju osnovne šole (*sl. 2: 8*);¹² ob Kamniški cesti je bil najden žgan grob iz druge polovice 2. st. po Kr. (*sl. 2: 6*),¹³ v Slomškovi ulici pa sta bila strokovno odkopana dva rimska žgana grobova iz prve polovice 2. st. po Kr. (*sl. 2: 7*).¹⁴ Vrsta naključnih najdb je bila odkrita ob strojnem izkopu temeljev za osnovno šolo leta 1977 (*sl. 2: 8*).¹⁵

Prvo načrtno zaščitno arheološko izkopavanje v Mengešu je bilo opravljeno leta 1978 na območju podjetja Semesadika (ZVKDS OE Kranj), kjer so bili poleg že omenjenih prazgodovinskih grobov najdeni tudi poznoantični naselbinski ostanki (*sl. 2: 5; 4; 8; 10*). Sledila so zaščitna izkopavanja ZVKDS OE Kranj poznoantičnih naselbinskih objektov na gradbišču Vzgojnovarstvenega zavoda Gobica leta 1985–1986 (*sl. 2: 9*), antične naselbine na gradbišču športne dvorane Fit - top leta 1988 (*sl. 2: 10; 5*). Leta 1993 in 1997 sledijo še izkopavanja ostankov antične naselbine ob osnovni šoli (*sl. 2: 8*) ter grobišča na poti med osnovno šolo in športno dvorano (*sl. 2: 11; 7*).¹⁶ Manjše sondažno izkopavanje so leta 1998 na Gobavici izvedli sodelavci Muzeja Mengeš, Inštituta za arheologijo ZRC SAZU in Narodnega muzeja Slovenije (*sl. 1: 12; 2: 20; 3*).¹⁷ Leta 2000 so bila opravljena zaščitna izkopavanja prazgodovinskih (*sl. 1: 9*) in poznoantičnih grobov na Zavrteh (*sl. 2: 12,13*) (med hišami št. 5 in 7),¹⁸ leta 2001 pa antičnih grobov na Maistrovi in Zadrufniški ulici (*sl. 2: 14*).¹⁹ Leta 2005 je bilo na Gobavici opravljeno sondiranje prazgodovinskega obrambnega obzidja (*sl. 1: 3*),²⁰ dve leti kasneje (2007) pa je bil opravljen zaščitni izkop ostankov rimske stavbe na Jelovškovi ulici št. 2 (*sl. 2: 16*).²¹ Leta 2008 je bilo zaradi načrtovane gradnje športne dvorane pri osnovni šoli (*sl. 2: 4,8*) izvedeno arheološko jedrno vrtnanje, ki je bilo dopolnjeno leta 2009 in 2010 in ki je bistveno dopolnilo podatke o obsegu antične in prazgodovinske poselitve.²² Zaradi ponovne širitve osnovne šole je bilo ob vzhodni strani šolskega

OE Kranj) was given a prehistoric urn, discovered while deepening the cellar, by the owner of the Oranžerija teahouse (*Fig. 1: 5*).¹¹

Roman period finds are first mentioned in 1834 in the area of the Stare manor (a cremation grave; approximately *Fig. 2: 1*) and then in 1847, when numerous remains of Roman buildings in Drnovo north of Mengeš are mentioned (*Fig. 2: 2*). In addition to that, there was a continuous influx of predominantly Roman funerary finds from the Stare estate to the National Museum in Ljubljana (*Fig. 2: 1*). In 1947, several Roman walls, which can be associated with the remains of a building complex in the area of the school, were discovered in the vicinity of the Stare Avenue (*Fig. 2: 8*),¹² a cremation grave from the second half of the 2nd century AD was discovered near Kamniška cesta (*Fig. 2: 6*),¹³ and two Roman cremation graves from the first half of the 2nd century AD were archaeologically excavated in Slomškova ulica (*Fig. 2: 7*).¹⁴ A series of stray finds was discovered in 1977 during the excavation of the foundations for the school (*Fig. 2: 8*).¹⁵

The first planned archaeological rescue excavation in Mengeš was carried out in 1978 by the ZVKDS OE Kranj in the area of the Semesadika company, where Late Antique settlement finds were discovered in addition to prehistoric graves (*Figs. 2: 5; 4; 8; 10*). The ZVKDS OE Kranj conducted rescue excavations of Late Antique residential buildings in the construction site of the Gobica kindergarten (Vzgojnovarstveni zavod Gobica) in 1985/86 (*Fig. 2: 9*), of a Roman settlement in the construction site of the Fit – top sports hall in 1988 (*Figs. 2: 10; 5*), and near the school (*Fig. 2: 8*) and in the road between the school and the sports hall in 1993 and 1997 (*Fig. 2: 11; 7*).¹⁶ A smaller test excavation was carried out in 1998 on Gobavica with the collaboration of the Mengeš Museum, the Institute of Archaeology ZRC SAZU and the National Museum of Slovenia (*Figs. 1: 12; 2: 20; 3*).¹⁷ In 2000, a rescue excavation of prehistoric (*Fig. 1: 9*) and Late Antique graves was carried out in Zavrta (between the houses no. 5 and no. 7; *Fig. 2: 12,13*),¹⁸ and in 2001 in Maistrova ulica and in Zadrufniška ulica (*Fig. 2: 14*).¹⁹ In 2005, test trenching of the prehistoric defence wall was conducted on Gobavica (*Fig. 1: 3*)²⁰ and two years later (2007) a rescue excavation of the remains of a Roman building in Jelovškova ulica no. 2 (*Fig. 2: 16*) was carried out.²¹ In 2008, archaeological core drilling was conducted due to the planned construction of a sports hall in the

¹² Šašel 1954, 14; Stražar 1993, 49.

¹³ Sagadin 1999, sl. 64.

¹⁴ Zupančič 1979, 20.

¹⁵ Sagadin 1999, 39.

¹⁶ Sagadin 1995, 217–245; Sagadin 1997.

¹⁷ Turk 1999, 32; Horvat 2015, 185–189.

¹⁸ Železnikar 2000; Sagadin 2006, 101.

¹⁹ Štibernik 2001; 2006b.

²⁰ Štibernik 2006a.

²¹ Sagadin, Peče 2007.

²² Novšak, Šinkovec, Verbič 2008; Novšak, Erjavec, Verbič 2009; Novšak, Verbič, Erjavec 2010.

¹¹ Sagadin 1997.

¹² Šašel 1954, 14; Stražar 1993, 49.

¹³ Sagadin 1999, sl. 64.

¹⁴ Zupančič 1979, 20.

¹⁵ Sagadin 1999, 39.

¹⁶ Sagadin 1995, 217–245; Sagadin 1997.

¹⁷ Turk 1999, 32; Horvat 2015, 185–189.

¹⁸ Železnikar 2000; Sagadin 2006, 101.

¹⁹ Štibernik 2001; 2006b.

²⁰ Štibernik 2006a.

²¹ Sagadin, Peče 2007.

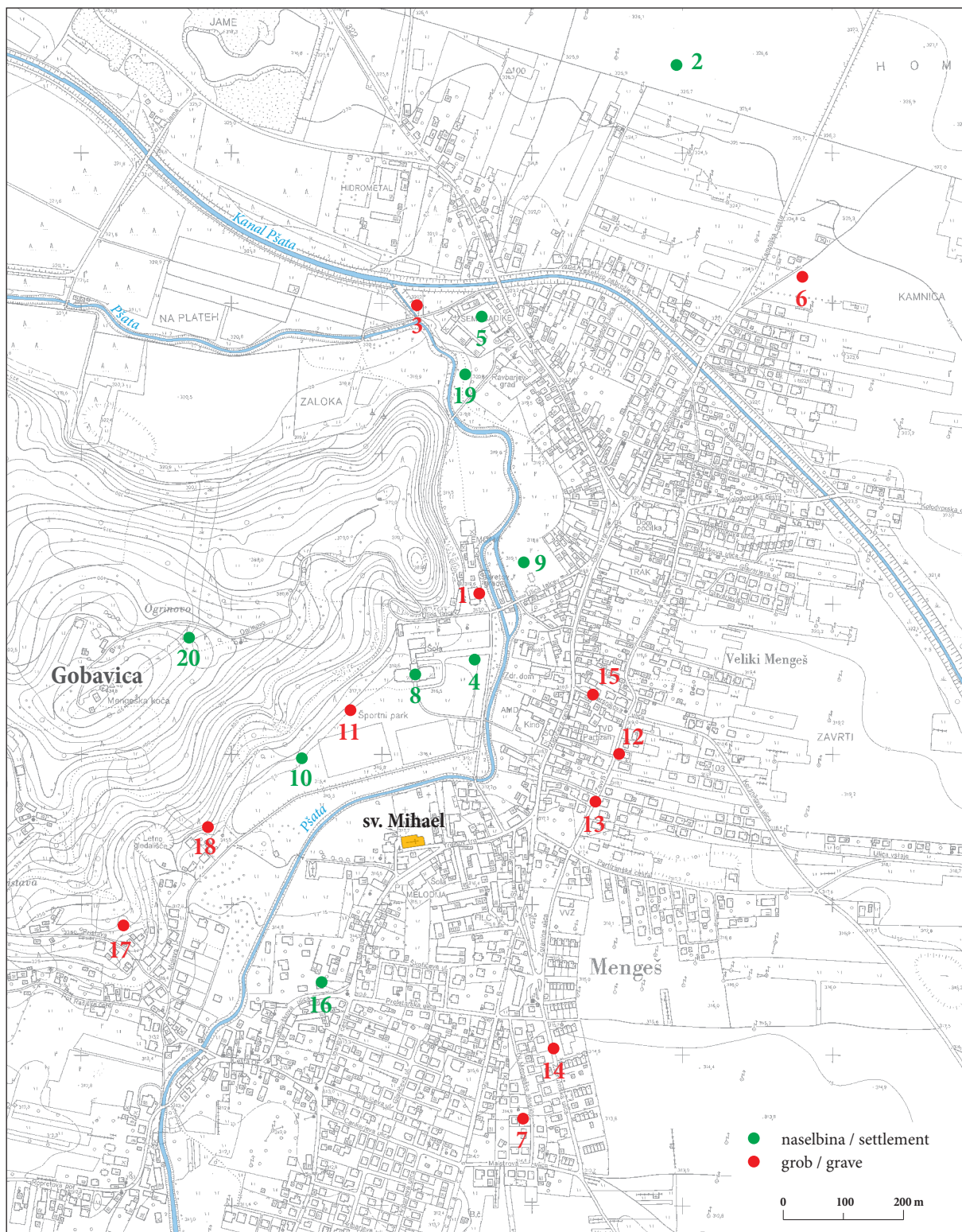

Sl. 2: Mengeš. Rimskodobna najdišča.

Fig. 2: Mengeš. Roman period sites.

(Vir / Source: TTN 5, pomanjšano / diminished, M. = 1: 10.000 / Scale = 1:10,000; GURS©2004)

1 – Staretovo posestvo; 2 – Drnovo; 3 – Staretova drevesnica; 4 – Osnovna šola (2008–2010, 2016); 5 – Semesadike; 6 – Kamniška cesta; 7 – Slomškova ulica; 8 – Osnovna šola; 9 – Vzgojnovarstveni zavod Gobica; 10 – Športna dvorana Fit - top (1988); 11 – Območje med osnovno šolo in športno dvorano; 12–13 – Zavrti; 14 – Zadružniška ulica; 15 – Kersnikova ulica; 16 – Jelovškova ulica; 17 – Pristava; 18 – Muljava; 19 – Staretovo posestvo (Ravbarjev grad) / Stare estate; 20 – Gobavica (1998).

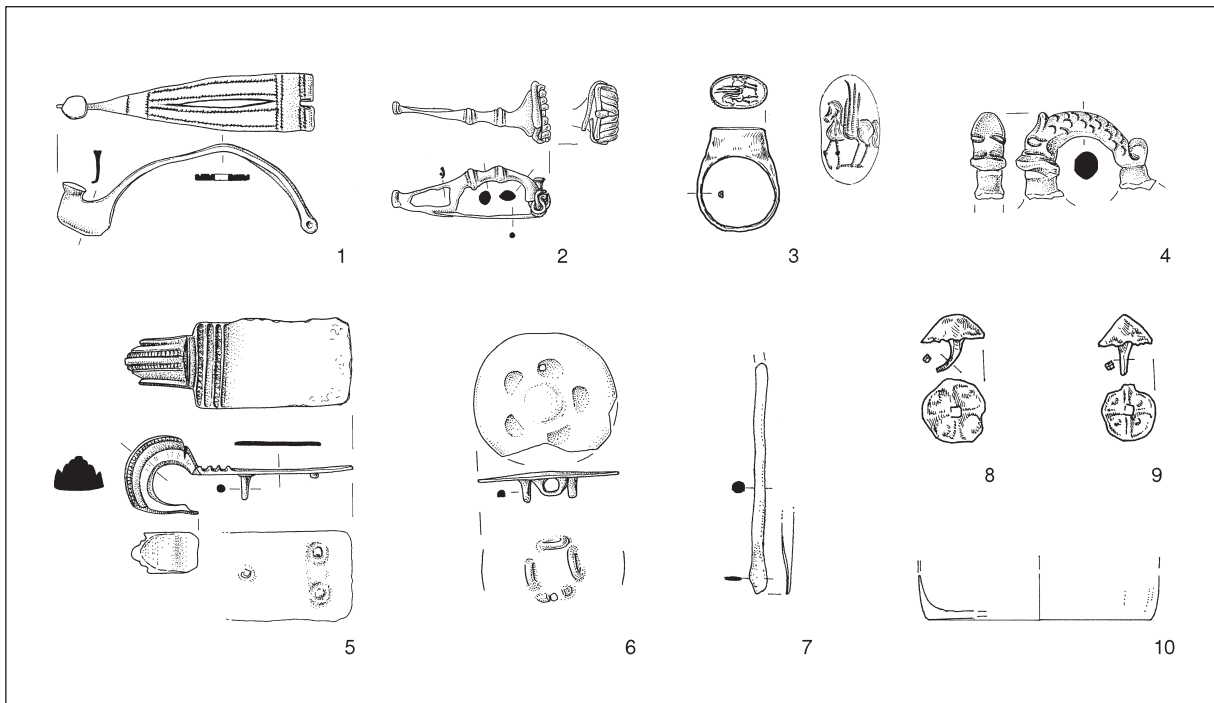

Sl. 3: Mengeš. Gobavica. Posamične najdbe. 1,2,4–7 bakrova litina; 3 železo in kalcedon; 8,9 železo; 10 keramika. M. = 1:2.
Fig. 3: Mengeš. Gobavica. Stray finds. 1–2,4–7 copper alloy, 3 iron and chalcedony, 8–9 iron, 10 pottery. Scale = 1:2.
(po / after Horvat 2015, sl. / fig. 7)

poslopja leta 2016 izvedeno arheološko izkopavanje, ki je potrdilo antično in prazgodovinsko naselbino (sl. 2: 4).²³

PRAZGODOVINA

Starejše naključne najdbe, posebej pa novejša raziskave potrjujejo obstoj obsežnega prazgodovinskega gradišča na Gobavici. Sondiranje obrambnega obzidja je pokazalo vsaj tri faze njegove obnove, v notranjosti naselbine pa ostanke zelo solidno grajenih bivalnih objektov (sl. 1: 3).²⁴ Naselbinske najdbe segajo od začetka starejše železne dobe (konec 8. ali zač. 7. st. pr. Kr.) do latenskega obdobja. Naključna najdba bronaste igle dopušča domnevo o starejšem začetku naselbine na Gobavici (sl. 1: 15).²⁵ Kot kažejo naključne keramične najdbe, pa je prazgodovinska poselitev segla tudi na ravnino ob vznožju (okolica osnovne šole – sl. 1: 4,5; Rašiška cesta – sl. 1: 13). Sočasni grobovi so bili odkriti na štirih območjih: v Puščavi (jugozahodno pobočje Gobavice, sl. 1: 1), v Staretovi drevnici, v okolici Oranžerije in med Grobeljsko cesto in Zadružniško ulico (sl. 1: 5,6,7,9,10,11). Grobne najdbe z območja Oranžerije so celo nekoliko starejše kot naselbinske najdbe z Gobavice in kažejo sorodnosti z ljubljansko skupino 9. in 8. st.

²³ Urankar, Bešter 2016.

²⁴ Štibernik 2006a.

²⁵ Turk 1999, 31.

vicinity of the school (Fig. 2: 4,8). Drilling was repeated in 2009 and 2010 and it significantly supplemented the data on the extent of the prehistoric and Roman occupation.²² Due to another enlargement of the school building, an archaeological excavation was conducted in 2016 on the eastern side of the school and it confirmed the Roman and Prehistoric settlements (Fig. 2: 4).²³

PREHISTORY

Earlier stray finds and even more so the material from more recent surveys confirm the existence of a large prehistoric hillfort on Gobavica. Test trenching in the area of the defence wall revealed at least three phases of its reconstruction, while remains of well-built residential houses were discovered in the interior of the settlement (Fig. 1: 3).²⁴ Settlement finds cover the period from the beginning of the Early Iron Age (end of the 8th /beginning of the 7th century BC) to the La Tène period. An accidentally discovered bronze pin allows for the assumption of even earlier beginning of the settlement on Gobavica (Fig. 1: 15).²⁵ As indicated by stray pottery finds, the prehistoric

²² Novšak, Šinkovec, Verbič 2008; Novšak, Erjavec, Verbič 2009; Novšak, Verbič, Erjavec 2010.

²³ Urankar, Bešter 2016.

²⁴ Štibernik 2006a.

²⁵ Turk 1999, 31.

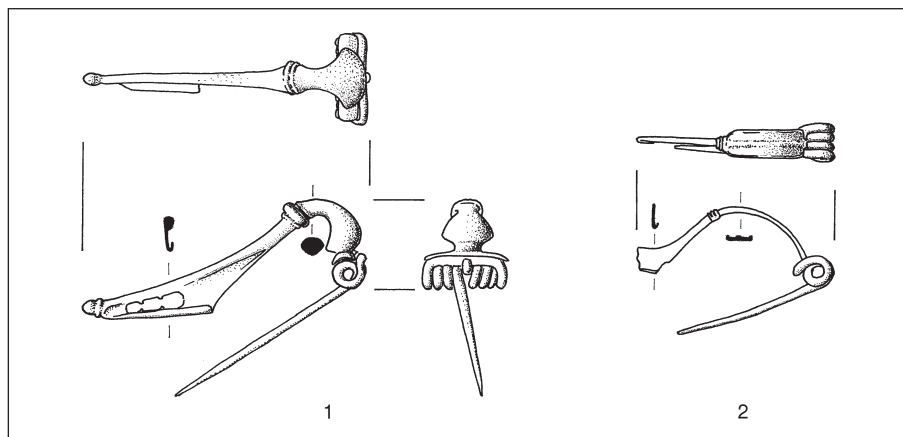

Sl. 4: Mengeš. Semesadika (sl. 2: 5). Fibuli, bakrova litina. M. = 1:2.
Fig. 4: Mengeš. Semesadika (Fig. 2: 5). Fibulae, copper alloy. Scale = 1:2.

pr. Kr. Žarni grobovi, najdeni v Staretovi drevesnici (sl. 1: 6), dodatno izpričujejo značilnosti ljubljanske skupine. Inventar jih umešča v drugo polovico 8. in začetek 7. st. pr. Kr. Vendar istočasni skeletni grobovi z Zadružniške ulice kažejo vpliv dolenske skupine.²⁶ Mlajši žgani grobovi 6. st. pr. Kr. iz okolice podjetja Semesadika (sl. 1: 8) pa izpričujejo prevladujoč vpliv posoške skupine.²⁷ Latensko obdobje je slabo zastopano, znanih je le nekaj naključno najdenih predmetov (nož z gumbastim zaključkom ročaja, nož z zanko na ročaju).²⁸

RIMSKA NASELBINA

Ob začetku rimske dobe (od predavgustejskega do poznoavgustejskega obdobja) je vsaj občasno bivala manjša rimska vojaška enota na območju prazgodovinske naselbine na Gobavici (sl. 2: 20; 3).²⁹

Ostanki rimske naselbine ležijo ob vzhodnem in severovzhodnem vznožju Gobavice. Velik del zidanih objektov na vznožju je bil uničen ob gradnji osnovne šole (sl. 2: 8). Strnjeno pozidano območje se je širilo do današnje športne dvorane (sl. 2: 10; 5). Arheološke raziskave v zadnjih letih so potrdile obstoj poznoantičnih bivalnih objektov (polzemljank) na območjih podjetja Semesadika (sl. 2: 5; 10) in Vzgojnovarstvenega zavoda Gobica (sl. 2: 9).³⁰

Stavbe pri osnovni šoli (sl. 2: 8) so imele 70 cm debele zidove, zidane z lomljenci, kar bi lahko omogočalo nadstropno gradnjo. Odkrit je bil tudi 7,5 m globok vodnjak, na suho zložen iz lomljencev, v spodnjem delu

settlement extended all the way to the foot of the hill (the surroundings of the school Fig. 1: 4,5; Rašiška cesta Fig. 1: 13). Contemporary graves were discovered in four locations: Puščava (southwestern slope of Gobavica, Fig. 1: 1), the Stare tree nursery, the surroundings of Oranžerija, and between the streets of Zadružniška ulica and Grobeljska cesta (Fig. 1: 5,6,7,9,10,11). Burial finds from the area of Oranžerija, which are even slightly earlier than the settlement finds from Gobavica, show similarities with the Ljubljana Group in the 9th and 8th centuries BC. Cremation graves from the Stare tree nursery (Fig. 1: 6) also show similarities with the Ljubljana Group. On the basis of their inventory they can be dated to the second half of the 8th and the beginning of the 7th century BC. The contemporary inhumation graves from Zadružniška ulica, however, show the influence of the Dolenska Group.²⁶ Later (6th century BC) cremation graves from the surroundings of the Semesadika company (Fig. 1: 8) show a dominant influence of the Posoče (Sveta Lucija) Group.²⁷ The La Tène period is poorly represented and only some stray finds are known (knife with a button-shaped end of the hilt, knife with a loop on the hilt).²⁸

ROMAN SETTLEMENT

At the beginning of the Roman period (Pre-Augustan to Late Augustan), a small Roman military unit was stationed, at least occasionally, in the area of the prehistoric settlement on Gobavica (Figs. 2: 20; 3).²⁹

The remains of the Roman settlement lie below the eastern and northeastern slopes of Gobavica. A large proportion of the masonry buildings was destroyed during

²⁶ Gabrovec 1965, 109.

²⁷ Turk 1999, 36.

²⁸ Železnikar 1999a, 37.

²⁹ Horvat 2015, 185–189.

³⁰ Sagadin 1995, 217–245.

²⁶ Gabrovec 1965, 109.

²⁷ Turk 1999, 36.

²⁸ Železnikar 1999a, 37.

²⁹ Horvat 2015, 185–189.

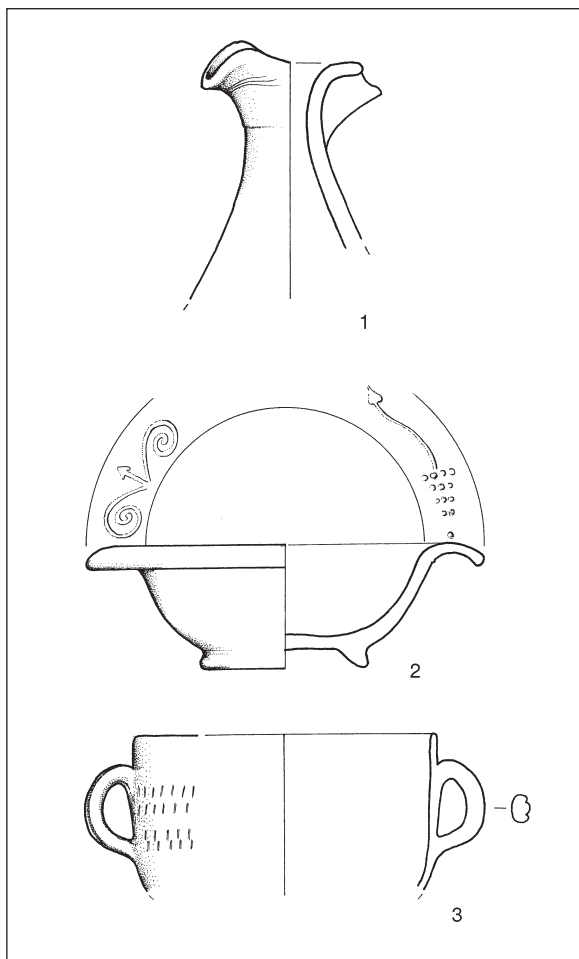

Sl. 5: Mengeš. Športna dvorana Fit - top (sl. 2: 10). Keramika. M. = 1:2.

Fig. 5: Mengeš. Sports hall Fit - top (Fig. 2: 10). Pottery. Scale = 1:2.

(okoli 2 m) pa vsekani v živo skalo (sl. 6). Najdbe v njem segajo od 1. do 4. st. po Kr.

Obrtniški del naselja je bil ugotovljen pri gradnji športne dvorane (sl. 2: 10). Tu so ležali ostanki lesene stavbe z glinenim ometom iz 1. in začetka 2. st. Ognjišče v stavbi, ki je bilo grajeno iz podlage oblih kamnov in prevlečeno z ilovico, je bilo vsaj dvakrat obnovljeno. Najdene so bile večje količine železove žlindre, kosi pečne obloge, vodni kanal in keramične šobe za vpihovanje zraka v talilne peči.³¹

Naključne antične najdbe naselbinskega značaja izvirajo tudi s severovzhodnega in vzhodnega vznožja Gobavice (Staretovo posestvo; sl. 2: 19).³² Skrajno južno točko poselitvenega areala predstavljajo ostanki večjega zidanega objekta iz Jelovškove ulice št. 2 (sl. 2: 16).

³¹ Sagadin 1995, 224–230.

³² Šašel 1954, 14.



Sl. 6: Mengeš. Vodnjak pri osnovni šoli (sl. 2: 8).

Fig. 6: Mengeš. Well in the vicinity of the school (Fig. 2: 8).

the construction of the school (Fig. 2: 8). The agglomeration of buildings extended up to the modern sports hall (Fig. 2: 10; 5). Archaeological research in the recent years has confirmed the existence of Late Antique dwellings (pit-houses) around the present-day Semesadike company (Figs. 2: 5; 10) and Gobica kindergarten (Fig. 2: 9).³⁰

The buildings in the area of the school (Fig. 2: 8) had 70 cm thick walls made of quarry stones, which could support a multi-storey construction. A 7.5 m deep well was built of quarry stones in the drywall technique, with the lower part (about 2 m) cut into the bedrock (Fig. 6). The finds from the well are dated from the 1st to the 4th century AD.

The area of craftsmanship activities was identified during the construction of the sports hall (Fig. 2: 10). It included the remains of a wooden building with clay plaster, dated to the 1st and the beginning of the 2nd century. The fireplace in the building was rebuilt at least twice; it had a base of round stones and was coated with loam. The artefacts include large quantities of iron slag, fragments of wall coating from smelting furnaces, a water canal, and ceramic nozzles for blowing air into smelting furnaces.³¹

Roman period settlement finds also come from the northeastern and eastern foot of the Gobavica hill (the Stare estate; Fig. 2: 19).³² The southernmost point of the inhabited area is the remains of a large masonry building at Jelovškova ulica 2 (Fig. 2: 16).

³⁰ Sagadin 1995, 217–245.

³¹ Sagadin 1995, 224–230.

³² Šašel 1954, 14.

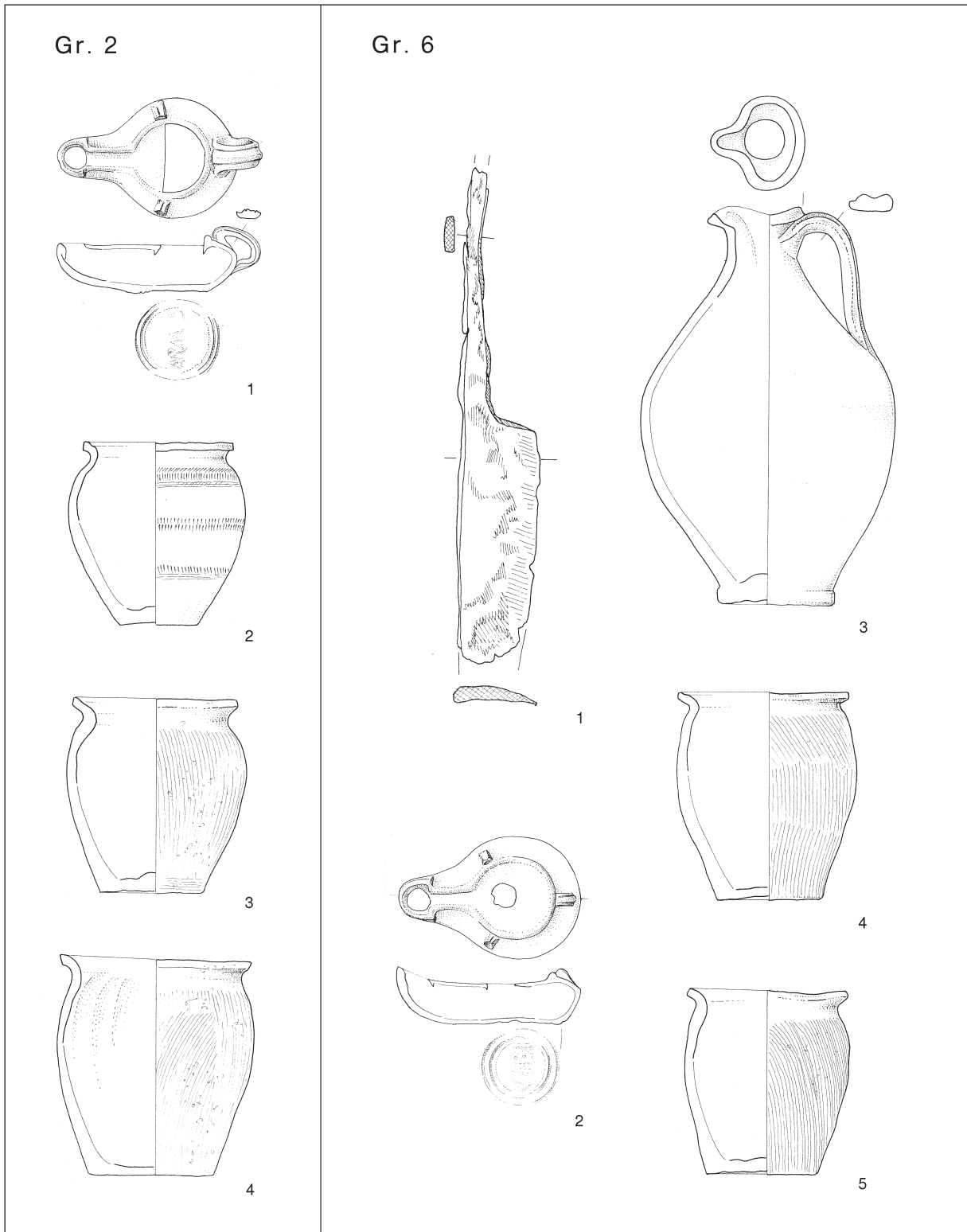

Sl. 7: Mengeš. Območje med osnovno šolo in športno dvorano (sl. 2: 11). Žgana grobova 2 in 6. – 1 [gr. 6] železo; ostalo keramika. M. 1 [gr. 6] = 1:2; ostalo 1:3.

Fig. 7: Mengeš. Area between the school and the sports hall (Fig. 2: 11). Cremation graves 2 and 6. – 1 [Grave 6] iron, the rest pottery. Scale 1 [Grave 6] = 1:2; rest 1:3.

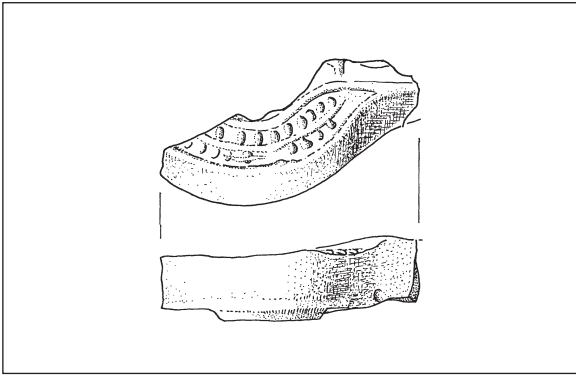

Sl. 8: Mengeš. Semesadika (sl. 2: 5). Oljenka. Keramika. M. = 1:2.
Fig. 8: Mengeš. Semesadika (Fig. 2: 5). Oil lamp. Ceramics.
Scale = 1:2.

GROBIŠČA

V Mengšu je bil najden en nagrobnik.³³ Vklesana imena kažejo bodisi italško (*Rusticus*) bodisi staroselsko (*Lascontia*) poreklo prebivalcev.³⁴

Najstarejša rimska grobišča se razporejajo ob obrobju doslej ugotovljenega naselbinskega areala, mlajša pa ležijo tudi sredi njega. Na prostoru med osnovno šolo in športno dvorano (sl. 2: 11) je bilo odkritih šest žganih in en skeletni grob, ki so datirani od druge polovice 2. do 4. st. po Kr. (sl. 7). Inventar žganih grobov kaže sorodnosti z emonskimi grobišči.³⁵

Grobišče je nedvomno segalo še do športne dvorane (sl. 2: 10), kjer so bile ob gradnji najdene posamezne človeške kosti.³⁶ Sicer pa so bili grobovi odkriti ob Muljave (sl. 2: 18) in Pristave (sl. 2: 17) ter Slomškove ulice (sl. 2: 7) na jugu, do Staretove drevesnice na severu (sl. 2: 3) in najbolj oddaljenega groba ob Kamniški cesti (sl. 2: 6) na severovzhodu.³⁷ Grobnemu inventarju verjetno pripada tudi lonček iz Kersnikove ulice (sl. 2: 15).³⁸ Najmlajši grobovi, ki segajo že v poznoantično obdobje, so bili najdeni na vzhodnem obrobju naselja, na Zavrteh (sl. 2: 12,13) in na Zadružniški ulici (sl. 2: 14).³⁹

Ugotovljene so bile različne oblike pokopov. Leta 1834 (točna lokacija ni znana) je bil odkopan obokan grob iz opečnih plošč, v njem pa keramična žara in steklen balzamarij.⁴⁰ Na grobišču med osnovno šolo in športno dvorano (sl. 2: 11) je bil en žarni grob položen v kvadratno jamo, obloženo s tegulami. Ostali žgani grobovi so bili brez grobne konstrukcije, pepel pokojnika pa je bil bodisi v keramični žari bodisi prosto položen v jamo. Skeletni grob je bil brez grobne konstrukcije. Žarni grob ob Kamniški cesti (sl. 2: 6) je bil obzidan s kamnitim zidcem in pokrit s tegulo. Z območja Pristave (sl. 2: 17)

CEMETERIES

Only one tombstone was discovered in Mengeš.³³ The names carved on it suggest an either Italian (*Rusticus*) or autochthonous (*Lascontia*) origin of the inhabitants.³⁴

The earliest Roman cemeteries are arranged along the edge of the identified inhabited area, while the later cemeteries lie also within the inhabited area. Between the school and the sports hall, six cremation graves and one inhumation grave were discovered (Fig. 2: 11). They are dated from the second half of the 2nd century to the 4th century AD (Fig. 7). The inventory of the cremation graves shows similarities with the cemeteries of Emona.³⁵

There is no doubt that the cemetery extended all the way to the sports hall (Fig. 2: 10), during the construction of which isolated human bones were discovered.³⁶ Other graves were unearthed in the area between Muljava (Fig. 2: 18), Pristava (Fig. 2: 17), and Slomškova ulica (Fig. 2: 7) in the south, and the Stare tree nursery in the north (Fig. 2: 3). The most distant grave lies near Kamniška cesta (Fig. 2: 6) in the northeast.³⁷ A small pot from Kersnikova ulica probably comes from a grave as well (Fig. 2: 15).³⁸ The latest graves are already from the Late Antique period and were discovered on the eastern edge of the settlement, in Zavrte (Fig. 2: 12,13) and in Zadružniška ulica (Fig. 2: 14).³⁹

Various forms of burial have been identified. In 1834, a vaulted grave was excavated (exact location unknown). Made of brick slabs, it contained a ceramic urn and a glass balsamarium.⁴⁰ In the cemetery between the school and the sports hall (Fig. 2: 11), an urn was discovered in a square pit lined with tegulae. Other cremation graves had no grave constructions and the ashes of the deceased were either in a ceramic urn or deposited directly into

³³ CIL 3895; AIJ 216.

³⁴ Šašel 1954, 15.

³⁵ Sagadin 1997, 172; Sagadin 1999, sl. 66–71.

³⁶ Sagadin 1989, 228.

³⁷ Sagadin 1999, 41.

³⁸ Zupančič 1979, 20, t. 1: 6.

³⁹ Železnikar 2000.

⁴⁰ Šašel 1954, 14.

³³ CIL 3895; AIJ 216.

³⁴ Šašel 1954, 15.

³⁵ Sagadin 1997, 172; Sagadin 1999, figs. 66–71.

³⁶ Sagadin 1989, 228.

³⁷ Sagadin 1999, 41.

³⁸ Zupančič 1979, 20, pl. 1: 6.

³⁹ Železnikar 2000.

⁴⁰ Šašel 1954, 14.



Sl. 9: Rimska poselitev okolice Mengša.
Fig. 9: Roman settlement in the surroundings of Mengeš.

je ohranjena zgoraj odrezana amfora, ki dokazuje tudi pokop v amfori. V Slomškovi ulici (sl. 2: 7) je bil odkrit grob v kamniti pepelnici, pokriti s kamnito ploščo.⁴¹

OKOLICA MENGŠA

Naselbinske najdbe so v starejših virih (1847) omenjene na območju Drnovega (sl. 2: 2), severno od sedanjega jedra Mengša. Danes je to obsežna poljedelska površina brez sledov arheoloških ostalin antične dobe.

Iz neposredne okolice Mengša (sl. 9) so znani antični naselbinski kompleksi pri cerkvi sv. Primoža in Felicijana v Loki pri Mengšu, iz Suhadol, Žej pri Komendi in Most pri Komendi. Širše območje Mengša – od Loke na

the pit. The inhumation grave had no special grave construction. The urn grave at Kamniška cesta (Fig. 2: 6) was surrounded with a small stone wall and covered with a tegula. Burial in amphoras was practiced as well, as suggested by an amphora with its upper part cut off, which survived in the Pristava area (Fig. 2: 17). In Slomškova ulica (Fig. 2: 7), a burial in a stone ash chest covered with a stone slab was discovered.⁴¹

THE SURROUNDINGS OF MENGEŠ

According to earlier sources (1847), settlement remains are mentioned in the area of Drnovo (Fig. 2: 2), north of the present-day centre of Mengeš. Today, this

⁴¹ Sagadin 1999, 42; sl. 37; 39; 40; št. 62.

⁴¹ Sagadin 1999, 42, fig. 37, 39, 40, no. 62.

jugu do Komende na severu, Križa na vzhodu in Vodice na severozahodu – pa izkazuje izredno veliko gostoto naselbin (sem sodijo še Lahovče, Sp. Brnik – letališče, Gora pri Komendi, Brezovica pri Komendi), ki dosegajo že medsebojno oddaljenost okoli 1,4 km, kar govori o optimalni izkoriščenosti razpoložljive plodne zemlje.⁴²

RAZVOJ NASELJA

Glede na široko razprostranjenost naselbinskih ostankov na območju Mengeša ne moremo računati na vilo rustiko, ampak na obstoj večjega poselitvenega območja. Jedro naselbine se je ob vznožju Gobavice širilo v smeri sever–jug vsaj 1,2 km daleč, v smeri vzhod–zahod pa ne več kot 300 m. Verjetno je naselbina ležala ob vicinalni cesti, ki se je nekje pri Grobljem odcepila od glavne ceste *Emona–Celeia*. Niz naselbinskih točk, kot so Loka pri Mengšu, Mengeš, Suhadole, Žeje, Moste in Lahovče, nakazuje potek te komunikacije. Ostanki rimske ceste se sicer omenjajo v gozdu med Žejami in Lahovčami, vendar trasa še ni bila raziskana.

Obsežna prazgodovinska utrjena naselbina na Gobavici, ki je segala tudi na vzhodno vznožje, je doživela še prihod Rimljanov. Ti so v stari naselbini sprva vsaj občasno nastanili manjši vojaški oddelek, hkrati se je razvilo novo naselje v ravnini. Zgodnejše naselbinske najdbe pokrivajo območje od osnovne šole do športne dvorane (sl. 2: 8,10). Glede na najdbe z Jelovškove ceste (sl. 2: 16) moramo s posameznimi objekti računati še na širšem območju. Razporeditev sočasnih grobišč določa mejo naselbine na severu v Staretovi drevesnici (sl. 2: 3), na jugu na Muljavi (sl. 2: 18) in Pristavi (sl. 2: 17), na jugovzhodu na Slomškovi ulici (sl. 2: 7), grob na Kamniški cesti (sl. 2: 6) pa verjetno označuje potek lokalne komunikacije proti Kamniku in Tuhinjski dolini.

Konec 2. in v 3. st. se pojavijo grobovi znotraj tako začrtanega območja (sl. 2: 11). Zdi se, da se v tem času naselbina pomakne proti severu, na območje vrtca Gobica (sl. 2: 9) in Semesadike (sl. 2: 5; 4; 8). Tu se pojavijo značilne poznoantične polzemljanke (sl. 10). Pri najbolje ohranjenih smo lahko ugotovili približno velikost (3,5 × 4 m) in približno pravokotno obliko. Objekti so bili delno vkopani v prodnato podlago (do 40 cm), pri nekaterih (objekta 2 in 6) je bilo opaziti, da je strešna konstrukcija slonela na vertikalnih kolih. Stene so bile ometane z ilovico.

Najmlajši grobovi z Zadružniške ulice (sl. 2: 14) in Zavrti (sl. 2: 12,13) lahko pripadajo tej naselbini. Posamezni grobovi s tega območja se lahko že povezujejo s podatki o najdbi gotske ločne fibule z Zadružniške ulice (sl. 2: 14) in o najdbi dveh pasnih spon polihromnega stila pri župni cerkvi sv. Mihaela (sl. 2).⁴³ Tudi na Pristavi naj bi bila najdena ogrlica z jagodami millefiori

is an extensive agricultural area with no archaeological traces from the Roman period.

Roman period settlement complexes (Fig. 9) in the immediate surroundings of Mengeš are situated at the church of Sts Primus and Felician in Loka near Mengeš, in Suhadole, in Žeje pri Komendi, and in Most pri Komendi. The wider surroundings of Mengeš – from Loka in the south to Komenda in the north, and from Križ in the east to Vodice in the northwest – show a very dense settlement pattern (including the settlements in Lahovče, Spodnji Brnik – airport, Gora pri Komendi, Brezovica pri Komendi), with the distance between the sites about 1.4 km, which implies a great efficiency in the use of the available arable land.⁴²

DEVELOPMENT OF THE SETTLEMENT

Judging by the wide distribution of settlement remains in the area of Mengeš, we cannot speak about a *villa rustica*, but about a larger inhabited area. The core of the settlement at the foot of Gobavica extended at least 1.2 km in the north–south direction, but no more than 300 m in the east–west direction. The settlement was probably situated along the vicinal road, which branched off from the main *Emona–Celeia* road in the vicinity of Groblje. A series of settlement points such as Loka pri Mengšu, Mengeš, Suhadole, Žeje, Moste, and Lahovče, suggests the course of the communication route. While there are several references to a Roman road in the forest between Žeje and Lahovče, no surveys have been undertaken.

The large prehistoric fortified settlement on top of Gobavica, which stretched all the way to the eastern foot of the hill, survived into the time of the Roman arrival. While a small Roman military unit was at least occasionally stationed in the old settlement, a new settlement developed in the plain below. Early settlement finds cover the area between the school and the sports hall (Fig. 2: 8,10). Judging by the finds from Jelovškova cesta (Fig. 2: 16), isolated buildings can be expected in the wider area. The arrangement of contemporary cemeteries defines the northern border of the settlement in the Stare tree nursery (Fig. 2: 3), the southern border in Muljava (Fig. 2: 18) and Pristava (Fig. 2: 17), the southeastern border in Slomškova ulica (Fig. 2: 7), while the grave in Kamniška cesta (Fig. 2: 6) probably marks the course of the communication route towards Kamnik and the Tuhinj Valley.

At the end of the 2nd century and in the 3rd century, graves also appear in the middle of this area (Fig. 2: 11). It seems that in that time the settlement moved towards the north, to the present-day Gobica kindergarten (Fig. 2: 9) and Semesadike company (Fig. 2: 5), where typical Late Antique pit houses were discovered. The best-preserved ones enable an estimation of their size (3.5 x 4 m) and

⁴² Sagadin 2008, 174.

⁴³ Knific 1999, 47.

⁴² Sagadin 2008, 174.



(sl. 2: 17). Nadaljevanje poselitve v zgodnji srednji vek dokazujejo staroslovanski grobovi, odkriti v okolici sv. Mihaela (sl. 2).⁴⁴

Naselje se – posredno z omembo listinske priče Dietricus de Meingosburg – prvič omenja leta 1154/1156.⁴⁵

⁴⁴ Knific 1999, 50.

⁴⁵ Železnikar 1999b.

AIJ = V. Hoffiller, B. Saria, *Antike Inschriften aus Jugoslavien 1. Noricum und Pannonia Superior*, Zagreb 1938.
CIL = *Corpus inscriptionum Latinarum*.

GABROVEC, S. 1965, Kamniško ozemlje v prazgodovini. – *Kamniški zbornik* 10, 1965, 89–134.

GABROVEC, S. 1975, Mengeš. – V / In: *Arheološka najdišča Slovenije*. – Ljubljana.

HORVAT, J. 2015, Early Roman military finds from prehistoric settlements in the Gorenjska region / Zgodnjerimske vojaške najdbe s prazgodovinskih naselbin na Gorenjskem. – V / In: J. Istenič, B. Laharnar, J. Horvat (ur. / eds.), *Evidence of the Roman army in Slovenia / Sledovi rimske vojske na Slovenskem*, Katalogi in monografije 41, 171–208.

KNIFIC, T. 1999, Zgodnji srednji vek. – V / In: J. Železnikar (ur. / ed.), *Poselitvena podoba Mengša in okolice od prazgodovine do srednjega veka*, 47–50, Mengeš.

MÜLLNER, A. 1879, *Emona. Archäologische Studien aus Krain*. – Laibach.

MÜLLNER, A. 1898, Prähistorischer Stahl von Mannsburg. – *Argo* 6, 56.

NOVŠAK, M., R. ERJAVEC, T. VERBIČ 2009, *Arheološko vrednotenje dveh vrtin na lokaciji OŠ Mengeš*. – Poročilo / Report; Arhej, d.o.o. (neobjavljeno / unpublished).

Sl. 10: Mengeš. Semesadike (sl. 2: 5). Poznoantična polzemljanka.

Fig. 10: Mengeš. Semesadike (Fig. 2: 5). Late Antique pit house.

shape (approximately rectangular). The buildings were partly (up to 40 cm) sunk into the gravel ground (Fig. 10). The roof of some of them (Buildings 2 and 6) was supported by vertical posts. The walls had a clay coating.

The latest graves from Zadružniška ulica (Fig. 2: 14) and Zavrti (Fig. 2: 12,13) might belong to this settlement. Individual graves from this area could already be associated with the mention of a Gothic bow brooch, discovered in Zadružniška ulica (Fig. 2: 14), and two polychrome style belt buckles found near the parish church of St Michael (Fig. 2).⁴³ A necklace with millefiori beads was supposedly discovered in Pristava (Fig. 2: 17). The area continued to be inhabited into the Early Middle Ages, as proven by the early Slavic graves discovered in the vicinity of the church of St Michael (Fig. 2).⁴⁴

The settlement is first mentioned – indirectly, via Dietricus de Meingosburg, who was a witness to a deed – in 1154/1156.⁴⁵

Translation: Meta Osredkar

⁴³ Knific 1999, 47.

⁴⁴ Knific 1999, 50.

⁴⁵ Železnikar 1999b.

NOVŠAK, M., A. ŠINKOVEC, T. VERBIČ 2008, *Arheološko vrednotenje vrtin na lokaciji Mengeš – Osnovna šola, Poročilo*. – Poročilo / Report; Arhej, d.o.o. (neobjavljeno / unpublished).

NOVŠAK, M., T. VERBIČ, R. ERJAVEC 2010, *Arheološko vrednotenje treh vrtin na lokaciji OŠ Mengeš, dodatek k poročiloma. Mengeš – Osnovna šola. Predhodne arheološke raziskave – vrednotenje arheološkega potenciala*. – Poročilo / Report; Arhej, d.o.o. (neobjavljeno / unpublished) [http://www.arhej.com/datoteke/Pdf/0052010_porocilo_menges.pdf].

SAGADIN, M. 1989, Mengeš. – *Varstvo spomenikov* 31, 1989, 227–228.

SAGADIN, M. 1995, Mengeš v antiki (Mengeš in the Roman Period). – *Arheološki vestnik* 46, 1995, 217–245.

SAGADIN, M. 1997, Mengeš. – *Varstvo spomenikov* 36, 1997, 172–173.

SAGADIN, M. 1999, Rimsko obdobje. – V / In: J. Železnikar (ur. / ed.), *Poselitvena podoba Mengša in okolice od prazgodovine do srednjega veka*, 39–46, Mengeš.

SAGADIN, M. 2006, Mengeš – poznoantično grobišče na Zavrtih. – *Varstvo spomenikov* 39/41, 2000–2004 (2006). *Poročila*, 101.

- SAGADIN, M. 2008, *Od Karnija do Kranja. Arheološki podatki o razvoju poselitve v antičnem in zgodnj srednjeveškem obdobju*. – Doktorska disertacija / PhD thesis, Oddelek za arheologijo Filozofska fakulteta Univerze v Ljubljani (neobjavljeno / unpublished).
- SAGADIN, M., Š. PEČE 2007, Mengeš. Arheološko območje Gobavica. Jelovškova ulica 2. – *Varstvo spomenikov* 44, 2007 (2008). *Poročila*, 153–154.
- STRAŽAR, S. 1993, *Mengeš in Trzin skozi čas*. – Mengeš, Trzin.
- ŠAŠEL, J. 1954, Rimska doba. – *Mengeški zbornik* 1, 13–17.
- ŠTIBERNIK, G. 2001, Mengeš, *Zadružniška 2001. Poročilo o izkopavanju*. – Poročilo / Report; ZVKDS OE Kranj (neobjavljeno / unpublished).
- ŠTIBERNIK, G. 2006a, Mengeš. Mengeš – arheološko območje Gobavica. – *Varstvo spomenikov* 39/41, 2000–2004 (2006). *Poročila*, 98–99.
- ŠTIBERNIK, G. 2006b, Mengeš. Mengeš – grobišče na Zadružniški ulici. – *Varstvo spomenikov* 39/41, 2000–2004 (2006). *Poročila*, 99–100.
- TURK, P. 1999, Starejša železna doba – halštatsko obdobje. – V / In: J. Železnikar (ur. / ed.), *Poselitvena podoba Mengša in okolice od prazgodovine do srednjega veka*, 31–39, Mengeš.
- URANKAR, R., H. BEŠTER 2016, *Arheološko izkopavanje v Mengšu zaradi prizidka OŠ Mengeš, poročilo*. – Poročilo / Report; ZVKDS OE Kranj (neobjavljeno / unpublished).
- ZUPANČIČ, M. 1979, Arheološki najdišči Trojane in Mengeš. – V / In: *Zbornik občine Domžale*, 15–22, Domžale.
- ŽELEZNIKAR, J. 1999a, Mlajša železna doba – latensko obdobje. – V / In: J. Železnikar (ur. / ed.), *Poselitvena podoba Mengša in okolice od prazgodovine do srednjega veka*, 37–39, Mengeš.
- ŽELEZNIKAR, J. 1999b, Srednji vek. – V / In: J. Železnikar (ur. / ed.), *Poselitvena podoba Mengša in okolice od prazgodovine do srednjega veka*, 50–51, Mengeš.
- ŽELEZNIKAR, J. 2000, *Preliminarno poročilo o zaščitnem arheološkem izkopavanju na Zavrteh*. – Poročilo / Report; ZVKDS OE Kranj (neobjavljeno / unpublished).

Milan Sagadin
 Župančičeva ulica 39
 SI-4000 Kranj
 sagadin.milan@gmail.com