



PETI NATIS

Pavel Medvešček -  
Klančar

# IZ NEVIDNE STRANI NEBA

Zbirka **STUDIA MYTHOLOGICA SLAVICA – SUPPLEMENTA**  
**Supplementum 12**  
Uredniki zbirke Monika Kropelj Telban, Andrej Pleterski, Vlado Nartnik

Pavel MEDVEŠČEK - KLANČAR **IZ NEVIDNE STRANI NEBA**  
Razkrite skrivnosti staroverstva

*Znanstvenokritična študija* Andrej Pleterski  
*Recenzentki* Katja Hrobat Virloget, Monika Kropelj Telban  
*Uredila* Andrej Pleterski, Mateja Belak  
*Jezikovni pregled* Daša Medvešček  
*Tehnična ureditev* Mateja Belak  
*Risbe predmetov* Pavel Medvešček - Klančar  
*Fotografije* Marko Zaplatil  
*Oblikovanje platnic* Pavel Medvešček, Stojan Bratkovič  
*Fotografija na ovitku* A-media  
*Priprava slikovnega gradiva,*  
*zemljevidi in računalniški prelom* Mateja Belak  
*Izdajatelj* Inštitut za slovensko narodopisje ZRC SAZU  
*Založnik* Založba ZRC, ZRC SAZU  
*Zanju* Ingrid Slavec Gradišnik, Oto Luthar  
*Glavni urednik založbe* Aleš Pogačnik  
*Tisk* Present, d. o. o., Ljubljana  
*Naklada* 1000

Ljubljana 2023; prva izdaja, peti natis

CIP - Kataložni zapis o publikaciji  
Narodna in univerzitetna knjižnica, Ljubljana

39(497.473)  
398.3/.4(497.473)

MEDVEŠČEK, Pavel

Iz nevidne strani neba : razkrite skrivnosti staroverstva / [[besedilo in] risbe predmetov] Pavel Medvešček - Klančar ; [znanstvenokritična študija Andrej Pleterski ; fotografije Marko Zaplatil ; zemljevidi Mateja Belak]. - 1. izd., 5. natis. - Ljubljana : Založba ZRC, ZRC SAZU, 2023. - (Zbirka Studia mythologica Slavica. Supplementa, ISSN 1581-9744 ; suppl. 12)

ISBN 978-961-254-784-4

COBISS.SI-ID 135873795

© 2015, 2016, 2018, 2020, 2023 avtor (dediči) in ZRC SAZU.

Digitalna različica (pdf) je pod pogoji licence CC BY-NC-ND 4.0 prosto dostopna:

<https://doi.org/10.3986/9789612548490>

Monografijo smo izdali v okviru projekta J6-6836 "Svetišča", ki ga sofinancira Javna agencija za raziskovalno dejavnost Republike Slovenije iz državnega proračuna.

# Iz nevidne strani neba

RAZKRITE SKRIVNOSTI STAROVERSTVA

---

Pavel MEDVEŠČEK - KLANČAR

LJUBLJANA 2023





Foto: Andrej Peitko

To knjigo posvečam Janezu Strgarju,  
ki mi je največ pomagal, da sem lahko pogledal  
v nevidno stran neba.

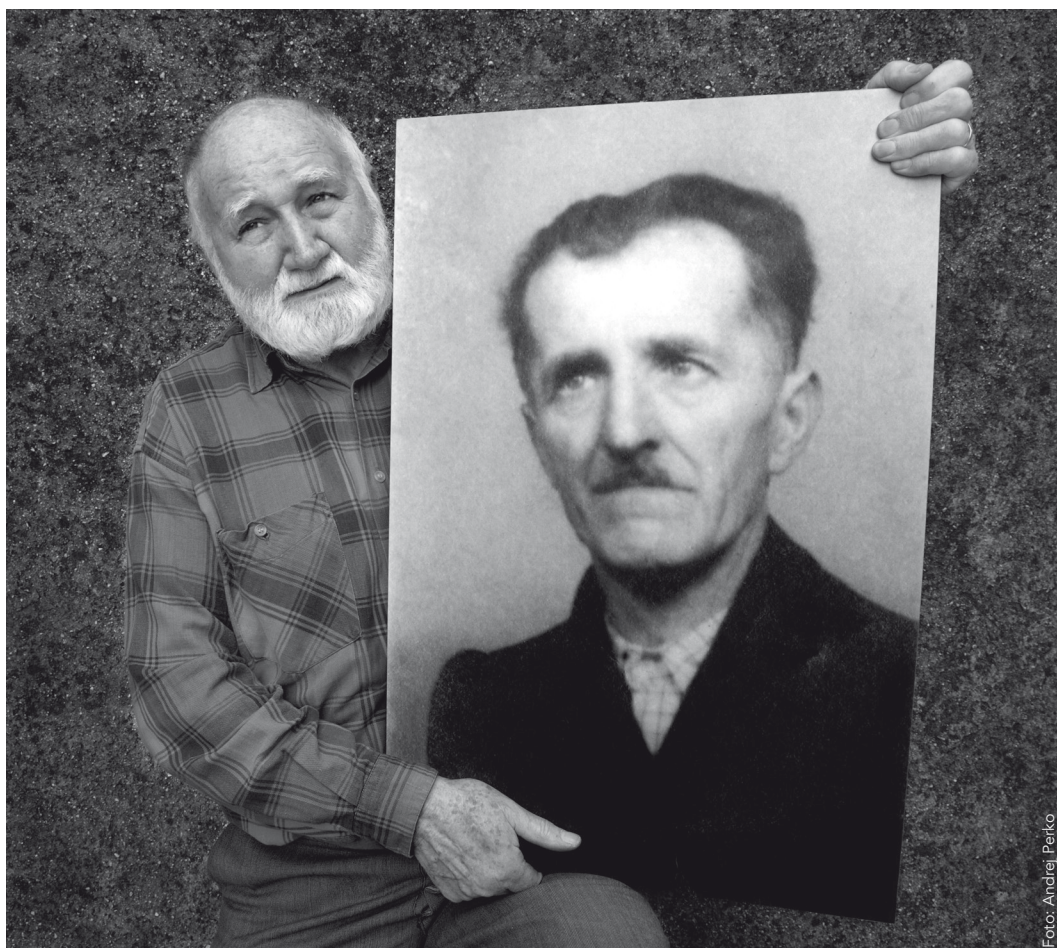

## VSEBINA

STAROVERSTVO IN PRIČEVANJA STAROVERCEV (Andrej PLETERSKI) .....	15
Pojmi .....	15
Mitična struktura .....	17
Staroverstvo v Posočju .....	21
Ujemanja posoških pripovedi, predmetov in mitičnih struktur drugod .....	23
Literatura .....	32
PRIPOVEDI IZ ŽIVLJENJA IN VEROVANJA STAROVERK IN STAROVERCEV	
DESNEGA BREGA SOČE .....	35
PADENCE .....	36
Štefan Bucinov .....	36
Izpoved Štefana Krajnika .....	36
Janez iz Strgarije .....	39
Oglarska prisega Janezu Strgarju leta 1965 .....	40
Pogovor z Janezom Strgarjem .....	44
Skrivnostne Padence .....	52
Črna vahta kot najstrožje varovana skrivnost .....	60
Pavel Medvešček postane kačarski vajenec – pridruženi kačar .....	63
Od tu na oblake .....	69
Ponovno srečanje z Janezom Strgarjem .....	99
Dehnarjev rojstni dan .....	100
Odločitev pri Vogenci .....	102
Jazbenk tudi kot daritveni prostor? .....	102
Žar kamen .....	103
Prepadce .....	103
Prhutnik .....	104
Srcint .....	104
Antonija Faletič .....	105
Nebernik .....	105
Belinov tron .....	106
Faletov Tinc .....	106
Tone Javor .....	108
Samosevec Anton Kuk .....	108
Dehnarjev kolimbar .....	133
Jože Čančar in Štefan Gašparjev .....	136
Noč polne lune .....	136
Orlič za dehnarja .....	160
Zlati zaklad .....	161
Rjepušč .....	162
Jože Gašperjev in in Marija Bukova .....	164
Drevent .....	164
Kuga .....	164
Klojc .....	165
Neznana ptica .....	165
Lintvernik .....	166

Šimnov Franc, Šcirnov Mirko in Jakob Urejčev .....	167
Skrivnosti črnega roga .....	167
Sopot beštrnik .....	170
Neznane in skrivnostne kosti na bregu Soče .....	172
Kako so velikani pomagali čečici v nebo .....	173
Valentin Šmončev .....	174
Bizet in Brezar .....	174
Bolantin .....	186
Kamen iz Dolenjega Nekovega .....	186
Sam okoli Jlenka .....	186
Jože Fatorinov .....	188
Brat je drevo, moja sestra pa reka .....	188
Tajbr Krniču, Puš in Ernesta Bukovčeva .....	198
Da gre za načrtovano srečanje, je prisegal Tajbr .....	198
Pozabljeni buštnik .....	208
Pozablejen besede .....	210
Rozalja Runjanova .....	212
Čisto ženska stvar .....	212
Alojz Koradu .....	214
Kamni žilniki .....	214
Medvedje okostje .....	214
Jerin, Valentin Mlinarjev, Ivana Perinacijeva, Ivan Tomajšču in Ivan Laštarjev .....	215
Samotar Jerin .....	215
Valentin in brezkončna tema kot spoznanje novega sveta .....	223
Zelena kačja glava kot varuhinja semen .....	234
Trojak .....	237
Bleščin .....	242
Kábrca, glinena piščal .....	243
Sončeva kabrcá .....	245
Lunin kamen .....	246
Kaj bo ostalo od zadnjega dehnarja? .....	246
Čunkov kotu .....	248
Brezarjeva samoč ali samozdravljenje .....	250
Jerina peče vest .....	252
Barin .....	254
Tarogova češnja .....	254
Frlin, Štajcn, Šlehur, Cividin in Brist .....	256
Pogovor s Frlinom .....	256
Trulja .....	259
Dévince .....	260
Zdravilec in vidon Gadič .....	261
Štajcn pride v mesto .....	262
Dobnik .....	266
Šlehur pride s Štajcnom .....	268
Cividin ali Šveler .....	269
Brist molči .....	273
Frlin presenetil .....	274
Muhlnov Valerijan .....	279
Oskrunitev Vodrnica .....	279
Mihael in Ignac Nakončav ter Jože Gašparjev in Franc Pavlinov .....	280
Kako so strici mendrali .....	280
Tri drevesa .....	284



Tajber .....	285
Lunin zdenec .....	286
Angela Frkceva .....	287
Izvir Živnik .....	287
Trinko .....	287
Molid .....	288
Anton Lahov .....	289
Bršlin: pomladno praznovanje v okolici Srednjega .....	289
Bepic in Karlin .....	290
Zdravilec Kraut .....	290
Janči in žloterji .....	291
Martinov Martin .....	292
O pozdravljanju nekoč .....	292
Skrivnostni izvir Jurda .....	293
Dvoglava skala .....	294
Devet enakih kamnov .....	295
Štefan Bucinov .....	296
Žompa kot obredna jed .....	296
Jakobov ali Belinov vrh .....	298
Zaobljubna skala .....	298
Kamen na Očni .....	298
Kres med zimo in pomladjo .....	299
Kamni za vedeževanje .....	299
Puščavnik Grmač .....	299
Kako je nastajal svet okoli nas .....	299
Pušpan in dulc .....	300
Jože Muličev .....	301
Temljani .....	301
Gnezdo čudakov .....	301
Gonta .....	302
Leopold Fon .....	303
Jesenjak .....	303
Anton Volarjev .....	304
Zeleni močeradovec .....	304
Mica in Liza Kikova .....	305
Pogačija ali tridnevno uživaje pogače .....	305
Umrli za staro vero .....	309
Jernej Jernejčkov .....	310
Večni lunin koledar .....	310
Trije strici okoli Jlenka .....	312
Ana Kračarjeva .....	314
Kamen s strelicami .....	314
Tone Kopoviščar .....	315
Kopoviščar Anton Jug marsikaj zamolči .....	315
Soča, življenje ob njej in z njo .....	318
Ali je odmev pračasa? .....	319
Nepričakovano srečanje .....	320
Angela Placarjeva .....	321
Od tam je videti luna veliko večja .....	321
Mirko in Lovrenc Markčev .....	323
Kolimbari in Korbači .....	323
Kačonika .....	324

Anton Blajšček, Mirko Klančarjev, Dominik Drajev in Zadrůžnikov Janez .....	325
Premagovanje strahu z obešanjem .....	325
Škavcn .....	326
Kamnita krona .....	326
Tamora .....	327
<b>ŠKELJAK .....</b>	<b>328</b>
Valentin in Franc Filipajev ter Jože Petriček, Mihael Kobalarjev in Ivan Feleš .....	328
Petrorog, skrivnostna kamnita plošča v dolini Idrije .....	328
Rešet .....	329
Divja ali Babja jama pod Vrtačami .....	330
Sončno svetišče Škeljak .....	332
Kobilja glava .....	333
Odkrivanje skrivnosti Škeljaka .....	334
Toni Zapotoški .....	334
Batnik .....	335
Brezno v Ajdincih .....	335
Marija Filipajeva, Ivan Petelinov, Zanet Felešev in Mihael Kobalarjev .....	336
O kresovanju .....	336
Žarni kamen .....	341
Luna v celku .....	342
Deveti sin vetrnega duha .....	343
Luižev Jože .....	344
Lintvarni kamni .....	344
Mohor Blažev, Marija Filipajeva, Matilda Žbogarjeva, Antonija Pavščeva in Angela Lahova .....	345
Vadrine .....	345
Anton Žbogarjev in Anton Šmonerov .....	351
Zaznamovano drevo .....	351
Škuržji strici .....	351
Kotlar iz Velendola .....	352
Jože Hrastov, Alojz Mlakarjev in Maks Dugarjev .....	354
Ko Belinovo podobo odstranijo .....	354
Bela kača v Belancu .....	355
Črnicv, zimzeleni hrast .....	355
Alfonz Garlatti in Karolina Leban .....	356
Kamniti žabec in vodni duh .....	356
Čuokla .....	356

#### PRIPOVEDI IZ ŽIVLJENJA IN VEROVANJA STAROVERK IN STAROVERCEV

<b>LEVEGA BREGA SOČE .....</b>	<b>357</b>
Tajčko Čučkov .....	358
Glendula .....	358
Polde s Podškola .....	359
Rogomož .....	359
Rafael Rafaelov .....	360
Pri starih kamnih .....	360
Vrhovčev Avguštin .....	362
Nubernik .....	362
Trigl .....	365

Franc Štefču .....	366
Pust na Čepovanskih Vršah .....	366
Vodni duh v Rauhovi šterni .....	369
Marija Mrak .....	370
Hrobnik .....	370
Štefanija in Janez Pikču .....	371
Cinč .....	371
Neznani dezertar .....	371
Za kazen v nevidno stran neba .....	373
Františka Pregelj, Franc Gregorjev, Štefanija Žvanova, Jože Bremec, Ljudmila Hribljeva, Štefan Strahov ter Anton in Marija Hribljeva .....	374
Ognjeni kamni .....	375
Tretji svet .....	375
Brezno Rojnik .....	375
Divji mož kovač .....	376
Stara glava .....	377
Hišna kača .....	377
TAURA .....	378
Alfred Lukov .....	378
Nevidna stran neba .....	378
Kako je nastala taura .....	379
O luni, ki je še ni .....	379
Podzemni svet .....	381
Zvezde določajo, kakšno zdravilno moč ima kraj .....	381
Franc Grofov .....	382
Beganca za iskalce sreče .....	382
Alojz Bričev .....	383
Gomila pri Zagomili .....	383
Karel Smoljev .....	384
Črna Baba .....	384
Jan Pirnav .....	385
Perunk, svetišče stare vere .....	385
Babja ali Buhnja jama nad Gabrjem .....	385
Valentin in Anton Buflnov .....	387
Stara voda .....	387
Kolesnice v skalah Svetoške gore .....	387
Mešlinov Andrej .....	388
Potok Banjšček - ležina .....	388
Jože Rokov .....	389
Potok Banjšček .....	389
Stara dolinica .....	389
JELENK .....	390
Janez in Andrej Ravharjev .....	390
Jelenova gora .....	390
Lintvarni kamni iz apnenice .....	391
Videc .....	391
Znamenita lipa v Zagomili .....	392
Belinovo .....	393
Kako so dobila svetišča svoja imena .....	393

Leopold Belnovču ter Franc, Andrej in Stanko Buhov .....	394
O Rinki .....	394
Belinovo in Rinka .....	395
Dob na Vrhovskem Kuku .....	396
Kako je nastalo Belo brdo, Jelenk in Jazbenk .....	397
Vsakih petsto let .....	397
Neža Buhova .....	398
Steljč kot prošnja ali zahvala .....	398
Edi Lužarjev, Angela Krištanjeva in Drejc Buhov .....	399
Lajtne pri Jazbenku .....	399
BANJŠICE .....	401
Leopold Janezov, Jože Zajčev in Alfred Petelinov .....	401
Drevesni duh .....	401
Badin in Nebuniki .....	402
Podganjeglavci .....	402
Močeradi napovedujejo letino .....	403
Gušto Fikov .....	404
Blešč(e) ali Gomila .....	404
O pticah .....	404
Janez Blažev, Anton Šaronov in Janez Matevžev .....	406
Suša leta 1890 .....	406
Peskasti dež napovedal Turke .....	406
Jelenov duh .....	407
Leopold Matevžev .....	408
Kako je nastala zemlja in življenje na njej .....	408
Kako je nastalo Sleme .....	408
Ivan Klemenov .....	409
Kamen Na šobcu .....	409
Obrenk .....	409
Verc .....	410
Biškucu Ivan .....	411
Ko bezlak odpove .....	411
BABJA JAMA Z OKOLICO .....	412
Ivan Testenov .....	412
O zelenem kamnu, ki ni postal kačja glava .....	412
Šemlakarjev Zdravko .....	414
Kamnasta abeceda .....	414
Anton Golčev .....	416
Črnogi .....	416
Jože Železni Štefčev .....	417
Pušpanov Tonin .....	417
Frančiška Štefanova .....	417
Mrtvaški kamni ali moči teme .....	417
Marija in Štefanija Lango, Neznanec I, Neznanec II, Matevž Blažev, Leopold Žabar in Ignac Logarjev .....	418
Predmeti neznanca .....	418
Kačar .....	422
Iskanje neznanca .....	425
Zemeljski kamni .....	427

Bužilje kot spomin na lakoto .....	427
Stara sveta gora .....	427
Kačja jama in brezno Kačja hrupa .....	428
Mrzla ležina .....	428
Muževna peč .....	429
Janez Cungu .....	430
Skriti zaklad .....	430
Alojz Jožev .....	431
Matjari tudi za oplet .....	431
Janez Lovrču .....	432
Janez Jug razkrije Ozbenovo korito .....	432
Janova vrnitev .....	433
Od zemlje do nadsвета .....	434
Gobar v tretjem svetu .....	434
Vodni duh Mahojc .....	435
To čaka tudi tebe .....	437
Jože Blažev .....	440
Zduhec metulj Jožeta Pangerca .....	440
Jože Pangerc pripoveduje o Tajuti .....	444
Pust v Dolgem Lazu in okolici .....	445
Zimski kres .....	449
Zdravljenje v Babji jami .....	452
Od grmina do danes .....	454
Kako so postavili temenike .....	465
Kako je nastal svet .....	471
Vseved za vodo .....	471
Ciril Lamonov .....	472
Dednovo .....	472
Alojz Humarjev .....	475
Ajdova jama .....	475
Bejrc .....	475
DUJENCE (MRZLI POTOK) .....	477
Frlin v imenu Tahrča in Kelbra .....	477
Svetišče Dujence v Mrzlem potoku .....	477

#### PRIPOVEDI IZ ŽIVLJENJA IN VEROVANJA STAROVERK IN STAROVERCEV

OB IDRIJCI IN BAČI .....	481
BAŠKA GRAPA .....	482
Ivana Čendova, Francov Angel, Nikolaj Plehatjev in Franc Prangerjev .....	482
Koreninski kamni .....	482
Zlat orel, bela kača in črn volk .....	483
Andrej Obrenkarjev .....	485
Gozdni škratec Hust .....	485
Navasarjev Andrej .....	486
Jarem za drugi namen .....	486
KAMRTNA .....	487
Ivan Od star'ga kurnka .....	487
Lipnik .....	487

Tinšku Franc .....	488
Kamrtna ni mrtva .....	488
Vidonka Hajdina .....	492
Krivic .....	493
Kako Marko postane Krivic .....	493
Kofolov Ferdinand .....	494
Glažutar Iz Trebuše .....	494
Fajt .....	495
Kako je Fajt postal svojeverec .....	495
Cikelj in Grivc .....	502
Dajber .....	502
Vezične poti .....	505
Presenečenje in dvom .....	506
Brusčin in petstoletno drevo .....	506
Lovrenc Črnovrhar .....	509
Lunino okno .....	509
Rudolf Trčkov .....	510
Lintvarni kamni na dimniku .....	510
Šajstna strela .....	511
DROBCI STAROVERSTVA IZVEN POSOČJA .....	513
Dejcu Rudi, Ludvik Hribov in Franc Rihtarjev .....	514
Vidrež .....	514
Velikani, ki jih je na Zemljo poslal Nebar .....	516
Neznanka, Franc Rihtarjev, Janez Štrukljev, Angela Kovačeva, Marija Malnarca, Terezija Bankunova, Jože Petrov, Ivan Pelkov, Jože Čendrakov ter Marija Kraljeva in Jože Kraljev .....	517
Skala Trebež .....	518
Šembre v Šembijah in okoliških zaselkih .....	518
Kako so šli na zelšč .....	519
Koprivnikov kamen .....	520
Tridan .....	520
Zavinka .....	521
NAMESTO KONCA: KLIC GOZDNEGA DUHA .....	523
Za zaključek .....	538
SEZNAMI (Mateja BELAK) .....	539
Seznam pripovedovalcev .....	539
Abecedni seznam pripovedi .....	543
Tematsko kazalo .....	549
Slovarček .....	561
Seznam krajev in svetih mest .....	570
Seznam slik .....	574

# STAROVERSTVO IN PRIČEVANJA STAROVERCEV

Andrej PLETERSKI

Knjiga *Iz nevidne strani neba* obsega pripovedno, stvarno in slikovno gradivo iz zahodne Slovenije, prvenstveno iz Posočja, ki ga je z izjemnim občutkom za tematiko, ljudi in prostor zbral Pavel Medvešček. Osrednja tema je stara vera kot način življenja, zato prinaša opise njenih številnih pojavnih oblik. Povsem razumljivo manjkajo uroki, ki jih lahko poznajo in uporabljajo samo posvečenci. Tega statusa Medvešček ni dosegel, kar je za nas sreča. Če bi ga, knjige, ki je pred nami, ne bi bilo, saj bi ga vezala prisega molčečnosti. Zato pa se pred nami vrstijo opisi raznovrstnih svetišč, obrednih praznikov, jedi, pijač, potekov obredov, vsakovrstnih čarov. Med slednjimi so različni znaki, predvsem pa osupljiva zbirka čarnih predmetov, ki je bila večji del že ločeno predstavljena na razstavi in v njenem katalogu (Medvešček, Skrt 2014). V tukajšnji knjigi so predstavljeni samo tisti predmeti, ki se prepletajo s tukajšnjimi zgodbami. Nekateri med njimi so predstavljeni prvič (npr. predmeti iz Dujenc, *slike 127–130*).

Življenje v stari veri knjiga dokumentira kot celosten sistem, ki se je udejanjil in opredmetil v vseh vidikih človekovega bivanja. Za vse to nam gradivo ponuja kulturne kode, ki nam odpirajo povsem nove vidike razumevanja naše civilizacije. Njegov popis se dogaja v trenutku, ko je funkcija stare vere izumrla, ko ni več njenih nosilcev in ko se je s tem prekinila tudi tisočletna prisega molka, ki je preprečevala javnost informacij, s tem pa tudi stik z vsemi znanstvenimi disciplinami, ki se ukvarjajo z raziskovanjem preteklosti. Vse to, kar smo doslej v humanističnih strokah samo slutili zaradi nepovezanih drobcev, ki so prišli do nas, se sedaj v tej knjigi kaže kot vseprežemajoč način življenja. V tem smislu je knjiga časovni stroj, ki nas v hipu prestavi daleč nazaj v preteklost, kar je natančno tisto, za kar bi vsak raziskovalec dal nekaj let svojega življenja, in sicer – da bi se lahko prestavil samo za pol ure.

Vsebina knjige se zaradi izjemnosti izmika običajnim opredelitvam. Gre za delo, kakršnega doslej še ni bilo, ne v Sloveniji in ne zunaj nje. Tako delo se ni moglo pojaviti, ker gre za stoletja prepovedane in preganjane vsebine. Knjiga je vsebinsko tako bogata, da bi njen komentar obsegal še nekaj najmanj tako debelih knjig, kot je ta pred bralcem. Napisati jih, je naloga bodočih raziskovalcev, ki jim zbrano gradivo daje za to dovolj spodbude in izhodišč za neštete raziskave. Na tem mestu je moja naloga lahko predvsem odgovor na osnovno vprašanje o verodostojnosti besedil in hkrati kratka priprava bralca na branje, ki ga čaka. Snov je sicer nanizana tako, da zlagoma sestavlja pojasnila in zato za osnovno razumevanje ne potrebujemo posebnega predznanja. Avtor se je odločil za posamezne vsebinske sklope. PDF različica knjige ponuja možnost poljubnega povezovanja pripovedi, predmetov in risb. Za celostno razumevanje je pomembno vse. To pomeni, da je treba knjigo najprej prebrati in potem vedno znova brati. K njej se vračamo, ko se naša spoznanja večajo.

## POJMI

Uvodno se moramo seznaniti z nekaterimi pojmi. V praktični rabi oznaka **stara vera** pomeni nasprotje novi veri. To je lahko npr. nasprotje med starimi in novimi krščanskimi ločinami na nekem ozemlju ali med krščanstvom in nekrščanstvom. Kot pomensko manj obremenilna oznaka staroverstvo nadomešča tudi slabšalno krščansko oznako poganstvo in enako beseda **staroverec** pogana. Tak pomen bo imelo staroverstvo v nadaljevanju. In **staroverstvo** je potem vse, kar je povezano s staro vero. V takem širokem pogledu se izkaže, da gre preprosto za način življenja, ki so ga nekoč živeli

naši predniki, usodno odvisni od muhavosti vremena, skope ali plodne zemlje, smrtonosnih bolezni. Človekov obstoj je od nekdaj odvisen od dogajanja v naravi. Ob globalnih vremenskih spremembah, ki jih vsakdo čuti na lastni koži, je zaverovancev v vseмогоčnost človeka vedno manj. To zaverovnost je povročila industrijska doba, ko se je zaradi skokovitega tehničnega napredka za kratek čas dozdevalo, da človek zmore vse.

Medveščkovi pripovedovalci so vedno znova govorili o **tročanu** in tročanih, številni staroverski predmeti pa nosijo podobe trikotnikov, ki je geometrijsko udejanjenje tročana. Zato si zasluži podrobnejše pojasnilo. V svoji prejšnji knjigi je tročan predstavil že Medvešček: *“Moj oče, ded in praded so od časov, ko so tu še tlačanili, prenašali izročilo o tročanu, ki je takrat pomenil tudi način življenja. Ko so se odločili, da bodo postavili hišo, kaščo in hlev, so najprej poiskali tri kamne. Dva so uporabili za temelj, tretjega pa so imeli za binkl [< nemško “Winkel” = kot – torej kamen, ki je označeval kot] – varuha, ki so ga varovali kot skrivnost, saj je zanj vedel le gospodar – graditelj, ki je na smrtni postelji povedal bodočemu gospodarju, kje je. Tročan je bil vedno v znamenju ognja (sonca), vode in zemlje. Prenekatero kmetijo je pobralo, ker se je vedenje o hišnem tročanu izgubilo ali pa so ga celo iz nevednosti uničili. Kmetije, hiša, kašča, hlev, kozolec ali čebelnjak so bili vedno grajeni v tročanu. Tudi v sadovnjaku so sadili po tem pravilu. Če to ni bilo mogoče, so to storili s posevki. Baje je imela vsaka kmetija takrat svoj binkel, vendar le ognjenega, vodenega ali zemljenega. ... Porezen je skupaj z Otavnikom in Robijo tvoril veliki tročan. [Tročan so lahko tudi tri točke v prostoru!] ... tudi drevesa in poljščine [so] razvrščali po sončnem, vodenem in zemljenem znamenju. ... [med posevke] spadajo v sončnega ajda, jablana in vino, v zemljenega bob, češplja in mleko, v vodenega pa repa, tepka [stara vrsta hruške] in studenčnica.”* (izročilo iz Zakojce in Bukovega na Cerkljanskem, Medvešček 2006, 55–58)

K temu moramo dodati še zapis iz bohinjskega izročila. V Bohinju so imeli erotično silo za najboljčutnejšo obliko življenjske sile. Nekdanji vodja fantovske družine v Bohinju je o njej pripovedoval, *“da je ta življenjska sila ustvarjanja, ki je združena tudi z vsem pomnjenjem rajnih, prav tako trodelna, kakor je Kašar ob velikonočnem spraševanju pravil za vile [šlo je za trizobe vile, kjer iz enega nastavka izhajajo trije roglji], kakor je tudi Triglav [ena gora s tremi vrhovi] in domača zastava [zastava s tremi barvami]. Je v tleh pri Matješi [to naj bi bil zemeljski ogenj], je v sapi ali vetru in mokroti in je v oblakih neba, ki jih robi in farba Sonce. V tem, da je vsa ta sila, od katere dobivajo odgovorjajoči del rastline, živali in človek za časa življenja. Od tam, da prihaja vse, tudi prava pamet in tja se vse povrne – tudi pomnjenje.* (v Bohinju zapisal zdaj pokojni Joža Čop). Tako dobimo pomen strukture tročana. Tročan je troje v enem. Kot celota je življenjska sila, ki prežema vse. S tem se ujemata opisa Bucinovega Štefana in Janeza Strgarja z desnega brega Soče. Po pripovedi prvega je bil tročan *“verovanje v trojnost, ki povezuje tri vrhove, tri drevesa ali tri različne stvari, kot na primer jamo, drevo in goro. Zdi se mi, da je bilo tročanstvo tudi način življenja, ki si ga je posameznik izbral. Ker so v tročanu delovale sile, ki so blagodejno vplivale na ljudi in naravo samo, bi mu namreč takšen način življenja pomagal, da bi v tem nerodovitnem svetu preživel.”* (Volčanski Ruti, 1956, str. 37). Drugi ga je previdno opisal zelo na kratko: *“Tročan je navidezna povezava treh točk v trikotniku. Povedano po domače je to verovanje v trojnost. Vse nevidne sile, ki so v tročanu potekale od ene do druge točke, pa so blagodejno vplivale na človeka, živali in rastline. Točka, ki povezuje dva ali več tročanov, pa je imela tudi čarno moč.* (Volčanski Ruti, 1965, str. 41). V čepovski okolici so tročane imenovali *trigli* (str. 365). Povezava z imenom Triglav se pri tem kar ponuja.

V predindustrijski dobi so ljudje sile narave globoko spoštovali, saj je že manjša vremenska motnja lahko povzročila lakoto in smrt skupine ljudi. Odločujoča povezanost z naravo jim je bila samoumevna, od nje so se učili, z njo živeli, z njo čutili in jo zato tudi slišali. To povezanost morda najlepše opiše rezijanska pripoved, ki pravi: *“Nekoč so rekli, da je gozd govoril. Ko so ljudje šli drevo sekati, je reklo: “Ne mene, usekaj drugo!” Nekoč je govorilo vse, vse je govorilo”* (posnel Milko Matičetov leta 1964 v Lipovcu/Lipovaz, Italija: Dapit, Kropelj 1999, 9). V tesni povezanosti človeka z naravo mu ni bilo težko prepoznati namigov, ki mu jih je dajala. Seveda so bili tega sposobni samo nekateri in ti so se izkazali kot vedeževalci in zdravilci. Staroverstvo, ki ga opisujejo pripovedi Medveščkove knjige v nadaljevanju, bi zato lahko označili tudi kot **naravoverstvo** (tako tudi Frilin, str. 258 in Štajcn, str. 267). Gre za doumevanje sveta, v katerem človek ni krona stvarstva. Po eni strani ima sicer pravico bivati v tem svetu, po drugi strani pa tudi odgovornost, da vzdržuje naravni red in ravnovesje ter skrbi zanj.



Ta odgovornost je povezana s prepričanjem ljudi, da vedo, kako je mogoče na sile narave vplivati. Zato so v ta namen razvili in uporabljali sistem magičnih dejanj. Spreminjali in razvijali so ga v skladu s potrebami, ki so jih narekemale spremembe okolja, gospodarstva, družbe in načina življenja. Predvidimo lahko, da so neke oblike sistema ljudje poznali od trenutka svojega prvega spoznanja o delovanju sil narave dalje in povsod, kjer so živeli. Te oblike lahko poimenujemo **mitične strukture**. Koliko so si posamezne medsebojno sorodne, je predmet bodočih raziskav. Pokazala pa se je že trdna struktura, kakršno so poznali in uporabljali Stari Slovani, pri čemer je potrebno takoj poudariti, da je po nastanku starejša od Slovanov in je v slovenskem prostoru lahko obstajala že pred prihodom Slovanov. V kolikšni meri in kje, bo treba še raziskati v vsakem primeru posebej (Pletherski, 2014).

V pripovednem načinu je ta struktura dobila obliko **mitične zgodbe**, v kateri so ljudje ubesedili svoja spoznanja o delovanju sveta. Izraz mitična zgodba je nadpomenka **mitu**, ki je obredni način uporabe mitične zgodbe. Mitična zgodba je zato vsebina, ki so jo oblikovali, še preden so jo začeli uporabljati kot mit, je vsebina, ki jo sporoča mit, in je vsebina, ki je preostala potem, ko je uporaba kot mit prenehala. Mitična zgodba ima različne oblike, ki ustrezajo vsakokratnim potrebam ljudi v danem času in prostoru. Zato je spremenljiva.

Namen in smisel obrednega dejanja je v tem, da bi vplivalo na razmere in dogajanje v svetu. Lahko gre za oponašanje dogodka, o katerem v trenutku obreda pripoveduje mit, da se tako v svetu vzpostavi želena posledica. Del obreda sta lahko tudi poseben prostor in poseben čas. Takemu prostoru običajno rečemo **svetišče**, za določanje časa **praznikov** z obredi pa moramo poznati osnove nekega koledarja. Moč obreda, da vpliva na razmere in dogajanje, je obredna moč (magija). Izgovorjeno besedilo, ki v obredu dobi obredno moč, je **urok**. Praslovanska beseda *\*urokъ* namreč pomeni "kar je izrečeno" (Snoj 1997, 700). Risarski znak, ki v obredu dobi obredno moč, je **čar**. Praslovanska beseda *\*čarъ* namreč pomeni "sredstvo, pripomoček, čarovniško znamenje, narejeno, vrezano" (Snoj 1997, 66). Tak čar je lahko ploskovni znak, lahko je ustrezno oblikovan predmet, lahko gre za razporeditev stavb, grobov, naselij, svetih mest v pokrajini.

## MITIČNA STRUKTURA

V nadaljevanju podajam kratek opis različnih pojavnih oblik mitične strukture, ki jo je bilo mogoče ugotoviti tako pri Slovanih kot tudi širše in lahko pomaga pri razumevanju preostankov stare vere, ki jih je zbral Medvešček (če odmislimo še njegovo obsežno neobjavljeno rokopisno gradivo in pričujočo knjigo, je treba sem prišteti najmanj tudi njegove knjige: Medvešček 1992; 1997; 2006; Medvešček, Skrt 2014).

## MITIČNA ZGODBA

Ta pojasnjuje spremembe narave, ki se dogajajo v vsakoletnem ponavljanju letnih časov. Dogajanje je zato krožno in nima niti začetka, niti konca. Ponazarja ga zgodba mitičnega para, ženske in moškega, ki poletni del leta preživljata kot složna zakonca v nepretrganem spolnem odnosu. S svojo koitalno energijo proizvajata plodnost, ki ustvarja blagostanje. Čas v katerem sta združena, je čas obilja v krogu leta. Jeseni se zgodi njun razhod. Pride do razpada njune skupnosti, ker moški lik ostari in izgubi spolno moč, ženski lik posledično pohabi (kastriira, vzame mu orožje) moškega, ga požre, zapre v svojo votlino. S pridobljenim orožjem (ogelj, strela, sekira ...) pozimi vlada neplodni ženski lik. Moški je navidezno mrtev (spi) in se prenavlja, da lahko spomladi pomlajen izstopi iz ženske votline, premaga ostarelo žensko, jo prisili v spolni odnos in ji s tem vrne mladost in plodnost (Pletherski 2014, 7). Ob tej zgodbi plodnega in neplodnega para, ki jo ponazarja število štiri, pa je obstajala tudi različica s tremi liki, ki živijo v zakonskem trikotniku. Ena žena ima dva moža, pozimi se moža z enim, poleti z drugim (glej spodaj preloško izročilo).

## FIGURALNA OBLIKA

Najbolj dovršeno je mitična struktura na ta način opredmetena v kamnitem stebru, t. i. *Zbruškem idolu* (sl. A1). Gre za steber iz lokalnega apnenca, figuralno okrašen v tehniki plitvega reliefa, ki se je v sušnem poletju leta 1848 pojavil v strugi reke Zbruč (danes jugozahodna Ukrajina, tedaj mejna reka med Avstrijo in Rusijo) pod goro Bogit, in ga od leta 1851 hranijo v Krakovu (Poljska). Njegova ohranjena dolžina je 257 cm (odlomljeno podnožje je ostalo v strugi), prerez 29–32 cm (Leńczyk, 1964; Tyniec, 2011).

Če sedaj na kratko vsebinsko opišem njegovo strukturo (analiza z argumentacijo: Pleterski, 2014, 363–376), je treba najprej opozoriti, da ima steber tri pasove figur, ki ponazarjajo tri ravni vesolja: zgornji svet, srednji svet in spodnji svet, vse pokriva in združuje v celoto klobuk.

V zgornjem, nebeškem svetu se dogaja zgodba plodnega in neplodnega para. Plodni par na Zbruškem idolu predstavljata ženska z bujnimi dojkami in moški (pol konj) s sabljo pod pasom. Neplodni par sestavljata neoborožena moška figura in ženska z usahljimi dojkami ter obročem (strela) v roki.

V spodnjem svetu je troglavi lik z enim spodnjim delom telesa in zato pač Triglav. Sestavljajo ga ženska figura – zemlja, kosmat moški – voda in golobrad moški – ogenj. To so funkcije ognja oziroma strele (Perun), vode (Veles) in zemlje (Baba). Združene v Triglava sestavljajo življenjsko energijo. Pri tem ogenj nadzoruje zgornji svet, voda spodnji in zemlja srednji svet, kar izrecno kaže drža njenih rok.

V srednjem svetu Zbruškega idola so štiri človeške figure, ki se držijo za roke in vrtijo v krogu. Ponazarjajo plodni in neplodni par zgornjega sveta. Plodni moški je imel erektilno izboklino, neplodni je brez nje. Ob plodni ženski je upodobitev otroka, neplodna je brez nje. Naloga ljudi je, da povežejo trojni svet podzemlja, s četvernim svetom nebeščanov. To se zgodi v pomladanskem poročnem obredu Rokavc/Rokavka (glej spodaj), ki prinese življenjsko energijo nebesnemu paru, da začneta spolni odnos in zarodita blagostanje.

## MATEMATIČNA OBLIKA

Opisano mitično strukturo so ljudje geometrizirali na različne načine v preproste ideograme. Pogost ideogram je krog, ki je skrižem razdeljen na štiri dele, v vsaki četrtini je pika, vsak krak križa je razcepljen na tri dele (sl. A2). Imamo torej simbolno razmerje  $4 \times 3$  konic križa, s tem zgornji (4 liki) in spodnji (3 liki) svet, štiri pike prostorčasa ter krog celote (glej dalje). Različica, ki jo srečujemo po Balkanu, je štirikraki križ, pri katerem se spodnji krak navzdol cepi na tri dele (sl. A3). Kot strukturno jedro lahko razumemo obstoj števil 3 in 4 in njuno prepletanje (v kombinacijah  $7 = 3 + 4$ ;  $12 = 3 \times 4$ ; 34) kot simbolov mitičnega dogajanja s štirimi mitičnimi liki (plodni in neplodni par) in s tremi silami narave: zemlja, ogenj, voda (Pleterski 2015, 23). Seveda se vprašamo, kje je ponazorjen srednji svet ljudi. Ni, ker za to ni potrebe. To je svet, ki ga ljudje doživljajo vsak dan, v vsakem trenutku in je dan že sam po sebi.

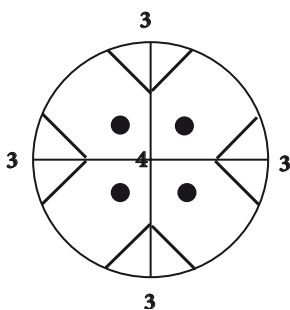

Sl. A2: Geometrizirani ideogram stare vere, ki poudarja preplet števil 3 in 4.

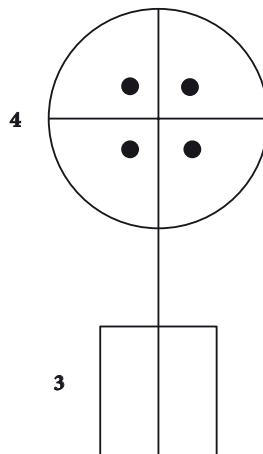

Sl. A3: Svetovidov križ in znak trojstva.



Sl. A1: Zbruški idol, reliefni steber, dolina reke Zbruč, Ukrajina. Hrani ga Muzeum Archeologiczne, Krakov, Poljska (risba: Andrzej Waldemar Moszczyński).

## KRAŠKO IZROČILO

Po zaslugi Borisa Čoka, ki je zbral izročilo kraških kamnosekov in njihovih znamenj (Čok 2015) ter opisal prostor in njegova izročila v Lokvi in Preložah (Čok 2012), je zgornja mitična struktura dobila odlično potrditev. V preloškem prostoru poznajo plodni mitični par Devo in Devača (*sl. A4*), ki se nenehno *jarita* (plodita) v jami Triglavci in neplodni par, sprta zakonca Babo in Dedca (*sl. A5*). Imeli so svetišče Beli križ, kjer je bil iz kamnov sestavljen Svetovidov križ: križ v krogu in štiri skale na obodu. K temu so se ohranila pojasnila, da je Triglav bog, ki je imel tri glave. *Z eno je pazil na nebo, z drugo na zemljo in s tretjo pod zemljo*. Tri glave je imel tudi zato, ker so to trije bogovi v enem (Čok 2012, 22–23). In še posebej pomembno, *Eden je bil ženski bog, ki se je pozimi ženil (možil) z enim bogom, poleti pa s ta drugim!* (pripoved Marije Božeglav, informacija Boris Čok). Gre za opis ljubezenskega trikotnika žene z dvema možema. Preložci so videli v jami Triglavci v treh kapnikih Triglavove glave.



Sl. A4: Triglavca pri Divači, Slovenija. Devač zgoraj in Deva spodaj.



Sl. A5: Baba in Dedec, Prelože, Slovenija. Dedec (levi) kaže hrbet nižji Babi (foto: B. Čok)



Sl. A6: Beli križ, Prelože, Slovenija. Rekonstrukcija po opisih domačinov (podlaga: Čok 2012, 32).

Svetovidov krog in križ je bil krog s štirimi polji ter v vsakem polju še pika. Štiri polja naj bi predstavljala: štiri strani neba, štiri življenjska obdobja, štiri letne čase, štiri pike pa sestavine sveta – zemljo, ogenj, vodo in zrak. Pozneje je bilo namesto pik v krogu osem črt, štiri v obliki križa ki so bile bolj poudarjene in štiri še vmes. Opis “*Svetovid je biu t`ster buh ku je sprevido use jno ceu svet!*” (Svetovid je bi stari bog, ki je imel pregled nad vsem in celim svetom), poudarja sposobnost, ki je bogu dala ime (Čok 2015, 112). S tem je razrešena etimološko nedorečena uganka imena Svetovid (podrobneje Katičič 2010).

Na Belem križu (*sl. A6*) je potekal obred vrtenja, s katerim so spomladi priklicali plodnost in obilje (Čok 2012, 34; Pleterski 2015, 29). V obredni pesmi pa se niso obračali na Triglava ali Svetovida ampak na Dajboga. Čeprav so ga tam klicali tako, da bi lahko mislili, da gre le za navaden zvalnik “*daj bog*“, ga preloško izročilo zna opisati kot samostojen lik. Njegov kamnoseški lik je krog (*ris*). Ta

predstavlja božanstvo sonca, ki so mu po starem pravili *Dejbuh* – Dajbog. Bog ki da vse, brez njega bi tudi vse izginilo (Čok 2015, 109). K temu pove izročilo, da število sedem združuje dva stara boga Svetovida in Triglava, ki imata oba skupaj sedem glav (Čok 2015, 125). To je pojasnilo tako številu 7 kot tudi 34, ki je prav tako iz 3 in 4. Krog (na kamnoseških znamenjih tudi venec in mnogolistni cvet), ki obsega 3 in 4 pomeni, da šele Triglav (sila življenja) in Svetovid (usoda in prostorčas), ki sta oba povezana z Zemljo, sestavljata celoto Dajboga. V tem pogledu je Sonce seveda samo najbolj opazna pojavnost oblika Dajboga.

Z vsezdružujočim likom Dajboga, ki je po seštevku Triglava in Svetovida sedmeroglav in vsezmožen, se ujema tudi najstarejši opis slovanskega verovanja, ki ga je sredi 6. st. zapisal bizantinski pisec Prokopij iz Cezareje (III, c. 14), da Slovani “mislijo, da je en bog, stvaritelj strele, edini gospodar vsega” (Mansikka 1922, 320). Samo Dajbog je lahko gospodar vsega. Celotni Triglav je za to premalo sposoben, kot sem si predstavljal nekoč (Pleterski 2014, 106–107). Še vedno pa velja razumevanje, da Prokopij ne trdi, da bi Slovani imeli enega samega boga, ampak samo enega, ki je gospodar vsega. – In seveda sedaj lahko tudi Zbruški idol poimenujemo z Dajbogovim imenom, pri čemer so imeli vsaj delno prav tako tisti, ki so v njem videli Triglava, kot tudi tisti, ki so v njem videli Svetovida. V zgornjem delu je res štiriglavi Svetovid iz štirih bogov in v spodnjem delu je res triglavi Triglav iz treh bogov. Vmes pa smo mi, ljudje.

## STAROVERSTVO V POSOČJU

Leta 1331 se je kot dejanje politične propagande zgodil nasilni pohod iz Čedadu k slovenskim sosedom pri Kobaridu, med katerim so tamkajšnjim starovercem uničili sveto drevo in s kamni zatrpali sveti studenec med njegovimi koreninami. Drevo in studenec so ljudje po božje čestili (Bianchi 1845, N. 699, 547–550; Juvančič 1984). To je edini podrobnejši srednjeveški opis staroverstva na Slovenskem in po Medveščkovi zaslugi vemo, da je šlo le za eno prasko v dolgi vrsti spopadov staroverstva in krščanstva v Posočju. Da se je ravno v zahodni Sloveniji staroverstvo ohranilo tako dolgo tako živo, bi lahko bilo povezano z določeno avtonomijo tamkajšnjega prebivalstva, ki še čaka na moderno raziskavo.

Staroverci z desnega brega Soče naj bi se tja naselili z vzhoda in odtlej imeli do sredine 20. st. štirinajst *dehmarjev* (svečenikov). To pomeni, da je njihova skupnost težko nastala prej kot največ pet stoletij pred današnjostjo. Vendar so bili samo ena od skupnosti, ki so sestavljale mrežo, katere dehnarji so se nekoč srečevali na sveti gori Matajur, ki so jo imenovali Velika Baba. Ta mreža bi lahko bila mnogo starejša kot pa njeni posamezni deli. Pomenljivo je, da je mogoče povezati izročila, ki jih je na Kanalskem Vrhu večinoma zbral Medvešček, s tamkajšnjim poznobronastodobnim zakladom (Mihelič 2012). Ob tem pa ne gre spregledati, da so bile del staroverske mreže tudi cerkljanske Police (*sl. A7*), katerih ureditev vasi in polja lahko povežemo šele z zgodnjersrednjeveško naselitvijo Slovanov (Pleterski 2006a; 2006b). Najmanj, kar lahko sklepamo, je, da je posoško staroverstvo 20. stoletja rezultat dolgega razvoja, ki je zanesljivo prinesel različne spremembe. Njegovo zgodovino bomo bolje poznali šele, ko bodo pripovedi dobro povezane s točkami v prostoru, ki jih opisujejo, in ko bo poznana podrobnejša poselitvena zgodovina posameznih krajev Posočja.

Za vse proučevalce kulturne dediščine naših prednikov je nedvomno pretresljivo spoznanje, da je staroverstvo živelo z nami, a ga vendarle nismo videli. Ali kot je rekel eden mojih kolegov: “*To ne more biti res, te ljudi poznam, bili smo prijatelji in tega mi ne bi zamolčali.*” Kdor bo prebral pripovedi v nadaljevanju knjige, mu bo kristalno jasno, zakaj zarota molka, kako je ta delovala, in zakaj nihče, resnično prav nihče, ki ni bil član skupnosti, ni smel in zato tudi ni mogel izvedeti česar koli. Bralce opozarjam na pripovedi, ki jih je v osrednjem Posočju Medvešček zapisal pred usodnim letom 1965. V njih je povedano tisto, skrbno prebrano, kar se pove radovednemu tujcu. Gre le za delček vrha informacijske ledene gore. Takih delčkov pa je sicer povsod mnogo.

Sl. A7: Police in  
poliško polje,  
Slovenija.  
Pogled s  
severozahoda.



Staroverstvo na Slovenskem je lahko preživelo tako dolgo samo zato, ker je razvilo visoko umetnost prikrivanja, pretvarjanja in zavajanja. To se je nanašalo tako na svete prostore kot tudi na ljudi. Čeprav knjiga obsega pripovedi s celotnega ozemlja zahodne Slovenije, je njeno težišče v osrednjem Posočju, ker je to prostor, ki je bil Medveščku vsakodnevno dostopen. Ob tem se zastavlja vprašanje, kako dolgo je preživelo staroverstvo v drugih delih Slovenije in Evrope. Verjetno ne bomo daleč od resnice, če postavimo domnevo, da je tudi drugod doživelo moderno dobo. Ne nazadnje so posoški staroverci sami omenjali somišljenike, na katere so naleteli po svetu. Seveda pa lahko pričakujemo, da se staroverstvo v različnih krajih zaradi različne zgodovine v marsičem razlikuje.

Vsebinsko gledamo skozi dvoje oči: oči pripovedovalcev in oči zapisovalca. Posoški staroverci so se bali fotografranja, ki je bilo zanje magični poseg v razmerje njihovega telesa in duše. Prav tako so bili nezaupljivi do tehničnih sredstev beleženja, kot je magnetofon, saj jih je bilo strah sovražnikov in vohunov. Zato je razumljivo, da si je Medvešček lahko pomagal samo s sprotnim terenskim skiciranjem pogovorov, ki jih je nato doma po spominu razširil v čistopis. Zato so vse pripovedi šle skozi njegov um, ki jim je dal svoj neizogiben pečat. Pri tem se je seveda del informacij izgubil, spet drugi preoblikoval, nekatere pa so nastale na novo. Naj nam je to všeč ali ne, je to dejstvo, s katerim se je treba sprijazniti, saj je to cena, ki jo je treba plačati, da so pripovedi sploh prišle do nas. Ker je pripovedi veliko, bodo njihova medsebojna primerjanja in primerjanja z drugimi izročili sčasoma pokazala, kaj je njihovo pripovedno jedro. Ob tem ne gre spregledati trdne in trajne Medveščkove želje, da pripovedi zapiše čim bolj verno temu, kar je slišal.

Verjetno je pomembnejše vprašanje, koliko so bili pripovedovalci do Medveščka iskreni. Stopnja njihove iskrenosti je bila nedvomno močno različna. Odvisna je bila od splošnega razpoloženja posameznika, prijaznega in neprijaznega odnosa do Medveščka, pa tudi od obravnavane snovi. V pripovedih se vedno znova pojavljajo različne informacijske blokade. Očitni vzroki zanje so ščitenje identitete posameznikov, ščitenje svetih prostorov ter molk o vsem, kar bi lahko imelo magičen učinek. Vse to je razumljivo, vendar ni vseeno ali imamo opraviti samo z okrnjenimi informacijami ali pa celo z namerno izkrivljenimi. Vsaj nekatere so zanesljivo izkrivljene že zato, ker sami pripovedovalci pravih informacij niso več vedeli. Prikrivanje svetišča Padence je dober primer naključja, ki je Medveščku pomagalo, da je zanj izvedel (str. 52). Lahko predvidimo, da so pripovedovalci lažje govorili o manj pomembnih svetih predmetih in prostorih, ali pa o tistih, ki so bili že uničeni, da pa so toliko skrbneje varovali tiste, ki so bili še živi in pomembni. Zato ni pomembno samo tisto, o čemer so govorili, ampak je enako pomembno ali še pomembnejše tisto, o čemer niso govorili.

Goro Triglav v Bohinju omenjajo samo enkrat, kar je zaradi njene oddaljenosti razumljivo. Zelo presenetljivo pa je, da Tolminskega Triglava v njihovih pripovedih sploh ni. Niti enkrat! Ali je bilo mogoče tam eno njihovih glavnih svetišč?

Kot miselni oreh za bralce tu opozarjam na stalno zavestno in izrecno izogibanje govorjenju o dehnarju, svečeniku skupnosti starovercev na desnem bregu Soče. Čeprav je bil v času pogovorov že pokojni, je bila v njih še vedno živa in trdno vcepljena zavest, da morajo čuvati njegovo identiteto. Medvešček nikoli ni izvedel, kdo je bil ta mož. Trdim, da so se kljub svojemu namenu zagovorili in je njegovo identiteto mogoče odkriti. Priznam, da sem dovolj nagajiv, da na tem mestu razrešitve ne dajem, spodbujam pa vsakogar k pozornemu branju in lastnemu razmisleku. Ali kot je rekel eden starih Bohinjcev: “*Toliko ti povem, naprej se pa sam brihtaj.*”

Medvešček se je srečal s staroverstvom, ko je bilo kot organizacija in način življenja tik pred odmrtnjem. Pripovedi, ki jih je zapisal, so zato po eni strani prežete z željo starovercev, da svet zanje izve in sliši njihovo resnico. Ob tem pa je očitno, da marsičesa, ne le, da niso želeli povedati, ampak preprosto niso vedeli več. Hkrati je naletel na skupino samskih stricev, ki se je kratkočasila s pripovedovanjem sproti izmišljenih zgodbic. Ovrednotenje vsake posamične pripovedi je naporna naloga za prihodnost. Isto velja za pregled verovanjškega sistema starovercev.

V pripovedih mrgoli nenavadnih besed, kot so na primer *Nikrmana*, *dehnar* in *matjar*, ki zvenijo zelo starosvetno, ne slovansko in ne romansko. A hkrati vemo, da so posoški staroverci uživali v izmišljanju in dodeljevanju imen, ki jih drugi niso razumeli. To je dobra zaščita pred nepoklicanimi ušesi. Zato samo enkrat izvemo, da je Nikrmanino ime tudi Velika mati in Velika Baba (str. 114). Vsekakor bo zbrano gradivo zahtevalo še mnogo skrbnega proučevanja tudi različnih jezikoslovcev.

## UJEMANJA POSOŠKIH PRIPOVEDI, PREDMETOV IN MITIČNIH STRUKTUR DRUGOD

Že doslej smo videli, da, če nečesa sami ne poznamo, to še ne pomeni, da tega ni. Da imamo pač srečo, da je staroverstvo v zahodni Sloveniji postalo vsaj nekoliko vidno. Vseeno pa je potrebno pripovedne drobce soočiti s tem, kar poznamo od drugod. Tako lahko izvemo več o obeh straneh in se prepričamo o vrednosti zbranega gradiva. V nadaljevanju predstavljam samo nekaj primerov, ker je sicer to snov, kot sem opozoril že uvodoma, za več knjig.

### 3, 4 IN GRMIN

V Posočju je trojnost zaradi tročana izjemno poudarjena. Na prvi pogled se celo zazdi, kot da je ne bi bilo. Vendar je prisotna vsaj mimogrede, na primer tudi na amuletu krintu (str. 93, sl. 6), ki ima štiri tročane in zato posebno moč. Tako stanje si lahko pojasnimo bodisi s tem, da v Posočju četvernost v 20. st. ni bila več tako živa, bodisi ravno obratno, da je bila morda še pomembnejša od trojnosti in zato o njej niso želeli govoriti. Povedno je najstarejše simbolno znamenje častilcev kačjih glav *grmin* (sl. 119), ki združuje dve živali, in sicer, kačo in bika v povezavi s trirogo sekira, ki jo je oblikovala strela (str. 48). Trojica bik, kača in sekira nedvomno predstavlja tri sile tročana. Bik je vodja nebeške črede, ki spušča mleko/dež (Sumcov 1996, 238–240). Kot tak predstavlja vodo. V zgodovini mitične zgodbe obstaja prizor, kjer kača /zmaj požira čredo in s tem zapre vodo (Pleterski 2014, 80). In staroverci so poznali *škud* Nikrmane/Velike matere/Velike Babe (str. 114, 184, sl. 44), kjer ta v podobi kače požira mesec, kar je razlaga mesečevih men. Kača/zmija, zmaj so tisti, ki se nahajajo v zemlji, plazijo se po zemlji (Snoj 1997, 750; Katičič 2008, 75). Kača v tročanu zato predstavlja zemljo. Da ogenj pomeni prav sekira, je logično iz zgodovine predstav o streli, kjer je kamnita sekira okamenela strela, ki se je započila v tla (Terstenjak 1859; Pleterski 2014, 96–97). Ob tej triglavski trojnosti obstaja tudi četvernost, ki jo s svojimi štirimi deli predstavlja sekira (str. 454, sl. 119): ogenj, voda, zrak, zemlja. Grmin se tako strukturno povsem ujema z zgoraj opisano strukturo Dajboga.

## ROKAVC

Srednji pas zbruškega Dajboga ima dva para moških in ženskih figur, kjer se četvorica drži za roke in tako sestavljajo ris, ki obkroža sveti steber (*sl. A8*). V Preložah se spomladi dva povezana para deklet vrtita v kamnitem risu, v katerega postavijo sveto drevesce, kličejo blagostanje, kar se zaključi z jabolki, suhimi slivami in orehi, ki jih vržejo v ogenj (prim. Čok 2012, 33–34). V Krakovu je bil spomladanski obred Rokavka, pri katerem se je z obrednega mesta usula toča dobrot (Pleterski 2014, 199–201). Doslej je bila krakovska Rokavka (*Rękawka*) kot obred takega imena povsem osamljen pojav, posoški *rokavc* (str. 451–452) pa sedaj opisane sestavine povezuje v smiselno celoto.



*Sl. A8:*  
Zbruški idol.  
Figure  
srednjega  
pasu z rokami  
oklepajo krog.

2014, 347), lahko predvidimo skupno izhodišče, ki povezuje vse našete primere.

Šlo bi za spomladanski obred (v Krakovu in na Kamnu 5. februarja) ob svetem drevesu/steburu, s katerim so ljudje izzvali božansko poroko. V obredu so neplodni mitični par spremenili v plodnega (zato štiri osebe, dva para), očitno z vrtenjem kolesa usode (3. februarja so v Bohinju vrteli kolo svete Katre – Pleterski 2008b, 298–302), ki ga ponazarja ris ali krog. Sledi obdobje obilja, blagostanja, ki ga predstavlja darovanje hrane.

V Krakovu so se ohranili ime obreda, lokacija ob svetem steburu, ki ga je zamenjal sveti hrast, in darovanje hrane z obrednimi hlebčki. Na podjunskega Kamnu je lokacija na mostu, ki tako kot sveto drevo spaja tostranstvo in onstranstvo, dogaja se v trenutku snubljenja, konča se z darovanjem hrane, hlebčki *kržiči* (po bohinjskem izročilu imajo hlebčki ime po križu v krogu, vrezanem na kruh – informacija: Joža Čop, Brod v Bohinju). Na preloškem Belem križu trenutno ne poznamo točnega datuma, dogodek pa je bil spomladi, v njem so nastopala štiri dekleta, in ne več dva mešana para, ni bilo obrednih hlebčkov, ampak sadje. Zbruški Dajbog je kot negiben kip lahko le upodobitev vrtenja kot ključnega dejanja obreda (Pleterski 2014, 368–370; o magični moči vrtenja Mencej, 2013). Rokavc v Babji jami ima sveto drevo, dva para in ris, ni pa vrtenja, obrednega hlebčka in za človeško rabo je dodan dehnar. Njegov pomen petega laho vidimo tudi v tem, da se je očitno preko njega pretakala *peta moč*, o kateri so pogosto pripovedovali staroverci (npr. str. 172), še posebej v erotično obarvanih pripovedih (Medvešček 1997).

## UROK 3 x 9

Staroverci Medveščku nikoli niso pojasnili, zakaj praznujejo ravno 39. rojstni dan (str. 280–281), ali zakaj se želijo z njim sestati ravno 9. 9. ob 9. uri (str. 215). Ni dvoma, da gre za pojavno obliko uroka 3 x 9, ki so ga ljudje razvili ob svojih opazovanjih Meseca. Ta je s svojimi nenehnimi spremembami podobe, časa svojih pojavitev in njihovega mesta na nebu izjemno hvaležno izhodišče za merjenje časa in prav tako za iskanje simbolnih pomenov.

Že sama beseda *mesec* ima v indoevropskih jezikih zgovoren pomen. Izpeljana je iz korena *\*meH-*, “meriti, potovati, označevati” (prim. Snoj 1997, 335–336; Wahrig 1968, 2469), kar pomeni, da je mesec ljudem s svojim potovanjem označeval čas in ga tako pomagal meriti, da torej začetki meritev – vsaj pri Indoevropcih – izvirajo iz opazovanj meseca. Pri Mesecu lahko zelo preprosto opazujemo



dvoje: njegove mene in njegovo mesto ob vzhodu ali zahodu (oziroma mesto med zvezdami). Prvo lahko opazujemo kjerkoli, tudi ko smo na poti, za drugo potrebujemo stalno opazovališče, če se ne zmenimo za zvezde. Čas med dvema enakima menama se imenuje sinodski mesec in traja 29,53059 dneva (ali zaokroženo 30 dni), kar še danes imenujemo mesec kot časovno enoto. Čas, ki mine, da se Mesec vrne na isto mesto, je siderski mesec, ki traja 27,32166 dneva. Ker pa se ne vrne ob isti uri, ni nujno, da bomo njegovo vrnitev videli. Šele po treh siderskih mesecih, ki trajajo skoraj natančno 82 dni, ga lahko vidimo ob približno isti uri na istem mestu (prim. Šprajc 1991, 26–27).

Ljudje so šteli dneve in sestavili nekatera matematična razmerja: 12 x 30 dni da 360 dni leta, manjkajočih pet dni so bili prazniki; 29 dnevom in pol se še dovolj uporabno približa 4 x 7 dni, mesec s štirimi tedni po 7 dni, kar prav tako uporabljamo še danes. Natančneje se da določiti siderični mesec kot 3 x 9 dni, torej mesec s tremi tedni po 9 dni. To razmerje je simbolno izjemno močno, iz njega je izpeljana magična formula 3 x 9 oziroma 27, sem lahko prištejemo še najmanj števila 999, 39 in 93. Klicanje 27 dni sideričnega meseca, ki se v tem času "vrne", je urok, ki so ga uporabljali tudi za to, da bi se vrnili tisti, ki so odšli (prim. Žolobov 2004).

Mesec, ki izginja in se prikazuje, se torej stalno prenavlja, ki odhaja z neke točke obzorja in se nanjo vrača, je bil lahko živ dokaz, da smrti sledi ponovno rojstvo in da se tisti, ki so odšli, lahko ponovno vrnejo. Zato je bil lahko zaščitnik tudi vseh popotnikov. Sestavine te simbolike je navedel bamberski menih Herbord v svoji različici življenjepisa bamberskega škofa Ota, ki jo je napisal sredi 12. stoletja. Gre za odlomek, ki opisuje prerokovanje v Szczeczinu (Poljska). Tamkajšnji Slovani so imeli svetega črnega konja. Kadar so nameravali na kopenski pohod proti sovražnikom ali iti po plen (*Quando ergo itinere terrestri contra hostes aut praedatum ire cogitabant*), so uspeh napovedali po naslednjem postopku. Devet (9) kopij so položili na tla tako, da so bila med seboj oddaljena en komolec (*Hastae 9 disponentantur humo, spacio unius cubiti ab invicem disiunctae*). Pristojni svečenik je s povodcem konja vodil in pripeljal nazaj trikrat (3 x) prek ležečih kopij (*tentum freno per iacentes hastas in transversum ducebat ter atque reducebat*). Če se konj pri tem ni spotaknil in ni premaknil kopij, so to imeli za znamenje uspeha in so se brezskrbno odpravili, če je bilo drugače, pa so odnehali (Pertz, Georgius Heinricus 1868, *Herbordi dialogus de vita Ottonis episcopi Babenbergensis. Ex recensione Rudolphi Köpke*. – Monumenta Germaniae Historica, Scriptores rerum Germanicarum in usum scholarum, Hannoverae, Lib. II. c. 33).

Vzporednica med pohodom in hodom svetega konja je v tem primeru povsem nedvoumna, postopek prerokovanja posnema pohod. Enako je očitna uporaba formule 3 x 9: trikratna hoja čez devet kopij. Z gibanjem Meseca se ujema tudi hoja konja poudarjeno tja in nazaj (*ducebat atque reducebat*), šele vrnitev na izhodiščno točko zaključuje pohod.

Devetdnevni tednov sicer ne uporabljamo več, njihov preostanek pa bi bil lahko dan sreda, ki ni sredina sedemdnevnega tedna. Velika prednost meseca je tudi v tem, da vsebuje tako število 4 v 4 x 7, kot tudi število 3 v 3 x 9 in zato združuje števili 4 in 3. In ima seveda 4 mene: ščip, zadnji krajec, mlaj in prvi krajec. Ob tem 3 x 4 da 12 mesecev celote leta.

## CINT

Leta 1975 so arheološka izkopavanja na blejski Pristavi prinesla na dan ožgano trikotno koščeno ploščico, ki ima ob enem vogalu luknjico za obešanje (sl. A9). Ležala je ob robu prostora stavbe III (Pleterski 2008a, 122–126). Tičala je v žganinski plasti, ki je nastala, ko je stavba v drugi polovici 10. st. pogorela (Pleterski 2010, 169). Da ne gre za navaden uporaben predmet, je bilo ves čas jasno, ni pa bilo mogoče najti pojasnila, kaj naj bi pomenil. Sedaj se je pojavil enak predmet tudi v pripovedih starovercev. *Cint je bil iz živalske kosti narejen tročan, ki je imel na enem kraku luknjico za vrstico, nosili pa so ga le krivolovci, saj pravih lovcev takrat pri nas ni bilo. Varoval naj bi jih pred pitonkom, ki je bila netopirju podobna črna nočna žival, le da je bila večja. Napadal je le lovce in to tako, da se jim je v spanju prisel na telo in jim spil kri, da so umrli* (str. 135).

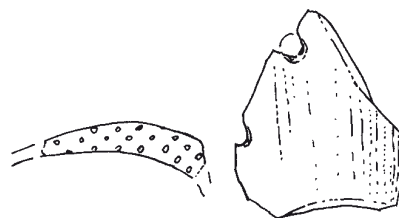

Sl. A9: Pristava na Bledu, Slovenija.  
Koščeni obesek iz stavbe III.  
Merilo: 1:1.

## BRIN

V bližini pristavskega cinta se je v plasti žganine stavbe III ohranila tudi vejica brina, ki smo jo dali v analizo starosti po metodi C14, ker smo pričakovali, da bo vejica pokazal čas propada pristavske naselbine. Rezultat pa je bil nepričakovan. Z 99,5% verjetnostjo je vejica zrastle med letoma 382 in 646, naselbina je nastala v prvi četrtini 7. st., stavba III pa ne dolgo po 676 (Pleterski 2010, 164, 169). Iz tega lahko sklepamo, da je bila brinova vejica tako pomembna, da so jo v hiši hranili ves čas njene obstoja in da so jo v hišo prinesli že kot star predmet, morda iz starejšega domovanja, stavbe IV (o sosledici stavb: Pleterski 2010, 175). O pomenu brina je dehnar z desnega brega Soče povedal, *da je celoten grm zdravilen in poln nevidnih sil, ki pomagajo človeku in njegovemu zduhcu, dim iz brinovega lesa pa odganja hudega duha. Nevidno moč imajo tudi brinove jagode, to pa le, če jih natakemo na vrstico, ki jo nato nosimo okoli vratu, zapestja ali gležnja. Njegov cvetni prah pa očisti oziroma odstrani vso zemeljsko nesnago, tudi tisto, ki se je ne vidi. To sprosti duha in čisto moč iz podsveta, ki gre potem v nadsvet* (str. 156). V tej povezavi bi blejska brinova vejica lahko pomagala pri stiku z dušami prednikov, ki so bile po tedanji veri pomembne za dobrobit hiše.

## POSTAVITEV VASI

Da so "velike" stare civilizacije imele svoje arhitekto, poznale urbanistično urejanje prostora, skratka gradile po nekih pravilih, ni skrivnost, saj jo dobro dokumentirajo tako terenski sledovi, kot je rimska centuriacija, in pisni viri (celo priročniki kot je npr. Frontin 1998). Vendar, ali to pomeni, da so drugi gradili kaotično, brez razmisleka, če njihovih gradenj ne opisujejo pisni viri, ali niso zapustili veličastnih stavb?

Prvi, ki je opazil, da so tudi stari Slovani poznali določen prostorski red in pravila pri postavljanju svojih domovanj, je bil Jaroslav. V. Baran. Na ukrajinskem naselju Rašktiv I iz druge polovice 7. do začetka 9. st. je opazil pravilno razporejanje bivališč, ki jim mesto postavitve določajo ravne črte. K temu opažanju mu je pomagalo srečno naključje. Na načrtu najdišča je pozabil ravnilo in ko se je vrnil, je zagledal vrsto hiš, ki so se z vogalom dotikale ravnega roba ravnila (ustna informacija J. V. Barana v pogovoru leta 2002). Potem je hitro ugotovil, da je mogoče hiše celotne naselbine povezati s črtami. Odkritje je bilo tako osupljivo, da je grozilo, da ne bo mogel obraniti doktorske disertacije s tako vsebino raziskave. Prepričljivost je pridobil, ko se je naslonil na etnološke raziskave Alberta K. Bajburina o bivališču v obredih in predstavah vzhodnih Slovanov, kjer je bila še posebej važna ugotovitev o načrtovanju hišnega tlorisa s pomočjo hišnih vogalov, še zlasti z diagonalo med svetim kotom in protiležečim pečnim kotom (Bajburin 1983, 128, 184). Še pomembnejše pa je bilo, da je v slovanskih pravnih spomenikih našel zapise o vrvi kot predmetu in hkrati kot poimenovanju določene vrste sorodstvenih odnosov (Baran 1992, 130–140).

Najboljši opis uporabe vrvi najdemo v pravu *župe Poljica* v okolici Splita (Hrvaška). To pravo je bilo zapisano kot *Statut poljički* že ob koncu srednjega veka in vsebuje številne prežitke iz mnogo starejših časov (Pera 1988, 403–410). Gre za enega najpomembnejših slovanskih pravnih spomenikov.

Tu bomo kratko obravnavali termin *vrv*, ki nastopa v *Statutu*. Najdemo ga tudi v staroruskem zakoniku *Pravda rusškaja* iz 11. stoletja. Tam pomeni enoto družbeno-teritorialne organizacije, medtem ko Pera za poljiško *vrv* meni, da pomeni vrsto sorodstvene povezanosti, ki naj bi bila starejša od teritorialne ga pomena *vrvi* v *Pravdi rusškaji* (Pera 1988, 544). Izraz *vrv* v *Statutu poljičkem* je analiziral tudi Miha Barada in ugotovil, da *vrv* nikakor ni krvna zveza, ampak je prežitek iz časa priselitve Slovanov. Beseda *vrv* je naredila pomenski razvoj od predmeta, s katerim so merili skupno zemljišče, pozneje so z njo poimenovali tako izmerjeno zemljišče, na koncu je postala abstrakten pojem za idealno pravico do takega zemljišča (Barada 1957, 23–33).

Uporaba termina *vrv* v *Statutu* pa pove še več. Besedna zveza *vrv pojati* v 62. členu (Pera 1988, 462) kaže, da gre za materialno uporabo vrvi, čeprav v simbolnem pomenu. *Pojati* namreč izvira od praslovanskega *\*pod'ati*, kar je ponavljalni glagol od praslovanskega *\*poditi*, to pa je prvotno pomenilo "napenjati, raztegovati" (Snoj 1997, 459 in 463). *Vrv pojati* ima zato v *Statutu* najverjetneje stari

pomen “raztegovati vrv”, torej z vrvjo meriti prostor. To seveda ne zanika namena, da je pri tem šlo za preverjanje sorodstva (Junković 1968, 113; Baran 1992, 137). V členu 80a je omenjena *družina vrvitja* (vrвна družina, družina od vrvi), 36. člen pa povsem nedvoumno pove, da obstajata *brat prisni* (pristni brat) in *brat ne prem prisni* (ne povsem pristni brat), da je prvi *brat bližnji* in da je drugi *brat vrvni* (Pera 1988, 434, 436, 484). Obe vrsti bratov sta večinoma pravno izenačeni, vrvni so malenkostno manj zaščiteni. Seveda lahko razliko med obema vrstama bratov pojasnimo z razliko med bližnjim (*brat bližnji*) in daljnim sorodstvom. Vendar protistava *prisni* <> *vrvni* kaže na starejše stanje, pri katerem je bil *prisni brat* po krvi, *vrvni brat* pa brat po vrvi (podobno: Barada 1957, 29; Mladen Ančić opozarja na zanimiva primera, ko sta bili dve osebi hkrati “krvna” in “vrвна brata” oziroma *fratres consanguinales et funales*; Ančić 1994, 320).

Če temu dodamo Perovo ugotovitev, da je bil odnos prebivalcev Poljice do njihove zemljiške posesti prvenstveno emocionalen, da so imeli do nje skoraj mističen odnos kot do svoje hraniteljice in osnove svojega obstanka (*terra mater*) (Pera 1988, 290) in da so bili rodni bratje po svoji materi povezani s popkovino – rodno vrvjo (Pera 1988, 150), potem je simbolika vrvi, ki vse to povezuje, nedvoumna. Tako kot družji krvne brate popkovina z materjo, ki jim je dala življenje, tako družji vrvne brate vrv z materjo zemljo, ki jim daje življenje. Vsi, ki so svoj prostor urejali s pomočjo vrvi in pri tem skupaj držali to vrv, so postali vrvni bratje. To je bilo pravno dejanje, ki je najprej povežalo naseljenca z novopridobljeno zemljo, lahko pa je tudi vključilo tujca v skupnost kot enakopravnega člana, neodvisno od njegovega krvnega izvora. To je bilo eno temeljnih dejanj pri osvojitvi prostora in zdi se, da je prav pravni institut vrvi nekoč dajal Slovanom izjemno asimilacijsko moč.

Svoja opažanja je Baran povzel v nekaj pravil. Eno imenuje *sistem dijagonalnih povezav*. Od enega od vogalov starejše hiše gre črta, ki določa dijagonalo mlajše hiše, kjer sta na njej peč in protilegli kot (sl. A10). Ta odnos je potrjen stratigrafsko. Drugo pravilo je, da so istočasna bivališča razporejena tako, da si ne zakrivajo tisti del stene, na katero se naslanja zadnja stena peči in v kateri je bila verjetno odprtina. Tretje pravilo je, da je gradnja večinoma potekala po skupinskem načelu. Dijagonalne povezave so simbolizirale vez med starši in otroki torej ravno linijo sorodstva. Na eni črti se pojavljajo vogali ali stene več istočasnih ali različno starih hiš (sl. A11). Iz tega sledi četrto pravilo. Sistem linijsko povezanih lokastih struktur oz. *linijsko-radialni*. Ta bi lahko simbolizirala bočno, horizontalno linijo sorodstva (bratje, strici, sorodniki) (Baran 1997, 177–179). Svojo raziskavo je Baran povzel v trditvi, da je prostorska ureditev s pomočjo vrvi upodobitev sorodstvenih odnosov (prim. Baran 1992, 132). Zanj ima, kot smo videli zgoraj, vrsto dobrih argumentov. Ob tem pa se zazdi, kot da je to tudi edina motivacija za take prostorske povezave. Pozneje je Bogdan Tomenčuk logično predpostavil, da bi sistem socialno–prostorskih odnosov moral obstajati tudi na grobiščih in je hitro našel več priemrov, kjer je mogoče najti linijske pove-

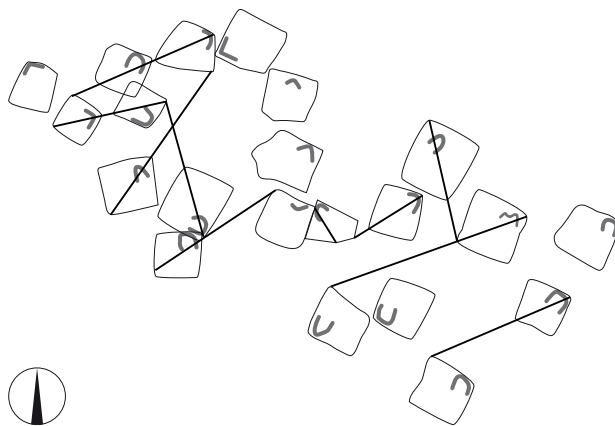

Sl. A10: Skupina hiš v naselju Rašktiv I, Ukrajina, ki jih povezujejo hišne dijagonale (podlaga: Baran 1992, Ris. 2). Ni v merilu.

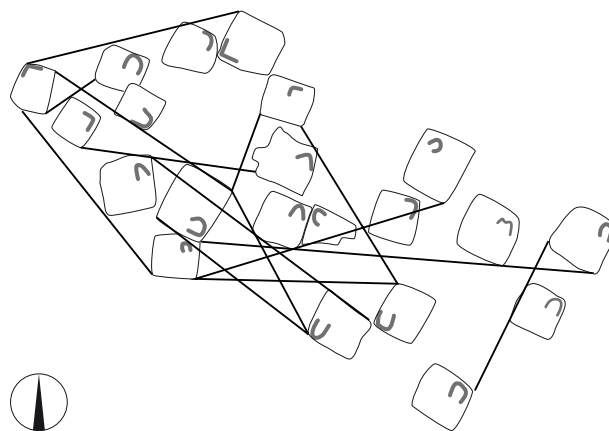

Sl. A11: Skupina hiš v naselju Rašktiv I, Ukrajina, ki jih povezujejo črte vzdolž stranic in vogalov (podlaga: Baran 1992, Ris. 7). Ni v merilu.

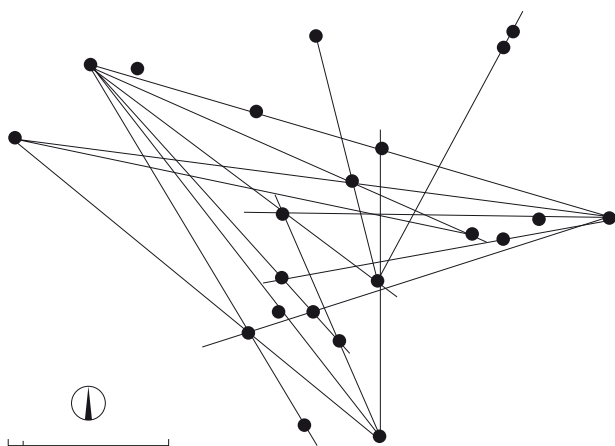

Sl. A12: Knjažinsko grobišče, plani, žgani grobovi. Ukrajina (po: Tomenčuk 2002, Ris. 1).

stora in rodu, ki jo je tako živo videl Baran, je v pripovedih ostala skoraj povsem zabrisana. Samo mimogrede naletimo na omembo, da je obstajal hišni tročan, s katerim je bil povezan rod (str. 114). Morda so staroverci o tem vendarle vedeli več, a preprosto niso dobili pravega vprašanja.

Če združimo podatke različnih pripovedi, se oblikuje hierarhija tročanskih točk in njihovo zaporedje. Vse se je začelo z določitvijo glavne točke, na katero so nato naslonili posamične vaške tročane. V enem poznanem primeru je bila naravna točka, hrib Žarnik (Artovlja), ki mu je pomen določil žarni kamen, ki je nanj padel, pozneje pa je tam stal poseben kamen (str. 130). Zanimivo bi bilo raziskati, ali bi na tistem prostoru zaznali kakršnekoli sledi padca meteorita.

V drugem primeru so izhodiščno točko postavili umetno, po izbiri krajevnega dehnarja. To se je zgodilo na kresni dan, dehnar pa si je pomagal z brezovima bajalicama. Ko je začutil v rokah "prasketanje", je obstal in v zemljo zabil nagnojev kol. S pomočjo njegove sence je naslednji dan določil tri točke, ki jih je označil z brezovimi količki. Z žrebom je enega izbral za glavni vaški temenik in tam so vkopali podolgovat kamen, ki je imel na vrhu vklesan manjši trikotnik – tročan (str. 467). Temenik je bil pomemben za vse, kar se je zgodilo v vasi, ke je bilo nanj navezano zaporedje tročanov, ki so vodili do posameznih hišnih tročanov (str. 466). Ti so bili zunanji in notranji. Zunanji je bil gotovo tisti, ki je hišo povezoval s temenikom oziroma Žarnikom. Do tja je segal z najdaljšim krakom. Ker sta druga dva vogala ležala znotraj domačije (ne nujno v isti stavbi), si to lahko predstavljamo samo tako, da so bile stavbe usmerjene z eno stranico proti temeniku oz. Žarniku. V tem primeru nastane pravi kot in njegova hipotenuza kot najdaljša stranica je zagotovo tista, ki gre do izhodiščne točke. To potrjuje čepovansko izročilo, ki ne govori o tročanih ampak *triglih*, trikotnikih s *trdim* oziroma pravim kotom (str. 365).

zave med grobovi na planih in tudi gomilnih grobiščih, na staroslovanskih (sl. A12) in celo skitskih (Tomenčuk 2002).

Povsem neodvisno od Baranovih raziskav je prostorsko proučevanje mitične pokrajine Blede izpostavilo več obrednih točk tamkajšnjega prostora, na katere so zgodnjerednjeveški Blejci v 7. in 8. st. z usmeritvami in pravnimi razdaljami usmerjali prostor svojih vasi, polj in grobišč (sl. A13.) Njihov glavni namen ni bil "zapisovati" sorodstvena razmerja, ampak zagotoviti magično pomoč teh točk, da bi si zagotovili blagostanje v življenju, po smrti pa ponovno rojstvo (PleTERSki 2014, 236–286).

Posoški staroverci so si blagostanje zagotavljali z mrežo številnih tročanov, ki so prekrivali prostor. **Staro znanje postavljanja vasi in hiš** je v 20. st. živelo samo še v spominu na pripovedi starih, saj se je ohranjalo le še na območjih, kjer je življenje zamiralo in ni bilo novogradenj, ki bi tako znanje potrebovale. Povezava pro-

storja in rodu, ki jo je tako živo videl Baran, je v pripovedih ostala skoraj povsem zabrisana. Samo mimogrede naletimo na omembo, da je obstajal hišni tročan, s katerim je bil povezan rod (str. 114). Morda so staroverci o tem vendarle vedeli več, a preprosto niso dobili pravega vprašanja.

Če združimo podatke različnih pripovedi, se oblikuje hierarhija tročanskih točk in njihovo zaporedje. Vse se je začelo z določitvijo glavne točke, na katero so nato naslonili posamične vaške tročane. V enem poznanem primeru je bila naravna točka, hrib Žarnik (Artovlja), ki mu je pomen določil žarni kamen, ki je nanj padel, pozneje pa je tam stal poseben kamen (str. 130). Zanimivo bi bilo raziskati, ali bi na tistem prostoru zaznali kakršnekoli sledi padca meteorita.

V drugem primeru so izhodiščno točko postavili umetno, po izbiri krajevnega dehnarja. To se je zgodilo na kresni dan, dehnar pa si je pomagal z brezovima bajalicama. Ko je začutil v rokah "prasketanje", je obstal in v zemljo zabil nagnojev kol. S pomočjo njegove sence je naslednji dan določil tri točke, ki jih je označil z brezovimi količki. Z žrebom je enega izbral za glavni vaški temenik in tam so vkopali podolgovat kamen, ki je imel na vrhu vklesan manjši trikotnik – tročan (str. 467). Temenik je bil pomemben za vse, kar se je zgodilo v vasi, ke je bilo nanj navezano zaporedje tročanov, ki so vodili do posameznih hišnih tročanov (str. 466). Ti so bili zunanji in notranji. Zunanji je bil gotovo tisti, ki je hišo povezoval s temenikom oziroma Žarnikom. Do tja je segal z najdaljšim krakom. Ker sta druga dva vogala ležala znotraj domačije (ne nujno v isti stavbi), si to lahko predstavljamo samo tako, da so bile stavbe usmerjene z eno stranico proti temeniku oz. Žarniku. V tem primeru nastane pravi kot in njegova hipotenuza kot najdaljša stranica je zagotovo tista, ki gre do izhodiščne točke. To potrjuje čepovansko izročilo, ki ne govori o tročanih ampak *triglih*, trikotnikih s *trdim* oziroma pravim kotom (str. 365).

K zunanjim hišnim tročanom je najverjetneje spadal tudi tročan, ki so ga povezovali trije kamni. Prvi je bil v hiši, drugi v hlevu ali v enem od drugih gospodarskih poslopij (klet, sušilnica), tretji je bil skrit v bližini hiše in je zanj vedel le hišni gospodar (str. 114, 466). K notra-



Sl. A14: Grobišče Dlesc pri Bodeščah, Slovenija. Trije kamni nad pokojnikom v grobu 33.

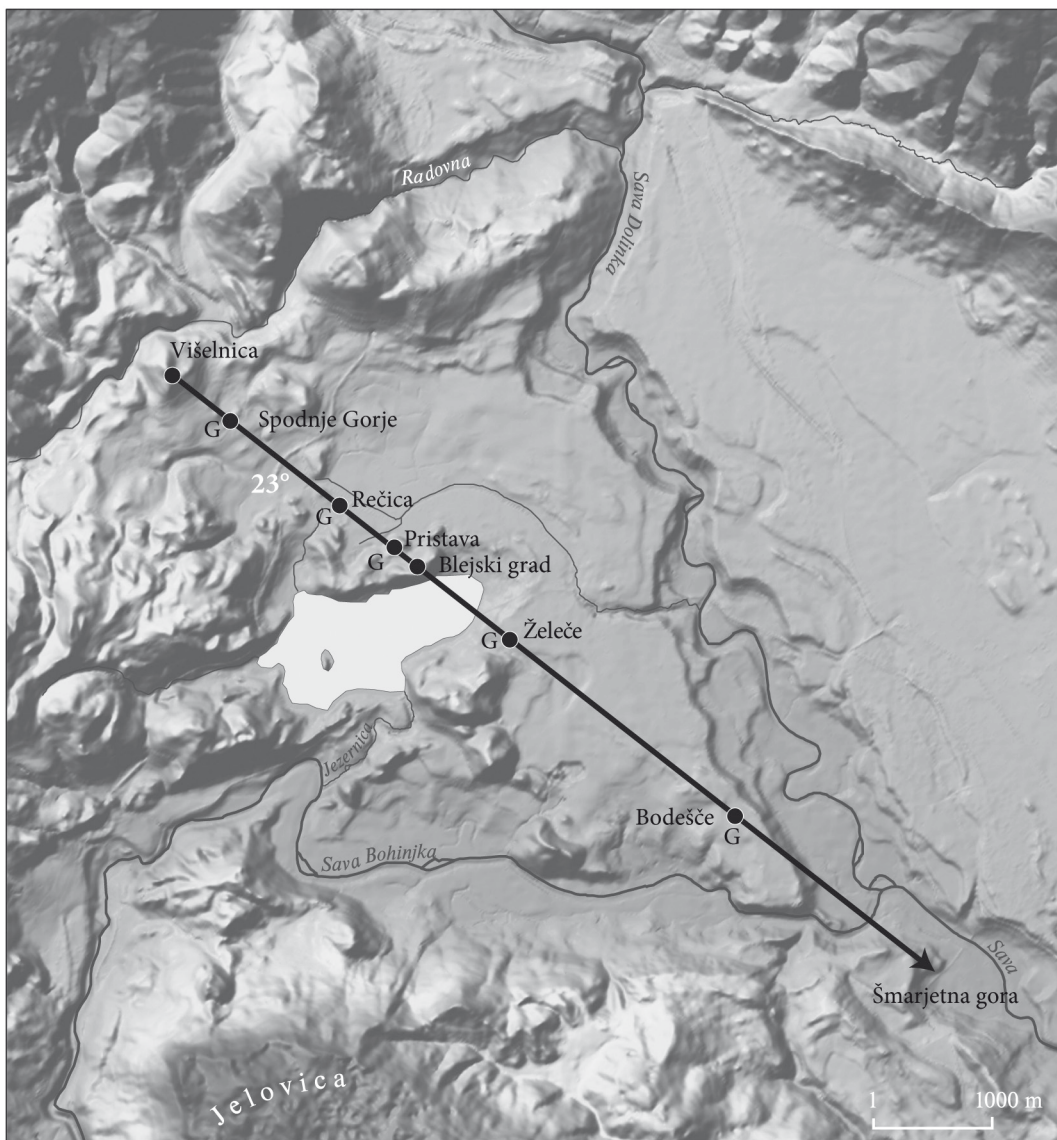

Sl. A13: Bled, Slovenija. Črta, na kateri so razporejena zgodnesrednjeveška grobišča. G – grobišče.

njim tročanom bi po logiki spadali tisti, ki niso segali izven hiše. To so bili tročani, ki so določali tloris hiše. Pri manjših stavbah so tročan vedno izpeljali iz enega vogala hiše. Večje stavbe so imele v tlorisu štiri tročane, manjše pa samo dva (str. 130). Ta dva sta sestavljala kvadrat ali pravokotnik (str. 365). To pomeni, da sta se stikala v stranici, ki je bila dijagonala stavbe, kar se v celoti ujema s podatki Bajburina in Barana.

Prav tako bi k notranjim tročanom spadal *premikajoči tročan*, kar je bil najstarejši trinožnik. Ob tem sta bila lahko v domačiji samo še dva, ki so ju potrebovali v hlevu, kleti ali na dvorišču, in sta bila najstarejšemu podrejena. Dodatni trinožnik bi preprečil potekanje *tretje moči* in bi lahko povzročil nesrečo (str. 114). Tročan, ki je šel v kleti iz dveh sosednjih vogalov k vhodnim vratom nasproti, je preprečeval, da bi se pokvarili mošt in mesnine, preostala vogala pa sta bila zato dobra za kis, repo in zelje (str. 365).

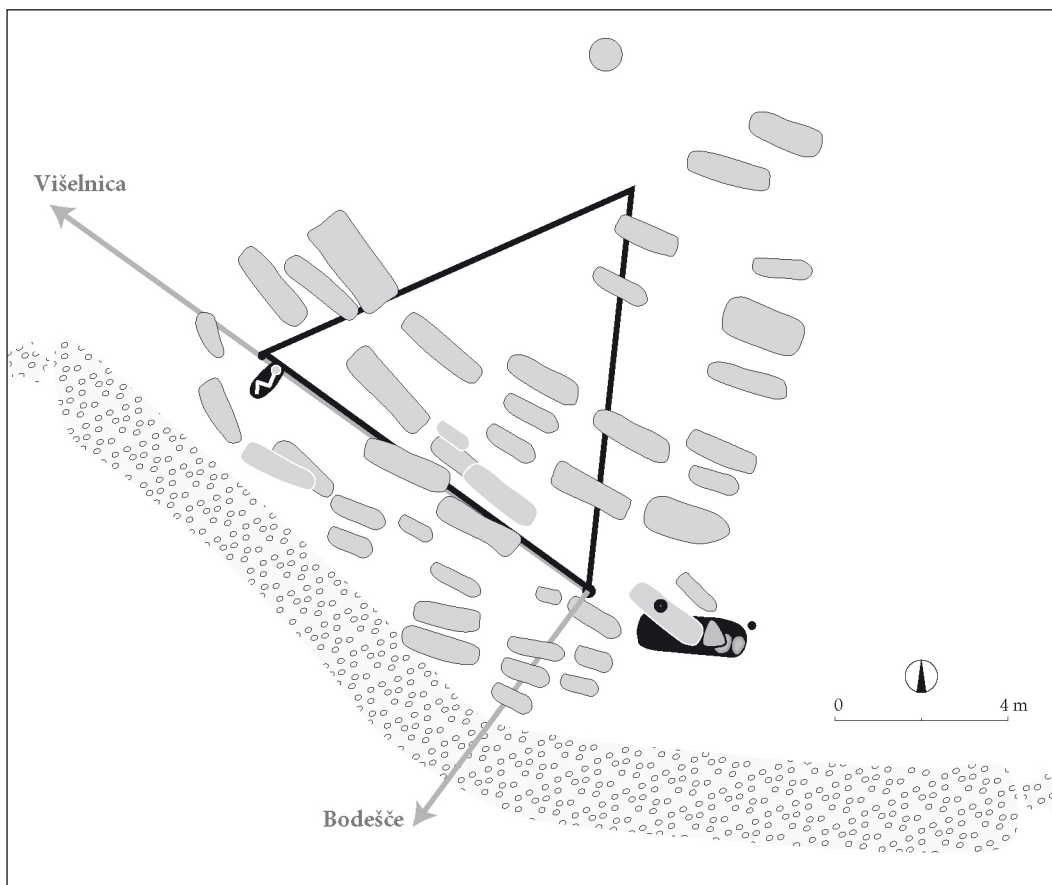

Sl. A15: Dlescu pri Bodeščah, Slovenija. Prostorska ureditev grobišča.

Arheološko ni lahko najti dokazov za obstoj starih tročanov. Možnost za to obstaja predvsem pri tročanih, ki so jih sestavljali kamni. Ker pa je šlo večinoma za neobdelane, naravne kamne, jih le težko prepoznamo z zanesljivostjo. A kljub vsem zaprekam, taki primeri so. Naj omenim vsaj vpadljive tri kamne na grobu pri vasi Bodešče na Bledu (sl. A14). Podoben tročan so staroverci imenovali **tribernik**. Na grob so ga položili le kot spomin na pokojnikovo telo, zduhec se je namreč iz njega že preselil in zaživel v drugem telesu (sl. 5, str. 87).

Če sedaj z besedami starovercev opišemo primer prostora vasi Bodešče na Bledu, je očitno, da je bil glavni vaški tročan oblikovan in sestavljen tako, da je imel obliko pravokotnega trikotnika in je njegov vrh predstavljala Višelnica. Druga točka je bila na grobišču na Dlescu (sl. A15), ki je hkrati služila tudi kot vaški temenik. Še danes so vse najstarejše hiše vaškega jedra razporejene ob črti, ki ta temenik povezuje z vogalom najstarejše (Marofarjeve) domačije v vasi (sl. A16).

Primere ujemanj staroverskega izročila z različnimi mitičnimi strukturami bi lahko kopičili še naprej, verjamem pa, da jih je na tem mestu dovolj in dovolj prepričljivih, da ne more biti nobenega dvoma o resničnosti, starosti in pomenu tega izročila. A če bi me kdo poprosil, naj v nekaj stavkih povem, v čem vidim **glavni pomen knjige**, bi rekel, da se je Pavlu Medveščku pred pol stoletja posrečilo pridobiti zaupanje skupine posoških starovercev, ki so ga sprejeli za svojega "spovednika" in pričevalca. Pri tem jih je vodila zavest, da so zadnji svoje vrste in imajo enkratno priložnost

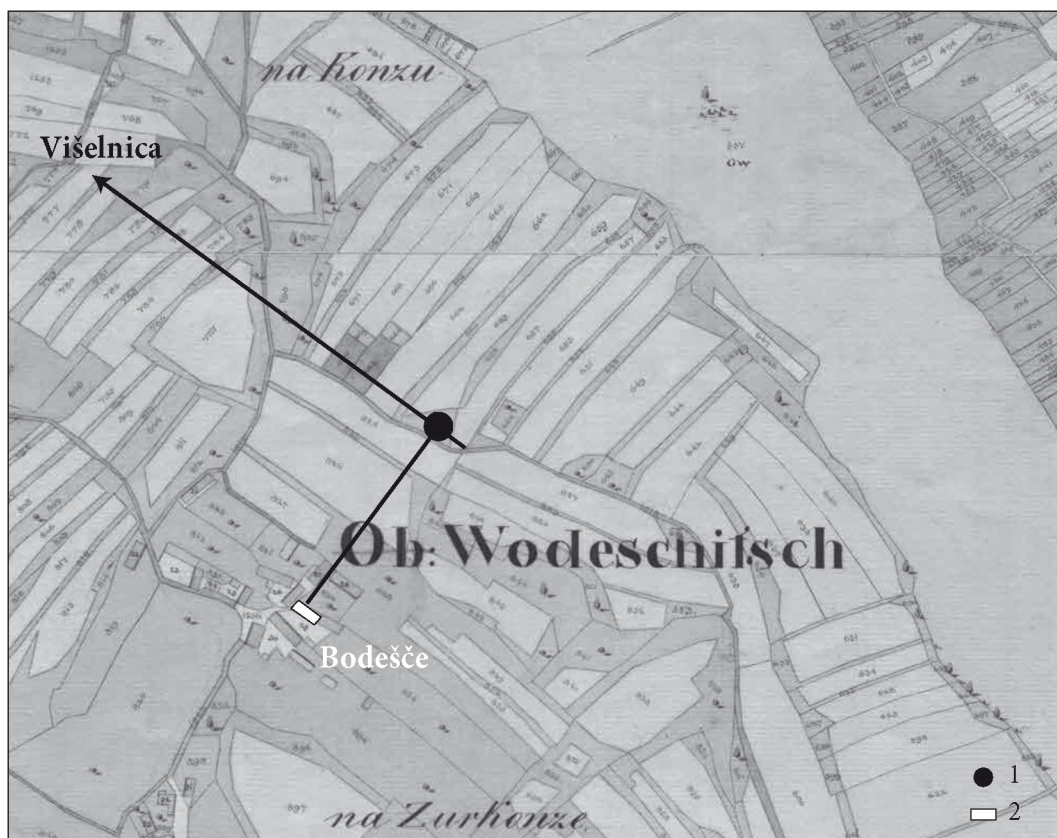

Sl. A 16: Bodešče, Slovenija. Najstarejša ureditev vaškega prostora.

1 – gobišče,

2 – najstarejša domačija v vasi.)

povedati svetu, kdo so in kako živijo na način, ki izumira. V srednjeveških in zgodnjenovoveških spisih obstajajo opisi stare vere v Evropi, vendar so njihovi avtorji kristjani, večinoma celo krščanski duhovniki. Njihova obveščenost je nujno pomanjkljiva, podajanje snovi pristransko, slabšalno, posmehljivo, podoba stare vere neizogibno povsem izkrivljena.

Vendar gradivo knjige *Iz nevidne strani neba* ne opisuje nečesa, kar je živelo samo pred več kot tisoč leti, ampak izpričuje življenje v 19. in 20. stoletju tu, med nami. Skozi Medveščka kot zapisovalca izpovedi nam v knjigi staroverci sami govorijo o sebi. To se jim nikjer drugje in nikoli prej ni posrečilo, tudi zato, ker so se morali nenehno prikrivati in pretvarjati. Prav ta "notranji glas" z globoko etičnostjo in neskončnim spoštovanjem narave in njenega ravnovesja daje knjigi neprimerljivo, enkratno vrednost izjemnega pomena, še posebno v vedno bolj podivjanem globalnem svetu, ki ga zanima samo še dobiček.

## LITERATURA

- ANČIĆ, Mladen 1994, Parba za dio nasljeđa banovca Jakova Šubića Bribirskog". – *Radovi Zavoda za povijesne znanosti HAZU u Zadru* 36, 309–352.
- BAJBURIN 1983 = БАЙБУРИН, Альберт Кашфулович 1983, Жилище в обрядах и представлениях восточных славян. – Ленинград.
- BARADA, Miho 1957, *Starohrvatska seoska zajednica*. – Zagreb.
- BARAN 1992 = Баран, Ярослав Володимирович 1992, *Слов'янська община (за матеріалами поселення Рашків I)*. – Дисертація на здобуття наукового ступеня кандидата історичних наук, Київ.
- BARAN 1997 = Баран, Ярослав Володимирович 1997, *Слов'янська община (за матеріалами поселення Рашків I)*. – [v:] В. Д. Баран (ur.), *Проблеми походження та історичного розвитку Слов'ян*, Збірник наукових статей, присвячений 100-річчю з дня народження Віктора Платоновича Петрова, Київ–Львів, 176–183.
- BIANCHI, Giuseppe 1845, *Documenti per la storia del Friuli dal 1326 al 1332*. – Udine.
- ČOK, Boris 2012, *V siju mesečine*. – *Studia mythologica Slavica*, Supplementa 5. Ljubljana.
- ČOK, Boris 2015, Kamnoseško izročilo o znamenjih na portalih in kolonah po Krasu. – [v:] Katja Hrobat Virloget (ur.), Petra Kavrečič (ur.), *Nesnovna krajina Krasa*, Koper, 99–134.
- DAPIT, Roberto, KROPEJ, Monika 1999, *Visoko v gorah, globoko v vodah. Velikani, vile in povodni možje*. – *Zakladnica slovenskih pripovedi*, Radovljica.
- FRONTIN, Iulius Frontinus 1998: *Œuvre gramatique. Corpus Agrimensorum Romanorum IV*. Luxembourg.
- JUVANČIĆ, Ivo 1984, Križarska vojska proti Kobaridcem 1331. – *Zgodovinski časopis* 38/1–2, 49–55.
- JUNKOVIĆ, Zvonimir 1968, Bilješke uz tekst i prijevod Poljičkoga statuta. – *Poljički zbornik* 1, 105–115.
- KATIČIĆ, Radoslav 2008, *Božanski boj. Tragovima svetih pjesama naše pretkršćanske starine*. – Zagreb – Mošćenička Draga.
- KATIČIĆ, Radoslav 2010, Vidova gora i sveti Vid. – *Studia mythologica Slavica* 13, 15–32.
- KURET, Niko 1989, *Praznično leto Slovencev. Starosvetne šege in navade od pomladi do zime*. Druga knjiga. – Ljubljana.
- LEŃCZYK, Gabriel 1964, Światovid zbruczański. – *Materiały archeologiczne* 5, 5–60.
- MANSIKKA, V. J. 1922, *Die Religion der Ostslaven. I Quellen*. – *FF Communications*, No. 43, Vol. X, Helsinki.
- MEDVEŠČEK, Pavel 1992, *Skrivnost in svetost kamna: zgodbe o čarnih predmetih in svetih znamenjih na Primorskem*, Knjižna zbirka Kulturna dediščina. – Trst 1992.
- MEDVEŠČEK, Pavel 1997, *Obrusnice*. – Nova Gorica, Ljubljana.
- MEDVEŠČEK, Pavel 2006, *Let v Lunino senco. Pripovedi o starih verovanjih*. – Nova Gorica 2006.
- MEDVEŠČEK, Pavel (ur.), SKRT, Darja (ur.) 2014, *Staroverstvo in staroverci, katalog etnološke zbirke Pavla Medveščka*. – Goriški muzej Kromberk – Nova Gorica.
- MENCEJ, Mirjam 2013, *Sem vso noč lutal v krogu. Simbolika krožnega gibanja v evropski tradicijski kulturi*. – *Studia mythologica Slavica*, Supplementa, suppl. 7, Ljubljana.
- MIHELIC, Miha 2012, Poznobronastodobni depo Kanalski Vrh 1 v kontekstu alkimije, arheoastronomije in ustnega izročila. – *Arheo* 29, 7–51.
- MIKLAVČIČ BREZIGAR, Inga, MEDVEŠČEK, Pavel 2002, *Pustovanje na Goriškem*. – Goriški muzej, Kromberk 2002.
- PERA, Miroslav 1988, *Poljički statut*. – Splitski književni krug, Svjedočanstva 9, Split.
- PLETERSKI, Andrej 2006a, *Police na Tolminskem – prva "ciganska" vas na Slovenskem?*. – [v:] Jerše, Sašo (ur.), Mihelič, Darja (ur.), Štih, Peter (ur.), *Med srednjo Evropo in Sredozemljem: Vojetov zbornik*, Ljubljana, 33–45.
- PLETERSKI, Andrej 2006b, *Poliški tročan*. – *Studia mythologica Slavica* 9, 41–58.
- PLETERSKI, Andrej 2008a, *Zgodnjesrednjeveška naselbina na Blejski Pristavi. Najdbe/Frühmittelalterliche Siedlung Pristava in Bled. Funde*. – *Opera Instituti archaeologici Sloveniae* 14. Ljubljana.



- PLETERSKI, Andrej 2008b, The Swinging of Spacetime. – [v:] Mirjam Mencej (ur.), *Space and time in Europe : East and West, past and present*, Zbirka Zupaničeva knjižnica 25, Ljubljana, 293–303.
- PLETERSKI, Andrej 2010, *Zgodnjesrednjeveška naselbina na blejski Pristavi : tafonomija, predmeti in čas = Frühmittelalterliche Siedlung Pristava in Bled : Taphonomie, Fundgegenstände und zeitliche Einordnung*. – Opera Instituti archaeologici Sloveniae 19, Ljubljana.
- PLETERSKI, Andrej 2014, *Kulturni genom. Prostor in njegovi ideogrami mitične zgodbe*. – *Studia mythologica Slavica*, Supplementa, suppl. 10, Ljubljana.
- PLETERSKI, Andrej 2015, Preplet 3 in 4, preloška Beli Križ in Triglavca ter Zbruški idol. – [v:] Katja Hrobat Virloget (ur.), Petra Kavrečič (ur.), *Nesnovna krajina Krasa*, Koper, 21–33.
- SNOJ, Marko 1997, *Slovenski etimološki slovar*. – Ljubljana.
- SUMCOV Сумцов, Николай Федорович 1996, Символика славянских обрядов. – Моцква, 1996. (6 – 157 ponatis knjige: О свадебных обрядах, преимущественно русских. – Харьков 1881; 158 – 248 ponatis knjige: Хлеб в обрядах и песнях. – Харьков 1885)
- ŠPRAJC, Ivan 1991, *Arheoastronomija*. – Ljubljana.
- TERSTENJAK, Davorin 1859, Preiskave na polji slovanske arhaiologije. O gromski sekiri imenovani: “Taran balta–sekira”. – *Kmetijske in rokodelske novice* 17/1, 1. 1. 1859, 2–3.
- TOMENČUK 2002 = ТОМЕНЧУК, Богдан 2002, До питання про особливості мікропланувальної структури давніх могильників як “поселень мертвих”, та макропланувальних систем розміщення церков і городищ. – *Нові технології в археології*, Збірник наукових праць, Київ–Львів, 301–317.
- TYNIEC, Anna 2011, Światowid ze Zbrucza. – <http://www.ma.krakow.pl/pradzieje/swiatowid>
- WAHRIG, Gerhard 1968, *Deutsches Wörterbuch*. – Gütersloch.
- ŽOLOBOV 2004 = ЖОЛОБОВ, Олег Ф. 2004, Об одном балто-славянском архаизме: “3 x 9”. – *Studia mythologica Slavica* 7, 155–171.



PRIPOVEDI IZ ŽIVLJENJA IN VEROVANJA  
STAROVERK IN STAROVERCEV  
DESNEGA BREGA SOČE

# PADENCE

## ŠTEFAN BUCINOV

Štefan Krajnik, rojen 1885  
"Pri Bucinu"  
Draga, Volčanski Ruti 4

### IZPOVED ŠTEFANA KRAJNIKA

*Zadnjič, ko sva se pogovarjala o pustu, ste omenili, da mi boste drugič povedali neko skrivnost, za katero vedo le še redki. Ali bi danes to obljubo izpolnili?*

*Štefan:* Ko sem kasneje dobro premislil, se mi je zdelo, da mogoče ni pravi čas, da bi o tem govoril. Zdi se mi namreč, da bi lahko bili nekateri, če bi se to izvedelo, prizadeti.

*Moj namen ni, da bi s tem koga prizadel. Imena me v tem primeru ne zanimajo. O skrivnosti pa bi zelo rad slišal, ker bo sicer lahko šla v pozabo.*

*Štefan:* Če res tako mislite, bi povedal res samo bistvene stvari. Podrobnosti pa boste mogoče izvedeli drugje, če Vam bodo zaupali. Vem, da so tu okoli še nekateri, ki o tem vedo več kot jaz. Če boste kdajkoli šli gor skozi Strgarijo in če boste naleteli na ta pravega, boste slišali vse, kar se danes o tej babji veri še ve. Vseh podrobnosti ne poznam, ker moji predniki v to niso več verjeli. Zato bom kratek. Nekateri posamezniki pa so s to vero ali "poganijo" živeli skoraj do prve svetovne vojne. Verovali so v matjare, tročane in brtine.

*Kakšni pa so bili tisti kamni in kje so se nahajali?*

*Štefan:* Eden, ki je bil tudi največji, je bil blizu vhoda v Babjo jamo pod Spodnjim Logom. Nekaj manjših, ki so jim menda rekli kačje glave ali jajca, pa je bilo na nekaterih vrhovih na obeh bregovih Soče v bližini Babje jame. Središče vsega tega verovanja pa je bila Babja jama skupaj s Kotlom ob Pršu in Škurbldjo. Tja so čez celo leto hodili od blizu in daleč. Kaj so tam počeli, ne vem. Zdi se mi, da so tam tudi vedeževali, zagotovo pa ob kresni noči.

*Ali so bili podobni kamni tudi drugje ali ne?*

*Štefan:* Govorilo se je, da so bili podobni kamni tudi drugje. O tem pa boste morali vprašati druge, če jih boste sploh našli. Danes o tem raje molčijo, jaz pa ne vem ničesar. Sicer pa je to svet, ki je že zdavnaj ugasnil.

*Ali mi lahko poveste kaj o tročanu?*

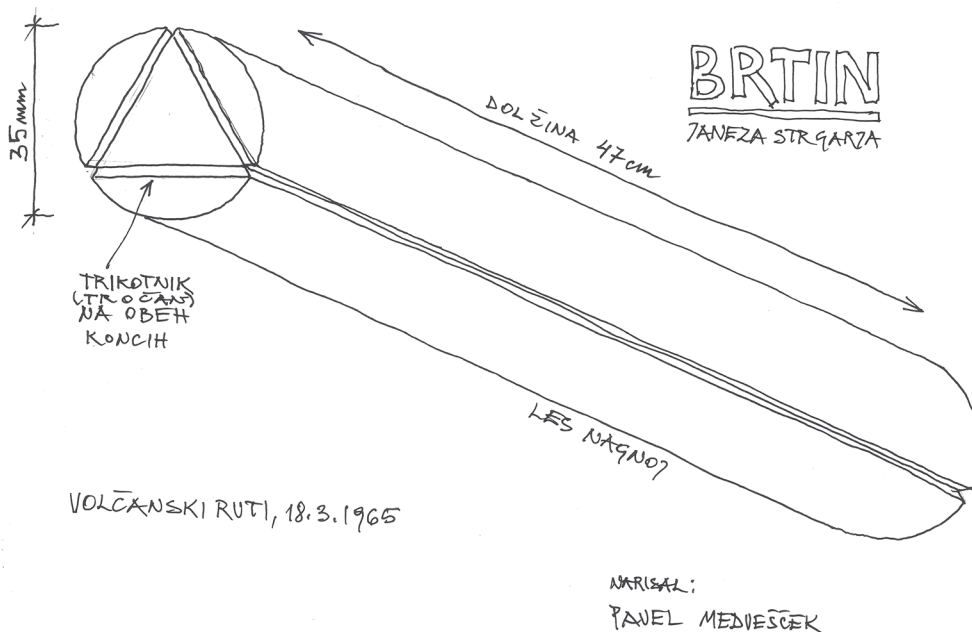

Sl. 1: Brtin je nagnojeva palica z vrezanima trikotnikoma na konceh in žlebovi po celotni dolžini, ki potekajo iz stičišč stranic trikotnikov. Uporabljali so ga za zdravljenje ljudi in živine, za zaščito in plodnost semen.

*Štefan:* Tročan je bilo verovanje v trojnost, ki povezuje tri vrhove, tri drevesa ali tri različne stvari, kot na primer jamo, drevo in goro. Zdi se mi, da je bilo tročanstvo tudi način življenja, ki si ga je posameznik izbral. Ker so v tročanu delovale sile, ki so blagodejno vplivale na ljudi in naravo samo, bi mu namreč takšen način življenja pomagal, da bi v tem nerodovitnem svetu preživel.

*Kaj je bil brtin?*

*Štefan:* Brtin (sl. 1) je bila palica, ki je bila izdelana iz nagnoja. Imela ga je vsaka "babjeverna" hiša. Ker se je le ta prenašal iz roda v rod, ne poznam nikogar, ki bi ga izdeloval. Vsi brtini so bili zelo stari. Z njim pa je razpolagal le gospodar hiše, ki ga je hranil na polici nad vrati izbe. Verjeli so, da ima posebno moč, ki pomaga pri zdravju in plodnosti. Podedoval ga je sin, ki je prevzel domačijo. Če ga ni bilo, je brtin izginil neznano kam. Danes bi ta pravega težko našli, da bi lahko vsaj videli, kako je izgledal.

*Sedaj, ko ste bistvene stvari povedali, bi si želel, da bi mi o tem povedali še kakšno podrobnost.*

*Štefan:* Rekli so, da predstavlja brtin bikovo kito, ki simbolizira moč plodnosti, ki jo potrebuje vsak kmet. O drugih stvareh pa ne bi govoril, ker se bojim, da bi kaj pomešal. Zadnje čase se mi dogaja, da v neprespanih nočnih urah premlevam neke stvari, za katere se mi naslednjega dne zdi, da sem jih nekoč že slišal. Ker gre torej za neresnične stvari, Vam o tem ne bi govoril, saj vem, da si želite izvedeti stvari takšne, kot so se v resnici dogodile.

*Ker Vas razumem, Vas ne bom več silil v pripovedovanje. Želel pa bi si napisati vse to, kar ste mi povedali. Ali to lahko storim?*

*Štefan:* Dokler sem živ, raje ne. Po moji smrti pa to lahko storite. Saj je to vendar del našega hribovskega življenja, ki ga danes žal ni več.

Volčanski Ruti, 1956



# JANEZ IZ STRGARIJE

Oglarska prisega Janezu Strgarju leta 1965 .....	40
Pogovor z Janezom Strgarjem .....	44
Skrivnostne Padence .....	52
Črna vahta, kot najstrožje varovana skrivnost .....	60
Pavel Medvešček postane kačarski vajenec – pridruženi kačar .....	63
Od tu na oblake .....	69
Ponovno srečanje z Janezom Strgarjem .....	99
Dehnarjev rojstni dan .....	100
Odločitev pri Vogenci .....	102
Jazbenk tudi kot daritveni prostor? .....	102
Žar kamen .....	103
Prepadce .....	103
Prhutnik .....	104
Srcint .....	104

Janez Strgar, rojen 1898  
"Strgarija"  
Volčanski Ruti 12

## OGLARSKA PRISEGA JANEZU STRGARJU LETA 1965

*Po dolgem času sem le dobil domačina, ki se mi zdi, da bi bil "ta pravi".*

*Janez: Kaj pomeni "ta pravi"? Ali je mogoče kdo tudi takšen, ki "ni ta pravi"?*

*Z besedama "ta pravi" mislim na tistega, ki bi mi znal povedati tisto, česar Bucinov Štefan ni vedel, ali pa je pozabil.*

*Janez: Ali pa ti ni želel povedati!*

*Ko sem se pred devetimi leti z njim pogovarjal, je najverjetneje nekatere stvari res pozabil, ali pa zanje sploh ni vedel.*

*Janez: Zdi se mi, da Vam, kot "foreštu", ni zaupal. Zato se je tudi izgovarjal na slab spomin. Sicer pa bova tudi midva kmalu končala ta pogovor, če mi odkrito in zelo jasno ne poveste, kaj želite slišati od mene!*

*Zelo na kratko. Rad bi slišal o treh stvareh, in sicer o tročanu, kačji glavi in brtinu.*

*Janez: Glej ga, glej ga policajčka! Kaj pa misliš, da si ti? Kako si sploh upaš spraševati o teh stvareh? Te stvari se tebe sploh ne tičejo. Če hočeš, da se bova sploh začela pogovarjati, mi najprej povej, ali imaš brtin in če si ga sploh že kdaj videl.*

*Ne eno in ne drugo. Povedal sem Vam že, da mi je o tem pripovedoval Vaš sosed Štefan. Najverjetneje mi je o tem govoril samo zato, ker je očitno vedel, da ta skrivnost nikomur več ne služi in da je danes le še zgodovina, ki pa bo, če kdo zanj ne bo slišal, za vedno izgubljena.*

*Janez: A tako misliš? Praviš pa tudi, da je tako mislil tudi Štefan? V to skoraj ne morem verjeti. Mogoče pa se mu je takrat resnično zmešalo, sicer tega ne bi pripovedoval. Vsi namreč dobro vemo, da o teh stvareh ve le tisti, ki ima brtin in mogoče še kdo iz tiste hiše. Ne, ne, nič ne bo! Stvari bo potrebno najprej prespati in dobro premisliti. Šele nato se bom odločil, ali bom o tem govoril ali ne.*

\*\*\*

*Od najinega pogovora je preteklo več kot mesec dni. Kaj naj bi danes rekla?*

*Janez: V tem mesecu, ko te ni bilo, sem stvari dokončno premislil. Prišel sem do zaključka, da si morda ti tisti "ta pravi", ki mu je treba te stvari podrobno povedati. Predvsem zato, da bodo nekoč znanjci seznanjeni tudi s temi stvarmi, ki so sicer za nekatere nazadnjaške, a so bile takrat, ko so še živele, za naše ljudi dobre. Zaradi verovanja vanje pa niso živeli nič slabše kot tisti, ki so verovali v novo vero. Razmišljal pa sem tudi o dejstvu, da, od tistega dne, ko sva se pod tistim drevesom nič kaj prijazno pogovarjala, nisem nikoli srečal nobenega tujca, ki bi na glas rekel tista tri imena in me o njih tudi spraševal. Od nekdanje je bila ta tema zamolčana, tako kot ženski porod, o katerem se nikoli ni govorilo. Otroška posteljica pa je bila še večja skrivnost, pravi tabu!*

*Ko sem o tem premišljeval, mi je vzbudilo zaupanje vate. Zaupam pa ti lahko le pod pogoji, ki jih*



bova določila na koncu pogovora, ko bova imela v rokah vse tvoje zapiske o teh stvareh. Takrat bo šlo zares. Iz hiše jih boš odnesel le, če boš prisegel, da se boš držal dogovora. Sicer bo vse končalo na ognjišču.

*Že danes ti povem, da bom pristal na vse tvoje pogoje in se jih tudi držal. Moj edini interes in namen je zgolj to, da to zapišem in da bodo o tem nekoč izvedeli tudi drugi. Kdaj se bo to zgodilo, boš pa ti na koncu določil. Če si pripravljen, bi začela tako, kot želiš ti.*

*Janez:* Seveda sem pripravljen. Ne vem pa, kako začeti, ker je stvari veliko in se med seboj prepletajo. Vse pa so pomembne.

*Meni, ki živim ne daleč od teh krajev, se zdi zelo nenavadno, da so se te stvari tu ohranile. Ali je mogoče za to kakšen poseben razlog?*

*Janez:* Zagotovo jih je več. A osnovni razlog je bila pokrajina, prav ta naša, ki se vleče še onstran Soče. Ta kamnita skopa zemlja, ki jo poseljuje le nekaj revnih domačiji, je bila vedno pozabljena od sveta. V to brezpotno hribovje si prišel s težavo. Zato pa je ta svet deviški in v popolni oblasti Nirkmane. Prvo rano je to področje dobilo okoli leta 1903, ko so tod mimo gradili železnico. Gradnja je namreč prizadela najpomembnejši sveti kraj, ki je obsegal predel okoli Babje jame. Staroverci so imeli za ta obsoški svet svoja imena. Kjer je potok Ušnica pritekel v Sočo, se je na skali Podturnom naslanjala skromna brv, po kateri si prišel na levi breg Soče. Od tam pa do Babje jame. To dolino so imenovali Na dolbinah. Od Babje jame pa do kraja, kjer priteče potok Doblarec v Sočo, pa Na spodjedah. Zaliv pod Babjo jamo pa so poimenovali Na lun.

Nekoč je bil ves svet tu naokoli zaznamovan s kamni matjari, ki so povezovali rodove naših prednikov. Nas ne morejo več, ker so vse uničili. Svet je tu vedno dišal po skalnem mahovju, ki je omamljal le staroselce. Tebe bi zagotovo nekaj drugega, kar imaš v nosnicah že od rojstva. Tebi verjetno diši tista tanka plast, ki se je nabrala na kamnu skozi tisočletja.

*Do kdaj pa je vse to, kar si mi povedal, še živelo?*

*Janez:* Točen čas bi bil tvegan. Zagotovo pa se je to verovanje vsaj za nekatere podrl v trenutku, ko so mimo Babje jame začeli graditi železnico. To je bilo verjetno leta 1902. Takrat so razbili tudi vsaj 5 metrov visoko špičasto<sup>1</sup> skalo Škurbľjo, ki je stala levo od Prša, če gledamo proti zahodu. Razbili pa so jo zato, ker je bila graditeljem v napoto, ko so gradili most preko Vogerščka, saj zaradi nje ne bi mogli postaviti lesene konstrukcije. Vsa omenjena dela so v celoti razvrednotila ta posvečeni kraj, saj je takrat Babja jama skupaj s Kotlom pod Pršem in veliko Škurbľjo tvorila najpomembnejši tročan, na katerega so bili povezani vsi ostali na tem prostoru.

*Ali bi mi hotel razložiti, kaj je tročan?*

*Janez:* Tročan je navidezna povezava treh točk v trikotniku. Povedano po domače je to verovanje v trojnost. Vse nevidne sile, ki so v tročanu potekale od ene do druge točke, pa so blagodejno vplivale na človeka, živali in rastline. Točka, ki povezuje dva ali več tročanov, pa je imela tudi čarno moč. Na naši strani, to je na desnem bregu Soče, je bil tročan, ki je povezoval dva vrhova, to sta Grad in Stol, z Babjo jamo. Na vrhu prvih dveh so stali tudi kačji kamni ali glave, ki pa jih po prvi svetovni vojni ni bilo več. Poseben matjar pa je stal nad skalnim previsom pod Gomilo. Bil je izredno velik naraven kamen, ki so mu rekli Kresnik. Na kresno jutro so tja, ko je kamen ravno obsijalo sonce, dekleta odnesla venčke iz travniških rož. Blizu Kresnika pa je bilo tudi stalno mesto, kjer so kurili kresove. Največji kres pa je bil vedno na Ostrem Krasu. Drugi tročan pa je tvorila povezava med Stolum, Kresnikom in Babjo jamo. Sicer pa je bilo teh tročanov, kdo ve koliko. Na levem bregu Soče pa je bil tročan, ki je povezoval vrh Gošče, Mali vrh in Babjo jamo. Na prvih dveh so bili prav tako kamni kačje glave.

---

<sup>1</sup> Koničasto.

Kako je z njimi, pa boš moral povprašati Jožeta Pangerca iz Dolgega Laza. Ker ti zagotovo o tem ne bo želel ničesar povedati, mu povej, v kakšnem odnosu sva midva. Mogoče ti bo potem zaupal. Zelo pa bo pomagalo, če boš imel pri sebi tobak ali žganje.

*Kaj pa je brtin, ki si mu na začetku najinega pogovora dajal tako velik pomen?*

*Janez:* Saj ga je tudi res imel. Vsak, ki je veroval v vse to, ga je moral imeti. Povedano še drugače, je imel brtin sicer le gospodar hiše, ki ga je vedno hranil nad vrati izbe. Brtin se je namreč enačil z lastništvom hiše. O tem so bili seznanjeni vsi, ki so živeli v hiši. V običaju je bilo, da ga je gospodar, ko je domačijo prevzel eden od sinov ali pa zet, izročil njemu.

Brtin je po ljudskem glasu izdeloval tisti, ki je v kraju zdravil z zelišči in tudi zagovarjal. Slišal sem praviti, da je bil na našem koncu zadnji izdelovalec brtinov nekdo, ki je živel tam nekje pod Čančami v neki samoti ob Lepenki. Vendar je bilo to zelo davno, ker ga ni nihče več poznal. Vedeli so le, da je bil posebnež, ki se je rodil v srajčki in ki je znal hoditi v ris. Menda so mu rekli Kvejc.

Brtin lahko opišem zelo natančno (*sl. 1*). Izdelan je bil iz nagnojevnega lesa, da bi trajal večno, ker ta les sploh ne zgnije. Debelina brtina je bila za dva prsta, dolžina pa za laket. Danes je to 3 cm debeline in 50 cm dolžine. Na obeh koncih je bil v prerezu palice vrezan enakostranični trikotnik, torej tročan. Na konicah trikotnika pa je bil po dolžini palice vrezan žleb. Ti trije žlebovi so tako povezovali trikotnika na obeh koncih palice. Tisti, ki so imeli težave z ožiljem na nogah, torej s krči ali ozeblinami, so brtin z bosimi nogami valjali po podu zjutraj in zvečer. Izboljšanje je bilo kmalu vidno. Z brtinom so prav tako gladili tudi bolno živino ali tisto, ki se ni ubrejila. Na enak način so pomagali tudi bolnikom ali ženski, ki ni mogla zanositi. Brtin pa je skrbel tudi za plodnost polj in semen. Zaradi vsega tega ne preseneča, da so ga imeli za čudežno palico. Vendar je to veljalo le za tisto, ki jo je naredil Kvejc in jo nato nekaj časa pustil v območju velikega tročana.

*Nisem prepričan, a se mi dozdeva, da je bil to predvsem moški svet. Ali se motim?*

*Janez:* Ja se! To ni bil le moški svet. Ženskam ta svet ni bil prepovedan. V njem pa so sodelovale zgolj pasivno, tako kot pri lovu ali vojskovanju. Mlada dekleta pa so bila aktivna predvsem ob kresovanjih. Dekleta, ki so bila udeležena pri kresovanju, so si z bršljanom in travniškimi cvetjem spletla dolgo kito. Naposled so si jo dala okoli vratu, jo pod brado prekrizala in speljala pod pazduho na hrbet, kjer so jo prekrizala, pa vse do pasu, kjer so si jo zavezala. Pred in med kresom so okoli njega tudi plesala. Ko pa je ogenj pojenjal, so vse kite zmetala na žerjavico. S tem dejanjem sta dobila kres in njegovo oglje magično moč, s katerim so gospodinje na ognjišču zakurile nov ogenj. Oglje pa je imelo tudi zdravilno moč.

Spomnil sem se, da so v brtin zaupali tudi tisti, ki so verjeli v boga. No, ko smo že pri njem, naj ti povem, da je k nam prišel zelo pozno. Kot pove zgodovina, je menda bilo to šele v začetku 19. stoletja, vendar le z neko skromno kapelo. Sedaj pa bi ti rad povedal še, kako je to verovanje počasi odmiralo. Že pred prvo vojno je prišlo do dvojnih poimenovanj za eno in isto stvar, ne da bi se kdo ob to spotikal. Tako so takrat nekateri rekli Kresnikov kres, drugi pa Šentjanžev kres. Brtinu pa so rekli tudi palica Svetega Antona. Prišlo pa je tudi do spreminjanja imen. Tako je hrib, ki so mu rekli Matjar blizu Dobljarja, kar na enkrat postal Stol. Hrib Gošče na levem bregu Soče, pa je bil za staroverce Belin. Tako se je staro počasi umikalo novemu. Toda s tem nismo nič bolj pametni, revnejši pa zagotovo.

*Kot vidiš, ti puščam, da govoriš to, kar se ti zdi pomembno. A vseeno bi želel, da mi kaj več poveš o tem verovanju, ki je meni popolnoma neznan.*

*Janez:* To je danes zelo težka naloga. Čas je gotovo naredil svoje. Takrat, ko so ljudje v to še verovali, ni nihče tega raziskoval. Vsaj meni ni o tem ničesar znanega. Po moji kmečki pameti in kar sem prebral v bukvah, pa se mi zdi, da je to gotovo stranska veja nekega širšega verovanja. Ker ni bilo ničesar napisanega in ker se je to prenašalo le iz očeta na sina, so nastale tudi velike razlike med kraji. Objekti verovanja pa so bile naravne tvorbe, kot so denimo drevesa, vode, jame in kamni. Prav tu v

bližini je na hribu Matjar<sup>2</sup> rasel zelo star dob, ki so ga okoličani častili, vse dokler ga kanalski grof ni dal posekati, matjar pa ukazal razbiti.

Božanstev, ki so povezana s tem verovanjem, ne poznam. Vem le to, da so verovali v zduhca, ki je živel v drevesu, izviru, kamnu ali pa v nečem drugem. Poznali pa so dobre in slabe zduhce. Spominjam se tudi otoka oziroma zaliva, ki ga tvori Soča pod Babjo jamo. Nekateri so tja zahajali ob polni luni in jo, ko se je le-ta zrcalila v vodi, kamenjali. S kakšnim namenom so to počeli, pa ne vem več. V dobrem spominu pa mi je ostala tudi prepoved hoje v nekatere jame in brezna, ker bi s tem izgubili *balažijo*, to je neke vrste svetost. V ta sistem verovanja je sodila tudi *kačnica*, ki je bila v prvi junijski polni luni po kresu. Na goro, kjer je bila kačja glava, so odšli med mrakom in zoro. Kačji glavi so prinašali pest domače zemlje, da bi jo varovala pred strelami, neurji in sušo. Če so imeli pri sebi še kakšno zdravilno zelišče, je to od kačje glave prejelo posebno moč, ki je zagotovo pomagala pri zdravljenju. Če pa si po poti na vrh našel še kakšno kačjo kost ali kačji lev, bi skupaj s prejeto močjo to postalo najboljše varovalo proti hudemu duhu.

O brtinu pa le še to. Kot sem že povedal, je na koncu palice tročan. Ko si palico vzel v roke, si postal tretja točka tročana, ki je po tem seval zdravo energijo na vse konce.

*Zaradi vsega povedanega me ni prepričal razlog, zakaj je v tako kratkem času prišlo do tolikšnih sprememb v mišljenju in navadah ljudi. Nastala je gotovo velika zarez, ki pa se v normalnem življenju zelo težko zgodi.*

*Janez:* Točno tako je bilo. Nastala je res globoka zarez, v našem takratnem življenju, ki jo je povzročila prva svetovna vojna. Ali si lahko predstavljaš 18-letnega neizkušenega mladeniča, ki mu dajo v roke puško in ga čez nekaj mesecev že pošljejo v strelske järke, kjer doživi najrazličnejše travme in strese? V tistem času so od doma odšli tudi neboljstari otroci, s seboj pa so vzeli le tisto, kar so lahko nesli v rokah. Odšli so na tuje v neznanu, ne da bi vedeli, kaj jih tam čaka. Begunstvo je terjalo tudi svoj davek. Umrlo in zbolelo je veliko prebivalstva. Tradicija kraja je skupaj z našim načinom življenja doživela največ sprememb. Po koncu vojne smo bili dobesedno okleščeni. Ni bilo družine, ki ne bi izgubila enega ali več članov. Odnosi v skupnosti so bili razrahljani, nekje celo pretrgani. Naselili smo se v porušene domove, kjer ni bilo ne opreme in ne živine, ki bi nas lahko preživljala. Uničena in zaraščena so bila tudi polja in kmečko orodje. Začeti smo morali ponovno, iz nič. Zaradi slednjega je nastajalo novo življenje, ki pa je stalo na drugih temeljih in vrednotah. Začeli smo se nasilno vraščati v nam tujo italijansko kulturo in njihov način življenja.

*Ali si morda kaj pozabil?*

*Janez:* Ne vem, če je to tudi pomembno. Vse pogosteje se mi namreč vračajo spomini iz otroštva. No, in takrat se spomnim na pastirja Ovco. Ta je, ko ni pasel, šel večkrat v Babjo jamo. Ko mi je bilo menda 10 let, sem šel enkrat z njim. Ko sva sedela na Pršu in gledala v Kotel pod seboj, je prižgal pipo in mi dal, da jo tudi sam parkrat potegnem. Kmalu se mi je zavrtelo, tako da sem videl Kotel, ki se je vrtel v krogu. Nato mi je predlagal, naj se uležem in gledam v nebo, kjer se med seboj prerivajo razne živali. In res sem jih videl v oblakih. Kasneje sem izvedel, da je Ovca kadil nagnojevne liste, pomešane s cigansko travo.<sup>3</sup>

Če te kačji kamen res zanima in če boš pri iskanju vztrajen, ga boš mogoče tudi našel. Kot sem slišal, je skrit nekje blizu Kopovišča, mogoče je celo v šterni.<sup>4</sup> Govori se vse mogoče stvari, ki jih ni mogoče preveriti. Poleg tega pa tudi interesa nimam več, ker vem, da je vse to preteklost, ki nikogar več ne zanima. Razen mogoče tebe, ki "loviš oblake". Bolje bi bilo, da bi se ukvarjal s stvarmi, od katerih bi imel vsaj korist, ne pa škode kot jo imaš sedaj.

*Sedaj ti bom prebral tvojo pripoved. Po tem pa pričakujem, da mi končno poveš, pod kakšnimi pogoji lahko vse to skupaj objavim, če bom takrat sploh še živ.*

<sup>2</sup> Danes Stol.

<sup>3</sup> Menda je to kristavec.

<sup>4</sup> Vodnjaku.

*Janez:* Na vse, kar si prebral, nimam pripomb. Kakšno malenkost bi lahko črtal, pa naj bo, kar sem rekel, sem rekel in besede ne bom pojedel. Od tebe želim le prisego, ki bo naša oglarska.<sup>5</sup> V močeradovo žganje bom namočil to volneno krpico in jo položil na mojo desnico. Ti pa jo boš pokrtil ravno tako s svojo desno dlanjo. Skupaj jo bova tiščala tako dolgo, dokler ne bo suha. Po tem dejanju vedi, da če to prisego prelomiš, te bo močeradov zduhec našel in ti za vedno zaprl sapnik.

*Prisegel bom, tako kot si rekel, le še povedati moraš, kdaj lahko vse to objavim.*

*Janez:* V mislih sem imel nekaj variant. Prva je bila ta, da bi to lahko storil na moj stoti rojstni dan, in sicer leta 1998. Ker pa se mi zdi, da se s tem preveč poveljučujem, sem raje izbral tisto, o kateri govori Blažev Jože. Gre namreč za lunin krajec, ki se bo leta 2007 ponovno obrnil proti Zemlji. No, takrat lahko s temi zapisi narediš, kar hočeš. Odgovornost bo takrat le tvoja. No ja, do takrat imaš čas še celih 42 let, če sem prav izračunal.

Strgarija, 1965

## POGOVOR Z JANEZOM STRGARJEM

*Janez:* Sedaj, ko si prisegel in ko si vidno zadovoljen, saj si končno spravil spise v torbo, te vabim, da me v kratkem obišeš. Želim, da bi imela daljši pogovor o vsem, kar si me v tem času, ko se poznavata, spraševal pa ti nisem ustrezno odgovoril. Vzemi si čas in pridi, ne bo ti žal.

*Zagotovo bom prišel kot vedno, ko si me povabil.*

*Janez:* Upam, da ne bom predolgo čakal.

\*\*\*

*Ko sem bil zadnjič pri tebi, je bil mlaj, danes pa je prvi krajec. Torej me nisi dolgo čakal.*

*Janez:* O času bi se lahko dolgo prerekala, pa se ne bova. O prvem krajcu pa lahko rečem le dobre stvari. Pomembno pa je, da si tukaj.

*Nekoč si mi rekel, da bi rad imel nagnojevo palico, ki se posuši na stebalu. Prinesel sem ti jo, ne da bi te spraševal, kaj boš z njo počel.*

*Janez:* Kje si jo pa našel, ko pa vedno govoriš, da nimaš časa niti zase, kaj šele za druge?

---

<sup>5</sup> Jože Jugov, rojen 1916, iz Volčanskih Rutov 24 mi je nekoč pripovedoval, da so v dolini Doblarca in v širši okolici oglarili že od nekdaj. Delo, ki je bilo potrebno za pripravo lesa za oglarske kope, je bilo dolgotrajno in naporno. Sekali so ga le v najetih gozdovih za plačilo. Pri izdelavi kope pa so zelo pazili, da so bila polena zložena pravilno v krogu, pravilno okoli droga in enake dolžine. Ko je bilo to opravljeno, so morali kopo skrbno obložiti z listjem, vejami in mahom ter šele nato z zemljo. Večdnevno nepretrgano kurjenje kope pa je odločalo o kakovosti oglja. Na tem prostoru se je vedno oglarilo tako, da so trije oglarji šli v *trišman*. Drugi pa so, če je bilo potrebno, le pomagali do trenutka, ko so prižgali kopo. Takrat so prejeli tudi plačilo od enega od *trišmanov*, ki je bil vodja dela. Da je bil čas, ko je kopa gorela, najpomembnejše opravilo, pove tudi oglarska prisega. Tisti trije, ki so šli v *trišman*, so takrat, ko so postavili sredinski drog kope imenovan *strž*, nanj naslonili v trikotniku vsak svoje olupljeno poleno leske in šele po tem prisegli po oglarsko. Najprej so krpico namočili v močeradovec, ki jo je eden položil v desno dlan, nato pa jo je drugi prav tako pokrtil z desnico. Dlani sta skupaj tiščala toliko časa, da je močeradovec izhlapel. Ves čas, ko je kopa gorela, so pili močeradovec in jedli *friko*. Spali so izmenično, kar ob kopi v "zavetniku", ki so ga naredili iz vej, lubja in mahu. Vsak je seveda moral prisego opraviti dvakrat z obema *trišmanoma*. Prisega jih je zavezovala, da bodo ves čas ob kopi, to je podnevi in ponoči, in po potrebi delali ob njej. Tisti, ki bi prisego prelomil, pri prodaji oglja ne bi dobil svoje tretjine. Prelomilec prisega pa bi pri tem spravil nase še močeradovega zduhca, ki ga je s prisego imel za pričo.

*Zase res nimam veliko časa, zato pa ga najdem vedno za vse tiste, ki si me želijo. Palice nisem našel, zame jo je priskrbel eden z Livških Raven. Rekel mi je tudi, da se nagnoj posuši na rasti takrat, ko se nad njim utrne zvezda. Potem mi je še na dolgo razlagal, kako imajo vsa živa bitja na Zemlji nevidne niti, ki segajo vse do zvezde, s katero so povezana. Ko se ta povezava pretrga, živo bitje, ki je bilo z njo povezano, umre ali usahne.*

*Janez: Res sem ti hvaležen zanjo. Kaj bom z njo počel, pa boš videl in slišal, ko ti bom narejeno pokazal. Ali boš močeradovc, kačca<sup>6</sup> že dolgo nimam več?*

*Bom, čeprav ne vem, čemu služi. Vem le to, da ga tisti redki, ki ga pripravljajo, ponujajo kot čudežno pijačo.*

*Janez: Prisežem, da ti bo "nucal". To lahko rečem iz dolgoletnih izkušenj. Ne bi ga pil samo zato, ker to počnejo drugi. Boš videl, kako te bo dvigal, da boš lebdel nad Zemljo. Strašno moč ima. No ja, name pač tako deluje. Kako bo pri tebi, pa ne vem. Sedaj ko sva popila, sem pripravljen, da me povprašaš o vsem tistem, kar te najbolj zanima. Vem, da še od nikogar nisi dobil zadovoljivih odgovorov.*

*Ali so staroverci gradili kakršnakoli svetišča?*

*Janez: Niso, ker jim to ni bilo potrebno. Za vsa naravna svetišča je že davno prej poskrbela NIKRMANA. Pa tudi, če bi jih, ne bi nikomur služila. Saj je NIKRMANA vedno le zgoraj. Tako bi v svetiščih bil le zrak, ki ne bi služil nikomur, morda le pajkom.*

*Ali so imeli staroverci duhovne vodje ali učitelje?*

*Janez: Pri nas zagotovo ne. Vsak kraj je imel le dehnarja, na katerega si se obrnil, ko si potreboval nasvet.*

*Kaj oziroma kdo je pravzaprav dehnar?*

*Janez: Dehnarja je že v zibelki izbrala NIKRMANA. To je moški, ki je v to vero goreče veroval in o njej največ vedel. Bil je tudi spreten govornik, pa še kaj bi lahko rekel o njem. Ampak naj to ostane še naprej skrivnost.*

*Ali si ti kakšnega osebno poznal?*

---

<sup>6</sup> *Kačec* je bila obredna in kulturna pijača, ki so jo pili le takrat, ko je dehnar poklical zaprisežene v svojo klet. Zapriseženi so delo opravljali le sedem let, za tem je dehnar določil tri druge. Vendar so se zbora lahko udeleževali vsi zapriseženi. Pili pa so ga tudi, ko so opravljali obred *ozbena* in druga opravila, ki so se odvijala v povezavi s staro vero. Recept za *kačec* je bil takrat skrivnost, imel pa ga je le dehnar, ki je pripravo tudi nadziral in ga po tem v svoji kleti tudi hranil. Recept, ki ga danes hrani Janez Strgar ni zanesljivo tisti, ki so ga pripravljali pred prvo svetovno vojno. Po ohranjenem receptu ga je Janez pripravljaval tako, da je najprej dal v posodo 3 skodelice svežega soka drnulj in 1 skodelico medu. Vse je dobro premešal in dodal meliso, pelin, janež, meto, brinove jagode, šetraj, timijan (količine ni hotel povedati) in prst dolgega kačjega leva. Posodo je prekril z laneno krpo in pustil v toplem prostoru, da je med prevrel do konca. Nato je vsebino pretočil, jo nalil v flaškon in ga začepil. Pred pitjem so *kačec* nalili v lončeno skledo. Iz nje pa so ga jemali z leseno zajemalko in ga ulivali v skledico, ki jo je imel vsak udeleženec pred seboj. Leseno zajemalko mi je nekoč dal Jerin. Nalivanje je vedno začel dehnar, za njim pa nadaljeval desni od njega in tako v krogu do zadnjega. Pili so ga med pogovorom, v presledkih. Dolivati je edini lahko začel dehnar in po tem naprej, kot v prvem krogu. Lahko je ostalo le pri prvem krogu ali pa jih je sledilo več, dokler niso izpraznili sklede. Pri izdelavi *kačca* niso smeli uporabljati kovinskih predmetov. Sklede in skledice so izdelovali nekje na Tolminskem, vendar se ni ohranila niti ena, oziroma ne da bi Janez zanjo vedel. Kasneje sem izvedel, da jih je izdeloval Laštar, ki je bil tudi izdelovalec *kabrce*. *Kačec* so pili le moški. Če so drnulje kakšno leto zaradi pozebe zatajile, so jih nabrali drugje. *Kačec* pripravljata včasih le še Janez in Kopoviščarjev Tone, ki ga naredita po nekem receptu, kjer je potrebno uporabiti jedrca iz pečk drnulj. *Kačec* spodbuja črno moč, ki prihaja iz sveta umrlih.

*Janez:* Sem, ampak imena ti ne bom povedal, kot ti ga ne bi nihče od starovercev.

*Ali mi lahko poveš, zakaj ne?*

*Janez:* Seveda. Dehnarja so vsi staroverci dobro poznali. Tisti, ki je zanj spraševal, je bil zanesljivo tujec, ki ni imel dobrih namenov. Zato so ga z molčečnostjo zavarovali.

*Še vedno pa ne vem, kaj je pravzaprav počel ta dehnar.*

*Janez:* Deloval je kot zaupnik, spodbujevalec, razsodnik in pojasnjevalec vsega, kar se je nanašalo na to verovanje. Drugače pa je bil kot ostali, lahko je bil neporočen stric, ali pa je imel svojo družino in kmetijo. Povedal ti bom primer enega od mojih sosedov. Nekoč je opazil, da so pred kletnimi vrati štirje, ne pa trije kamni, ki so varovali hram pred hudim duhom. Zgleda, da je nekdo, ki ni bil od stare vere, iz hudobije tja dodal še en prodnik. Sosed je za to šel po nasvet k dehnarju. Ta mu je rekel, naj pred vrata postavi po dolgem lestev in naj preko nje vrže enega za drugim vse štiri kamne. Tistega, ki se bo hiši najbolj oddaljil, naj zavrže. No, tako je tudi storil.

*Prej si mi rekel, da je vse okoli vere postorila Nikrmana sama. Vendar kot vem, so marsikatero kačjo glavo postavili staroverci. Kaj rečeš na to?*

*Janez:* Kot sem ti že povedal, je bil dehnar izbran od Nikrmane, da ureja nekatere stvari, ki jih želijo opraviti staroverci. V takem primeru, ko je šlo za kačjo glavo, je dehnar sam, brez prič, izbral kamen. Zanj je potem povedal trem zapriseženim, ki so kasneje opravili vsa potrebna dela tam v Prepadcah, ki so del potoka Doblarec.

*Ali mi lahko poveš kaj več o Nikrmani?*

*Janez:* To, da je bila prasila, ki ureja vse na Zemlji, sem ti že večkrat povedal. Kot sem slišal, je nad nami vedno prisotna. Kako izgleda, bi ti pa težko povedal. Nekateri so jo videli v nočeh, ko so udarjale strele. Pa tudi v oblakih so jo videli, eni kot žensko, drugi kot konja, ali pa v podobi bika, kače in kozoroga. Ne vem, kaj naj ti še rečem, morda bi bilo dobro, da bi o njej povprašal še Blaževega Jožeta, on ti bo zagotovo kaj povedal, saj je živel zelo blizu dehnarja, na levem bregu Soče.

*Kako pa so staroverci razmišljali o rojstvu in smrti?*

*Janez:* Zelo naravno. Verovali so, da vse teče v naravnem krogu, ki se za vsa živa bitja začne z rojstvom in zaključí s smrtjo, ki pa se v drugi obliki zopet ponovi in tako do neskončnosti.

*Torej se isto bitje ponovno "rodi", ali kaj?*

*Janez:* Seveda, le da v drugi podobi. V kakšni obliki naj bi ponovno prišel na svet, pa odloča posameznik sam, tik pred smrtjo.

*Kaj pa tisti, ki umre iznenada?*

*Janez:* Ponovno bo prišel na svet v tisti obliki, ki si jo je pokojnik najbolj želel. Staroverci namreč o tem veliko razmišljajo in se na to pripravljajo. Zato niso nikoli iznenadeni.

*Torej pridejo ponovno na svet le v obliki živali?*

*Janez:* Ne, ponovno lahko pridejo na svet tudi v obliki človeka, če si to želijo.

*Kaj pa pokop in celoten obred, ki se takrat odvija? Ali ni skregan s tem, v kar je staroverec veroval?*

*Janez:* Seveda je, sicer pa to ni prvi tak obred, ki je v neskladju z našim verovanjem, je pa seveda zadnji. V življenju posameznika je veliko teh obredov, ki jih moramo vsi opraviti, saj so del družbe, ki jih zahteva in nekatere tudi uzakoni. Tako je pač bilo in je še danes, v davnini pa je potekalo vse drugače, lahko rečem, bolj naravno in človeško. Ljudje so vse obrede razumeli, zato so jih vzeli za svoje in jih spoštovali. Ničesar ni bilo napisanega, pa je vseeno delovalo brezhibno, pač kot vsi naravni zakoni.

*To razumem, a vseeno bi rad vedel, kako se je staroverec obnašal takoj za tem, ko je eden od njegovih umrl, in kako po pogrebu?*

*Janez:* O tem ne vem veliko. Vem pa, da so smrt, ki je počasi prihajala, jemali zelo naravno. Vsi so vedeli, da bo prišla, zato so bili nanjo pripravljeni. Vedeli pa so tudi, da se bodo nekoč verjetno zopet videli. Ko se je to zgodilo, so k pokojnemu dali le nekaj, kar ga bo spominjalo na dom. Na pokopališče pa so bolj redko hodili, saj so bili prepričani, da pokojnik živi nekje drugje. Podrobnosti o tem, pa seveda ne vem. Škoda, da nisi prišel vsaj deset let prej. Takrat jih je živelo še nekaj, ki bi ti lahko povedali mnogo več, kot si izvedel danes.

*Zelo skopa so pričevanja o staroverskih obredih. Ali mi lahko poveš, zakaj?*

*Janez:* Zelo preprosto. Opravljali so jih le verujoči, drugim pa jih niso razlagali, ker se jim je zdelo nepotrebno. Morda so jih pred drugimi celo namenoma skrivali. Nikoli pa niso želeli svojih obredov vsiljevati, saj so drugačnost spoštovali kot naravno izbiro.

*Ko sem bil nekega zimskega dne pri Tonetu na Kopovišču, je iznenada vstal in odšel ven. Pred hišo se je odkril in gledal vzhajajoče sonce, dokler se ni v celoti pokazalo izza hriba. Potem je prišel zopet k meni v hišo in rekel: "Ves teden je bilo oblačno, zato sem ga šel pogledat."*

*Janez:* To se je naučil od starovercev, ki so sonce spoštovali in se mu zahvaljevali, da je ponovno vželo in jih s tem obdarilo s svetlobo in toploto, ki jo potrebujejo vsa živa bitja. Izjemno je cenil njihove obrede, saj so spoštovali življenje in vse naravne pojave, od katerih je bil človek v celoti odvisen. Prav zato je veroval v nekatera drevesa, kamne, tročane, kačje glave in Babjo jamo, ki so varovali prostor, v katerem je živel.

*Ali so imeli staroverci doma kakšne malike, ki so jih častili?*

*Janez:* Ne, ker jih ta vera ni imela.

*V kaj so še verjeli?*

*Janez:* Vsak staroverec je imel svojega zduhca, ki je bil njegov varuh in zaupnik. Z njim se je pogovarjal in ga spraševal o vsem, kar ga je zanimalo in vznemirjalo. Zduhec je bil duh pokojnika, ki se je nastanil v drugi podobi, tako je bil na primer stričev zduhec kuščarica. Večkrat je pripovedoval, kako je kot otrok nekoč ležal pod jablano. V snu je videl kuščarico, ki je prišla k njemu in ga ogovorila. Ko se je prebudil, se je na njem grela, pustila pa se je celo pobožati. Šele čez čas je odšla v špranjo v zidu. Zatrdil je, da je imela glas starejšega brata, ki se je ponesrečil. Ne boš verjel, ampak na stara leta je pod klopco pred hišo, kjer je sedel, k njemu prihajala tista kuščarica, ki jo je potem krmil z mrčesom in se z njo pogovarjal. Nekoč ji je tudi rekel: "Ko bom odšel, kot vsi drugi, se bova gotovo srečala, saj bom kot tisti slavec, ki se vsako jutro oglašča iz globeli pod hišo." Zdi se mi, da, če tako razmišljaš in verjameš, si zagotovo v tesni povezavi z naravo, saj si tudi ti del nje. To verovanje zagotovo ni nikomur škodovalo, pa tudi razprtij in vojn ni povzročalo. Nad vsem tem pa je lebdela Nikrmana.

*Kaj veš o žar kamnu?*

*Janez:* Prva ognjišča so bila v hišnem vogalu, na tleh, njihovo kurišče pa so obdali s kamni, da so omejili ogenj. *Žar kamen* je bil eden od teh kamnov in s tem pomemben predmet tega verovanja. Ognjišče je od nekdaj predstavljalo središče družinskega življenja, zato so sinovi v svoj novozgrajeni dom odnesli delček svojega domačega ognjišča. To pa je bil *žar kamen*. Da ti bo bolj jasno, ti bom povedal, kako je to opravil moj stari oče, ki mu danes rečejo nono. Ta beseda se je tu ugnezdila po prvi vojni, prej smo mu tu rekli *oča*, očetu pa oče. No, ko si je moj *oča* ustvaril družino in se odločil, da bo v bližini na Pušči postavil skromno hišo, je ob zimskem kresu, ko so bili vsi krajani tam okoli njega, odšel na očetov dom ter iz ognjišča, ki je bilo v kotu na tleh, vzel kamen in ga odnesel v svoj novi dom. Tam mu je vsekal znamenje in ga vzdal v dno ognjišča, kot *žar kamen*. Za njegovo mesto je vedel le on in nihče drug. *Žar kamen* je zagotavljal trdnost in nadaljevanje rodu, obenem pa je varoval vse, kar je bilo v hiši. Žal so to lepo navado opustili po prvi vojni. Vem samo za enega, ki je takrat sezidal novo hišo in vanjo vgradil tudi *žar kamen*. Kot so nekateri povedali, so ta običaj prinesli v naše kraje ljudje, ki so se že v davni naselili na to revno hribovje.

*Že, že. Ampak, če je kamen odnesel iz ognjišča, so domači vendar to takoj opazili. Ali ni v tem, milo rečeno, nekaj čudaškega?*

*Janez:* Seveda so opazili in ga tudi nadomestili z drugim kamnom. Pomembno je bilo le, da si je *žar kamen* sam izbral in ga neopazno odnesel iz hiše, z namenom, da ga ne bi nihče videl in prepoznal. To je pripomoglo k temu, da bi kamen obvaroval pred krajo in s tem ohranil del hišne zgodovine in moči prednikov, ki jo je kamen izžareval.

*Ali so prvi priseljenci sem prinesli tudi grmin?*

*Janez:* Težko bi rekel, gre pa verjetno za prve začetke tega verovanja na tem prostoru. Od vsega pričevanja je ostala le pripoved, kako je nastal grmin. Redki so ga imeli doma. Mislim, da se je o njem največ ohranilo na levem bregu Soče, kjer je bil prvi grmin tudi postavljen. Škoda je, da je v prvi vojni izginil. Po njej pa ga ni nihče več postavil. Bil je simbolno znamenje, ki je združevalo dve živali, in sicer kačo in bika v povezavi s trirogo sekuro, ki jo je oblikovala strela. Nekoč sem ga mislil izdelati, pa sem odnehal, ker nisem bil sposoben narediti tiste triroge sekire s kačo, neumno pa se mi je zdelo, da bi jo dal komu drugemu v izdelavo.

*Ali mi lahko poveš kaj več o tročanu?*

*Janez:* Verjetno, ne. O njem so ti že itak veliko povedali tudi drugi. Morda ti pa povem le to, da je bila v moji mladosti na levem bregu potoka Doblarec, kjer stoji danes elektrarna, velika skala z ravno površino. Na njej je bil vklesan velik trikotnik oziroma *tročan* z veliko vdolbino na sredini, v kateri se je zadrževala voda. Tej skali so takrat rekli na Troji. Eden od krakov je bil obrnjen proti vzhodu, drugi proti jugu in tretji proti severu. Žal so jo takrat graditelji z dinamitom uničili, ne da bi vedeli za njen pomen. Zanimivo je, da je takrat delal tam tudi eden od starovercev.

*Ali je matjar povezan s tročanom?*

*Janez:* Lahko je, ali pa tudi ne. Odvisno od tega, kje stoji. *Matjar* je naravna pokončna skala ali kamen, ki je lahko zraščena s podlago, lahko pa je tudi postavljen in ima kot tak svojo moč, zato so ga staroverci častili na poseben način. V kolikor se nahaja v eni od treh točk tročana, ima še tretjo moč, ki seva v prostor, ki ga omejuje. Žal so skoraj vsi *matjari* tu okoli uničeni, saj so bili zaradi velikosti in dominantnega videza žrtve drugače mislečih. Staroverci pa so tja hodili tudi takrat, ko teh mogočnih skal tam ni bilo več. Seveda je to tudi čas, ko vaška srenja<sup>7</sup> izgubi svojo pomembno vlogo, saj je delovala tudi kot sodna oblast, seveda na preprost kmečki način. V tem času propadejo tudi stare pustne šege, ki so med fanti spodbujale tudi samozavest, moč in srčnost.<sup>8</sup>

<sup>7</sup> Vaška skupnost.

<sup>8</sup> Fantovsko dokazovanje moči in hrabrosti v kanjonu Doblarca, imenovano *pokriesno*, je sodilo v del fantarije



*Mislim, da je brtin najbolj hišni predmet starovercev, kaj misliš ti?*

*Janez:* Ob žar kamnu gotovo, le da je bil prvi na skritem mestu, drugi pa vsem domačinom na očeh.

*Kot si že rekel, je brtin imela vsaka staroverska hiša.*

*Janez:* To gotovo, saj je bil *brtin* obenem še razpoznavni element tega verovanja. Imele pa so ga tudi nekatere domačije kristjanov, vendar so ga uporabljali le za zdravilne namene. *Brtin*, ki je bil iz nagnoja in je ponazarjal bikovo spolovilo, je pomagal predvsem pri rodnosti vsemu živemu. Uporabljali pa so ga tudi pri zdravljenju. Svoje mesto je imel na leseni polici, ki je bila na notranji strani vrat izbe ali gospodarjeve kamre. Od očeta ga je podedoval sin, ko je ta prevzel njegovo mesto in postal gospodar. Iz hiše pa ni šel nikoli. Tam, kjer ni bilo potomcev, so poskrbeli, da ga ni našel nihče.

*Ali so ga kdaj pokazali tujcem?*

*Janez:* Kar jaz vem, ne. Sicer po njem niso spraševali, ker zanj niti niso vedeli. Dotik nehišne osebe pa bi zmanjšal njegovo moč, ali pa jo celo izničil. Lahko ti zagotovim, da so bili vsi *brtini* tu okoli zelo stari in gotovo delo le enega dehnarja. Na levem bregu Soče jih je izdelal drugi. Sicer pa sem tam videl le Jožetovega iz Dolgega Laza.

*Ali so blistavo drevo poznali tudi drugi?*

*Janez:* Tega ne vem, ker se o tem nisem nikoli z drugimi pogovarjal, spraševal pa tudi ne. Zagotovo pa je sodilo v ta krog verovanja, o katerem se ves čas pogovarjava. Blistavo drevo je imelo sigurno svojo moč, ki so ga staroverci s pridom uporabljali.<sup>9</sup> Seveda pa morava ostati na ravni takratnega

---

tega območja. Andrej Šavli je leta 1957 o *pokriesnem* povedal naslednje: "Pokriesno se je odvijalo prvo nedeljo po kresu. Kres se vrši 24. junija. Tega fantovskega običaja so se udeleževali le najpogumnejši ali pustolovščine željni fantje iz Dobljarja, Drage, Avškega, Doline in Osredka. O tem so se dogovorili na skrivaj že v mesecu maju, ki je od nekdanj veljal za fantovski mesec. Vedno pa je bila to klapa najboljših prijateljev. Druge vasi so imele svoje *pokriesno*. Začetek poti je bil na kraju, kjer potok Doblarec priteče v Sočo. Dobili so se ob poldne v strugi, ki je skoraj celo leto na tem kraju suha. Potem so pot nadaljevali po strugi v smeri izvira, to je severozahodno. Od tu naprej pot ni bila lahka. Zato so imeli s seboj vrvi, sekire, rančelico in foučke, s katerimi so si pomagali pri previsih in slapovih. Ko so prišli do prvega desnega pritoka Praprotnice, so nekateri s praprotjo mešali vodo v tolmunu. Vsi pa so se tam umili, saj so verjeli, da bodo ostali zdravi. Ko so pod kmetijo Julija zavili v drugi, prav tako desni pritok Tihnik, so bili že skoraj pri kraju poti. Med potjo so lovili ribe, rake in *vagorje* (jegulje), ki so jih potem zvečer spekli, saj so bili takrat že vsi pošteno lačni in na koncu z močmi. S seboj so imeli namreč le nekaj suhega sadja in orehov. Na poti so bili vsi bos in v kratkih hlačah ter brez srajce ali majice. Ko so pod Jaznami prišli iz potoka, jih je na grmu že čakal venček iz ivanjščic, ki ga je potem vodja klape vrgel v potok. Venček je bil takšen, kot ga ob kresu obešajo na hišna vrata. Tega je vedno naredilo dekle z bližnje kmetije na Jaznem. V hiši so potem ob veselem in sproščnem pogovoru obujali naporno pot, jedli toč iz divjačine s polento in pili mošt. Zadnje *pokriesno* je bilo pred prvo vojno. Ker pa so bili nekateri fantje že vpoklicani v vojsko, se jih je udeležilo le osem. Prijatelji *pokriesne* klape, ki si iz različnih razlogov niso upali z njimi, so v popoldanskih urah odšli v Jazne. Tja so odnesli obleke, ki jih bodo rabili, da se preoblečejo, ker so bili vedno vsi premočeni. Prinesli pa so tudi vso hrano in pijačo. Ti so tudi poskrbeli, da se je skuhal toč in polenta. Uredili pa so tudi, da jih je ob potoku Tihniku, kjer bodo prišli iz njega, zagotovo čakal venček. Bili pa so tudi pripravljene, da bi jih poiskali, če jih do mraka ne bi bilo iz potoka. Za ta namen so pripravili *fagle* (bakle). To pa se nikoli ni zgodilo. *Pokriesna* klapa je bila vsako leto nekoliko drugačna, saj je vedno kdo odpadel. Vsako leto pa je v klapo prišel kakšen ali več novincev - kozličev. Najbolj znana klapa je bila tista, ki je leta 1896, ko sem bil star dvajset let, v neki jami ob potoku našla dve zelo dobro ohranjeni "francoski" puški in sabljo. Menda so jih potem za lep denar prodali nekim krivolovcem iz Tolminskega Loma. Sabljo pa je kasneje kupil prvi živinozdravnik, ki je delal v Kanalu, ko je bil ta pod Italijo.

<sup>9</sup> V nekaterih drevesih lahko samo en lunin krajec v letu prebudi Blista. Drevo, v katerem nato prebiva Blist, postane posvečeno drevo, ki raste v obliki srpa ter vpliva na posevke in rodnost. Ima pa tudi zaščitno moč. V nekaterih nočeh lahko rahlo žari, kot bi ga obsijala luna, čeprav jo takrat ni na nebu. Tradicija je bila tudi, da so z vodo, v kateri so umivali mrtveca, blistavo drevo zalili z namenom, da bi duša umrlega lažje odšla tja, kamor je bila namenjena. Najbolj znano blistavo drevo tu naokoli je bil jesen, ki je rasel blizu kmetije v Dragi. Če si stal ob hiši in

načina življenja na tem odročnem prostoru, da se bova lahko še naprej o tem pogovarjala. Vsaka primerjava z današnjostjo bi bila smešna. Vedeti moramo, da je bilo teh dreves le nekaj, zato pa so bila toliko bolj obiskovana. Kot vidiš, je šlo tudi v tem primeru le za naravni pojav, ki so ga zaradi drugačnosti častili. No, kot častijo še danes belega volka.

*O kačnici pa se nisi preveč razgovoril. Ali si to storil namenoma?*

*Janez:* Ja, pri tem je šlo za zelo osebno odločitev. Vsak, ki je šel na *kačnico*, je imel svoj osebni razlog. Seveda je bilo tudi nekaj takih, ki so odšli h kačji glavi zato, ker jih je kdo prosil, saj sam ni bil več sposoben priti do nje. O podrobnostih tega obreda ne bi govoril, ker je preveč oseben. *Kačnica* ni bila romanje množice. Namen je gotovo bil, da si od vrha tiste gore in kačje glave nekaj pričakoval. Nanjo se je vzpenjal vsak sam, iz katerekoli smeri in to v času polne junijske lune, ki je edina omogočala udeležencem toliko svetlobe, da so tja tudi zares prišli. Ves pohodni čas pa je služil tudi temu, da se je staroverec spravil sam s seboj ter v sebi marsikaj razčistil in prežvečil. Bil je namreč sam z naravo, nočjo in pričakovanji, ki so ga gnali do kačje glave. Ne vem pa, zakaj je bil ta obred le enkrat na leto. Seveda so h kačji glavi hodili tudi med letom, a to je bilo čisto nekaj drugega. Upam, da si z odgovorom zadovoljen, več ti namreč ne bi mogel povedati.

*Ko že govorimo o kačnici, bi človek pričakoval, da boš vsaj omenil kačo. Kaj torej pomeni kača? Ali je samo žival ali še kaj več?*

*Janez:* Bela kača je bila za staroverce skrivnostna in sveta žival, ki je živela le v podzemlju in je bila nenavadno velika. Imela je tudi to sposobnost, da se je v izjemnih trenutkih spremenila v orla in odletela tja, kjer bo lahko, kot bela kača v miru živela. Vse to se je tudi zgodilo, ko so jo s hrupnimi deli na železnici pregnali iz Babje jame. Kot vemo, je izrabila skriti izhod skozi brezno Jazbenk na Kanalskem Vrhu. Od tistega trenutka je tudi vse ostalo staroverstvo obubožalo. Nič več ni bilo tako kot takrat, ko je človek celoten prostor spoštoval za namene, ki jih je določila Nikrmana. Staroverci so se počutili kot družina, ki je iznenada izgubila mater. Postali so duhovni siromaki. Če bele kače ne bi izgnal hrup ob gradnji železnice, bi jo najverjetneje izgnali hudi boji na soški fronti.

*Ali si morda kaj slišal o luninem kamnu, ki ga je imela Tajuta, tam pod Osredkom?*

*Janez:* Nekaj že, a ne tisto, kar bi tebe zanimalo. O tem zagotovo največ ve Jože Blažev iz Dolgega Laza. Osebno me je bolj kot lunin kamen zanimal tisti, ki je, kot pravijo, neke noči leta 1899 žareč padel blizu vasi Gabrje pod Pušnem. Tisti, ki ga je našel še kadečega, ga je odnesel dehnarju. Ker pa je ta v njem videl nekaj, kar bi lahko prineslo ljudem nesrečo, je zahteval, da ga čim prej vržejo v brezno, kar so tudi storili. Ker pa se vedno najdejo tudi taki, ki pri vsaki zadevi iščejo le osebne koristi, se je to zgodilo tudi v tem primeru. Eden, ki je brezno dobro poznal, je naslednji dan iz njega vzel tisti kamen in ga v Tolminu prodal pisarju. Z denarjem si je potem kupil obleko. Ne boš verjel, a še v tistem mesecu so ga v tisti obleki pokopali.

---

ga gledal proti vzhodu, je imel obliko prvega luninega krajca. Zato so ob tistem luninem času ob jesenove korenine polagali rože, zelenje pa tudi bulcne (okrogle prodnike), da bi jih drevo uslišalo in jim pomagalo za obilno letino.

Večje ali listi blistavega drevesa so imeli skoraj enako moč kot drevo samo. Za to so jih metali na polja in v hleve. Z vejo pa so tudi ošvrkali živino ali otroka, da bi bil zdrav in močan.

V neki grapi ob vodi je rasla tudi blistava leska. V veliki večini so njene veje uporabljali za ročaje metel, ki so ščitile hiše in hleve pred hudim duhom.

Panj blistavega drevesa je ponoči žarel kot luna, a le zato, da so ga bolne živali lažje našle. Oblizovale pa so ga kot sol.

Tisti pa, ki so prerokovali in vedeževali, so z blistavega drevesa rezali veje. Iz njih so naredili trorogeljniki, s katerim so v pesek pod Babjo jamo risali črte v razne smeri in z njih brali usodo ljudi.

To pripoved sem slišal od Toneta Kopoviščarja, ki je bil med drugim tudi resnični zaklad vedenja o kačjih glavah. Moram pa priznati, da je bil zelo nezaupljiv in previden do tujcev.

*Ko sem si zadnjič po Kopovišču ogledoval prostor, kjer je stalo Dobožovje, sem bil presenečen, ker od prvotnega ni ničesar ostalo. Ali ni to čudno?*

*Janez:* Ni, saj je bil prostor neposredno na soškem bojišču. V letih bojov so ga granate dobesedno preorale. Kar je bilo spodaj, je danes na vrhu. Podrobnosti pa o *Dobožovju* ne vem. Vem pa, da ti je Tone povedal vse, kar lahko pove nekemu, ki je "forešt".<sup>10</sup> Mislim, da te ne žalim, če te tako imenujem. Sicer pa imaš vseeno neverjetno srečo, da si izvedel to, kar si. Kdo drug bi od tukaj šel nag in bos.

*Za konec, sem pustil vprašanje o ozbenu, kot o najskrivnostnejšem obredu tega verovanja. Ali mi boš o tem kaj več povedal ali le tistih nekaj besed, ki sem jih že slišal od drugih?*

*Janez:* Najprej, da razčistiva. Pri tem obredu, kot veš, nisem sodeloval. Vse, kar vem, sem izvedel od tistih, ki so to izvedeli od drugih. Ne vem pa, ali tudi od tistih treh zapriseženih, ki so pri *ozbenu* tudi sodelovali. Kar lahko rečem, je le to, da je bil ta obred natančno voden in da je vsak, ki je pri njem sodeloval, vedel, kaj mora opraviti. Torej začniva pri glavi. Ko se je neka moška skupnost odločila, da namerava na nekem vrhu postaviti kačjo glavo, je to podrobno razložila in predstavila dehnarju. Ta je za tem v okolici, najpogosteje v potočni ali rečni strugi, poiskal primeren kamen, ki bo postal kačja glava. O najdbi je nato obvestil tri zaprisežene, ki so kamen odnesli v strugo Doblarca, kjer so opravili *ozben*. Pri tem obredu, so najprej zasekali na obeh straneh po eno luknjico. Za preostali del obreda pa ni nihče ničesar izvedel. Ko so kačjo glavo prinesli iz struge, jo je trojica skupaj z dehnarjem odnesla na določeni vrh, kjer so jih že čakali možje, ki so kačjo glavo sprejeli v varstvo. Podrobnosti sem pozabil, ali pa jih nisem nikoli slišal. Dobro bi bilo, da bi o tem povprašal Kopoviščarja, saj mi je nekoč v pijanosti zaupal nekatere stvari o *ozbenu*, ki pa jih nisem mogel preveriti. Vem tudi, da je nekoč stikal po strugi Doblarca in v neki vdolbini našel stvari, ki so jih takrat pri *ozbenu* uporabljali tisti trije zapriseženi.

Kot prijatelj in mož, ki je v življenju marsikaj izkusil in obenem doživel marsikatero razočaranje, bi ti za konec rad svetoval, da, čeprav boš vse povedano in zapisano ponudil javnosti šele po letu 2007, najprej vse dobro premišliš. Prepričan sem, da bodo te naše pripovedi lahko takrat nekoga le prizadele. Nekateri se bodo počutili ogroženi, drugi bodo milo rečeno zgroženi in jezni, da se staroverstvu daje priložnost, da javno spregovori, ko so bili vendar trdno prepričani, da je že davno in za vedno umrlo. Obujati mrtveca pa je vedno tvegana in nepredvidljiva stvar. Samo to sem hotel. Vem, da si pameten in da boš zbrano premislil, preden se boš odločil, kaj s tem početi. Kakor koli se že boš odločil, ti želim le dobro.

Vem pa, da je bil tvoj namen od vsega začetka hraber, pošten in resnicoljuben, kar je danes redkost. Kaj, ko bi to ohranil le zase, ali pa o tem seznanil le tvoje prijatelje?

*Hvala ti za vse, kar si naredil zame, predvsem pa za vse tiste, ki so takrat iskreno verjeli v Nikrmano in ob njej ostali ljudje z veliko začetnico.*

***Ves čas pogovora sem pričakoval, da me bo vprašal, kako se počutim po tistem pitju močeradovca, a tega ni storil. Ko pa sva pogovor končala in se začela pogovarjati o čisto drugih stvareh, me je iznenada vprašal, kako se počutim. Ali me mogoče dviga, ali imam celo občutek, da lebdim nad Zemljo? Odločno sem to zanikal in mu zatrjeval, da se počutim čisto normalnega. Takrat pa me je še bolj nezaupljivo pogledal in mi rekel, naj mu ne tajim in skrivam, kar se mi ta čas dogaja. Ponovno sem zatrdil, da vsega tega, kar pripoveduje, pač ne doživljam in da se počutim tako, kot se počuti človek, ko sliši nekatere stvari, ki jih še ni slišal. Takrat pa se mi je iz srca nasmejal, kot še nikoli prej. Povedal mi je, da sva pila čisto navaden sadjavec in da me je pač preizkusil, da bi videl, ali bom podlegel njegovim besedam o moči močeradovca ali ne. Kislo sem se nasmehnul, ker tisti hip pač nisem razumel, čemu in zakaj je naredil tisto zvijačo z žganjem.***

Na Janezovem domu, 1965

---

<sup>10</sup> Tujec.

## SKRIVNOSTNE PADENCE

*Zadnjič, ko sva se srečala s Kopoviščarjem v Podselu, se mu je verjetno zareklo, ali pa je zaradi preveč popitega vina izgubil razsodnost in kontrolo nad najinim pogovorom o Padencah. O njih mi je začel pripovedovati v povezavi z nekim tajnim dogovorom med zapriseženimi možmi in dehnarjem. Ko pa je ugotovil, da sem o tistem, kar mi je povedal, prvič slišal, mi je začel pripovedovati neke neumnosti in hkrati dejal, naj tega ne omenjam Strgarju.*

*Janez, sedaj, ko sva prijatelja, pričakujem, da bo med nama čim manj zamolčanih besed in prikrivanja.*

*Janez:* Saj ne gre za prikrivanje, ampak za dano besedo, ki jo človek mora držati. Verjetno je to, kar je Tonetu ušlo, le dokaz, da je popil preveč vina. Poznam pa ga zelo dobro in zato lahko trdim, da se je vedno držal dogovorjenega. Gotovo je takrat šlo za nekaj, kar je bilo močnejše od njega. Če pa bi mu sedaj o tem karkoli rekel, bi mi takoj očital, da sem ti povedal preveč in, kar bi bilo zanj še huje, da sem še drugič naročil, naj bodo s teboj zgovornejši.

*Vse to ti verjamem, ampak nikoli mi nisi omenil ničesar o tajnem dogovoru o Padencah. Ali molk o Padencah mogoče pomeni, da mi zaradi svoje dane besede o tem ne boš povedal kaj več?*

*Janez:* Pavlo, da boš vse tisto o Padencah razumel, je potrebno povedati kaj več. Zato se usedi tu nasproti mene in me dobro poslušaj. Verjetno je bilo leta 1936, ko je dehnar k sebi poklical takratne in bivše še živeče zaprisežene može. Ne vem pa, zakaj je povabil tudi mene. Najprej nam je opisal stanje v skupnosti, ki je bila pod novo italijansko oblastjo na slabšem kot pod Avstrijo, ko smo ob takratni gradnji bohinske železnice utrpeli razvrednotenje svetišča Babje jame. Poudaril je, da lahko pod novo oblastjo kmalu pričakujemo enak razplet s svetiščem v Padencah, saj je italijanska oblast že povzročila razvrednotenje prostora med Sočo in Kopoviščem, ko je zgradila novo cesto Doblar – Podselo, ki je ta prostor prerezala na dva dela. Z gradnjo velikanskega jezua na Soči, zaradi elektrarne na Doblarju, pa je uničila in ogrozila tudi prostor, kjer potok Doblarec priteče v Sočo. Zaradi gradnje jezua in elektrarne je v ta prostor prišlo veliko delavcev, kasneje pa so se mnogi od njih za stalno naselili v novozgrajene stanovanjske objekte v Doblarju in Podselu, kar bi ogrozilo celoten Doblarec. Tujci, ki bodo kar naenkrat postali tudi naši krajani, bodo v prostem času verjetno stikali po okolici in lahko tudi kaj opazili, ali celo izvedeli za svetišče v Padencah. Ker pa je nas starovercev po dehnarjevi presoji vedno manj, nam je predlagal, da bi od takrat naprej govorili in se pogovarjali samo še o Babji jami, kot o glavnem in edinem svetišču. To pa zato, ker so Babjo jamo že oskrunili z novimi zgradbami. S tem je postala znana in obiskovana, še posebno od ljudi, ki so ji lahko le škodili. Ukrep, ki ga je predlagal dehnar, pa bi obvaroval Padence, ki so do takrat utpele le uničenje luninega kamna. Vendar smo mu rekli, da bo to zelo težko izvedljivo, saj so Padence v zavesti naših ljudi zelo močno zasidrane. Okoličani pa so se, do takrat, tja bolj redko odpravili. Je pa res, da so o Padencah med prvo vojno in nekaj let po njej manj govorili in obiskovali, saj so ljudje morali najprej poskrbeti za obnovo svojih v vojni porušenih domov in uničenih kmetij.

*Kaj pa je na vse to rekel dehnar?*

*Janez:* Rekel je, da je vse, kar smo povedali, res. Če pa se bomo dosledno držali dogovorjenega in naše ljudi spodbujali in usmerjali samo v Babjo jamo, se bo ta ukrep gotovo prijel. Na koncu nam je tudi povedal, da je že začel obveščati nekatere može o tem, da je ostalo od prve svetovne vojne v Padencah kar nekaj plinskih granat,<sup>11</sup> med katerimi je vsaj ena tako poškodovana, da iz nje uhaja smrtonosni plin. Če bi o tem obvestil vojsko, bi jih zagotovo razstrelila in s tem poškodovala tisti del svetišča ter obenem radovednejšem razkrila lepote kanjona Doblarca. Omemba plinskih granat je bila zelo uspešna, saj si potem nihče več ni upal tja. Še posebna prepoved je veljala za otroke. Gotovo si tudi sam opazil, da so po tridesetih letih od tistega ukrepa tudi tvoji pripovedovalci govorili predvsem o Babji jami. Padence so komaj omenjali, da je tam tudi svetišče, pa si zelo redko slišal.

<sup>11</sup> Nobene plinske granate ni bilo v Padencah. Dehnar je hotel ljudi le prestrašiti.

*Janez, ker si do zdaj marsikaj povedal, me zanima, ali mi boš tudi o Padencah zaupal kaj več?*

*Janez:* Ker že nekaj veš, drugo pa le slutiš, bi ti skoraj moral še kaj povedati. Vendar se za to zahvali Tonetovi neumnosti, ko mu je zdrsnilo na "flaški". Toda tudi sedaj boš izvedel le nekatere stvari, saj sem tako kot ostali zapriseženi možje pred dehnarjem prisegel, da o nekaterih stvareh, ki se nanašajo na Padence, ne bom govoril, predvsem pa ne tujcem. To je edini način, da preprečimo, da se ne bi ponovilo, kar se je zgodilo z luninim kamnom.

*Ali je bila ogroženost res tolikšna, da je bil potreben tisti ukrep?*

*Janez:* Dehnar je ogroženost prepoznal že mnogo prej, že takrat, ko so po prvi vojni tu pri nas začeli, sicer na zasebnem zemljišču, graditi novo kapelo za ne vem koliko ljudi. Njena gradnja je kmalu sprožila tudi "delitev" znotraj skupnosti, ki je bila po vojni zdesetkana, ker so nekateri staroverci prestopili iz stare vere k novi oziroma drugi veri. Da je previdnost upravičena in potrebna, nam je hotel dehnar dopovedati na primeru, ki se je zgodil v Dolenji Trebuši. Po ohranjenem izročilu je bilo to pred 200 leti. Takrat so staroverce nasilno pregnali iz Kozijske grape,<sup>12</sup> kjer so živeli. Dehnar se je takrat z najzvestejšimi možmi zatekel sem v Rute, drugi pa so se razbežali po okoliških krajih. Tiste staroverce, ki so zajeli, pa so odpeljali neznano kam. Njihovemu dehnarju, ki je živel pod današnjo vzpetino blizu kmetije Mulič, so naši ljudje dali vzdevek Kozjak, po njem pa je ime dobila tudi vzpetina Kozjak.

No, sedaj pa začniva s tistim, o čemer nisem nikoli niti pomislil, da bom kdaj komu razlagal, saj bi te zadeve morale ostati v celoti skrivnost in pod ključem.

Od davnine sem smo imeli dve enakovredni svetišči, eno na desnem, drugo pa na levem bregu Soče. Tisto na desnem bregu reke so najpogosteje obiskovali ljudje z desnega brega, na levem pa ljudje z levega brega že zaradi tega, ker jim je bilo dostopnejše, saj je bila Soča velikokrat nepremostljiva ovira. Seveda, če pri tem odmislimo mostova v Kanalu in na Mostu na Soči.

Ker o svetišču Babja jama že veliko veš, ti bom danes govoril le o svetišču v Padencah, ki so le del potoka Doblarec, kot si prej narisal na karti (*sl. 2*). Padence so imele več delov, posamezne enote pa so služile za različne obrede, o katerih pa ne bom govoril, saj kot veš, ni nič tako skrito, da se ne bi dalo odkriti. Mislim, da je dovolj, če rečem, da so bile Padence kot knjiga, ki nam govori o mnogih stvareh, tudi o zelo oddaljenih. Zato so jih ljudje obiskovali, čez celo leto na različnih predelih, predvsem pa posamezniki. Edini množični praznik v letu je bil na dan, ko so sončni žarki prvič obsijali sončno skalo na desnem bregu Doblarca. Če pa je bilo tisti dan oblačno, so praznovanje preložili na prvi sončni dan. Ker je ta prostor tudi pomemben del svetišča, ne bom povedal, kje je in prav tako tudi dneva praznovanja ne.<sup>13</sup> Sicer boš pa to lahko sam raziskal in ugotovil, če se boš v to poglobil. Morda ti bo pri tem celo kdo pomagal.

Nekoč je predstavljal pomembno vlogo tudi prostor, kjer potok Doblarec doseže Sočo, saj se tam srečata ženska in moška sila ali moč, ki jo določi ime vode. Tako je Doblarec "od nimer"<sup>14</sup> moška moč, ki prehaja prav tam v žensko, kjer se potem združita in nadaljujeta pot proti morju. Zato so se tam obredno umivali. Vendar so na sončni praznik od tam odšli v Padence le najbolj drzni fantje; od tam so nadaljevali pot po strugi. Vsi ostali pa so v Padence prišli po stezi ali poti z obeh bregov Doblarca, kot si to označil na karti. Fantje, ki so na praznik odšli veliko prej, so po strugi raziskovali in vedno kaj zanimivega tudi našli, in sicer ribe, rake pa tudi kakšen zanimiv kamen. Našli so celo kamnito sekuro in puščico, velik meč in še kaj. Med potjo so nabirali različne *bulcne*, ki so jih uporabljali ljudje v našem verovanju. Tudi tiste tri okrogle kamne, ki si jih videl pred našimi kletnimi vrati, so prav tako našli tam. Začetek Padenc pa je pomenil tudi začetek svetišča. Od tam naprej si si lahko kjerkoli umil roke in obraz, pa tudi celotno telo. Vendar je bilo takih primerov manj in še to samo v toplejših dneh. Saj tudi prostor ni omogočal intimne, ki je pri tem opravilu potrebna. Tolmun, ki ima na zahodu slap, je skoraj na koncu svetišča proti zahodu. To je bil najpomembnejši del Padenc, saj je bil v njem velik zaobljeni *lunin kamen*, ki je po pripovedovanju nekoč padel iz navzdol obrnjenega luninega krajca.

<sup>12</sup> Kozijska grapa leži v dolini Trebuše.

<sup>13</sup> Kasneje mi je skalo pokazal Tone Javor.

<sup>14</sup> Od nekdanj.

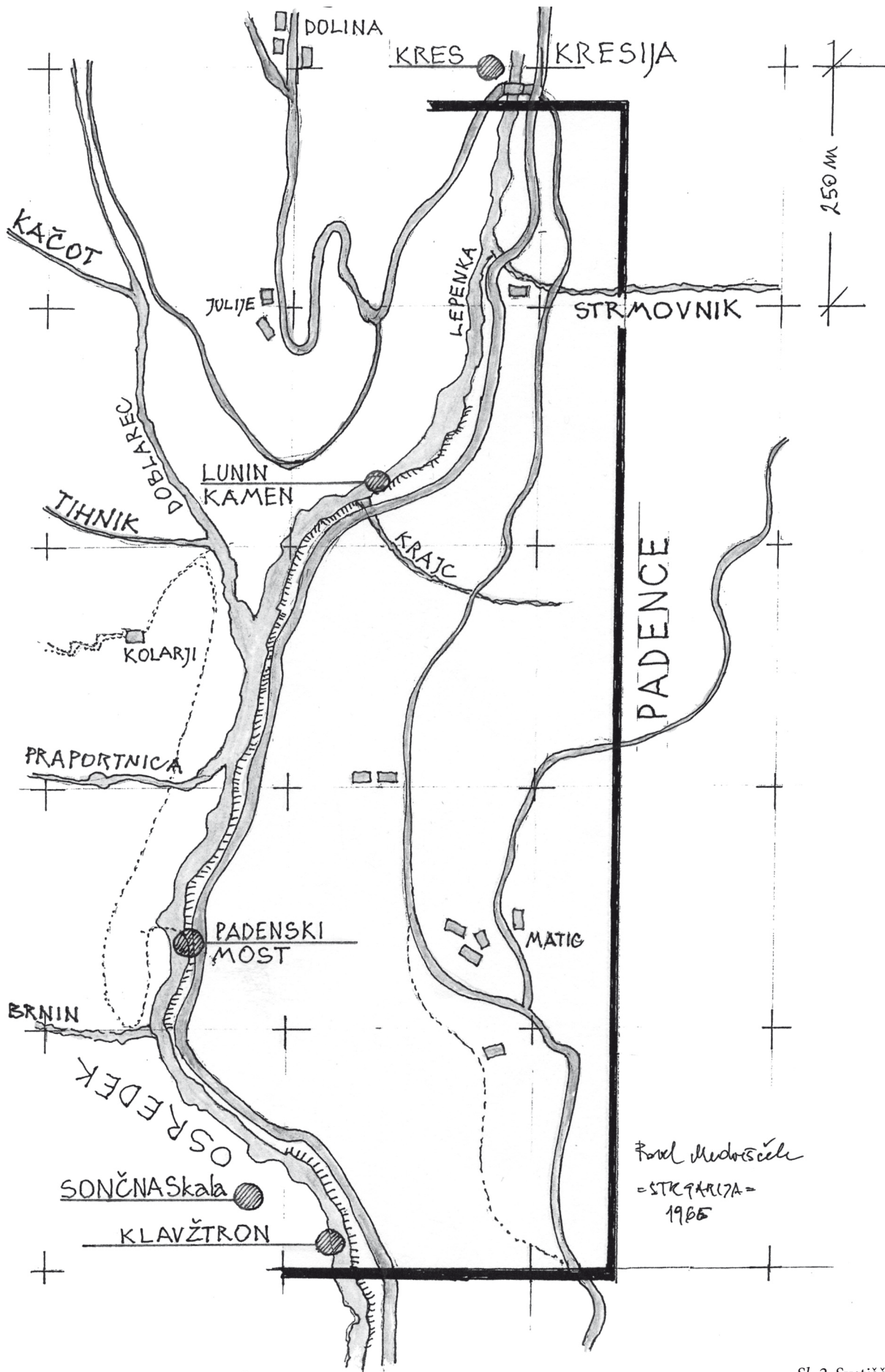

IMENA POTOKOV DOPOLNIL TONI ŽAVOR LETA 1966.

Njegova izjemnost je bila vidna že na prvi pogled. Bil je temno rdeče zamolkle barve in iz kamnine, ki je tu v bližini ni.<sup>15</sup> Vanj so bili vklesani prastari znaki, katerih sporočila ni nihče več poznal. Na veliko žalost nas starovercev tistega svetega kamna danes seveda ni več, saj so ga neznaní nasilneži na božični večer leta 1925 razstrelili. Govori se, da je bila razstrelitev opozorilo poganom. Eni so takrat slavili, mi pa smo se zavili v nepopisno žalost in molk. Tako nam je svetoval tudi dehnar, ki se je bal, da bi se lahko nasilje še stopnjevalo, kar je bilo čutiti tudi v pogovorih z nekaterimi ljudmi, ki so bili blizu nasilnežev. Eksplozijo smo slišali tudi pri nas doma, a vest o tem je prišla šele naslednji dan, ko nam je to prišel povedat prijatelj iz Doblarca; vse je slišal v gostilni, kmalu po tistem zahrbtnem dejanju. Nekaj časa smo lunin kamen nadomeščali kar z drugim manjšim, ki smo ga našli tam v bližini. Vendar nam ga je prva velika voda prevrnila in odnesla. Zato nam je dehnar svetoval, naj ne iščemo drugega; že po razstrelitvi luninega kamna je namreč nasprotoval vsakemu nadomestku. Rekel nam je celo, naj sprejmemo to stvar takšno, kakršna je. Ali pa, naj si jo zamislimo drugače, tako kot si jo je Tone Javor;<sup>16</sup> dehnarju je namreč povedal, da je z dogodkom pomirjen, ker je prepričan, da je v kamen udarila strela, temu pa ne more ugovarjati.

Takrat, ko je bil lunin kamen še na mestu, si si ga lahko ogledal tudi od blizu, se ga dotaknil in ga pogladil. Vendar si do njega moral plavati v tolmunu, ali pa z desnega ali levega brega. V Padencah so zapriseženi tudi *ozbenali* kačje glave. Gotovo ti je znano, da so skoraj ob vseh svetiščih nekoč živeli tudi zeliščarji, *puščavniki*. Ti, ki so bili tukaj, so živeli zelo skromno, le s tistim, kar so našli v okolici ali ulovili. Le kaj malega so jim dali okoličani. Njihova naloga, ki so si jo sami naložili, je bila čaščenje svetega v svetišču in širjenje verovanja o njem. Vendar jih takratni dehnar ni podpiral, ker so se mu zdeli za svetišče nepotrebni, saj je bilo v njem vse dovolj zgovorno. Vsak je v svetišču lahko našel vse, kar je potreboval, brez pomoči drugih. Puščavniki pa naj bi imeli bivališče v naravnem okolju, in sicer v skalni votlini na desnem bregu Doblarca. Dostop vanjo je bil mogoč le po lestvi, ki so jo zvečer zaradi varnosti potegnili v votlino, ki so jo imenovali *Kvejcna peč*. Potoki, ki z desnega brega prihajajo v Doblarec, imajo številne, nekateri tudi globoke tolmane. Ti so bili takrat, predvsem po zaslugi zeliščarjev puščavnikov, znani kot zdravilni, zato so jih pogosto obiskovali bolniki, posebno v poletnem času. Tolmuni so bili poznani tudi zaradi tega, ker so bili bogati z ribami. Te so mladeniči, še posebno v času žetve, lovili z vršami in jih ob mlačvi in poljskem spravlilu spekli. Poznali smo jih pod imenom ribe *petrovke*, verjetno zaradi tega, ker je bila žetev okoli sv. Petra.

Les, ki se je med letom zagozdil za luninim kamnom, je moral ob praznovanju *sončne skale* zgoreti na kresu. Prav tako so bili tudi vsi kamni, ki so po povodnji ostali v tolmunih, posvečeni in zelo iskani. Vsaka hiša je imela enega od teh kamnov na ali ob domačem ognjišču. Prav tako so potem, ko je kres dogorel, domov odnesli žerjavico in z njo na domačem ognjišču zakurili nov ogenj. Tisti, ki so imeli s seboj *ščebrno*<sup>17</sup> ali drevesno gobo, so pred odhodom domov ob kresu prižgali svečo in jo dali v svetilko ter ob prihodu domov z njo zanetili ogenj. Mojo ščebrno, s katero sem od mladih let hodil na vsa praznovanja in še po drugih opravkih, še vedno hranim v kleti. Po čudežu je preživela obe svetovni vojni. Preden boš odšel domov, ti jo bom dal, ker je ne potrebujem več. Seveda si želim, da jo boš čuval in ohranil. Zagotovo bo ob vsem tem tvojemu pisanju predstavljala nekaj oprijemljivega in zgovorno pričevanje o tistem času.

*Vse, kar si mi dal, bo zanesljivo na varnem. Vsem tistim, ki jih bo zanimalo, pa bo tudi omogočeno, da si to ogledajo. Za ščebrno pa se ti še posebej zahvaljujem, saj tako stare svetilke iz teh krajev še nisem imel v rokah. Morda je stara kot vaša hiša ali celo več. Dotik takega predmeta v meni sproži posebno stanje, ki me odpelje v preteklost, v čase naših prednikov.*

Janez: Kot vidim, je tudi v tebi nekaj Javorja!

<sup>15</sup> Geolog in profesor Jože Čar iz Idrije meni, da je bil lunin kamen zagotovo iz zaledja Doblarca in oblikovan iz kamnine rdečkastega sljudnega drobnozrnatega kremenovega peščenjaka. Poleg tega še pove, da je peščeni kamninski blok voda najverjetneje ob veliki poplavi prevalila po strugi, kjer se je zagozdil v žleb nad slapom in kjer ga je voda skozi stoletja oblikovala.

<sup>16</sup> Anton Kuk.

<sup>17</sup> Ščebrna je prenosljiva svetilka za svečo. Hranim jo še vedno doma, kot tudi drevesno gobo na drotu oziroma žici.

*Kako to misliš?*

*Janez:* Oprosti, če se ti je zdelo, da te primerjam z njim. Tvoje besede: “*Dotik takega predmeta v meni sproži posebno stanje*”, me spominjajo na Javorjeve, ko mi je pred dnevi pripovedoval o podobnih stvareh. On je bil namreč edini med nami, ki je bil, kot se reče, pogosto povezan z drugim svetom. Če mu je verjeti, pa je ta svet opisal, kot enak našemu, le da je eno ali dve nadstropji višji. V njem je vse prozorno in megličasto, in sicer od teles do predmetov, dreves ali skal. Je pa vsak dan potreboval vsaj nekaj časa prave samote. Bili pa so tudi dnevi, ko ga nisi nikjer našel. Takrat si je vzel svoj dan in ga preživel v samoti, na gori ali v gozdu, kjer je videl, kot je rekel, onkraj vidnega, kjer slišiš tudi odmeve in glasove, ki prihajajo iz pračasa. Večkrat je pripovedoval, da je slišal streljanje in vpitje vojakov ter jok ranjencev, ko je hodil po strelskih jarkih na Kolovratu. Če človek doživi bolečino, ki jo potem nosi v sebi vse življenje, se mu nekje v notranjosti odpre kot nekakšno tretje oko, s katerim res vidi tisto, česar drugi ne. Z njegovo pomočjo tudi potuje nad nami v vse smeri in do vseh spominov že davno umrlih, ki lebdi v brezčasju. Javor tudi ni hotel sprejeti pojma neživa snov, ker je bilo zanj vse, kar ga je obdajalo, živa snov. Telo po smrti propade, njegov zduhec pa se preseli v drugo obliko življenja in živi naprej.

Nekoč se je Javor moral fotografirati za izkaznico. Ko je šel po fotografije in jih pogledal, je kar odskočil. Trdil je, da je na njih podoba hudobnega fanta, ki ga je v begunstvu pretepal in mučil. Prepričan je bil, da je fant fotografije izkoristil, da bi prišel v stik z njim in mu ponovno škodil ter povzročal bolečine.

In, kako prepričljivo mi je pripovedoval, da je Doblarec vedel, da hodi tja. Zato je danes tudi žalosten zaradi zaraščanja Padenc, saj jih le še redko kdo obiše. On je tja hodil res zaradi naše vere, pa tudi zaradi miru. Tam je dihal drugače in se predajal neznanemu in skrivnostnemu svetu, kamor zelo redko posije sonce. Odkar hodi tja, rase ob njegovi stezi bukev, za katero je vedel, da čuti njegovo prisotnost. Pozornost ji je izkazoval tako, da jo je vedno pogladil in ji tudi kaj lepega rekel. Ko je bil vesel, jo je tudi objel in prav kmalu v svojih dlaneh začutil njen odgovor. Čeprav se je v tistem času postaral, je ona še vedno kazala vitalno moč. Ne ve pa, kako bo sprejela to, da ga nekega dne tja več ne bo.

Večkrat se tudi razjezi nad napredkom in spremembami v družbi, saj je prepričan, da je to usodno za obstoj našega verovanja.

*Nikoli nisem pomislil, da je Javor tako čuteč in občutljiv. Takšnih je žal med nami vse manj. Kaj pa ti misliš?*

*Janez:* Res je. Čeprav je bilo v mojem otroštvu veliko ljudi, ki so bili usklajeni z naravo, je danes med nami takšen le on. Za to, da jih ni več, je krivo dejstvo, da se mladi od njih tega nočejo učiti, saj jih imajo celo za “premaknjene”. Še posebno se jim zdi neumno, ko Javor pove, da so mu prijatelji tudi drevesa, voda in nekateri kamni. Na koncu pa sledi še nauk, ko jim pove, da je naravo treba ljubiti kot mater, ker smo del nje.

Toliko govoriva o Padencah in Javorju, da bi na *Ustinje* skoraj pozabil.

*Kaj pa so Ustinje?*

*Janez:* Na Ustinjah se je reklo celotnemu kamnitemu pobočju, ki strmo pada proti Soči. To je tam, kjer potok Ušnica priteče v Sočo.<sup>18</sup> Danes je seveda ta kraj v celoti uničen in razvrednoten z betonom, ki je postal v gradbeništvu cenjen kot zlato. Saj veš, da sta novi most in pregrada iz betona. Prej pa je bil na Ustinjah most čez Ušnico v celoti zgrajen s *skalitnimi* kamni. Od tam naprej je šla pot v Sela. Pod mostom, kjer je Ušnica zarezala v skalo in tako našla pot do reke, so bile skale izdolbene s številnimi *škavnami*,<sup>19</sup> v katerih je ostajala voda in kamenčki. Tisto, kar je privabljalo tja številne častilce, je bil manjši požiralnik *Ušč*. Kadar je bil tok vode normalen, se je v njem voda zasukala v vrtinec. Takoj, ko je voda narasla, pa se je iz požiralnika slišalo močno “*grgranje*”, ki ga je vsak razumel drugače.

<sup>18</sup> Temu prostoru je Kopoviščar rekel Domank, kjer so se tudi obredno umivali (pripoved *Soča in življenje ob njej*).

<sup>19</sup> Škavna ali skledica je vdolbina v skali, kjer ostaja voda.



Tisti, ki je do njega spoštljivo prišel, se mu je najprej priklonil in šele potem vanj vrgel, kar je prinesel s seboj. Seveda je vrtinec tisto zavrtel in v trenutku potegnil v podzemlje.

*Janez, če prav razumem, je bila Ušč neke vrste darilna jama, kamor so obiskovalci metali predmete kot prošnjo ali zahvalo podvodnemu duhu. Ali se morda motim?*

*Janez:* To, kar si povedal, seveda drži. Vendar sem vselej, ko sem opazoval Ušč, razmišljal, kam je voda te predmete odložila, saj na površju Soče ni bilo nikoli opaziti ničesar.

Pavlo, poglej tisto žensko, ki prihaja mimo. Njena stara mati je bila na Pušnem pred prvo vojno najboljša pri odpravljanju urokov, in to s *cirncem*. Tako je rešila uroka tudi mojega bratranca, ki ga je nekoč urekla neka Benečanka, ker mu je hotela vedeževati, pa ji je njegova mati to preprečila tako, da jo je nagnala iz hiše.

Če je bil kdo uročen, je uročenemu *cirnc* (sl. 3) nekaj časa nad glavo držala *vidonka*. Nato ga je spustila, rekoč: "Bujtne šklandre gor pa dol, da bo suj ostu pr suj". Če se je *cirnc* naslonil na eno ali obe rameni, ko se je pretrgal sukanec,<sup>20</sup> je bil urok le delno opravljen, zato ga je bilo treba čez nekaj časa ponoviti. Če pa je padel na tla, je bil urok odpravljen.

*Prej si omenil skalitne kamne, s katerimi je bil zgrajen most preko Ušnice. Ali bi mi o tem lahko kaj več povedal?*

*Janez:* Skalitni kamni so naravno oblikovani, z eno ali več ravnimi ploskvami, skoraj enako visoki in široki. Zato je bila vera, da je to lahko naredila le višja sila, torej le NIKRMANA. Mnogo takih kamnov se je našlo le na površini, druge pa je bilo potrebno lomiti s kovinskimi drogovi ali *štangolini* in krampi. Te pa si lahko našel le na določenih mestih, ki smo jim rekli *skalitne*. Nam najbližja *skalitna*<sup>21</sup> je bila nad sedanjo cesto Doblar–Podselo, ki pa je bila ob njeni gradnji povsem uničena. Mnogo večja *skalitna* pa je še danes na Kolovratu. *Skalitne* kamne so naši predniki vgradili tudi v temelje vseh objektov, ki so jih gradili staroverci. Z njimi so označevali tudi pomembne kraje v našem verovanju. Ker jih v naravi ni veliko, so stavbe, ki so zgrajene samo iz teh kamnov, zelo redke. Prav zato je bil most preko Ušnice eden redkih, če ne edini. Zakaj takšna pozornost prav tistemu mostu? Odgovora na to vprašanje ni vedel niti dehnar, ki je sicer dopuščal, da bi lahko bil tam nekoč pomemben daritveni prostor, ki je obrnjen proti vzhodu, ali tudi še kaj drugega. Vendar je to le domneva, ki pa se v ljudskem izročilu, kar je do sedaj znanega, ni ohranila.

*Z razkritjem vloge in pomena Padenc si me zelo presenetil in obenem zmedel, ker kaj takega sploh nisem pričakoval in ne slutil, čeprav sem jih kot naravno vrednoto in izjemnost občudoval že mnogo prej. Nikoli pa si nisem drznil, da bi sam šel v kanjon Doblarca. Zato me zanima, kako si ti doživljal tisti prostor kot svetišče in kdaj si bil prvič tam?*

*Janez:* Preden bi odgovoril na vsa tvoja vprašanja, morava najprej razčistiti še nekaj vprašanj. Najprej bo treba na tvoji karti bolj natančno vrisati vsa pomembna mesta v Padencah, saj jih tukaj za mizo nisva mogla. To pa lahko storiva le tako, da greva tja. Takrat ti bom tudi lažje odgovarjal na tvoja vprašanja in ti vse tudi pokazal.

*Zelo sem ti hvaležen za ta predlog in čas, ki ga boš zapravil zame. Sedaj bom lahko tvojo pripoved prvič sodoživljal v Padencah in nad njimi.*

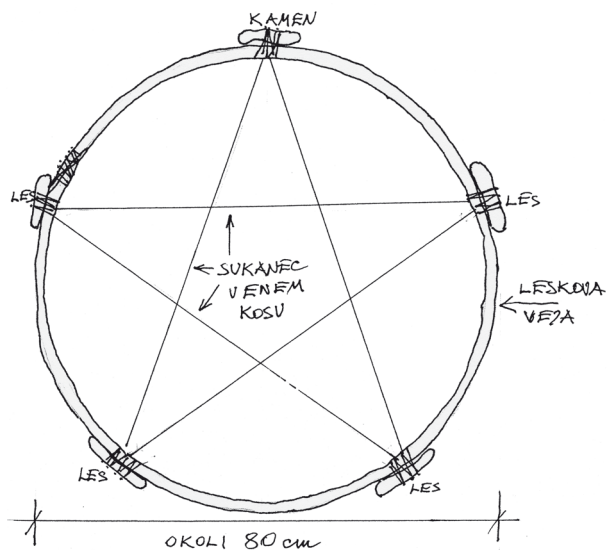

Sl. 3: Cirnc

<sup>20</sup> Sukanec je bil zelo tanek in v enem kosu. Ko se je ena nit pretrgala, je obroč padel mimo glave.

<sup>21</sup> Neke vrste kamnolom.

*Janez, torej greva. Kje misliš, da bi začela?*

*Janez:* Tam, kjer se začnejo Padence. A še prej nekaj splošnih besed, da ti bo stvar razumljivejša. Prvič sem bil v njih, ko mi je bilo 14 let. To je bilo, če sem prav izračunal, leta 1912. Tisti dan smo šli na praznovanje sončne skale. Fantje smo se dogovorili, da gremo veliko prej kot drugi, ker smo želeli začeti pot v Padence tam, kjer Doblarec doseže Sočo. Ker je bil dan topel, smo se v Soči umili, saj je bil Doblarec suh. Pot smo nadaljevali po suhi strugi, saj je na tem delu voda le ob dolgotrajnem deževju. Ta smer je razmeroma težavna, zato se zanjo odločijo le tisti, ki so dovolj pri moči. Ker smo to vedeli, smo s seboj vzeli še vrv in sekiro. Z nami so bili tudi fantje, ki so to pot že večkrat prehodili in so bili prav zaradi tega sprejeti v *fantarijo*.<sup>22</sup> Po nekaj urah plezanja in raziskovanja struge in bližnje okolice smo končno prišli do *klavžtrona*, kjer so trije zares velikanski kvadratni kamni. Ker smo zanje že vedeli, smo med potjo pobrali tri velike prodnike. Te smo položili tako, da smo enega položili na tisto veliko skalo, kjer rase drevo in ki je na desnem bregu, nato pa še na ostala dva kamna, ki sta takrat ležala sredi struge in s tem ovirala pretok Doblarca. S položitvijo prodnikov na vse tri kamne smo naredili tudi *tročan*, ki pa je služil le takratnemu praznovanju. Varoval nas je pred nesrečami, ki v Padencah niso bile tako redke; še posebno pogoste so bile tam proti severu. Vendar so tja šli samo tisti, ki so obvladali hojo in plezanje v tako težkih položajih, in najmanj v troje, saj je pri tem vztrajal tudi dehnar, ki se je za to čutil odgovornega. Pri *klavžtronu* so se začele tudi Padence. Mi pa smo se takrat po brežini levega brega povzpeli do ceste in po njej nadaljevali pot do tam, kjer se na nasprotnem bregu vidi sončna skala. Ta je na strmem severovzhodnem pobočju Osredka. Tam so že bili zbrani prvi udeleženci praznovanja, ki so nam povedali, da bo sonce kmalu obsijalo sončno skalo. V nestrpnem čakanju smo stali eden ob drugem. Kmalu smo zaslišali zelo nežne zvoke piščali, ki so prihajali izpod vznožja skale. Seveda me je neobičajna glasba, ki sem jo prvič slišal, tako prevzela in očarala, da sem zaradi tega zamudil prve sončne žarke, ki so osvetlili sončno skalo.

Od tu naprej so nekateri šli do padenskega mostu, kjer so se nameravali zahvaliti vodnemu duhu, ki tam biva, in to tako, da so se na mostu obrnili v smer toka Lepenke. Tisti, ki so ga kaj prosili, pa so gledali proti njenemu izviru. V obeh primerih so v globel nekaj vrgli. Fantje, ki smo bili prvič v Padencah, smo si z mostu le s tesnobo ogledovali globoko in ostro strugo, v katero je pred nedavnim nekdo omahnil. Drugi pa so počasi odšli navzgor proti tolmunu, kamor smo mi prišli zadnji. Z velikim zanimanjem sem si ogledal tolmun, v katerem je bila voda najgloblja. To je bilo tam, kjer slap pada vanj. Tam je bil v žlebu slapa zagozden lunin kamen. Za njim pa je bila večja razgibana kamnita ploščad s plitvo in valovito vodo, ki je bila namenjena umivanju. Mlajši smo se držali bolj ob strani in čakali, da so starejši opravili svoje, in potem odšli do bližnje *kresije*, kjer je bil že pripravljen kres. Od tam so nekateri že odhajali domov. Tisti, ki so jih prišli zamenjat, pa so šele prihajali. Ko smo ob tolmunu končno ostali sami, smo si kar tam umili roke in obraz. Zatem smo si vzeli čas, da si ogledamo *lunin kamen*. Meni, ki sem ga videl prvič, se je zdel nenavadno lep. Zdelo se je, kot da ga je pravkar nekdo postavil v žleb, po katerem teče slap in brusi spodnji del luninega kamna. Spraševal sem se, kaj se z njim dogaja ob veliki vodi. Gotovo prši vse naokoli. Da bi ga opazoval bolj od blizu, sem splezal za skalo za njim. Od tam se mi je zdel kot velik krompir. Visok je bil okoli enega metra. Njegova površina je bila le na nekaterih mestih stekleno gladka, drugje pa bolj hrapava. Barva, ki jo imam v spominu, je bila zamolklo rdeča, s temnorjavimi lisami, po katerih so bile posejane bele pike, kot da bi ga prejela bela plesen. Črte in znaki pa so bili vrezani v njegovo površino. Kot sem slišal od starejših, je njegov pomen oziroma sporočilo zbledelo skozi čas tako, da je bila njegova vsebina nam nerazumljiva.

Nekoliko višje, kjer potok postaja vse plitvejši in kamnite čeri počasi izginjajo, je pred današnjim mostom tudi začetek ali konec Padenc, to pa je odvisno, iz katere smeri prihajaš.

Za Padencami pa se svet spremeni v ravnico, tudi vodna struga postane bolj široka in lahko prehodna. Na tem mestu, ki smo mu rekli *kresija*, se je na desnem bregu vedno kurilo kres.

Spet smo tja prišli med zadnjimi, kajti okoli kresa so se že vrtela dekleta in fantje. Nekoliko proč so nastale manjše skupine odraslih, ki so se pogovarjali in smejali. Nekateri so jedli, drugi pili, tretji pa oboje. Nekaj otrok je tekalo ob bregovih in po strugi ter nabiralo okrogle kamenčke, s katerimi so se potem doma igrali. Ko so prižgali kres, so se dekleta in fantje od njega odmaknili. Jakob pa je

<sup>22</sup> *Fantarija* je fantovsko združenje, ki organizira tudi pust.

spet začel piskati na *kabrco*,<sup>23</sup> vendar tokrat bolj vesele viže. Ob glasbi so pred nas, v ravni črti, stopila tri dekleta v belih oblekah. Držala so se za roke tako, da sta imeli prva in tretja eno roko prosto, v njej pa sta držali pušpanovo vejico. Njihovi gibi niso bili vsakdanji, ampak upočasnjeni in so valovali navzgor in navzdol, tako da je trojka delovala kot eno samo razpotegnjeno telo; gibala so se v skladu z zvoki piščali. Ko pa je piščal utihnila, so se dekleta umaknila.

Nekaj posameznikov je zatem vrglo na kres neke stvari. Jaz sem počakal, da so plameni dosegli vrh kresa, šele tedaj sem vanj posamično vrgel tri klase rži, ki mi jih je dal stric, ker bolan sam ni mogel do kresa. Tisto, kar mi je naročil, bi moral na ves glas povedati, toda tega si pred javnostjo nisem upal storiti. Ampak sem vse povedal le v mislih. Izreči bi moral naslednje: "*Hvaljena bodi, naša Nikrmana, ki si nam zopet dala bogato žetev*".

Ko se je stemnilo, je padla tudi rosa, nad potokom pa se je vlekla prozorna meglica. Ker sva bila s sosedom le v srajci, naju je začelo zebsti. Doma naju namreč ni nihče opozoril, da se tu ob vodi ponoči tako ohladi. Preden sva odšla, sem ob kresu prižgal še svečo in jo dal v *ščebrno*. On pa je v kanglico dal nekaj žarečega oglja, da bova doma na ognjišču prižgala nov ogenj.

*Ali si še kdaj sodeloval na podobnem praznovanju?*

*Janez:* Ne, ker je bilo tisto zadnje v taki tradicionalni obliki, saj so že naslednje leto vpoklicali mlade može in fante. Razširila pa se je tudi govorica, da se naš cesar pospešeno pripravlja na vojno. Udeležba na praznovanju pa mi je pomenila toliko, da sem vsako leto ob istem času v mislih obnavljal vse, kar sem tisti dan doživel. Če sem le mogel, sem tudi šel do sončne skale, saj je bila pomemben del našega verovanja.

Javor je nekaj dni po tistem, ko so uničili lunin kamen, šel v Padence. A ker je bilo malo pred tistim neurje, je velika voda vse drobne kose luninega kamna odnesla, nekateri večji kosi pa so bili še vedno tam. Javor je zato po strugi začel iskati drobne kose, imel pa je srečo, da jih je nekaj tudi našel. Na neki skali ob bregu je dobil še nekaj zavitek topovskega smodnika, ki so ga najverjetneje uporabili storilci pri svojem delu. Delček luninega kamna in zavitek smodnika je dal dehnarju, enako tudi meni. Ker sem takrat na dvorišču zlagal drva, sem oboje položil na okensko polico in na to pozabil. Ko sem se drugega dne spomnil, je bil tam le še smodnik. Gotovo je tisti kos luninega kamna kdo od naših vrgel proč, saj ni mogel vedeti, kaj je meni takrat pomenil, pa čeprav je šlo le za delček luninega kamna.

Pavlo, kaj naj ti še rečem? Morda samo še to, da sem vesel in pomirjen, ker je naša skupnost naredila vse, da Vam danes puščamo Padence skoraj takšne, kot smo jih dobili od prednikov. Razlika je le v tem, da Vam gotovo ne bodo pomenile toliko, kot so nam. Vendar upam, da bodo drugi časi prinesli drugačno gledanje na ta biser narave, ki pa je še vedno nekaj več kot samo to.

*Oprosti, da te prekinjam. Kot slišim, končuješ. Nisi mi pa povedal, ali ste mogoče v teh preteklih letih izvedeli, kdo so bili tisti, ki so uničili lunin kamen?*

*Janez:* Slišali smo veliko imen tistih, ki naj bi to naročili, in tistih, ki naj bi to izvedli. Vendar nismo imeli nobenega dokaza. Dehnar je zato predlagal, da se s tem ne bi več ukvarjali, ker bi lahko le spodbudili naše nasprotnike, da bi nam v Padencah naredili še kakšno škodo.

Preden greš, pa imam zate še presenečenje. Tukaj imaš bakreni *korc*,<sup>24</sup> ki ga je uporabljal dehnar, ter rdeči kamen in *tročan*, ki je bil na zunanji polici njegovega okna. Nekaj dni po njegovi smrti mi je oboje prinesel Tone Javor, ker ni imel varnega mesta, da bi jih hranil. Spomin na dehnarja pa ohranjam še s cepilnim nožem, ki mi ga je nekoč dal, ker ga ni več potreboval. Tega občasno še vedno uporabim. Če hočeš imeti še tisti zavitek smodnika, ga lahko tudi vzameš, ker ga ne bom več hranil.

*Vse, kar mi daš, bom z veseljem vzel, saj ima vsak predmet svojo zgodbo in vrednost za vaše verovanje. Sem pa v zadregi, ker mi vedno nekaj daš. Zato zelo cenim tvojo skrb, ker ti ni vseeno, kakšna bo usoda teh predmetov. Zagotavljam ti, da bodo zanesljivo na varnem, vsaj dokler bom skrbel zanje.*

<sup>23</sup> Tista *kabrca* je bila še enkrat večja od dehnarjeve. Hranil jo je eden od zapriseženih. Tisto leto je nanjo piskal Jakob, izbral pa ga je dehnar.

<sup>24</sup> Zajemalka. Te do danes v hiši še nisem našel. Prav tako pa sem najverjetneje izgubil tudi zavitek smodnika.

*Ob slovesu pa ti še obljubljam, da bom v službi dal svojo besedo in pobudo, da bi Padence in celoten Doblarec zaščitili kot naravno in kulturno dediščino.*

*Janez:* Morda samo še to. Kljub temu, da si Padence "odkril" čisto po naključju, in z mojo dobro voljo, ker sem ocenil, da jim danes ne preti več nobena nevarnost, bi vseeno želel, da z objavo povedanega nekoliko počakaš. Pri tem te ne bom časovno omejeval, ampak zgolj svetoval, da si za to vzameš več časa. Čim dlje boš to "grel pri sebi", tem manj bo tistih, ki so bili pri tem udeleženi, in le redko kdo, ki je od tega kaj malega slišal.

Verjemi mi, da so odkritja, kot so Padence, redkost. Zato počakaj, da se najprej "poleže prah" okoli odkritja Babje jame. Šele potem bi bil morda pravi čas, da gredo Padence na svetlo. Mogoče bi lahko to naredil ob kakšnem pomembnem dogodku, na primer ob rojstvu tvojega vnuka.

*Upošteval bom tvoj nasvet in vse dobro premislil, tudi tisto o vnuku, ter se šele takrat odločil.*

Volčanski Ruti, 1965/1966

## ČRNA VAHTA KOT NAJSTROŽJE VAROVANA SKRIVNOST

*Janez:* Pavlo, če mi zadnjič ne bi kar naprej ponavljal vprašanja: "Kako je mogoče, da se je to verovanje ohranilo vse do danes?", sedaj ne bi izvedel o najbolj strogo varovani skrivnosti črne vahte. To sem ti hotel zamolčati, a ker sem prepričan, da boš to zagotovo obdržal le zase in mogoče zaupal le še tistim, ki so tebi enaki, bom o tem le spregovoril. Vendar pa morava pred tem izpiti *kačec*. Nekam se zmrduješ, a vedi, da sem ga pripravil pred desetimi leti. Seveda ureže, zato pa je *kačec*, in to pravi.

*Janez, kar naprej me z nečim presenečaš. Vendar danes tako močno, da si me s to novico dobesedno pribil na ta tvoj trinožnik. Res komaj čakam, da začneš.*

*Janez:* Kot sem ti že rekel, ti danes res zaupam. Zato ne bom izbiral besed. Povedal ti bom vse, kar vem o tej skrivnosti. Le piši in glej, da česa ne pozabiš! Črna vahta je poosebljala črna kačja glava. Bila je podobna ostalim, le da je bila iz črnega prodnika z vklesanimi luknjicami za oči, ki so bile steklene. Stalno mesto pa je imela na kamniti mizi v temnem prostoru brez oken in vrat. Svetlobo ji je lahko dajala le sveča. Vhod vanjo je bil iz *pajštva*,<sup>25</sup> v katerega si prišel tako, da si dvignil kamnit pokrov v podu.

*Torej je bil prostor pod pajštvom?*

*Janez:* Seveda, v obokani kamniti kleti. Zanjso so vedeli le trije vahtarji in dehnar, ki jih je skrbno izbral. Morali so biti odločni, bojeviti, izredno zanesljivi in neporočeni možje ali fantje. Njihova naloga je bila predvsem ta, da so vsakega staroverca ščitili in preprečevali vsakršno nasilje nad njim. O vsem so se dogovarjali z dehnarjem. Z njim so se tudi posvetovali ter sprejemali odločitve za njihovo ukrepanje in delovanje.

*Kako pa si ti za vse to izvedel, saj vendar nisi dehnar?*

*Janez:* Ko je zadnjemu dehnarju začelo pešati zdravje, me je poklical k sebi. Še dobro se spominjam tistega večera. Bila sva sama v njegovi sobi. Pogovarjala sva se zelo dolgo, čeprav je težko dihal. Večkrat je omenil svojo skrb za prihodnost, saj je bilo starovercev iz leta v leto manj. Njegova napoved za bodočnost ni bila najbolj spodbudna. Rešitev je videl v novih ljudeh, toda sam je dobro vedel, da je to žal prepozno, pa tudi časi, ki jih živimo, so drugačni. Kljub temu pa je upal na nenadno rešitev, za

<sup>25</sup> *Pajštvo* je bila sušilnica za sadje.

katero bi, kot vedno, poskrbela Nikrmana. To verovanje ne more kar tako izginiti. Res pa je, da se je ohranilo vse do danes. Prav na koncu pa mi je brez nepotrebnih uvodnih besed povedal vse o skrbno varovani skrivnosti črne vahte, čeprav tega ne bi smel, ker nisem dehnar. A rekel je, da so okoliščine danes takšne, ki to dopuščajo. Takrat sem izvedel tudi za imena zapriseženih *vahtarjev*. Vodju so rekli *bajda*, drugima dvema pa desna in leva roka. Zadnji je bil takrat še živ, a se z njim o tem nisem nikoli pogovarjal. Bil pa je tudi zelo molčeč in vase zaprt mož. Dehnar mi je še povedal, da so imeli črni vahtarji stike z drugimi sosednimi vahtarji, s katerimi so se po potrebi na skrivaj srečevali in si izmenjevali informacije ter skupaj delali in ukrepali. Vse to pa le v dobrobit varnosti starovercev. Nevarne vohune in zagrizene sovražnike naše vere so brez usmiljenja onesposobili in pohabili, tako da so po tem le še životarili. Obsodbe niso nikoli izvršili v domačem kraju, ampak na mestu, kjer je bil obsojeni na obisku, po opravih, na romanju ali veselici. Seveda so bile te odločitve vsaj za dehnarja zelo odgovorne, zato se je pred vsako zelo dobro pripravil. Najprej je spil posebno pijačo, ki je bila pripravljena prav za ta obred. Nato pa se je pogovarjal z umrlimi dehnarji, ki jih je prosil za pomoč pri svoji odločitvi.

Skrito delovanje vahtarjev je gotovo pripomoglo k temu, da se staroverci niso počutili ogrožene. Ko pa je leva roka obležal, je k sebi poklical Toneta Kopoviščarja in mu veliko stvari zaupal. Med drugim pa mu je naročil, da opravi nekatere stvari, s katerimi bi zaščitil skrivnost črne vahte.

*Ali ti je Tone povedal, kaj ga je leva roka prosila?*

*Janez:* Nekaj mi je povedal, a tega ne bi želel raznašati naokoli brez njegove vednosti. Najbolje je, da stopiš do njega. Zagotovo je doma, saj je bil zjutraj pri meni.

\*\*\*

***Po Janezovem nasvetu sem stopil do Toneta.***

*Tone, ne bom ti na široko razlagal, zakaj sem prišel k tebi. Bom pa zelo kratek. Rad bi namreč izvedel, kar si o črni vahti povedal Janezu. On namreč hoče, da mi ti poveš, če seveda to želiš. Če tega ne maraš, bom pač prvič žejen odšel od tebe.*

*Tone:* Pavlo, vprašal si me nekaj, kar sem najmanj pričakoval, da bom slišal. Nisem najbolj pripravljen, da bi se o tem razgovoril. Potrebujem vsaj nekaj časa, saj ne bi rad, da bi ti v zadregi, v kateri sem, povedal karkoli. Kot vem, si namenjen v Kobarid. Pojdi, ob povratku pa se ponovno oglasi pri meni.

\*\*\*

*Živijo Tone! V tej sopari sem komaj prilezel sem gor.*

*Tone:* Res je huda, vendar je to pravi čas za ribarjenje. A tega že dolgo ne počnem več, saj je zame pot do Soče prenaporna, pa še ribiči mi grozijo.

*Danes sem ti prinesel briški tokaj, a ne z namenom, da bi te podkupil, temveč za to, ker bo čez dva dni obletnica, ko sva se prvič pogovarjala. To pač morava zaliti. Ali ne?*

*Tone:* Tristo kosmatih jajc, kako je dober ta tokaj! Tisto, kar prodajajo Brici po hišah, je proti temu prava konjska scavnica.<sup>26</sup> Ne bom ga več kupil, raje bom tega. Saj ni dosti dražji, a ne?

O tisti črni vahti vem najbrž manj, kot si ti misliš. Res je, da sem bil pri levi roki. A čas, ko sem bil z njim, je bil prekratek, da bi mi vse povedal, pa še bolan je bil takrat. Kot sem ga razumel, me je poklical, da bi mi nekaj naročil, ne pa da bi mi razlagal pomen črne vahte. Ker je bil že nekaj časa bolan in nepokreten, je bil v skrbeh, da bi črna kačja glava prišla v neprave roke. Najprej mi je povedal, kje se *pajšтво* nahaja. Takrat je bilo namreč že na pol porušeno. Podrobno mi je razložil, kje bom v podu

---

<sup>26</sup> Urin.

našel kamnito ploščo, ki skriva vhod v klet, in kako se jo odpre. Dal mi je zelo natančna navodila o tem, kar sem moral opraviti.

*Ali mi to lahko tudi poveš?*

*Tone:* Seveda. Ko sem prišel v klet, sem najprej s kamnite mize vzel črno kačjo glavo in jo dal v vrečo. Ne moreš verjeti, kako so se ji svetile oči. Za tem sem ploščo mize prevrnil, prav tako vse tri kamne, ki so bili ob njej in služili kot sedeži. Ker je bil prostor zelo temen in vlažen, saj sem slišal, kako nekje kaplja voda, sem takoj zlezel ven in odprtino ponovno zaprl. Ker sem se bal, da bi me kdo videl, sem želel hitro opraviti še zadnje naročilo leve roke. Odšel sem do vogala, ki je edini gledal iz zemlje. Poiskal sem tretji, četrti in peti vogalni kamen ter jih s kovinsko palico tako razrahljal, da so padli na tla. V strahu, da bi se vogal zrušil, sem takoj odšel do brezna ter vanj vrgel črno kačjo glavo in črni kamenček z luknjico, ki so ga od dehnarja dobili vsi trije vahtarji, ko so prisegli. Čez nekaj ur sem bil že ponovno pri njem in mu poročal o opravljenem delu. Bil je vidno zadovoljen, saj se mi je večkrat zahvalil. Na koncu pa mi je zelo strogo naročil, da ne smem nikomur povedati, v katerem breznu se nahaja črna kačja glava. Odšel sem lahko šele takrat, ko sem prisegel. Prisega pa je izgledala tako, da sva se oba držala za konec brtina, vsak na svoji strani.

*Čemu je črnim vahtarjem služila tista samotna klet?*

*Tone:* V njej so skupaj z dehnarjem prisegli, da bodo zvesto služili črni kačji glavi. Tam so se tudi zbirali, vendar le ob pomembnih stvareh in to le ponoči.

*Kje pa se je nahajalo tisto pajštvo?*

*Tone:* Tega pa ti ne smem povedati. Povem ti lahko le, da se nahaja zahodno od tega mesta, oddaljeno pa je nekaj ur hoda.

*V kakšnem stanju pa je danes?*

*Tone:* Tisti trije kamni, ki sem jih takrat odstranil, so res pomagali. Čez nekaj let je stena, ki je bila nad brežino, popustila in zgrmela v grapo. Danes je tam le še kup kamenja, ostanki zidu pa najverjetneje še v zemlji. Okolico pa je prekril gozd, ki na koncu vedno zmaga nad človekom.

*Tone, zakaj je bila črna vahta najbolj varovana skrivnost, za katero so vedeli le izbranci?*

*Tone:* Zato, ker je bila prav črna vahta tista, ki je edina skrbela za varnost staroverske skupnosti. Če nje ne bi bilo, bi verjetno že zdavnaj izginila in o njej ne bi nihče ničesar vedel. Posamezniki, ki so v njej sodelovali, pa so bili zapriseženi in v skupnosti najzanesljivejši in najbolj predani. Dejstvo je, da bi imela že najmanjša vest o njej nepričakovane posledice, ker so, kot vemo, nekatere sovražnike tako zdelali, da so bili invalidi, ali pa so za posledicami dobljenih ran umrli.

*Kaj pa, če bi danes o vsem tem spregovorili in tudi razkrili njihovo delovanje?*

*Tone:* Skrivnost je pač skrivnost, črna vahta pa še posebej, saj gre za najbolj strogo varovano skrivnost skupnosti. Ostane naj tako, kot da je nikoli ni bilo. Nihče ne ve, če jo bo treba kdaj ponovno obuditi. Saj se ve, da se zgodovina ponavlja. Upam in želim, da boš ti ravnal enako. Ko boš odšel od tu, je najbolje, da na vse to pozabiš. Ne, nisem prav povedal. Tega ne smeš pozabiti, a o tem z nikomer spregovoriti. Leva roka mi je rekel, da so bili posamezniki, ki so celo življenje žrtvovali za črno vahto, saj je večkrat šlo za obstanek skupnosti. Vahtarji so bili tako orožniki in sodniki kot tudi rablji v enem. Če bi odpirali ta del naše preteklosti, bi morali najprej obravnavati naše nasprotnike in njihova zločinska početja, ki so jih surovo izvajali nad staroverci. Mi smo se le branili za svoj obstoj.

Veš, jaz dam veliko na Strgarja. Kar on reče, drži. Prav zato ti vse to pripovedujem. Vem pa tudi, da

si ti prvi in zadnji, ki je to slišal. Morda boš rekel, da govorim tako zato, ker sem izpraznil steklenico. A to ne drži. Od tega trenutka dalje je predal črne vahte zaklenjen, ključ pa sem vrgel daleč dol po bregu.

\*\*\*

*Janez, pravkar prihajam od Kopoviščarja. Ne moreš verjeti, kaj vse je vedel o črni vahti in mi to tudi povedal. Seveda imaš pri tem zasluge tudi ti. Ker mi ti zaupaš, je bilo zanj zagotovilo, da mi lahko pove vse, kar me je zanimalo. Veš kaj Janez, moj dragi prijatelj, mogoče bi bilo celo bolje, da o tej skrivnosti ne bi ničesar slišal. Zdi se mi, da me bo to zelo bremenilo. Ne vem, če bom to sploh lahko komu zaupal.*

*Janez:* Verjamem ti, radovedni mladenič. A pomembno je le, da si vse to skrbno napisal.

V življenju pa vemo, kako stvari tečejo. Kdo pa ve, kaj vse boš doživel in do kakšnih odločitev boš prišel. Pustimo času čas.

Janez Strgar in Anton Jug  
V Strgariji in na Kopovišču, 1966

## PAVEL MEDVEŠČEK POSTANE KAČARSKI VAJENEC – PRIDRUŽENI KAČAR

***Janez Strgar je aprila leta 1967 spremenil odnos do nekačarjev. Zaradi slednjega je razkril tudi nekatere skrivnosti, ki jih je v preteklosti skrbno skrival in varoval, kot vsi kačarji.***

*Zadnjič si mi rekel, da mi boš sedaj, ko sem postal pridruženi član kačarjev, priskrbel brtin. Zato sem danes tukaj.*

*Janez:* Zgleda, da stvari jemlješ zelo resno. To se mi zdi spodbudno, saj so bili vsi kačarji, ki sem jih poznal, resni in možje besede. Glede brtina pa imam težave. Tam, kjer sem mislil, da ga bom dobil, ga ne morejo najti. Po moževi smrti ga je vdova nekam skrila in ga sedaj ne najde. Upam, da ga bo zagotovo našla. Da ti potešim radovednost, pa ti lahko danes pokažem mojega.

*Ali ga skrivaš, ker te toliko časa ni bilo nazaj?*

*Janez:* Kje pa, imam ga v sobi ob postelji. Ko imam bolečine v nogah, ga pred spanjem nekaj časa valjam po podu. Moram reči, da mi pomaga. Tega me je naučil predzadnji dehnar, ki je umrl kmalu po prvi svetovni vojni. Zdi se mi, da se je rodil okoli leta 1833. Tale brtin je najverjetneje pri hiši že odkar so jo sezidali. Le poglej, kako je zglajen. Kdo ve, koliko kačarjev in kolikokrat so ga le-ti vrteli po rokah in valjali s stopali. Ali ni lep? Izgleda, kot da bi bil koščen. Gotovo ga je naredil Kvejc, ki je živel pod Čančami.

*Zares je lep. Bil bi počaščen, če bi mi lahko podobnega priskrbel. Verjemi mi, da bo v dobrih rokah in na varnem mestu, kot da bi ga imel kačar, čeprav praviš, da to nisem in nikoli ne bom. Torej bom večni vajenec, ki ne bo nikoli postal mojster.*

*Janez:* Točno tako bo. Kačar namreč ne moreš biti, saj nisi šel skozi vse kačarske šole. To je prav tako, kot če nekdo ne hodi v šolo in je zato nepismen. Res je, da se kasneje lahko nauči, a to ni pravo šolanje, ki ti obenem da še marsikaj drugega. Gotovo pa boš dober kačar samouk.

*Da ne bova kar naprej mlela o njih in istih stvareh, te vprašam, ali morda veš, koliko je staro vaše verovanje?*

*Janez:* O letnicah ne bova govorila, ker jih ne poznam. Naši stari očetje so bili pri tem zelo kratki. Naše verovanje je sem prišlo s tistimi, ki so se prvi naselili v ta prostor. Učeni ljudje, če jim bo kaj do tega, pa naj postavijo letnico. Gotovo bo zelo stara. Ko je Atila drvel mimo naših krajev v Furlanijo, so naši predniki tukaj že jedli ajdove žgance. Dehnar je tudi povedal, da so prvi naseljenci tu na Lajštu pokopali svoje rajnke.

*Zanima me, kako so jih pokopali in kje je tisti kraj z imenom Lajšt?*

*Janez:* Mrtve so menda sežgali in jih pokopali nekje pod Gomilo. Zdi se mi, da je Strmovnik tam blizu pred prvo vojno našel vsaj dva grobova. Ko je za to izvedel dehnar, je s svojimi zapriseženimi vse skrbno pobral in odnesel v težko dostopno skalovje. Podrobnosti pa so, kot že veš, nekačarjem nedostopne. Kraj Lajšt je tisti zgornji in zahodni del skalovja nad Kopoviščem. O tem pa ti bo natančneje povedal Tone. Vem pa, da ni preprosto priti do tja.

*Menim, da bi lahko kot pridruženi kačar vsaj nekaj malega izvedel o obredu imenovanem ozben. Zdi se mi, da je to eden od ključnih obredov. Ali se motim?*

*Janez:* Ozben je obred, po katerem kamen postane kačja glava. Preprosto povedano, to je prav tako, kot če iz lipovega čoka iztešemo malika, šele v kapelici pa nato le-ta postane svetnik. O ozbenu bi vedel bolj malo, če ne bi bil iz naše hiše tudi eden od zapriseženih. A, ker nisem bil med zapriseženimi, vem o tem le, kar sem slišal v hiši. Ker so vse kačje glave, o katerih sva govorila, starejše, jih vsi zapriseženi in njihovi predhodniki niso na novo ozbenali, ker zanje ni bilo potrebe. Kljub temu pa so bili o ozbenu podrobno poučeni, saj je veljal za eno izmed njihovih možnih opravil. Podrobneje pa sem o ozbenu izvedel šele, ko mi je bilo okoli trideset let, saj me je to takrat začelo vse bolj zanimati. V tistem času smo bili pod Italijo, fašizem pa je Slovence vse bolj zatiral. Ker sem bil ponosen na to, da sem Slovenec, sem prav iz protesta želel izvedeti čim več o naši zgodovini, saj mi je bilo vse, kar je bilo naše, zelo pomembno.

Takrat sem bil v zelo dobrih odnosih z enim od zapriseženih, zato sem ga večkrat obiskal. Ker je bil naglušen in je zato govoril glasno, je predlagal, da se o tem pogovarjava daleč proč od hiše. Tudi on je o ozbenu vedel le to, kar so ga naučili in kar je slišal od starejših. Edino, kar je naredil skupaj z ostalima dvema zapriseženima, je bilo, da je pri dveh kačjih glavah menjal očesa, ker so propadla.

Kraj, kjer naj bi kamen ozbenali, je bil točno določen. To naj bi se dogajalo v kanjonu Doblarca. Kje točno pa se nahaja, ti seveda ne smem povedati. Zato te tudi prosim, da mi o tem, ko zaključiva najin pogovor, ne postavljaš nobenih vprašanj. Vse, kar ti lahko o tem povem, ti pač bom.

Ko je dehnar našel ustrezen kamen, ga je skrtil nekam na začetek Doblarskega potoka ob Soči in o tem obvestil le zaprisežene. Po sončnem zahodu na predvečer ozbenanja so se zapriseženi sestali z dehnarjem v njegovi kleti. Čas za to je moral biti mlaj, torej v brezlunju. Prostor je osvetljevala le voščena sveča, ki je stala sredi mize. Sedeli so na trinožnih stoli. Nasproti dehnarja je sedel najstarejši, na njegovi levici srednji in na njegovi desni strani najmlajši zapriseženi. Najprej jim je povedal vse o kamnu, in sicer kje ga je dobil in komu je namenjen. Prosil jih je, naj gredo od doma še v temi in naj v strugo Doblarca vstopijo tako, da jih nihče ne bo videl. Nato jim je dal napotke o tem, kaj vse morajo imeti s seboj, da bodo kamen ozbenali tako, kot velevajo pravila. Opozoril jih je, da se morajo držati prepovedi, ki pravi, da se na tistem prostoru ne sme ne piti in ne jesti. Po opravljenem delu ga morajo s kačjo glavo počakati ob Soči, od koder bodo skupaj odšli na določen vrh, kjer bodo kačjo glavo izročili predstavnikom skupnosti, ki jo bo za tem postavila na kraj, ki ga je določil njihov dehnar. Po končanem pogovoru je dehnar prinesel lončene čaše, v katere je nalil *kačec*. Nato je iz škatlice vzel prah iz kačjega leva in ga stresel v vsako čašo. Ko je dehnar s svojo desnico prijel za čašo, so to naredili tudi ostali. Potem so se na trinožniku obrnili, tako da so si kazali hrbtno. Nato so nekaj rekli, vsebino čaše izpili na dušek, se obrnili, čaše postavili pred dehnarja eno na drugo, se poslovili in šli v temo. Kot je bilo dogovorjeno, so naslednje jutro še v temi odšli v potok Doblarec. Ko so našli kamen, ga je najmlajši vzel in odnesel do določenega kraja. Tam so kamen položili v takšno lego, da se ni premikal. Srednji, ki je bil določen, da izkleše obe luknji, je iz vreče vzel potrebno orodje, še prej pa si je kamen dobro ogledal in določil mesta, kjer bo izklesal luknje. Pred začetkom klesanja je najstarejši iz vreče vzel stekleničko s tekočino, ki mu



jo je prejšnji večer izročil dehnar. Na kamen jo je polival počasi, tako da je bil moker po celotni površini. Ob tem pa je ponavljal besede, ki so namenjene za to opravilo. Šele nato je lahko srednji izklesal obe luknji. Ko je bilo to opravljeno, je najstarejši iz vreče vzel dve posodici in dva lesena klina. Ob pomoči srednjega je zatem v luknjo dal leseni klin in vezivo iz škatlice, da je lahko z njim napolnil praznino v luknji. Nato jo je še zatisnil, da je klin ostal v njej. To je ponovil še pri drugi luknji. Nanje je za tem pritrdil že vnaprej pripravljena očesa iz kosti breskve ali mandlja. Očesi sta imeli na eni strani luknjico, to pa zato, da so ju lahko nasadili na klin. Če pa je bilo oko izdelano iz belega lahnjaka, je imelo v podaljšku tudi zatič, ki so ga nato vstavili v luknjo z že prej namazanim vezivom. Ko je bil lahnjak še moker, si ga lahko lepo obdeloval z nožičkom, skoraj enako kot lipovino. Kakšna očesa so imele kačje glave na levem bregu Soče, pa ne vem. Po končanem nameščanju oces so s klobukom iz tolmuna zajeli vodo. Prvi je zajel starejši, za njim pa še ostala dva. Z zajeto vodo so nato polili kačjo glavo in medtem ponavljali besedilo *balažije*. Najstarejši jo je potem zavil v poseben prt in jo obdal z mahom. Nato jo je dal v vrečo in odnesel do kraja, kjer jih je čakal dehnar. Za tem pa so jo skupaj odnesli "naročnikom". To pa zato, ker se je na desnem bregu Soče ozben opravljal le v globeli Doblarca, ki je bila v pristojnosti našega dehnarja. Kako pa je na gori opravil dehnar *balažijo*, ti ne znam povedati, saj jo je lahko opravil samo on.

Kot veš, se je kačjim glavam zelo slabo godilo. Najbrž nobena več ne stoji na prvotnem kraju. Večkrat sem šel h kačji glavi na Stol oziroma Matjar. Zadnjič se je to zgodilo okoli leta 1930. Takrat je imela očesa iz belega lahnjaka. Tudi ob tistem obisku kačje glave sem imel s seboj dva *taliča*, enega svojega in enega sosedinega. *Talič* je bil namenjen temu, da kačja glava usliši prinašalčevim željam. Svoj *talič* sem takrat pripravil tako kot vsi ostali. V velik lapuhov list sem dal nekaj zemlje z njive z namenom, da nam bo kačja glava v tistem letu pomagala k čim večjemu pridelku. Za tem sem list skrbno zavil in ga povezal z nitjo. Ko je soseda izvedela, da grem na *kačnico*, me je prosila, če odnesem tudi njen *talič*. Kaj je bilo v njem, nisem spraševal, sama pa mi tega tudi ni povedala.

Naš dehnar je imel neke stare sorodstvene vezi s kmetijo Podseptinar pri Prilesju. V dogovoru s tamkajšnjima starovercema je načrtoval, da tukaj pripravi kačjo glavo, ki bi jo potem postavil na Babji zob. Vendar se je zaradi prve vojne vse skupaj prekinilo. Po vojni so jo nekateri vseeno želeli postaviti, vendar takrat tam ni bilo več domačinov, saj so jim kmetijo porušile granate.

O kačjih glavah ti bo lahko več povedal Kopovišar, ker se je z njimi veliko ukvarjal. Vprašanje pa je, ali bo to pripravljen storiti. O vsem, kar se zadeva našega verovanja, je do drugače mislečih zelo nezaupljiv. Drži se namreč tistega reka: "*Kar je za nas dobro, ni nujno, da je tudi za druge*". Prav zato svojih skrivnosti ne bo ponujal in razkrival drugim, ki to vero zasmehujejo ali celo sovražijo.

*Dodatnih vprašanj ti ne bom postavljaj, ker vem, da jih ne maraš. Vprašal pa te bom, ali si mi mogoče zamolčal kaj pomembnega v zvezi s tročanom?*

*Janez:* Nekaj zagotovo, predvsem zato, ker se je nanašalo tudi na našo domačijo. Gre za tročansko drevo, ki ga je imela vsaka staroverska hiša. Na našem zemljišču blizu hiše je rasel tročanski jesen. Zanj smo vedeli vsi, zato smo pred njim radi posedali, se igrali, pa tudi počivali. Že kot otroci smo vedeli, da je drevo tročansko in da je v *balažiji*. Ko sem odrasel, sem izvedel, da so ga naši predniki cepili tako, da so en cepič prinesli s Stola, drugega izpod Gomile, kjer je nekoč stal kamen Kresnik, in tretjega iz Babje jame, tako da je imelo tri vrhove. Na Kopovišču pa so imeli tročanski glog, ki so ga cepili prav tako s tremi različnimi cepiči. Ob hiši pa smo imeli še tročanske kamne, ki so prišli iz že omenjenih krajev in so stali ob hlevskih vratih z namenom, da bi preprečevali vstop hudega duha. Po prvi vojni je dehnar oznanil, da so vsi naši tročani šibki in da nekateri sploh ne delujejo več. To pa zato, ker so bili skoraj vsi poškodovani od granat in mnogi zato tudi spremenjeni. Naročil je, da je treba čim prej pobrati vse, kar je na njih kovinskega, da bi tako tista mesta vsaj za silo usposobili oziroma ozdravili. Ne boš verjel, kaj vse smo od tam znosili. Res pa je tudi, da smo vse prodali, ker je bilo takrat železo, baker, svinec in medenina zelo iskano blago. Z leti so si tročani nekoliko opomogli, ostali pa so bolniki, saj nikoli več niso delovali tako, kot pred vojno.

Povedati pa ti moram še nekaj o dehnarju, da ne bom pozabil. Omenil sem že, da je bil eden od kačarjev, ki pa je imel z razliko od njih veliko več sposobnosti. Bil je dober poznavalec našega verovanja in izjemen povezovalc med staroverci, pa tudi dober in moder sogovornik in svetovalec. Pogosto je dehnar pravil, da je Nikrmana pramati Zemlje. To mi je dalo misliti. Predmet, ki ga je imel zgolj dehnar,

je bila izrezljana palica, po kateri je bila speljana kača. Spodaj je bil njen rep, na ročaju za roko pa njena glava. Ko je dehnar okoli leta 1950 umrl in smo vedeli, da njegovega namestnika ne bomo našli, smo se odločili, da njegovo palico odnesemo v Babjo jamo, kjer smo jo ob steni založili s kamni. Zdelo se nam je, da smo s tem storili nekaj dobrega. Predvsem zato, ker smo vedeli, da bi se s tem strinjal tudi dehnar, saj je les za njegovo palico izdelovalec našel prav v bližini tiste jame. Dehnar pa je tudi vsako leto, ne vem pa več kdaj, opravil še poseben obred pri skali Kozlov rog, ki je bila določena za čaščenje kozla. Za naše prednike je bil kozel sveta žival, zato ga je imela skoraj vsaka hiša. Bil pa je bele barve in je imel od gobca do repa črno črto. Plemenske kozle je izbral dehnar, bili pa so le trije. Vsak je moral imeti vse značilnosti tiste pasme. Po končani prvi vojni so našli le še dve kozi v grapi pod vasjo Srednje. Ker pa ni bilo več nobenega plemenskega kozla, so jih parili z drugimi, kar je imelo za posledico, da se je omenjena pasma popolnoma izgubila. Skala Kozlov rog pa leži jugozahodno od Kopovišča in je danes zaraščena ter težko dostopna. Kozlovi rogovi so bili takrat zelo cenjeni, ker so imeli tudi varovalno moč. Kačarji so za svoje vzeli tudi kavke, ki so takrat množično gnezdile na vseh previsnih skalah. Njihovo perje se je uporabljalo tudi pri pustnih maskah in na klobukih mladeničev, ki so postali člani fanterije. Žal pa je tudi te prijazne in kar glasne ptice pregnala prva svetovna vojna.

*Kadarkoli sem obiskal Toneta Kopoviščarja, sem vedel, da veliko ve o kačarjih, a se o tem noče pogovarjati. Ali morda ti veš, katere so tiste stvari, o katerih ni hotel govoriti?*

*Janez:* Tone je bil resnično pravi kačar. To sem tudi večkrat preveril. Bil pa je tudi zelo nezaupljiv, predvsem pa trdno prepričan, da se o tem verovanju ne govori s tistim, ki v to ne verjame. Prepričan je bil, da bi takšni ljudje veri le škodovali, ali pa jo celo uničili.

Najmanj pa ti je povedal o Dobožovju. Nanj je bil zelo navezan, saj je bil pod njihovo kmetijo. O tem je tudi meni zelo malo povedal. Sicer pa me to sploh ni preveč zanimalo, saj tistega kraja nisem poznal, ker je bil v prvi vojni uničen. Tone pa ga je v celoti preiskal in o njem vedel vse, saj je o tem izvedel v domači hiši. Če ne laže, mislim pa, da ne, je po drugi svetovni vojni našel tudi tisto zeleno kačjo glavo, ki je bila med rogovilami hrasta, ki je takrat rasel sredi Dobožovja. Imela pa je oči narejene iz belega lahnjaka. Ker se je bal, da bi mu jo lahko kdo vzel ali pa poškodoval, jo je odnesel na previsno skalo za hišo in jo zakopal. Trdno je bil prepričan, da so Dobožovje postavili Kopoviščarji. Uporabljali pa so ga tudi drugi staroverci z obeh bregov Soče.

Povedal mi je tudi, da ga je nekoč pod Italijo občinski uradnik s tolminske občine vprašal, ali mogoče ve, zakaj Kopovišču pravijo tudi "Covata di serpente", kot je zapisano v nekem dokumentu. Seveda mu je rekel, da o tem ne ve ničesar.

Tone je bil tudi zadnji kačar na Kopovišču, ki je nesel kačo v Babjo jamo. To je bil hišni običaj, ki se ga je opravljalo tistega leta, ki se konča s številko 3. Zanesljivo je bilo to v letu 1933, 1943, 1953 in 1963. Kačo, ki jo je nesel v Babjo jamo, je moral uloviti na desnem bregu Soče. Kaj več pa o tem običaju ali čudaštvu ni hotel povedati. Rekel je namreč, da "je to stvar, ki se tiče le Kopoviščarjev". Če si le kaj kačarja, ti predlagam, da s tem običajem nadaljuješ.

*Veš kaj Janez, z veseljem bi to opravil, če bi bil potomec Kopoviščarjev. Ker pa to nisem in ker o tem, zakaj so to delali, ne vem ničesar, tega ne bom počel. Ti pa mi raje povej, kaj ste mi vsi skupaj prikrivali o Babji jami?*

*Janez:* Prav gotovo tisto, kar se nanaša na obrede. Vsi trije zapriseženi, torej tista dva, ki ju je izbral dehnar, in tisti, ki so ga izbrali kačarji, so morali prisego opraviti v Babji jami. To se je zgodilo ob tisti polni luni, ki jo je določil dehnar. Takrat so na Prš prišli tisti trije in dehnar. Kmalu po sončnem zahodu so se postavili pred Babjo jamo. Njihovi spremljevalci pa so zaprisego opazovali v bližini Škurblje. Zapriseženci so se morali sleči do pasu in se sezuti. Prav tako pa so morali sneti tudi pokrivala. Dehnar jih je med tem obmetaval s peskom najprej od spredaj in nato še od zadaj ter ves čas nekaj govoril. Nato je urezal tri zelene veje, ki so bile namenjene za vsakega zapriseženega. Z vejo je nato vsakega posebej udaril po levem ramenu. Zapriseženi se je naposled sklonil in nekaj rekel, dehnar pa ga je udaril še po hrbtu in mu za tem izročil vejo. Enako je naredil še z ostalima. Vejo so morali odnesti v jamo, kjer so jo tudi pustili. Še prej pa so mogli priseči, kot jih je naučil dehnar. Ko

so to opravili, so se vrnili iz jame, se oblekli in priključili ostalim, ki so jih čakali na Pršu. Tam so se posedli, se pogovarjali in pili *kačec* ali močeradovec. Zadnja zaprisega se je vršila okoli leta 1920. Takrat sem bil med gledalci. Dehnar je to naredil zato, ker je eden od zapriseženih, in to ravno tisti, ki so ga izbrali kačarji, v begunstvu umrl. Zdelo se mu je, da je čas med vojno škodoval tudi veri. Zato je izbral dva nova kačarja, čeprav se prejšnjima še ni iztekel sedemletni mandat. Svojega člana pa so izbrali tudi kačarji, čeprav se mladi, predvsem tisti, ki so bili na frontah, teh obredov niso hoteli udeleževati. Večina je postala brezverska in se raje vključevala v odporništvo, torej med tigrovce in antifašiste, kasneje pa tudi v partizansko gibanje.

Takrat smo imeli prvič dehnarja, ki je skrbel za kačarje z obeh bregov Soče. Stari so umirali, zato nas je bilo vsako leto manj.

Čeprav je Babja jama po izgradnji bohinjske železnice izgubila prvotno moč in svetost, je še vedno ostala najpomembnejši kraj za staroverce. Čeprav so vedeli, da so z uničenjem skale Škurblje onečastili njihov sveti prostor, so staroverci nadaljevali z vsakoletnim obredom, ki se je vršil v jami. Bela kača, ki je v njej živela, pa je bila zanje skrivnostna in sveta žival.

Kdaj naj bi opravil vsakoletni obred, je posameznik sam določil. Držati se je moral le dogovora, da mora na kraj priti pred sončnim vzhodom in počakati, da je sonce obsijalo svetišče. Za tem je odšel v Babjo jamo in tam raztresel pepel, ki ga je vzel z domačega ognjišča. Takrat se je tudi priporočil veliki beli kači, naj mu pomaga pri tem, za kar jo je takrat prosil. Kako je to storil in kako se ji je zahvalil, pa naj bo še naprej skrivnost.

Ko je odhajal iz Babje jame proti domu, je po poti pobral še tri kamenčke, ki jih je doma položil na mesto, za katerega je predvideval, da mu bodo ob pomoči bele kače pomagali. Pepel, ki ga je ohranil, pa je posul ob Škurblje in v Kotlu na Pršu, verujoč, da bo tako delček domačega ognjišča še naprej prisoten na tem svetem kraju. Preden je odšel, si je v zalivu Na lun umil roke in obraz. Če pa je na bregu našel tudi kakšno dobro *ašuro*, jo je seveda vzel s seboj.

#### *Kakšna opravila pa je poleg že povedanega opravljal dehnar?*

*Janez:* Kar nekaj, a povedal bom le najpomembnejša. Če je bila dolgotrajna suša, ki je že ogrožala ljudi in živali, je dehnar naročil zapriseženim, naj gredo v strugo Doblarca. Pred sončnim vzhodom so že bili tam. Hodili so v smeri izvira, dokler niso naleteli na vodo. Na tisto mesto je nato vsak postavil svoj kamen. Eden je moral biti v vodi, dva pa na kopnem. Za tem je vsak svojo leskovo vejo postavil na dva kamna, tako da je nastal tročan. Ko so stali vsak ob svojem kamnu, so si podali roke in tako prosili Nirkmano, da prebudi vodnega duha, da bo potem začelo deževati. Kadar pa je kazalo, da bo prišlo do neurja ali toče, je prav tako zapriseženim naročil, naj naredijo protinevihtni tročan. Na vzpetino so postavili tri kamne in ob vsakega v zemljo zapičili leskovo palico, ki so jo ošilili kot sulico. Palice so nato ob vrhu povezali, tako da je nastal tročan. Na sredino tročana so namestili žerjavico, na katero so posipali brinove iglice, tako da se je kadilo. Ko pa je nevihta ali toča uničila posevke, je dehnar odšel do tročana, mu pobral palice in okoli kamnov posul prah iz zdrobljenih živalskih kosti, ki ga je imel v bikovem rogu.

Po zimskem kresu pa je v vsaki staroverski hiši pustil vejico bodeče lobodike z rdečimi jagodami in jim zaželel še veliko sonca in obilno prihajajočo letino. Zdi se mi, da se je to zadnjič zgodilo okoli leta 1938, saj je bilo takrat kačarjev že zelo malo.

Da se je res to dogajalo v tistem času, vem, ker je ravno takrat prišel na obisk eden od starovercev, ki je že pred prvo vojno odšel iz naših krajev. Povedal je, da je živel in delal v Franciji, Belgiji in na Nizozemskem. Čez nekaj let je tudi tam med kmeti spoznal staroverce. Čeprav so imeli drugačno verovanje, se je z njimi zelo dobro razumel in imel med njimi tudi prave prijatelje. Popolnoma nič niso naredili, da bi se jim v veri pridružil. Bili pa so le zelo radovedni, zato jim je pripovedoval podrobnosti o naši veri. Ob tem pa so tudi ugotovili, da imajo verovanja marsikaj skupnega. Z njim sem se večkrat srečal. Skupaj pa sva šla tudi na obisk k dehnarju. Pred njegovim ponovnim odhodom pa sva šla skupaj še v Babjo jamo. Tam si je izbral manjši kamen, ki ga je za spomin odnesel s seboj na Nizozemsko, kjer je takrat živel kot upokojenec.

Dehnar je imel tudi to pravico, da je za hude prestopke, kot je posilstvo ali uboj, dal v imenu Nirkmane povzročitelju priložnost, da si sam izbere kazen za zlo, ki ga je povzročil žrtvi. Ob prisot-

nosti domačinov je na Dobožovje prinesel tri enake majhne posodice. V eni je bil prah mušnice, v drugih dveh pa ajdova moka. Obtoženi je moral izbrati eno posodico in njeno vsebino takoj zaužiti. Snov iz ostalih dveh pa je dehnar pri priči stresel tam naokoli. Posledice zaužitja mušnice bi bile zelo hude, lahko celo smrtne. Vendar se v ljudskem spominu ni ohranil niti en tak primer. Lahko pa so ga ljudje zavestno pozabili. Dehnar je tam tudi naznanjal, kdaj se bo vršila rabota in druge pomembne stvari. Sporočil jim je tudi, kdaj in kako bodo šli v begunstvo v prvi vojni.

*Čudno se mi zdi, da zame iščeš brtin, ko pa bi mi lahko daroval svojega, saj ga nimaš komu pustiti.*

Janez: Res je, kar si rekel. A svojemu brtinu sem namenil posebno poslanstvo, ki se nanaša na njegov izvor, torej na Čanče. Kot veš, smo že dolgo brez dehnarja. Ker zaradi tega nimamo nobenega, ki bi nam svetoval, počne vsak posameznik stvari po svoje oziroma tako, kot razume stanje, v katerem danes živimo. Gotovo bi delali drugače, če bi ob sebi imeli dehnarjeve nasvete. Glas večine se sliši, a najboljšo rešitev vedno izreče in vodi manjšina. S tem bi delali enotno in le storili nekaj za to našo vero, da bi se ohranila in nadaljevala s tistimi, ki jo potrebujejo in v tej miroljubni staroverski skupnosti vidijo svoje poslanstvo.

To bi pa skoraj pozabil! Kačarji so se, ne vem kdaj in kako, le dogovorili, da je svetišče Babja jama skupna vsem, tako tistim z levega kot tistim z desnega brega Soče. Zaradi tega ni imel nihče pravice, da bi komurkoli oviral in preprečeval dostop do nje. Naš dehnar je temu na kratko rekel: *“To je izgovorjena stara pravica, ki velja za vekomaj”*.

Za danes bi na tem mestu končala. Zagotovo pa bova nadaljevala takrat, ko bom zate našel brtin. Tisti dan bova opravila tudi balažijo in to tako, kot sem jo opravil takrat, ko sem prejel svojega. Od takrat naprej pa boš deloval po svojem prepričanju in pameti. Takrat boš v enakem položaju, kot smo mi danes brez dehnarja. Časa imaš dovolj, védenja o tem pa tudi. Na vse to se zato lahko dobro pripraviš. Trdno sem prepričan, da se boš. Slutim pa povsem novo poglavje, ki čaka mlade kačarje.

## OD TU NA OBLAKE

***Ko sem prišel do Janezove hiše, je stal pred njo.***

*Ali si me čakal?*

*Janez:* Res, kot da bi vedel, da prideš. Toda danes ne bova v hiši. Lep dan je in trobentice cvetijo, zato te bom peljal tja, kjer še nisi bil. Hodil bom pred teboj, ker je steza preozka za dva.

*Od tam bova verjetno videla Babjo jamo, ali ne?*

*Janez:* Ja, videla bova Babjo jamo, Sočo, Osrednek pa še kaj. Vse ti bom pokazal, ko prideva tja.

***Janez se ustavi in si ogleduje prostor. Nato pa se usede na večji kamen.***

*Janez, to pa je verjetno tisti tvoj prostor, ki si mi ga nekoč omenil. Ali imam prav?*

*Janez:* Moj, verjetno pa še od koga drugega. Zame je to edini kraj, kjer lahko v miru razmišljam, saj se mi zdi, kot da bi hodil po oblakih. Na ta kraj sem te pripeljal s čisto drugim namenom. Preden si zadnjič odšel, sva zunaj na dvorišču načela vprašanje staroverstva. Prav zaradi tega bi si želel, da danes v miru o tem spregovoriva, in to prav na tem prostoru. Najprej naj te opomnim, da tematika staroverstva ni tako enostavna kot zgleđa, saj gre za najpomembnejše stvari iz življenja starovercev. Ker je torej njeno bistvo v podrobnostih, ki jih je potrebno poznati, da bi lahko razumeli celoto, bi te rad o tem natančneje poučil oziroma ti vse obrazložil. To, kar sem ti do sedaj povedal, je le "oblačilo" tega verovanja. Ne veš pa, kako je ukrojeno in iz kakšnega materiala je narejeno. Zavedam se, da vsega nikoli ne boš razumel, še manj pa občutil. Za razumevanje in predvsem občutenje vsega staroverskega se moraš namreč v tej skupnosti roditi in v njej vsaj nekaj časa tudi živeti. S terminom "živeti" mislim na to, da si vse, kar potrebuješ za življenje, iztisneš iz te skope zemlje, ki pa ti daje zgolj preživetje.

Če želiš, bom govoril počasneje, da boš lahko zapisal vse, kar ti bom povedal. Vendar tega ne jemlji kot pridigo, ampak le kot možnost, da si zapišeš to védenje, ki ga boš lahko nekoč posredoval tistim, ki bodo želeli to verovanje globlje spoznati. Hkrati pa to ni namenjeno posameznikom, ki bi o staroverstvu brali le iz radovednosti. Zanje je veliko drugega, ki je že napisano in znano.

*Večkrat sem razmišljal o tem verovanju in ugotovil, da ni v njem ničesar, kar bi bilo treba preganjati, vendar pa se je to vseskozi dogajalo.*

*Janez:* In se še vedno. Ker pa razmišljam vedno le po kmečki pameti, saj drugače ne znam, vem, da smo ljudje različni in zato ne bomo nikoli enotni. Ko ocenjujemo na primer rože, hrano, dekleta in še vse drugo, se zaradi tega še ne pobijamo. Lahko se skregamo, kaj več pa verjetno ne. Vendar pa je čisto nekaj drugega, ko gre za vero. Tukaj pa se vedno pozabi, kaj te vere učijo. Pregarjajo drugačnost! Še več, sovraštvo se tako namnoži in poveča, da pamet ne more blizu. Takrat gorijo hiše in teče kri. Zaradi vsega tega so se staroverci "potuhnili" in proti svoji volji igrali to, kar jim je vsilila večina, v njihovih srcih pa je gorelo zgolj tisto, kar so prejeli in se naučili od svojih prednikov.

*O tem se pogovarjava kar veliko časa. Nikoli pa mi nisi povedal kako se je to verovanje odražalo v domači hiši?*

*Janez:* Res je, kar si rekel. A tudi pri tem je staroverstvo drugačno. Nič ni zapovedanega. Vse je odvisno od posameznikov, kako tudi navzven izkazujejo svojo pripadnost naši veri. Seveda mnogi, zaradi strahu pred razkritjem, skrivajo in zamolčijo vse tisto, kar bi lahko izzvalo pozornost nepoklicanih.

Ob kresu je, kot sem ti že povedal, udeležena in aktivna celotna družina, hkrati pa je tudi druženje s sosedi pogostejše. Vsi ostali staroverski običaji in na splošno njihov način življenja, pa se odvijajo znotraj družine. Največ pa pri tem naredijo posamezniki, in to skoraj brez prič. V notranjosti hiše boš težko ugotovil, ali gre za staroversko družino ali ne, ker imajo lahko ponekod tudi simbole večinske vere. Pri nekaterih družinah pa so mladi, iz čisto praktičnih razlogov, prevzeli večinsko vero. Staroverska hiša nima uniformiranih simbolov. Nekatere bolj poudari, druge manj. Vse je prepuščeno gospodarju hiše. Tako imajo nekateri v slepem oknu *grmin*<sup>27</sup> ali pa *kačjo glavo*, drugi pa imajo ob ognjišču dobro *ašuro*<sup>28</sup> ali tri *bulcne*<sup>29</sup> iz Babje jame, ki jih ponekod položijo kar na zunanjo okensko polico ali na hišni prag. Kar pa je pri vseh staroverskih hišah enotno, je to, da imajo ob zimskem kresu ob ognjišču obešeno zimzeleno vejo, ob poletnem kresu pa obesijo venček iz *kresnic*<sup>30</sup> na hišna ali hlevska vrata. Da ne pozabim, vsaka naša hiša ima v ognjišču vzidan tudi *žar kamen*, *brtin* pa je položen na notranji polici vrat kamre. Ob tem pa moram le poudariti besede zadnjega dehnarja, ki je rekel: “*Za kakršenkoli naš simbol že gre, ne more nadomestiti trdne vere, ki jo vsak posameznik nosi v sebi in mu pomeni tudi naš način življenja in razmišljanja.*”

*Ali je morda še kakšen simbol, ki si ga morda pozabil?*

*Janez:* Res je. Gre namreč za nekaj, kar je bilo redko videti. Ko je prišla k hiši nevesta, je s seboj prinesla kvačkan prtiček s simbolno podobo Nikrmane in ga obesila nad zakonsko posteljo v *kamri*. Vzorcev je bilo več, nisem pa imel te priložnosti, da bi jih kdaj videl. Prtiček iz naše hiše, ki pa je med prvo svetovno vojno izginil, je imel v oblaku kozoroga.

*Ali ste poznali tudi molitve?*

*Janez:* Ne, saj pri naši veri ni šlo za molitve, ampak za prošnje in zahvale ter pogovor z zduhcem in Nikrmano. Vsega tega pa ne morem poznati, ker so bili pogovori na čisto osebni ravni in pogosto zelo intimni.

*Ali bi mi lahko povedal vsaj kakšno zahvalo ali prošnjo?*

*Janez:* Zelo nerad, ker je to proti našemu načinu pogovarjanja. Zduhcu in Nikrmani se ne morem zahvaljevati ali ju prositi, če to ne gre zares. S temi stvarmi se pač ne smemo šaliti. Zato pridi takrat, ko bom to opravil zares.

*Zelo rad bi to slišal. Prišel bom, če me boš le poklical. Kako pa je to verovanje prehajalo od staršev na otroke?*

*Janez:* Verjetno boš razočaran. Toda nobenega posebnega pouka ni bilo, kot to delajo pri drugih verah. Vse se je odvijalo doma in zelo počasi. Otrokom smo pojasnjevali stvari tako, da so razumeli. Šele takrat, ko so toliko odrasli, da so lahko pomagali v hiši in na kmetiji, se jim je kar pri določenem vprašanju, čim bolj na široko povedalo in razložilo. Pri počitku in ob večernih urah pa so bili deležni posebnih razlag, ki so bile povezane s številnimi pripovedkami o zduhkih, Babji jami, Jazbenku, kačjih glavah in drugem. Uvajanje je potekalo tako, kot se dela z vzgojo dreves. Na koncu pa so v naše veselje plodovi na njih le dozoreli.

*Zelo rad bi vedel, kako je bilo slišati zvoke v pokrajini oziroma širšem svetu okoli tebe, ko si bil še otrok.*

<sup>27</sup> *Grmin* je edino znamenje, ki ponazarja začetek staroverstva.

<sup>28</sup> *Ašura* je del veje ali korenike, ki jo je izoblikovala voda.

<sup>29</sup> *Bulcna* je prodnik različne oblike in velikosti.

<sup>30</sup> Rumениh ivanjščic.

*Janez:* Zagotovo ne tako bučno kot danes. Predvsem pa je prevladoval tisti naravni čarobni mir, ki blagodejno vpliva tako na človeka kot na vse drugo življenje. Takrat sem zelo pozorno poslušal vse glasove v naravi. Že po petju sem prepoznal ptice. Prav tako glas lisice, srnjaka in kakšne druge živali. Z navdušenjem sem poslušal tudi piščali, ki so se oglašale vsak večer, tik pred mrakom. Nikoli pa nisem vprašal, kdo piska. Menda so bili pastirji. Ko pa se je zjutraj začelo daniti, so se začele oglašati troblje iz kostanjevega lubja, in to na obeh bregovih Soče. Bilo je res nekaj posebnega, da ne rečem pravljичnega. Tisti zamolkli glasovi so tako nežno prebujali, da so mladi zlahka vstajali v nov dan. Ko so koga klicali, kdo ve zakaj, je tako odmevalo, da smo vsi slišali in, če je bilo treba, tistega tudi poiskali. Ponoči pa so se fantje, ko so odhajali ali prihajali proti domu, oglašali z ukanjem in petjem. Drugih glasov skoraj ni bilo. Mogoče bi omenil še brušenje in klepanje kos. Ob velikih nalivih pa je Soča bobnela v strugi in izven nje. Ti glasovi niso bili prijetni, rekel bi celo strašljivi. Čeprav smo to poslušali na varnem, smo vedeli, da tisti ob njej to bobnenje verjetno doživljajo s strahom. Največji ropot in nenavadni glasovi so se slišali le ob pustu, ampak to je sodilo v tisti praznični čas različnih demonov, ki so se ga vsi veselili, še posebno otroci. Bolj zadržani so bili le tisti, ki so živeli v bližini cerkva. Nekaj podobnega se je dogajalo tudi ob kresovanju. Ali si zadovoljen?

*Sem, toda vprašal te bom še nekaj. Ali so imeli staroverci kakšne posebne jedi, ki so jih pripravljali ob prazničnih dnevih?*

*Janez:* Sedaj si me pa našel. Gotovo, da nekaj vem. Ampak s tistimi jedmi nisem imel opravka, saj jih sam nisem nikoli pripravljaj. Jedel pa sem jih vsako leto, vse do leta 1950. Potem pa so jih skoraj vse ženske opustile, ne vem pa zakaj. Ob poletnem kresu so pripravili *znižno* in *truščno*. Bojim se, da bom s temi recepti napravil zmedo, zato začniva po vrsti. *Znižno* so pripravili zjutraj, in to z vodo, soljo, drožjem<sup>31</sup> in belo moko. Vse skupaj so potem zamesili v testo in ga pustili, da je vzhajalo. Čez čas so ga razvaljali v krog, za debelino svinčnika, in iz sredine navzven z nožem vlekli črte, da je nastalo "sonce". Z ognjišča so odstranili pepel, ga obrisali in nanj položili "sonce". Za tem so ga pokrili s kovinskim *kropnikom* in zasuli z ogljem. Ko je bila *znižna* pečena, so jo razlomili po črtah in jo na tešče pojedli. V primeru, da je kaj ostalo, so jo razdelili med živino.

*Truščno* so pripravili pred odhodom h kresu, in sicer tako, da so najprej v kropu skuhal liste *lajhne*,<sup>32</sup> jih nato odcedili in sesekljali. V ponvi so segreli maslo, dodali sesekljan česen in liste lobode ter vse skupaj pražili. Med mešanjem so dodali še sol in poper, čez čas pa še skuto. V drugi posodi so na masti pražili ajdovo moko. Ko je zadišalo po prežganju, so dolivali vrelo vodo, vendar le toliko, da so nastale grudice. Ko so bili *užganci*<sup>33</sup> kuhani, so jih dali na sredino sklede, okoli pa že pripravljeno *lajhno*. *Znižno* so pripravili le na kresni dan in zgolj staroverci. Ob kresu pa se je pilo le jabolčno in hruškovo vino.

Ker se je *kačnica* odvijala vedno prvo polno luno po kresu, je bila največkrat v juliju. Za ta dan so gospodinje pripravile *dobnjak*. *Dobnjak* pripravimo tako, da najprej v vodi kuhamo suhe hruške in nekaj cvetov koromača. Omenjene hruške so imele posebno ime, ki pa sem ga žal pozabil. Ko so kuhane, jih vzamemo iz vode in razrežemo na koščke. Narezane hruške nato damo zopet v vodo, ki ji dodamo še žlico medu, jajce, ajdovo in belo moko ter za konec še sol po okusu. Zmes dobro premešamo in odstavimo. Nato v ponvi segrejemo maslo. Ko se maslo dobro segreje, v ponev vlijemo prej omenjeno zmes, ki jo enakomerno poravnamo in spečemo na obeh straneh. Pečeno jed damo na krožnik in jo razrežemo na tri dele. *Dobnjakov* spečemo le toliko, da dobi vsak družinski član enega.

Ob zimskem kresu so staroverske družine pripravile *sevko*. Zanimivo je, da še danes ne vemo, ali je prevzela jed ime po jabolki *sevki* ali obratno. Pripravimo jo tako, da najprej v eni posodi pripravimo tekoče testo z mlekom, maslom in belo moko. Jabolka olupimo in jih razrežemo na koščke ter damo v drugo posodo z vodo, ki ji dodamo še med in nekaj listov mete. Posodo nato pokrijemo in kuhamo toliko časa, da nastane kaša. Za tem vanjo počasi ulivamo že prej pripravljeno tekoče testo ter mešamo, dokler jed ni kuhana.

Tri dni po pokopu umrlega pa so pri pokojnikovi hiši spekli kruh, ki so mu rekli *grban*. Pripravili so ga iz bele in ajdove moke, v katero so zamesili vodo, mleko, jajce in med ter suhe ali sveže češnje,

<sup>31</sup> Nadomestilo za kvas, navadno iz prosene moke in mošta.

<sup>32</sup> Lobode.

<sup>33</sup> Popražena moka.

ki so jih predhodno namočili v medeni vodi in jih razkoščičili. Dobljeno krušno testo so nato pokrili in ga pustili vzhajati na toplem. Kasneje so ga ponovno pregnetli in iz njega naredili toliko kroglic, kot je bilo družinskih članov oziroma še eno več za pokojnikovega zduhca. Kroglice so nato zložili v okrogel pekač. Ko se je testo ponovno dvignilo, so površino premazali z rumenjacom in spekli. Vsak družinski član je dobil svojo pečeno kroglico, zduhčevo pa so naslednje jutro razdelili med vse domače živali. Tudi *grban* so poznali in pekli le staroverci.

*Oprosti, da te prekinjam. Zanima me namreč, od kod izvor glasov, ki jih trenutno slišiva?*

*Janez:* To so skalne kavke, ki pa pridejo sem le občasno. Sedaj sem se spomnil, da si me malo prej spraševal o glasovih v naravi. Pozabil sem na kavke. Pred prvo vojno je v skalah, ki se raztezajo od Doblarja do Podsela, živelo na stotine kavk. Bile so zelo glasne, še posebno spomladi v času parjenja in zjutraj, ko so odhajale po hrano. Otroci so stikali za njihovimi mladiči, ker so jih imeli nekateri za prehrano. Med prvo svetovno vojno so se kavke razbežale. Po njej pa sem prihajajo občasno le posamezni pari.

Nekam se oblači. Najverjetneje bova morala kreniti proti domu, sicer bova mokra.

*Mogoče pa bodo šli oblaki mimo, ker piha vzhodnik. V primeru, da naju vreme ne bo pregnalo, bi te prosil, če mi lahko poveš še kaj o dehnarju.*

*Janez:* Zelo rad bi ti o njem še kaj povedal, ampak sam dobro veš, da je bil dehnar varovana oseba, o kateri se ni govorilo. Zanj je dobro skrbela tudi črna vahta. Tako malo kot o dehnarju, se je govorilo samo še o ženskem porodu. Seveda, da ti bom še kaj povedal, a vsega zagotovo ne, ker sem še vedno zavezan k molčečnosti. Še tega ne bi smel razkriti, a ker dehnarja nimamo več, boš nekaj le izvedel. Zadnji, ki je umrl leta 1950, je bil štirinajsti. Ne vemo pa, kdaj se je z njihovim štetjem začelo. Dehnarji niso bili izvoljeni, ampak izbrani, imeli pa so tudi nadnaravno moč. Vsak je med svojim "dehnarjevanjem" izbral svojega naslednika, ki ga je usposabljal pod svojim okriljem. Opazil sem, da enkrat rečeš dehner, drugič dehnar. Pravilno je dehnar.

*Kot si mi povedal, je dehnar živel med vami, kakšen izmed njih pa je imel tudi družino. Ali so bile v njegovi hiši razlike, v smislu oblačenja ali česa drugega?*

*Janez:* Točno tako je bilo. A po večini so bili vseeno samski.

*Kot ti Janez. Torej si morda tudi ti dehnar, saj si bil malo pred njegovo smrtjo pri njemu?*

*Janez:* Ne, ne, to pa ne! K sebi me je poklical zaradi drugih stvari, ki sem jih potem opravil namesto njega. Sam jih namreč ni zmožal več opraviti, bile pa so nujne. Dehnar pa ne bi mogel postati, saj nimam nobenih vrtilin, ki so za to potrebne. Prosil me je tudi, če lahko po svojih močeh poskrbim za naše ljudi. Dejal pa mi je, da lahko vse ostalo delam tako, kot mislim, da je prav za našo skupnost, ki je bila v tistem trenutku v težavah. Dehnar je sicer verjel, da prihajajo zanj boljši časi, v katerih bodo naši ljudje lahko enakopravni ostalim in svojo vero tudi javno pokazali.

Dehnarjeva hiša je bila na zunaj enaka ostalim; to sem sicer slišal. Videl pa sem le hišo zadnjega. Z razliko od drugih hiš je imel v slepem oknu pravo *ozbenano* kačjo glavo iz zelenega prodnika, na steni pa je visela veja *zrnjevke*<sup>34</sup> s sadežem, ki je simbolizirala plodnost, predvsem duhovno. V hišnem kotu je imel svojo palico, ki je bila izdelana iz enega kosa. Po njej se je v zavojih vzpenjala kača, ročaj pa se je končal z njeno glavo. Drugačen je bil tudi njegov *brtin* (*sl. 1*). Ob posebnih priložnostih je nanj nataknil tri enako velika lesena kolesca, prav tako iz nagoja. Obred, ki ga je opravil sam brez prič, se je odvijal pri Kresniku, v mraku ali ob sončnem vzhodu. Med "obredom" je držal *brtin* z obema rokama v vodoravnem položaju, premikal pa ga je tudi iz horizontale v vertikalo in obratno, da so koleščka udarjala drug ob drugega ter tako povzročala poseben ropot in ritem. Ob tem je užival

<sup>34</sup> Zrnjevka ali granatno jabolko.



tudi posebno pijačo, ki je vsebovala nagnojeva semena. Ta sem tudi videl, ko jih je drobil v možnarju. Vendar pa te pijače ni nikomur ponudil. Na njegov *brtin* se je prisegalo tako, da ga je tisti, ki je prisegal, z desnico prijel tik ob njegovi levici, z levico pa tik ob desnici.

*Ali poznaš moškega, ki gre tam spodaj od desnega proti levemu grmu?*

*Janez:* Ne, ampak po obleki in nahrbtniku sodeč je zagotovo pohodnik, saj je teh vedno več. Nekoč so steze vzdrževale koze, danes, ko pa jih ni več, jih takšni in podobni čudaki. Zame bi bilo koristneje, če bi se znojili na kakšnem vrtu, ne pa po teh samotah. To naj delajo jeleni ali volkovi. Če pa jih ni, naj jih pa ponovno naselijo, saj je bila narava prej njihova, kot naša. Zato bi bilo edino pošteno, da bi z njimi sobivali.

*Janez, koliko dehnarjev si poznal oziroma koliko so jih omenjali ljudje?*

*Janez:* Osebno sem poznal le enega, zadnjega. Predzadnji trinajsti, se ni vrnil iz begunstva. Kako in zakaj je umrl, nismo nikoli izvedeli, saj je bila vojna in, če je kdo umrl na cesti, ni bilo nič posebnega. Takrat pač ni nihče ugotavljal, zakaj si umrl. Zlahka so te ubili, ne da bi za to sploh kdo odgovarjal. Ker se po vojni ni vrnil, ga je zamenjal tisti, ki ga je nekaj let prej izbral on. Z delom je začel takoj po končani vojni. Na začetku je imel še vojaško srajco in čevlje, ki jih je nosil na fronti. Bil je dober in pameten organizator in vodja. Ukrepal je kot v vojski, in sicer hitro in učinkovito, čeprav je začel z delom v najtežjih časih naše skupnosti, kar sem ti že povedal. Starejši so se še dobro spominjali prejšnjega, ki je živel v hiši, ki se ji reče *Brtin*. Znan je bil tudi kot zdravilec, napovedovalec usode, in pravi čarodej. Dvanajsti dehnar je bil Kvejc drugi. O njem sem ti tudi že nekaj povedal. A le glej, da stvari ne boš zamešal. Dehnar, ki ga pri nas omenjajo v povezavi z *brtini*, je bil namreč Kvejc prvi oziroma starejši. Izdeloval pa naj bi jih iz nagnoja, ki je rasel na svetem kraju.

*Zakaj šele takrat, ali prej brtinov niso imeli?*

*Janez:* Po pripovedi sem namreč izvedel, da so ljudje, ob vdoru Turkov v naše kraje, zbežali v nedostopna območja in s seboj odnesli najnujnejše stvari. Po vrnitvi domov pa so ugotovili, da večina nima *brtinov*. Takrat jim je Kvejc starejši naredil vse tiste *brtine*, ki jih imamo še danes.

Zdaj pa morava oditi, prve kaplje že padajo. Verjetno bo nevihta.

***Z Janezom sva se nato umaknila v zatočišče.***

*Ker je nehalo deževati, grem. Vrnem se, ko bom imel čas. Komaj čakam, da nadaljujema s pogovorom na oblakih.*

\*\*\*

*Janez:* Danes si pozen. Dobro je, ker je dan že daljši. V Tenjah sem pripravil dva lipova čoka, da bova sedela na suhem in toplem. Zadnjič sem se, zaradi tistega mrzlega kamna, prehladil. Rekel bi, da kar greva. Tukaj nimava kaj delati.

*Res sem pozen, a kaj hočeš, delo je treba opraviti, kot je treba, saj nas tudi zato plačujejo. Veš, najin pogovor sem doma temeljito pregledal, zato imam kar nekaj vprašanj.*

*Povedal si mi, da so v mraku neznanci piskali na piščali, prav tako kot tisti s trobljami zjutraj pred sončnim vzhodom. Kdo in zakaj so to redno delali?*

*Janez:* Fantje in pastirji so se po opravljenem delu družili, obenem pa še piskali na različne piščali. Zvoki, ki so jih oddajali, pa so bili namenjeni predvsem dekletom, ki so jih takrat osvajali. Nekaj je bilo tudi takih, ki so to delali zgolj iz svoje notranje potrebe. Troblje pa so bile kot neke vrste sredstvo

za prebujanje; nanje se je odzvala predvsem srnjad. Trobili so tudi pastirji, ki so bili na paši, ali pa so nanjo pravkar gnali živino. V zimskem času je bilo teh zvokov zelo malo, po prvi vojni pa je takšno piskanje in trobljenje popolnoma zamrlo.

*Zaupal si mi kar veliko jedi, ki so jih staroverci pripravljali ob raznih priložnostih. Ali si morda kakšno pozabil?*

*Janez:* Sem, a to sem ti mislil povedati, ne da bi me vprašal. Ob poletnem kresu so ženske spekle še *spreganco*, ki je bila kot neke vrste štrudelj, a mnogo boljša.

*Ali morda veš, zakaj se o ženski nosečnosti in porodu ni govorilo?*

*Janez:* Ne samo o tem, tudi o spolnosti se je bolj malo govorilo. Mogoče je v zadnjem času zaznati močnejši vpliv iz Soške doline, kjer so tovrstne teme še vedno tabu. S tem pa se resnično ne morem strinjati, saj to zavira predvsem sproščenost mladih. Toda za čuda so bili starejši ljudje do teh tematik bolj odprti, rekel bi naravni.

Toda o *spreganci* ti še nisem vsega povedal, ker si me prekinil. Testo je bilo enako kot za gobanco, le da so uporabili belo in ajdovo moko. Nadev pa so pripravili iz mletih lešnikov ali orehov, jajc, medu in skute. Ko so testo razvaljali, so nanj nanесли nadev in ga poravnali. Polovico testa so začeli zavijati z ene, drugo polovico pa z druge strani. Na sredini med dvema zavitkoma pa so, tesno drug ob drugem, izmenično vstavljali suhe hruške, jabolčne krhlje in suhe razkoščičene češpe,<sup>35</sup> vmes pa še liste luiže.<sup>36</sup> Naj te še opomnim, da so suho sadje predhodno namočili v sladkem vinu. Preden so jo dali v peč, so jo premazali z rumenjacom. *Spreganco* so jedli več dni, ponudili pa so jo tudi sorodnikom, če so prišli takrat na obisk.

*Kako to, da so vse te jedi pripravljali le v staroverskih hišah?*

*Janez:* Predvsem zato, ker so jih pripravljali ob dnevih, ki so bili pomembni le za našo, ne pa tudi za večinsko vero. Nekatere ženske so jih vsekakor poznale, ne vem pa, če so jih tudi pripravljale. One so pač imele svoje praznične jedi, ki smo jih tudi poznali, a jih nismo pripravljali, ker pač tistih praznikov nismo praznovali. Drugače pa je bilo pri hišah, kjer so praznovali praznike obeh ver. Po prvi vojni se je začelo tudi pri jedeh veliko spreminjati, rekel bi na bolje. Ženske so bolj praktične in ne toliko vezane na izročilo, kot možje.

*Ničesar mi nisi še povedal o porokah.*

*Janez:* Tradicionalna poroka, ki jo mi danes poznamo, ne sodi v naše obredje. Pri tem smo se pač podredili večini in jo, kot tako, tudi sprejeli. Naši predniki so poznali *ovenčanje*. Trinajsti dehnar je takšno "poroko" oziroma *ovenčanje* opravil leta 1910 pri Čančah, za tem pa sta se novoporočenca poročila še v cerkvi. *Ovenčanje* sta opravila, ker je nevesta to obljubila pokojnemu očetu.

*Kako pa je potekalo ovenčanje?*

*Janez:* Povedal ti bom to, kar sem slišal od drugih. *Ovenčanje* se je opravilo pred nevestino hišo. Nevesta je najprej položila venček iz travniških rož na ženinovo glavo. To je naredil tudi ženin in ji obenem ponudil obe roki z dlanmi navzgor, na katere je nevesta položila svoje. Dehnar jima je roki prekril s posebnim prtičkom, ki ga je po tem shranila nevesta. S tem je bilo *ovenčanje* sklenjeno in veljavno. Poroke pa, kot sem ti že povedal, so se vedno vršile še v cerkvah.

*Kako pa je bilo pri rojstvu otroka?*

<sup>35</sup> Češpe ali slive.

<sup>36</sup> Luiža je citronka ali limonovka, lat. *Lippia citriodora*.

*Janez:* Žene so rojevale le v kamri, ob njej pa so bile vedno samo ženske. Glavna je bila babica, ki je tudi ukazovala in svetovala ostalim udeleženkam. Ko se je otrok rodil, ga je povila v pripravljeno brisačo, posteljico pa skrila v drugo. Otroka je nato pokazala materi, ena od udeleženiških žensk pa je trikrat udarila v pod, v védenje čakajočim v spodnjem prostoru, da so dobili potomca. Prvi ga je prišel pogledat oče ali pa nono, ampak zgolj takrat, ko očeta ni bilo doma. Skrito posteljico sta izbrani ženski neopazno odnesli na predhodno določen kraj, ki pa je bil skrivnost.

Ali slišiš ropot vlaka? Ta nenaravni zvok nikakor ne sodi v ta sveti prostor, ki ga je za Babjo jamo določila Nikrmana. Zdaj lahko razumeš, zakaj je velika bela kača iz Babje jame tudi odšla.

*Vse razumem. Vem pa tudi, da se tisti časi ne bodo nikoli več vrnili.*

*Janez:* Seveda, a ostala sva pri porodu. Sledilo je umivanje. Babica je otroka prinesla v kuhinjo, kjer je bila pripravljena posoda s toplo vodo, prinesel pa jo je oče iz enega izmed zdravilnih izvirov. Ko je babica otroka umila, obrisala in povila, ga je izročila materi. Medtem ko je novorojenec prvič sesal materino mleko, je na glas izgovorila njegovo ime. Prisotni so ga ponovili. Eni so ga odobraval, drugi pač ne. A kar je bilo v "imenju" povedano, se ni smelo spreminjati. Ostalo je vedno pri imenu, ki ga je mati prvič izgovorila. Zadnje dejanje ob tem porodu je pripadalo očetu. Posodo z vodo je odnesel k izbranemu drevesu in ga z njo zalil. Nikoli nisem izvedel, kakšna je bila povezava med drevesom in otrokom. Vem le to, da je za svoje drevo izvedel, ko je postal polnoleten. Za vse otroke pa je bil neizogiben sveti krst v cerkvi, ki ga je določala večinska vera. Ker sva že pri porodu, ti moram povedati še to. Na gradu nad Solarji je nekoč rasla več sto let stara lipa, ki je imela pri tleh tri vrhove; tako je tvorila *tročan* plodnosti. K njej so hodile predvsem ženske, ki niso mogle zanostiti. V vdolbino med tremi vrhovi so položile *zvrč*, ki so ga naredile tako, da so skupaj zavozlale eno moško in eno žensko stvar. To so bili lahko lasje, dlake, volnene niti ali gumbi. Za najučinkovitejši *zvrč* je veljal tisti, ki so ga ženske naredile tako, da so en kos blaga namočile v menstrualno kri, drugega pa v spermo. Po rojstvu otroka so za to poklicane ženske odnesle otroško posteljico k *tročanu* plodnosti Na grad, da bi se mu zahvalile.

Sonce je že zdavnaj zašlo in mene zebe. Zato je najbolje, da greva. Najin pogovor bova nadaljevala prihodnjič.

*Pred odhodom bi rad slišal eno od "molitev" oziroma prošenj ali zahval. Da gre zares, reči Nikrmani nekaj v zvezi z najinim odnosom in staro vero.*

*Janez:* Dehnar mi je nekoč nekaj teh prošenj in zahval tudi prečital, da sem jih lahko zapisal v svoj zvezek. Kot zanimivost ti še povem, da so bili v daljni preteklosti pismeni le dehnarji. Najbolje bom odgovoril na tvoje vprašanje tako, da ti eno izmed teh prošenj kar preberem. Pojdiva do moje hiše, kjer imam spravljen zvezek z zapiski.

### ***Z Janezom sva odšla proti Strgariji.***

*Janez:* Dobro poslušaj in si zapiši, ker gre za staro slovenščino.

*Bom, kar začni brati.*

*Janez:* "Neskončno mogočna, vsigavredna in predobrotljiva Nikrmana. Te prosim in objokujem, da mi v moji zmoti odpustiš, ker sim te ne z nar majšim zlom vedoma razžalil, ko sim u skušnjavi se spustil v besedo z nenašim človekom o naši čaščeni veri in tako naše svete kraje pogubi naklonil. Za vse dobrote ino gnado, ki jih rajmam od tebe zadobiti, prosim tvojiga mogočniga varstva."

*Vesel sem, da sem lahko zapisal te besede. Premleval jih bom na poti proti domu. Janez, upam, da se v kratkem zopet usedeva na tisti lipov čok, kot sva to storila danes.*

\*\*\*

*Tisto kesanje, ki si mi ga zadnjič prebral in ki pravi: "/.../ ker sim se spustil v besedo z ne našim človekom /.../" je zelo zanimiva stvar. Predvsem zaradi tega, ker ne kliče ne po maščevanju ne po neki pokori, ampak prosi Nikrmano le za varstvo. Želim si, da mi prebereš še kaj podobnega.*

Janez: Pavlo, če te res zanima, ti bom prebral nekaj, kar je rabila črna vahta. Poslušaj! "Oberni vsi-gamogočna, pokvišna Nikrmana svoje svetišne oči u tolažbo ino gnado usim živim inu rajnim. Sen pridenimo še več družih udov, ko so jih gnusobni sovražniki naše stare vere pokončali. Prosimo te, razsvetli ino otmi temo njih src in obudi u njih človeške postave. Ti, ki u podubi zcludja strežež po žiuljenji našimu človeki, te u imeni Nikrmane bomo štrafali, de te bodo počutki odpoviedli, jezek nebo več zlo gavariu n roke n noge ne boš cajtu več okušati."

*Ne vem, če sem vse prav zapisal, ker mi zapiskov ne daš v roke, kot sem te prosil. Ali mi boš še kaj povedal o črni vahti?*

Janez: Zapiskov ne dam iz rok, ker sem v njih zapisal tudi nekaj, česar ne smeš vedeti. Ker pa o črni vahti veš že itak preveč, se o njej ne bova več pogovarjala. Ne zanima me, ali ti je to všeč ali ne. Zato je bolje, da me vprašaš kaj drugega.

Veš, ti lipovi čoki res niso za dolgo sedenje, zato se bom sprehodil.

*Tudi meni bo prijalo malo hoje. Pa še odliči greva, da olajšava mehurje.*

*Zdaj sem se spomnil na žar kamen. Ko sem bil pred mnogimi leti v Dragi pri Bucinu, mi je gospodar govoril o žar kamnu. Takrat (leta 1954) o njem nisem ničesar vedel, zato ga nisem nič spraševal. Takrat mi je tudi povedal, da ga je sem prinesel tisti, ki se je prvi naselil v te kraje. Prišel naj bi daleč z vzhoda. Rekel je tudi, da je pred prvo vojno tu okoli po gorah hodil profesor, ki se je zanimal za rastline. Živel pa je na Dunaju. Profesor naj bi mu namreč povedal, da je o podobnem kamnu slišal v neki vasi, ko je raziskoval v Karpatih. Kaj rečeš na to?*

Janez: O tem, kar so ti drugi pripovedovali, ne morem govoriti. Vem pa, da se je o tej pa še o drugih pripovedih slišalo in govorilo. Je pa res, da je ta običaj le na tem prostoru. Kar vem, ga drugje ne poznajo. Če v to verjamemo, potem so bile vse te kmetije v krvnem sorodstvu. Sicer pa je nekaj podobnega tudi v Lokovcu, kjer so menda celotno območje poselile tri družine ubežnikov.

Dom je bil v tej skupnosti močnejše poudarjen, kot drugje. Pripadnost ognjišču in ognju, ki jih je grel in tako ohranjal ter jih obenem tudi držal skupaj, je bila trdna. Počutili so se, kot čebele v panju. Ko pa je šel žar kamen iz domačega ognjišča v novo hišo enega od potomcev po moški strani, je za njim šla tudi nevidna, a močna vez, ki je obenem širila tudi prostor za preživetje skupnosti. Ne vem pa, kdaj je bil vzdani zadnji žar kamen. Poznam pa kar nekaj kmetij, ki so od konca prve vojne pa vse do danes propadle in se sesule skupaj z žar kamni. Lahko si misliš, koliko rodov in koliko posameznikov so povezovali ti kamni, ki so se od drugih razlikovali le po tem, da so imeli vklesano znamenje in vsak svojo zgodbo.

*Ko sva že pri kamnu, bom tvegal to vprašanje. Nekoč sem pri Kopoviščarju slišal, res, da v posebnem stanju, da z lune niso padle samo kačje glave, ampak tudi bnk kamen. Ko je padel na Zemljo, je naredil dolinico za cesto severovzhodno od Lukača. Na začetku so ga hodili le gledati in modrovati. Ko pa je stari Lukač nekoč sanjal, da mu je bnk kamen poslala Nikrmana, ga je s pomočjo sosedov prevalil pod hruško in tam naredil podstavek, nanj pa položil bnk kamen in ga uporabljal kot mizo. Prvi dehnar je tako pri njej tudi prisegel. Ko je Kopoviščar končal, se je zagledal nekam v strop in zatem na dušek spil še en kozarec vina ter končal z besedami: "Tako je pač bilo nekoč in kdo ve, če ne bo še kdaj?"*

Janez: To ni le vprašanje, ampak ob njem še pravljica, ki jo poznam in zato tudi tako razumem. Nič ni narobe z njo. Seveda bi lahko bila tudi resnična. A kdo bo danes to razsojal? Mene bolj zanima, zakaj in kam je izginila tista znamenita miza, saj sem jo pri Lukaču videl še leta 1920.

*Ali se ti zdi tista miza res tako pomembna, ko pa je izginilo še na stotine drugih, prav tako pomembnih predmetov?*

*Janez:* Zadnji dehnar mi je povedal, da ima miza zgodovinski pomen, saj je pri njej prisegel prvi dehnar. Prav zato ima za nas staroverce enak pomen kot druge knežji kamen. Vemo pa še, da je ob njej prisegel tudi Kvejc.

*Saj ne boš jezen, ko tako pogosto omenjam Toneta? Toda od njega sem tudi slišal, da so nad Kopoviščem nekoč pokopavali umrle. Kaj veš ti o tem?*

*Janez:* V času Avstrije, ko so v bližini Gomile urejali staro pot proti Ušniku, so dobili neke stare kovinske in lončene predmete. Najbrž gre za orodja in posode, ki so jih uporabljali prvi prebivalci tega prostora, torej prav tisti, ki so sem morda prinesli tudi *žar kamen*. Pri Gomili pod cesto pa so, tako se je govorilo, pokopavali umrle. Ali so jih tudi v skalovju nad Kopoviščem, o katerem govori Tone in še nekateri iz Podsela, pa ne vem.

*Kaj pa tisti matjar pod Gomilo, ki so ga imenovali Kresnik? Ali je imel s tem kakšno povezavo ali ne?*

*Janez:* Mislim, da ne. *Kresnik* je bil namreč povezan predvsem s poletnim kresom, čeprav so na tistem mestu kurili tudi druge kresove. Ob njem pa je dehnar opravljal svoje obrede. Zagotovo pa je imel tudi neko vlogo povezano s soncem skozi vse letne čase. Vem, da je bilo z *brtinom* mogoče izmeriti razdaljo med tremi kamni, ki so stali eden na jugu, drugi na zahodu in tretji na severu od Kresnika. Škoda zanj, bil je eden najmogočnejših *matjarov*. V zimskem soncu si na njem videl tudi njegovo podobo.

*Pri kačnici mi ni povsem jasno, ali so nosili h kačji glavi, kar so hoteli, ali je bilo to določeno, in kako?*

*Janez:* Najbolje, da ti povem svoje izkušnje pri tej zadevi. Na *kačnico* se je, kot že veš, šlo po kresu ob prvi polni luni. Seveda se je vsak posameznik odločil, h kateri kačji glavi bo šel. Jaz sem pri vseh, pri nekaterih tudi večkrat. Človekova lastna odločitev pa je, kaj boš k njej nesel. Kajti noben drug ni vedel, kot le ti sam, zakaj se boš kačji glavi zahvaljeval ali prosil pomoči. Spominjam se, da sem nekoč v lapuhove liste zavil kar tri stvari. Ko sem se sam povzpел do kačje glave, sem vse tri zavitke položil tako, da so se dotikali glave. Šele nato sem jo prosil vse tisto, za kar sem prišel do nje. Na koncu pa sem z roko nežno pogladil po kamnu, kot bi pobožal dekletov obraz, ter obenem upal, da bom s tem prejel nekaj njegove moči. Čez čas sem zavitke pobral in odšel. Ko sem prišel domov sem stvari položil na svoja mesta, da bi moč kačje glave delovala tudi tam. Nekateri so zavitke odložili ob glavo in jo prosili za pomoč ter lapuhove liste odvili in prineseno pustili tam. Verjeli so namreč, da jim bo kačja glava ravno tako pomagala. Tisti pa, ki na goro sami niso mogli več, so prosili druge, da so jim zavitke odnesli gor. Seveda so prošnjo kar od doma sporočili Nikrmani, da bi jo posredovala kačji glavi. Sprotne težave, ki so nastajale med letom, pa so staroverci reševali tako, da so se dogovorili z dehnarjem, da bodo h kačji glavi šli, kadar jo bodo pač potrebovali, in sicer čez celo leto podnevi ali ponoči. Na goro pa niso šli nikoli skupinsko. Če že, največ trije iz družine ali s prijatelji.

*Kako to, da vam nasprotniki nikoli niso odnesli ali uničili kačje glave?*

*Janez:* Saj so jih, pa to ne enkrat. Zato pa je moral dehnar poiskati drugo. Seveda pa so jo tisti, ki so od nje odhajali, vedno pokrili z listjem in vejami. Posamezniki pa so tudi skrbeli, da so nadzorovali poti do nje. Na preži je bila tudi črna vahta, ki je ukrepala po potrebi. Seveda so bili zato včasih kar hudi problemi. Tako so jo morali nekje umakniti z vrha in jo skriti nekoliko nižje, da so jo obvarovali. Prav zaradi tega ljudje niso živeli v miru, kot si kdo misli. Nasprotnik je bil močnejši in neizprosni. Vzdržali so le najmočnejši, ponosni in trmasti.

*Kakšen je bil po tvojem mnenju Tone Kopoviščar?*

*Janez:* Neizprosni borec. Takšnih je ves čas primanjkovalo. A eden je bil vsekakor premalo. Čeprav je sodil med mlajše, je bil dobro podkovan, imel pa je tudi vso dehnarjevo podporo. Dehnar bi ga

zagotovo, če bi seveda stvari stekle po normalni poti, izbral za črno vahto. A kaj, ko se je na koncu premalo hranil, tako da ga je pijača prehitro načela.

*Kot sedaj slišim, so imeli zapriseženi kar veliko dela z novimi kačjimi glavami. Pa tudi kačca je bilo treba imeti pri vseh opravih znatno več. Ravno tako se ga tudi pri obredu ozben ni šparalo. Zanima me, ali je imel recept za izdelavo kačca samo dehnar ali še kdo?*

Janez: Štirinajsti je recept videl in tudi nadziral njegovo izdelavo pri trinajstem dehnarju. Moj recept je zelo podoben tistemu, ki so ga delali pri Lukaču pred prvo svetovno vojno. Kako so do njega prišli, pa ne vem, zagotovo pa ga niso dobili od dehnarja, ker ga ni pokazal nobenemu. Ne bom pa ti ponavljal vsega tistega, kar sem ti že povedal. Ne pozabi, da je bil za dehnarja *kačec* obredna pijača in zato gotovo drugačna od naše, ki je postala pivska. Zgodilo se mu je torej enako kot pustu, ki je danes le še zabava in predmet posmehovanja. Za naše pa je bil vedno resna stvar, saj je spadal v obredje ob koncu zime. Je pa res, da je imel vsak dehnar svojo mero za zelišča in tekočine. Merico je dobil tako, da je konec svojega *brtina* porinil v glineno kocko, do višine treh prstov, in jo potem dal peči v opekarno. Na njej je bil tudi njegov znak.

*Če so bile potrebe po novih kačjih glavah, je bil obred ozbena nujen. Sedaj je prilika, da mi kaj več poveš o njem.*

Janez: Vse, kar sem vedel o tem, sem ti že povedal. Ker pa pri njem nisem sodeloval in ničesar videl, ti ne morem nič drugega povedati. Vem, da si prepričan, da ti podrobnosti o *ozbenanju* skrivam, ker je res pomemben obred naše vere, o katerem je bil seznanjen le dehnar in tisti, ki so pri njem sodelovali.

*Ali si imel tudi ti svojega zduhca?*

Janez: Seveda, kako pa bi lahko bil brez njega, saj sem vendar staroverec.

*Ali so podrobnosti o tvojem zduhcu skrivnost tudi zame?*

Janez: Kakor si vzameš. Vse pa je odvisno od moje pripravljenosti do tega pogovora. No ja, ničesar nimam izgubiti, če ti tudi to razkrijem. Verjetno sem imel sedem let, ko sem bil v Srednjem s stricem po materini strani. Ko sva se vračala, sva se ustavila pri Vogrinkih, kjer je stric srečal prijatelja in se z njim zapletel v dolg pogovor. Ker je bilo vroče, sem se ulegel v senco pod košato drevo. Pogled sem usmeril v nebo in se sočasno spomnil na prijatelja Jera, ki se je pred dnevi ponesrečil. V tistem trenutku se je nekaj zabliskalo in takoj za tem se je na nebu prikazal sokol, ki se mi je približeval z veliko hitrostjo. Tik preden bi me dosegel, sem zaslišal Jerov glas. Takoj za tem se je bliskovito dvignil in me zopet poklical. Stresel sem se in skočil pokonci. Takoj sem vedel, da je to Jerov zduhec. Dolgo sem opazoval, kako je krožil nad mano in se v krogih dvigal, potem pa je zavil proti Volčam in izginil. Od takrat pa vse do danes ga slišim in se z njim pogovarjam. Občasno ga vidim tudi na nebu, ne morem ga zgrešiti, saj je temnejši s svetlo liso pod vratom. Nekega jutra, ko sem se prebudil in vstal, sem ga videl pred hišo. Sedel je na najnižji drevesni veji in spuščal glasove, ki so bili podobni žalostnemu hlipanju. Za tem pa je sunkovito odletel v smer, kjer je živel dehnar. Kmalu za tem so mi sporočili, da je umrl. Preoblekel sem se in odšel proti njegovemu domu. Na poti sem našel nenavaden kamen, ki sem ga spravil v žep. Njegova smrt me ni presenetila, ker sem vedel, da bo umrl. Ko sem šel proti domu, sem iz žepa vzel tisti kamen (sl. 4), ga opazoval z vseh strani in si rekel: "Takšen je kot danes naša stara vera. Nekoč je bil cel, sedaj pa je na enem mestu okrušen, tako da ima manjšo škrbino." Oglej si ga! Hočem, da ga vzameš kot simbolno darilo. Želim, da bi naša vera ostala vsaj taka, kot je podoba tega kamna. Tudi od tebe bo odvisno, da se škrbina ne bo večala.

Sl. 4: Kamen s škrbino



*Z veseljem ga vzamem, kot spomin nate in na vse staroverce, saj ste v nemogočih razmerah opravili veliko delo. Brez vaše pripadnosti stari veri, od nje ne bi ostalo ničesar, tako kot tudi od tega kamna ne. Ob gledanju nanj se ponovno spomnim na Kopoviščarja, ko mi je nekoč rekel: "Kar naj nas glodajo in tolčejo, a mi smo trši od kamna. Tudi če naše pobijajo, bomo obstali!". Potem pa je omenil nekega Jopa in mi z mimiko nakazal, kako so mu prerezali vrat, ker tega ni želel izreči. Ker nisem vedel, o čem govori, je čez čas nadaljeval: "Kar vprašaj Janeza, on ve, ker ga je poznal".*

*Ali ti mogoče kaj veš o tistem Jopu?*

*Janez:* Vem. To je dolga zgodba, ki pa ti jo bom poskušal čim bolj skrajšati. Pred prvo vojno je tu okoli hodil Jop, ki je bil nezakonska sirota brez matere, saj mu je umrla, ko je bil še otrok. Po tem pa ga je eden naših vzel pod streho. Bil je priden in skrben delavec ter hvaležen človeku, da ga je rešil lakote. Seveda je čez leta postal to, kar je bil gospodar, in to ni čisto nič narobe. Pošteno je delal in ravno tako živel. Zdi se mi, da je bilo malo pred napadom Italije na Avstrijo, ko je Jopovemu prijatelju umrla mati, zato je odšel na pogreb. Ko so pred hišo dvignili krsto, je Jopu eden od domačinov dal v roke križ, ki naj bi ga nosil pred pogrebci. Toda on ga je takoj za tem prislonil ob zid in se postavil ob prijatelja za krsto. Nekateri so se seveda zmrdovali, kako si upa neki pocestnik odkloniti križ. Ko se je po pogrebu Jop vračal domov, tja ni nikoli prišel. Čez nekaj dni pa je Soča njegovo truplo odložila na breg blizu Plav.

*Kaj misliš in kako to dejanje razlagaš?*

*Janez:* Nič ne mislim. Tako je pač bilo. Dobro, da smo imeli črno vahto, ki je delovala tudi kot zavora, sicer bi nas voz nasilja pomendral. Podrobnosti o tem pa ne vem, saj se je kmalu za tem začela vojna in ljudje so imeli druge skrbi.

*Ali morda kaj veš o vlogi sonca pri vašem verovanju? Ko sem bil nekoč pozimi pri Tonetu, je v trenutku, ko se je izza hriba pojavilo sonce, šel pred hišo, se odkril in ga gledal toliko časa, dokler ni vžšlo. Ko sem ga vprašal, kaj je toliko časa gledal, je odgovoril, da je opazoval sonce, ker ga zaradi oblakov ni videl cel teden.*

*Janez:* Tako se Tone vedno obnaša do ne naših. V našem verovanju je imelo sonce pomembno vlogo, najpomembnejšo pa je imela luna. Zaradi sonca pa smo kurili poletni in zimski kres. Izročilo o sončnem božanstvu se je pri nas zelo medlo ohranilo, čeprav smo imeli daleč naokoli najmogočnejšega Kresnika. Podoba z žarki, ki je bila vidna ob zimskem soncu, je bila zagotovo sončno božanstvo. Po prvi svetovni vojni, torej konec leta 1918, pa ga ni bilo več. Mnogi so zato verjeli, da ga je zadela avstrijska granata in ga uničila. A v to nisem nikoli verjel. Vse bolj verjamem izpovedi gospodarja pri Laštarju, ki mi je povedal, da so imeli pri njih štirje neznani mladeniči polne nahrbtnike ekrazita in zažigalnih vrvic. Bili so vinjeni ter se neprestano smejali in govorili, kako bodo tistega "strica" prevrnili. Za tem so odšli proti Ušniku. Okoli polnoči pa je zagrmelo. Vendar pa so mu sosedge rekli, da je pod Podselom udarila strela. Čeprav ga ni bilo več, smo tam še nekaj let kurili kres. Zadnji je gorel okoli leta 1930. Nato pa smo kurjenje opustili, ker so italijanski gozdarji kurjenje prepovedali, saj je bil nadzor nad ognjem ponoči onemogočen.

Kopoviščar pa je imel še poseben obred, ki ga je opravljal ob vzhajajočem soncu na jasnem nebu. Naučil se ga je pri Lukaču, ko ga je obiskal v času košnje. Pri njem je spoznal človeka, ki je ta obred dobro poznal in ga tudi opravljal. Povedal mu je, da je ta obred najpomembnejše opravljati v času polne lune, in sicer ob vzhajajočem soncu ter ob vsakem mlaju, ko sonce zahaja. Število opravljenih obredov ob sončnem vzhodu in zahodu, jim je služilo kot pokazatelj padavin in letine za prihajajoče leto. Tone pa mi tega podrobneje ni razlagal.

*Zakaj si mi hotel zamolčati črno vahto?*

*Janez:* Takrat se mi pač ni zdelo pametno, da bi to našo skrivnost razkrival ne našemu. Ker pa postajaš počasi tudi naš, sem si premislil. V primeru, da bi bil dehnar še živ, pa ti tega ne bi nikoli zaupal.

Imaš srečo, temu so pri nas nekoč rekli: "Si pa le ujel pha."<sup>37</sup> Drugih razlogov za to pa ni bilo. Kot vidiš, ti vse bolj zaupam, toda za to potrebujem še potrditev. Ali bi šel z menoj na *kačnico*?

*Bi, toda na kateri vrh pa? V primeru, da tam kačje glave ni več, se na hrib ne bom povzpel, saj nimam tam kaj početi.*

*Janez:* To prepusti meni. Ena je še vedno na prvotnem mestu, a ne tukaj blizu. Tone je eno, da bi jo obvaroval, odnesel s pravega vrha na nepravi in jo prekril z zemljo. On je bil po tem vsako leto, najmanj enkrat pri njej. Meni se to ni zdelo skladno z našim verovanjem. Z veseljem pa bi šel k tisti pravi. Če si za to, bi šla drugo leto na pravo *kačnico*. Letos ne moreva, ker sva skoraj mesec dni prepозна.

*Janez, zelo bom vesel, če bom kačnico doživel s tabo. Lahko mi verjameš, da se bom na to dobro pripravil. Vzel si bom celo dopust, da ja ne bom mislil na kaj drugega.*

*Janez:* Ko bo čas, te bom na to spomnil. Ne bom pozabil.

*Kaj pa danes misliš o tvoji napovedi za leto 2007?*

*Janez:* Nič ne mislim, ampak vem. Vse prerokbe so se uresničile, to je potrdil tudi štirinajsti. Jaz tu na Zemlji tega ne bom dočakal, a zagotovo na nebu.

*Torej si tudi ti želiš, da bi drugo življenje preživel kot sokol?*

*Janez:* Neizmerno. Skupaj z Jerom bova krožila po nebu in opazovala življenje pod seboj. Vem, da bova žalostna, ker današnji človek z naravo ne ravna tako, kot bi moral. V preteklosti so bili do nje bolj spoštljivi, danes pa pozabljajo, da jo imamo le v najemu, vsak zase, toda le za čas našega življenja. Ko jo bomo predali potomcem, ne sme biti manj vredna. Razliko v vrednosti bo treba poravnati, in to v drugem življenju. Seveda le tisti, ki so jo oskrunili.

Takrat, ko bom na nebu, in če si boš to zaželel, te bom nekoč obiskal. A le kako? Saj vendar nimaš svojega zduhca. Ne misli, da te nagovarjam. Vem, da to skoraj ni mogoče. To se vendar opravi v otroških letih. Nekaj časa preišljuješ in izbiraš, potem pa se ti kar zgodi. Kot meni z Jerom, ki me je iskal in me pri Vogrinskih tudi našel. Ko sem stricu povedal o srečanju z zduhcem, je skakal od veselja, da imam zduhca sokola. Čeprav je bil on zadovoljen z netopirjem, in sicer zduhcem dekleta, ki je še pred njuno poroko umrla za jetiko. Svojega zduhca je kmalu našel, saj mu je netopir priletel kar v sobo, ko je spal.

*Kako pa je bilo s Kvejcem in brtini? Ali jih je izdeloval, preden je postal dehnar, ali takrat, ko je že bil?*

*Janez:* Povem ti lahko le to, kar sem slišal. Izdelovati jih je začel, ko ga je za naslednika izbral dehnar. A to ni bil tisti Kvejc, ki je bil dvanajsti dehnar, ampak drugi, ki je bil prav tako dehnar, morda celo prvi. A kdaj naj bi to bilo, je šlo v pozabo. Nikjer ni ničesar napisanega o tem. Morda je bilo, a se je izgubilo, še posebno med prvo vojno. Zadnji štirinajsti se je trudil, da bi kaj izvedel, in to tudi zapisal. Zapiske pa je po njegovi smrti dobil sorodnik, ker mu jih je zapustil. Obljubil mi je, da jih bo hranil, ali pa odstopil meni. Ampak mu ne verjamem. Predvsem je premlad, da bi tisto razumel, poleg tega pa tukaj ni nikoli živel, ampak v mestu, ki pa ni narejeno za ljudi s podeželja. Gotovo tam tudi drugače mislijo kot mi, ki smo zraščeni z naravo in od nje tudi odvisni. Sebe pogosto primerjam z listom na drevesu, ki mu sledim od brsta preko zelenega do rumenega in vse do rjavega lista, ki s prvo slano odpade. Če stvari ne jemljem preveč pesimistično, se lahko enačim z rumenim.

*Oprosti, ker neprestano preskakujem z ene stvari na drugo. Vprašanj, kot vidiš, nimam napisanih, zato ti jih postavljam tako, kot mi pridejo na misel.*

---

<sup>37</sup> Polha.



*Janez:* Preden nadaljuješ, mi moraš nekaj pojasniti. Odkar sva začela ta najin pogovor na oblakih in ves čas, ko se ne pogovarjava, odmaknjeno nekaj kracaš v tisti veliki zvezek, ne da bi čutil potrebo, da mi rečeš o tistem vsaj besedo. Kaj počneš? Ali morda pišeš še vzporedno besedilo ali kaj?

*Janez, oprusti mi. Res sem bil nevljuden. Če pa se ti zdi, da sem bil nesramen, sem to naredil podzavestno in se ti za to še enkrat opravičujem. Ko sva začela ta pogovor, sem ga vzel izredno resno. Jemal sem ga kot sproščen in odkrit pogovor, ki ga zapisujem predvsem zase in ki mi bo do konca življenja omogočal, da naju bodo te besede povezovale in vzdrževale neprekinjen stik. Ker pa vsega, kar se mi plete po moji nori glavi, ta hip ne morem ubesediti, sem svoja občutja poskušal preprosto narisati s svojo govorico. Pa ne samo to. Ko pridem domov, to nadaljujem, ko pa mi zmanjka nit, ponovno prebiram, kar sem tu napisal. Zdi se mi, da bo na koncu nastala ena celota, ali pa dve enakovredni telesni. Tudi če nisi vsega razumel vedi, da mislim dobro, kot vedno.<sup>38</sup>*

*Janez:* O vsem, kar sem razumel, si me presenetil. Nisem si mislil, da tako resno jemlješ ta najin pogovor, ki nastaja na tem kraju, ki mu pravimo v Tenjah. Da boš vedel, če boš o tem kdaj pisal.

*Na to, kar te bom vprašal, boš verjetno težko odgovoril, ker nisi bil v črni vahti. A, ker si bil v tesnih odnosih z zadnjim dehnarjem, boš morda le vedel kaj o tem. Ali mi lahko poveš, kako so izrekli sodbo nad vohunom ali tistim, ki je povzročil smrt, kot na primer pri Jopu?*

*Janez:* To, kar ti bom povedal, sem izvedel od štirinajstega. Ko so člani črne vahte izvedeli, kdo je vohun in kdo je ali so tisti, ki so zakrivali smrt ubogega in nedolžnega Jopa, so o vsem podrobno seznanili trinajstega dehnarja. Ta jih je pozorno poslušal in si kaj tudi zapisal. Za tem pa jim je postavljaj nešteta vprašanja, na katera so morali natančno odgovoriti. Ko so to opravili, jim je ponudil kačec in se jim zahvalil za njihovo vestno opravljeno delo. Dejal jim je še, da si bo vzel čas za tehten premislek in jih bo, ko bo dozorel sklep, poklical, da se ponovno sestanejo. Kot vedno, se je to zgodilo v nočnih urah, ko je večina ljudi že legla k počitku. Dehnar jih je čakal v kleti pri prižgani sveči. Najprej so se posedli na svoja mesta, dehnar pa je brez ovinkarjenja začel z dejstvi. Ker so izvedeli, kdo je Jopa udaril s kolom, da je obležal ter za tista dva, ki sta ga zvelkla do brega in ga nato vrgla v Sočo, je najprej vprašal prisotne, kaj mislijo o tistem, ki ga je s kolom in kako naj ukrepajo. Ko je dobil vse odgovore, je izrekel sodbo, ki se je glasila tako: "Krivca je treba kaznovati tako, kot je on opravil z Jopom, le da ga je treba pustiti tam, kjer bo obležal." Na koncu so spili še kačec in se razšli. Kako se je stvar končala, seveda ne vem. Toda čez nekaj dni so začeli na levem bregu obveščati ljudi, da bodo morali v begunstvo, vojska pa se je pripravljala, da se premakne z desnega na levi breg Soče. Spotoma pa so vrgli v zrak še vse mostove na njej. Slišali so se tudi prvi topovski streli. V tej zmedbi, ki je zavladala, ne verjamem, da bi lahko črna vahta opravila svojo nalogo. Ali pa jo je prav zato zlahka opravila. Po končani vojni pa o tem ni nihče več govoril, saj so se vrstile hujše tragedije, ki so prizadele veliko število prebivalstva. V tistem burnem času pa je že začel s svojim delom štirinajsti dehnar.

*Čeprav bo sonce vsak čas zašlo, bi lahko še kakšno rekla, a, ker moram na sestanek društva, bova za danes končala. Ko sva že pri koncu, bi te nekaj rad vprašal. Kdo je tista ženska, ki je šla mimo naju, preden sva prišla sem v Tenje?*

*Janez:* Reče se v Tenjah. Ženska pa je domačinka. Zakaj sprašuješ o njej?

*Kar tako. Zadnjič, ko sem jo srečal in jo vljudno pozdravil, mi namreč ni odzdravila, ampak vprašala naslednje: "Ali z Janezom iščeta toplo vodo?"*

*Janez:* In kaj si ji odgovoril?

*Odgovoril sem ji, da sva en vrelec že našla, vendar pa še ne veva, kdo je lastnik zemljišča.*

---

<sup>38</sup> Vse risbe, ki so bile v risalnem bloku, sem ob selitvi novembra 1969 založil in kot zgleda tudi izgubil.

Janez: Mogoče jo ti jemlješ preveč resno. V glavnem pa jo razganja od radovednosti, saj me je ženska vprašala, po kaj hodiš k meni. Zelo resno sem ji povedal, da raziskuješ stare sorte sadnega drevja. Ampak nisem prepričan, da mi je baba verjela.

*Sedaj pa bom odšel. Ko bom utegnil, zopet pridem, saj morava ta pogovor pripeljati do konca.*

\*\*\*

*V službi sem imel veliko dela, zato me ni bilo toliko časa k tebi. Če si za to, greva v Tenjah na oblake.*

Janez: Seveda sem. Dan je lep, nebo jasno pa še prijetno toplo je. Najverjetneje bova dobila tudi zgodnja jabolka, rekli smo jim *belice*. Torej, greva!

*Ko sem doma prebiral najin pogovor, so me zmotile tvoje besede, ko si rekel, da so se mnogi potuhnili. Ali se ti zdi, da je to nečedna lastnost človeka?*

Janez: Hm, seveda ne. Vsak posameznik sam odloča, kako bo ali ne bo ravnal. Bral sem, kako je bilo s protestanti. Tisti ki so ostali, so se morali spreobrniti in se ponižno splaziti v naročje cerkve. Oni, ki so vztrajali, pa so slabo končali. Medtem ko so si tisti, ki so odšli, sicer rešili svojo kožo, vendar za ceno, da so tu pustili vse, kar so do takrat ustvarili oni in njihovi predniki. Toda svoje verovanje so tam nemoteno nadaljevali in ga še obogatili. No, da torej opredeliva možnosti, ki so jih imeli staroverci. Staroverci so imeli tri poti, in sicer da sprejmejo drugo vero, da odidejo, ali pa potuhnejo. Toda zakaj je bila prav zadnja odločitev najboljša? Sprejeti novo vero je bila praktično najlažja, ki so jo omahljivci takoj sprejeli. Oditu drugam, je pomenilo izgubiti vse svete predmete, predvsem pa svete kraje povezane s tem verovanjem, saj jih ni bilo mogoče vzeti s seboj. Saj to ni bil "katekizem", ki ga lahko odneseš in bereš kjerkoli. Emigranti so sicer v sebi ohranili staro vero, kar pa ni isto, kot ostati in živeti z vsem, kar to verovanje v tem prostoru ponuja. Če so želeli ostati pri svojem, je bila torej najboljša rešitev, da so se potuhnili. Na zunaj so se kazali kot ostali, v sebi pa so ostali isti. To se je izkazalo kot najboljšo, pa tudi dehnar je to odločitev podpiral. Kako bi ti ravnal, ne vem. Vem pa, da je drugače, če si sam, ali pa imaš družino in dom pa še vse tisto, kar ti omogoča, da preživiš. Ali sem te prepričal?

*Si! Ne bom ti ugovarjal, ker bi s tem zganjal golo teorijo, v kateri bi bilo preveč "če-jev". Raje te bom vprašal, kako je dehnar rešil spor med sosedi in kako je reševal bolnike in bolne živali?*

Janez: Za ta odgovor bi pa že potreboval vsaj pomoč štirinajstega, saj se s temi problemi nisem nikoli ukvarjal. Odgovoril ti bom lahko le tako, da ti bom povedal, kako so se reševali problemi, ki sem jih doživljal na svoji lastni koži in vse tisto, kar se še spomnim od pogovorov s štirinajstim. Greva torej po vrsti. Ko je prišlo do kakršnega koli spora, je vanj takoj posegel štirinajsti, in to osebno. S svojo avtoriteto je poskušal doseči premirje in sporazum med sprtimi. V primeru, da to ni zgladilo spora, je po svoji presoji sklical tri zaprisežene, jim razložil spor in naročil, naj oba prizadeta izčrpno izprašajo, da jim bo razlog spora povsem jasen. Vse to so zapriseženi poročali štirinajstemu, ki se je z njimi še dodatno posvetoval in jih po potrebi napotil po dodatne informacije. Ko je vse skupaj preučil, je udeležence v nastalem sporu povabil k sebi in jim povedal svoj pogled na njihov spor. Na kar je poskušal tudi razložiti, zakaj je po njegovem mnenju do njega sploh prišlo in kaj je potrebno na obeh straneh narediti, da se ga razreši. Iz hiše pa jih ni pustil, dokler ni dosegel poravnave. Pri tem pa ni nikoli uporabljal besed, kot so: kriv si, krivi ste ali potrebna bo kazen. Namesto tega je govoril, da so bile besede izrečene nepremišljeno ali zgolj v jezi. Spor pa mora biti rešen, ker smo ljudje tako naravnani, da potrebujemo bodisi soseda bodisi prijatelja, ker sami pač ne moremo živeti. Če pa že tako živimo, živimo slabo in nismo srečni. Nesrečen človek pa postane hudoben in obtožuje druge, da so ga izločili. Kot vem, tu okoli ni bilo takih sporov, ki bi zanetili sovraštvo med sosedi. Ti so se začeli šele ob nastanku fašizma in potem naprej, vse do danes. Ko je kdo zbolel, so se domačini vedno obrnili za pomoč na tiste, ki so se ukvarjali z zeliščarstvom in zdravilstvom. Teh je bilo tu okoli kar nekaj. Za manjše težave pa je imela vsaka hiša tudi svoja zelišča in maže. Enako je bilo, ko je zbolela živina, tudi s tem se je ukvarjalo nekaj domačinov.

Če pa niso bili uspešni, so to rešili s prisilnim zakolom živali. Gospodarja pa smo rešili tako, da je vsaka družina kupila nekaj mesa, saj takrat še ni bilo hladilnikov. Sicer pa takrat tudi elektrike še ni bilo. Tako, da je štirinajsti ni poznal in je tudi umrl, ne da bi videl žarnico v hiši.

*Ali je imel dehnar pregled nad številom prebivalcev in ali je vedel, koliko je starovercev?*

*Janez:* Seveda. Imel je namreč seznam, na katerem je bilo zabeleženo število prebivalcev v posamezni vasi in število članov stare vere. Hranil pa je tudi zapiske predhodnika. Če počakaš, grem po zvezek, da ti preberem določene podatke, ki jih boš lahko zapisal. Spotoma pa bom prinesel še kačec in vodo, kot vidiš, sva že vso popila.

*Bil pa si res hiter. V tem času sem malo pogledal tu okoli. Kot se vidi, bo gozd kmalu zopet prevzel svoj izgubljeni prostor.*

*Janez le nalij, da vidiva, kakšen kačec nudiš gostom.*

*Janez:* Ne delam razlike, imam samo enega. Pravijo pa, da je dober. Glede gozda pa, kadar človek odneha z obdelovanjem, gozd izgubljeni prostor takoj zasede. Poslušaj, zdaj ti bom počasi prebral podatke, da jih boš lahko napisal. Leta 1820 je bilo v Volčanskih Rutih 230, leta 1920 pa 110 prebivalcev, medtem ko je bilo v Dobljarju leta 1820 260, leta 1920 pa 243 prebivalcev.

Dehnar je seveda vodil tudi evidenco za okoliške kraje, ki so se obračali nanj. To so bili Dobljar, Podselo, Ušnik, Kuščarji, Pušno, Vogrinki, Srednje, Avško in Kamenca ter seveda Volčanski Ruti. Za celotno območje, ki ga je on pokrival, je bilo sledeče stanje: leta 1820 je bilo 170 starovercev, leta 1920 pa le še 72.

Seveda iz teh števil danes ni mogoče ugotoviti, ali so v njih vključeni tudi družinski člani ali gre le za gospodarje hiš. Pri tem pa je treba upoštevati, da je danes veliko domačij v naštetih naseljih praznih, nekaj pa tudi porušenih. Skrb vzbujajoče pa je, da je prebivalstvo v njih večinoma staro.

*Ali je bil dehnar kdaj ogrožen?*

*Janez:* Kar je meni znano, le enkrat in še to po neumnosti. Okoli leta 1925 so fašisti nagovarjali tudi naše ljudi, da bi se včlanili v fašistično stranko in imeli s tem zagotovljeno delo. Med temi je bil tudi eden od naših. Ko je bil nekoč z njimi v gostilni v Ročinju, so mu rekli, naj bo pozoren na tiste, ki so nasprotniki njihove stranke, in naj opazuje, kaj proti njej delajo. Nekoliko vinjen je omenil dehnarja rekoč, da ima doma neke knjige in zapiske v slovenščini. Toda na poti domov se je zavedal, da je naredil veliko napako. Zato se je še tisti večer oglasil pri njem in mu vse povedal. Tako je lahko vse pomembne listine skrnil. Ko so se čez nekaj dni oglasili pri njem, je na njihovo zahtevo pokazal neke stare slovenske časopise, rekoč, da jih rabi, ker so v njih razni nasveti za kmete in gospodinje. Ko pa so ga spraševali po zapiskih, jim je pokazal še stari zvezek, v katerega je iz različnih časopisov zapisoval razne nasvete za sadjarje in živinorejce. Vse skupaj so mu pobrali in odnesli. Mislim, da se pri njem niso več oglasili, saj je takrat, kot je rekel, zelo dobro odigral naivneža, ki o politiki ne ve ničesar.

*Pri Pangercu sem izvedel, da so bila nekatera drevesa še posebno pomembna za staroverce. Če o tem kaj veš, bi želel, da mi poveš. Mislim, da jih je imenoval vrhini.*

*Janez:* Mi smo jim tudi rekli le *vrhini*. Že njihovo ime priča o tem, da so bila to visoka drevesa, rasla pa so na vzpetinah oziroma na vrhovih. Teh dreves je bilo pred prvo svetovno vojno veliko, sekanje le-teh pa prepovedano. Vendar so se te prepovedi držali le staroverci. Mislim, da sta se do danes ohranili le dve drevesi v bližini Vogrinkov. Kakšno je današnje stanje, pa res ne vem.

*Kakšno vlogo je imel vrhin?*

*Janez:* Povedano na kratko je *vrhin* vzpostavljala stik z nebom, povezoval je zemljo, torej drevesne korenine in drevesno krošnjo, z nebom in s tem tudi z Nikrmano. Tisti, ki je želel to vez vzpostaviti,

je prišel do *vrhina*, ga objel in se nato naglas ali le v mislih pogovarjal z Nikrmano. Po končanem pogovoru je pogledal navzgor proti krošnji, se zahvalil Nikrmani za pozornost in čas, ki si ga je vzela zanj, ter nato trikrat obkrožil drevo in odšel. Prav zaradi tega si lahko sam, ne da bi ti kdo povedal, ugotovil, katero drevo je *vrhin*, saj je bil okoli njega shojen obroč. Na to pa bi skoraj pozabil. Ko si objel drevo, si moral gledati proti vzhodu.

*Ali so bila to drevesa ene vrste ali ne?*

*Janez:* Pomembno je bilo le, da je bilo drevo visoko in je imelo majhno krošnjo. V primeru, da so pod krošnjo pognale veje, so jih vsako jesen izurjeni mladeniči posekali. Rekel bi, da so bila debla do krošnje visoka med 5 in 7 metri. Običajno so bili to jeseni, lipe, javorji ali topoli. Ali se je *vrhin* ohranil ali ne, pa je bilo odvisno od njegovega lastnika. Če pa se je izvedelo, čemu služi, so ga kar čez noč posekali. Prav zaradi tega jih je bilo največ posekanih.

*Ali si morda poznal ali slišal za koga, ki je uporabljal, nabiral ali izdeloval snov, ki je ob zaužitju povzročala omamo ali spremembo obnašanja?*

*Janez:* V teh vodah nisem nikoli plaval. Čeprav tudi vem, da so te bolj nevarne kot naša Soča, ko prestopi bregove. Res, o tem vem le nekaj malega, saj sem posameznike, ki so se s tem ukvarjali, poznal le bežno, ker jih nisem nikoli potreboval. Pri nas je bilo le nekaj žensk, ki so obvladale to obrt, obenem pa so se ukvarjale tudi z zelišči in vedeževanjem. Njihove stranke so jim rekle *bajeta* ali *bajete*. Zdi se mi, da so se z vedeževanjem ukvarjale predvsem zaradi lažjega preživetja. Kot vse obrti pa je imela tudi ta skrivnosti, ki so se jih morale naučiti od starejših. Da bi to stanje ob vedeževanju bilo še skrivnostnejše, so se posluževale še drugih zvijač. Med te so sodile še posebne omame oziroma snovi, ki so jih pridobivale predvsem iz nekaterih rastlin in gob.

*Ali mi lahko poveš, iz katerih?*

*Janez:* Zdi se mi, da so eni rastlini rekli ciganska trava,<sup>39</sup> drugi pa volčja češnja,<sup>40</sup> od gob pa sta bili to redeča mušnica in cingla.<sup>41</sup> Poznale pa so tudi špansko muho. Drugih pa se sedaj ne morem spomniti.

*Ali so bile te snovi tudi zlorabljene ali ne?*

*Janez:* Tega pa ne poznam tako dobro, da bi ti lahko odgovoril le z da ali ne. Seveda se je o tem tudi govorilo, a vedno le o nekaterih posameznikih. Vem le to, da je nekoč, takrat sem imel okoli dvajset let, prišel k nam harmonikar iz Benečije, s seboj pa je pripeljal čedno črnolasko. Plesalo se je na nekem skednju pozno v noč. Ko pa je bilo vsega konec, je harmonikar prespal pri gospodarju skednja, dekleta pa je medtem obiskalo vedeževalko in pri njej tudi prenočilo. Naslednji dan pa se je v vedeževalkini hiši vnel prepir, saj ji je dekleta očitalo, da ji je pred spanjem v pijačo dala neko snov, ki ji je kasneje povzročila blodnje in nemoč. Zaradi tega jo je mož, ki je pri njej živel, posilil. Tudi v tem primeru je posredoval dehnar. Zadevo je uredil tako, da je na koncu obtoženi mož pristal na to, da dekletu plača toliko kron, kot jih je zahtevalo. Ker pa tega denarja ni imel, ga je dekletu dala vedeževalka. Šele čez čas pa se je izvedelo, da sta se dekleta in mož poznala, posilstvo pa zaigrala, da sta lahko na tak način prišla do denarja.

*Kakšen pa je bil tvoj odnos do večinske vere?*

*Janez:* O tej zadevi res ne želim na široko razpravljati. Povem ti lahko le to, da v tisto skupnost nisem vstopil po svoji volji in ne, da bi se tega zavedal, saj se je to zgodilo, ko sem bil neboljni do-

<sup>39</sup> Kristavec, lat. *Datura stramonium*.

<sup>40</sup> Volčja češnja, lat. *Atropa belladonna*.

<sup>41</sup> *Cingla* je bila ena od strupenih gob. Pripovedovalec mi je ni pokazal, da bi jo lahko določil. Vse kar mi je povedal je, da njeno ime najverjetneje izvira iz dejstva, da te po njenem zaužitju tako omami, da se zibaš. Cingati v narečju pomeni zibati se.

jenček. Posledica tega je bila, da sem bil vseskozi le pasiven član, ki je bil prisoten pri obredih največ dvakrat na leto. Seveda sem takrat šel tja z veseljem, saj sem vedel, da se bom srečal tudi z znanci, ki jih celo leto nisem videl. Ampak, da ne bo pomote. Čez to vero in njene vernike nisem nikoli niti nič žalega rekel niti mislil, ampak sem jih vseskozi spoštoval in cenil. Seveda le tiste prave, tolerantne in poštene. Kaj več pa o tem ne bi znal povedati.

*Ali si morda poznal ali imel stike tudi s staroverci izven območja, ki ga je imel dehnar za svojega?*

*Janez:* Seveda, nekaj sem jih dobro poznal. Stike pa sem imel le s tistimi, s katerimi me je povezovalo prijateljstvo ali pa zanimanje, kot na primer za sadjarstvo ali kaj drugega. Pogostejše stike je imel le dehnar s soslednjimi, ki so se tajno sestajali, vendar vsakič drugje. Povezave med seboj so vzpostavljali le člani črne vahte, ki so imeli prav tako redne stike s soslednjimi vahtami. Pobude po širših stikih pa ni bilo, ne na eni in ne na drugi strani, ker pač teh potreb ni bilo. Predvsem pa smo bili predaleč.

*Ali je kdo pomagal komu, ki je imel težave s plačilom davka, ali česa drugega?*

*Janez:* Če posameznik v stiski ni imel prijateljev ali sorodnikov, da bi mu pomagali, je to urejal dehnar. Če sam ni poiskal pomoči pri njem, ga je poklical k sebi. Najprej se je prepričal, ali je zadolžitev res nujna, nato pa sta skupaj preučila višino zneska, ki ga res potrebuje, ter kaj bo dal za aro, če tistega ne bo mogel vrniti. Seveda bo od prodanega vzeto le toliko, kolikor si je izposodil. Preostali denar pa mu bodo vrnili. Ob izročitvi denarja so bili, kot priče, prisotni tudi trije zapriseženi. Denar, ki ga je prejel, je bil zakladni denar, ki ga je hranil dehnar, vendar pa so zanj vedeli vsi zapriseženi. Ni ga bilo veliko, približno za nakup krave s teletom. Ta denar pa je izviral, kdo ve od kdaj. Dobili pa so ga, ko je eden od naših, na smrtni postelji svoje prihranke daroval skupnosti. Uporabljali so ga samo z namenom, da bi si ga izposodili naši, ko so bili v stiski. Dolg je bilo treba vrniti v pol leta, najkasneje pa v letu dni. Toda takrat si za to moral dodati še eno krono.

*Ali je zadnji dehnar našel svojega naslednika?*

*Janez:* Saj sem ti o tem že enkrat govoril, zato tega ne bi ponavljal.

*Janez, to pa ni res. Tega vprašanja ti zanesljivo nisem še postavil. Zato bi te res prosil, da o tem poveš, kar ti je znanega.*

*Janez:* Če ti tega res še nisem povedal, bom to storil rade volje. Veš, dehnar je svojega naslednika zelo resno iskal kar nekaj let. Vendar ni obupal, saj je menil, da, če so naslednika vedno našli, ga bo enkrat tudi on. Ob zimskem kresu, ko ga niso več kurili, se je pri njem zglasil mladenič, ki je želel od njega izvedeti čim več o stari veri. Ko ga je dehnar izprašal, je ugotovil, da dobro pozna vse svete kraje in da je nekatere obiskal tudi večkrat, Babjo jamo pa vsako leto. Ker pa mu je pred nedavnim umrl nono, ki mu je bil učitelj in prijatelj, je čutil potrebo, da bi mu to izgubo nadomestil nekdo drug. Od tistega dneva naprej ga je po dogovoru večkrat obiskal, njuni pogovori pa so trajali pozno v noč. Dehnar je čez čas ugotovil, da je mladenič zelo resen kandidat, ki bi ga lahko nadomestil. Toda prišla je vojna in z njo najrazličnejše težave, ki so pestile predvsem delavce in kmete. V času, ko se je Italija vojskovala v Afriki, je bil mladenič vpoklican v vojsko. Odpeljali so ga nekam v srednjo Italijo, od tam pa v Etiopijo, kjer je ostal do začetka druge svetovne vojne. Kmalu pa je bil zajet in odpeljan v angleško ujetništvo. Takrat se je tudi zadnjič oglasil z dopisnico. Ob priključitvi Primorske k matični domovini, ko je bilo vojne že zdavnaj konec, pa je splahnelo tudi naše upanje, da se bo vrnil in s tem nasledil takratnega dehnarja.

Ne vem, kdo nama kroji čas pogovorov? Zagotovo vreme. Dokler sva še suha, je najbolje, da odhitiva tja proti *Strgariji*, če si za to.

*Ne vem, če bo res padalo. Poglej proti Lomu, tam se že jasni!*

Janez: Že večkrat sem opazil, da, ko si v zadregi, ali pa če morebiti ne gre vse po tvojem, pri nekaterih besedah zajecljaš.

Vem, to imam v genih po očetovi strani. Vsaj dva njegova sorodnika sta prav tako jecljala. To se mi dogaja različno. Lahko je dolgo obdobje, ko tega ni. So pa tudi takšna, ki trajajo več dni zapored. Zakaj tako, pa nisem še ugotovil. Ali imaš morda ti za to kakšen odgovor?

Janez: Eden naših, klicali so ga Vigulič, je vedno začel jecljati, ko je bil v zadregi. Vendar se je pri njem to stopnjevalo. Najprej je namreč začel jecljati, nato dobil rdeč obraz in na koncu tako jecljal, da ga nisi razumel. V takih situacijah je Vigulič odšel domov in ga nekaj dni ni bilo na spregled. Verjetno je zaradi tega zelo trpel in se zapiral vase. Ko je odšel v begunstvo, se domov ni vrnil.

Nič ne bo s tvojo napovedjo. Poglej, kako je črno tam za Lomom. Ne bi se rad zmočil, saj bi se posledično takoj prehladi. Zato kar pojdiva!

Seveda greva, tudi meni ne bo koristilo, če bova mokra. Ne bom se ustavil pri tebi, saj veš, da se mi vedno mudi. Če ne bova pohitela s pogovorom, ga bova končala v bundi in rokavicah.

Ko bom utegnil, pridem. Živijo in pazi nase!

\*\*\*

Janez, spet sem tu. Ali imaš čas, da se dvigneva iz zemeljskega vsakdana in greva na oblake, kot večkrat rečeš.

Sl. 5: Tribernik ali trebrnik Janez: Srečo imaš. Če bi prišel nekaj minut kasneje, me ne bi več dobil, saj sem se ravnokar napotil pogledati gobe. Včeraj je bila namreč polna luna.

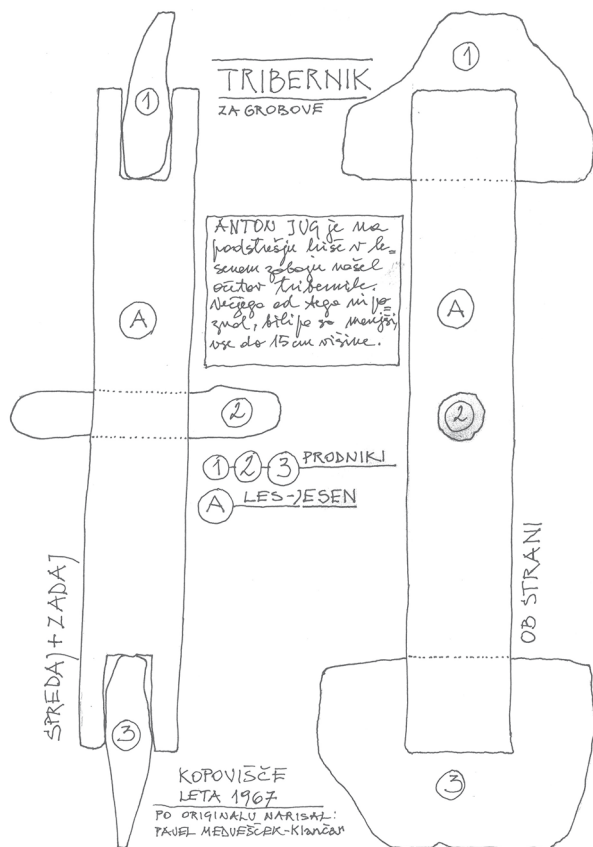

Eni pa pravijo, da gobe rasejo ob mlaju. Ampak zadnjič ni bil ne mlaj ne polna luna, pa te ni bilo doma. Malo sem pogledal naokoli in te poklical. Ker pa se ni nihče oglasil, sem odšel.

Janez: Verjetno sem bil pri sosedu. Klepetala sva, kot vedno. Toda sedaj je najbolje, da greva.

Tisti dan, ko te ni bilo, sem prihajal iz Tolmina. Malo pod Ušnikom sem srečal Kopoviščarja. Ustavil sem se, da malo poklepetava. Med pogovorom sem ga vprašal, kje je bil. Rekel mi je, da prihaja s pokopališča. Na prijateljev grob je namreč nesel tribernik (sl. 5), da se ve, da tam leži staroverec. Našel pa naj bi ga doma na podstrešju. Kdo ga je naredil, ni vedel, verjetno pa je zelo star. Pri tem je še dodal, da ga njemu zagotovo ne bo nihče prinesel. Poudaril pa je še, da ga danes poznajo le še redki posamezniki in da si zagotovo med njimi tudi ti. Ali ga res poznaš?

Janez: Moram priznati, da mi je trebrnik res ušel iz spomina. V moji mladosti, so jih še izdelovali in tudi nosili na grobove starovercev, vendar šele tretji dan po pokopu. Sestavljen je bil iz okroglega lesenega dela, ki je imel na sredini luknjo, zgoraj in spodaj pa v obratni smeri zarezo. Skozi okroglo luknjo je bil vstavljen podolgovat okrogel prodnik. Zgornji in spodnji pa ploščat prodnik. Velikost trebrnika ni bila določena, vsi pa so bili visoki okoli 20 centimetrov.

*Kakšen pomen pa je po tvojem imel?*

*Janez:* Rekel bi, da je imel podobno vlogo kot nagrobni križ, seveda z mnogotero simboliko. *Trebernik* so položili na grob, ob glavo. Leseni del so poiskali v kraju, kjer je pokojnik živel. Zgornji in spodnji prodnik pa sta morala biti iz glavnega svetišča, to je Babje jame. Sredinski pa iz Doblarskega potoka, kjer se je vršil obred *ozbena*. Vsi trije prodniki pa so tvorili tudi tročan. *Trebernik* so položili na grob le kot spomin na pokojnikovo telo, zduhec se je namreč iz njega že preselil in zaživel v drugem telesu.

*Ali je bil trebernik edina stvar, ki so jo prinašali na grobove?*

*Janez:* Tretji dan po smrti se je na grobove odneslo samo *trebernik*. Vsako leto ob kresu pa tudi venček iz *kresnic*, ki so ga položili ob vznožje groba. Vse to je bilo v skladu s starim verovanjem. Tradicija prinašanja rož, prižiganja sveč in postavljanja kamnitih spomenikov je bila prevzeta od večinske vere, ki je malikovala posmrtno ostanke. Z razliko od nje, pa smo mi vzdrževali zgolj spomin na pokojnikovo podobo, ki je ostala ali pa ne v našem spominu. Zato so tudi čez leta oziroma takrat, ko je podoba zbledela, obiskovanje grobov opustili.

*Janez, poglej, nekdo prihaja! Zdi se mi, da je Tone Kopoviščar.*

*Janez:* Seveda je on. Morda mi prinaša kakšno novico ali kaj drugega. Če pa prihaja na obisk, bova za danes pogovor zaključila, saj Kopoviščar vedno ostane dalj časa pri meni.

*Še nekaj časa bom z vama, po tem pa bom odšel.*

*Tone:* Živijo obema! Ali bereta gobe ali kaj? Jaz sem jih že navsezgodaj nabral in jih tudi že pojedel. Ker nisem imel kruha, sem vzel kar staro polento, ampak ta ni bila dobra. Zato sem pojedel le gobe. *Janez*, ali si mu že povedal kaj o *triberniku*?

*Janez:* Ja, ampak o *treberniku*.

*Tone:* Saj vem, da se pri vas izgovori z e, pri nas pa z i. Ampak važno je, da je radovednež zadovoljen, ker je dobil novo kost za glodanje. Če bi mu tega pred dnevi ne povedal, bi verjetno o njem nikoli ne slišal.

*Janez:* Res je, kar praviš. Na *trebernik* sem namreč čisto pozabil.

*Tone:* Zopet ta tvoj *trebernik*. Tako mu rečejo tisti na vrhu hriba, ki gledajo proti Benečiji. Na soški strani pa je bil vedno *tribernik*.

*Za eno črko pa se res ne bomo skregali, saj poznamo tisti rek, da ima vsaka vas svoj glas. Ali ne?*

*Tone:* Kaj za eno črko. Stari Kvejc je rekel: "Ne za eno zrno, za deževno kapljo se moraš potegniti".

*Kaj bomo tukaj delali? Pojdimo proti Strgariji, Tone ima verjetno polno novic za Janeza. Zato bom šel, ker imam še opravek v Kanalu.*

*Janez:* Preden greš pa me lahko sedaj, ko je z menoj tudi Tone, vprašaj, kar me še nisi.

*O ja. Ker smo ravno v troje, bi rad, da mi poveš še kaj o tročanu, vendar to na takšen način, kot mi še nisi. Potrudi se in mi namreč povej tako, kot da bi govoril sebi.*

*Janez:* "Kunštna" reč! Torej, če sem prav razumel, bi moral govoriti sebi, in to tako, da bi mi lahko "prisluškoval"? Dobro, naj ti bo. *Tročan* je tudi nekaj, kar je v nas samih, vendar pa ni zgolj znotraj

ene osebe, ampak je trenutno nekaj, kar je med tabo, Tonetom in mano. Torej ne moremo biti sami, ne moremo drug brez drugega. Šele takrat čutiš v sebi notranjo moč. Težko vama to razložim, a se bom potrudil. To je stik, ki ga ta trenutek čutim v sebi. Gre torej za moj stik s tvojo in Tonetovo notranjostjo, ki je namreč tista prava moč posameznika, ki tvori ta naš *tročan*, ki se zgodi z direktnim stikom z drugima dvema. Moram ti pa povedati, da je bil Tonetov stik šibkejši, ker pač ni sodeloval. Pavlo, ali si zadovoljen s povedanim?

*Ja, seveda sem. Dober si Janez, zame si dehnar.*

*Tone:* Kaj govorita, nič vaju ne razumem! Janez daj raje na mizo kaj močnega, da se spustita spet na Zemljo. Tisto o dehnarju pa je tako, da dehnar ne more biti, je pa naš *poglavnik* oziroma vodja kot se temu danes reče.

*Pozen sem. Moram še v Kanal. Živijo obema!*

\*\*\*

*Janez, vprašanj imam sicer še nekaj, ampak se mi vseeno zdi, da bova danes najin pogovor na oblakih lahko dokončala. Ker pa smo že v jeseni, sem prišel danes k tebi že v dopoldanskih urah, tako lahko izkoristiva sonce, da ne bova zmrzovala na tistih čokih. Kaj misliš, ali greva?*

*Janez:* Seveda, saj je že skrajni čas, da to "štorijo" na oblakih končava. Še posebno zato, ker si ti to želiš.

*Vse to bom tudi ohranil, kot spomin na iskrenega prijatelja in poštenega staroverca. Upam, da je to tudi tvoja želja.*

*Janez:* Seveda, počaščen sem, ko tako govoriš, ker vem, da tako tudi misliš. Ko sem že verjel, da gremo kot plaz v Sočo, ki ga nihče ne bo opazil, si prišel ti, kot novi čevlji pred zimo. Veš, tako kot sem te takrat pri prvem srečanju nesramno zavrnil, tako sem ti danes hvaležen za vse, kar delaš, da le ne bi odšli v pozabo. Nikrmana ti bo vse to hvaležno vrnila, boš videl.

*Ne bom se ti zahvaljeval, saj sam dobro veš, zakaj vse to počnem. Zaradi tega pa mi ničesar ne dolgujete, še najmanj pa zahvalo. Sedaj mi raje odgovori na sledeče vprašanje. Ker ste bili staroverci v tem prostoru vsaj zadnjih sto let v manjšini, me zanima, kako ste sobivali z drugimi in kakšen odnos ste imeli do večinske vere?*

*Janez:* Pozorno sem jih poslušal, ničesar pa nisem rekel. Če pa sem že karkoli dejal, je bilo to nekaj splošnega, nepomembnega. S tem dejanjem jim nikoli nisem dal povoda, da bi se moral o njej izrekati ali dajati kakršno koli sodbo. Tudi direktnih vprašanj mi niso nikoli postavljali. A tudi jaz jim o stari veri nisem nikoli rekel niti besede. Takrat, ko so zvonili zvonovi v sosednjih cerkvah, so se mnogi prekrizali. Ob tem sem reagiral, kot da jih nisem ne slišal in ne videl, kaj na sebi počnejo. Nekaj podobnega sem naredil tudi takrat, ko se je Mussolini ustavil v Doblarju. Mnogi so mu ploskali in vpili njegovo ime, tako da so bili vsi potni in hripavi. Jaz pa sem mirno stal ob cesti, z rokami na hrbtu, z ustnicami pa nisem niti trenil, saj sem jih imel od besa zlepljene.

*Ali je imelo staroverstvo nekaj, kar bi nadomestilo zvonove?*

*Janez:* Ne. Zvonovi so neke vrste prijazna in melodična, a vseeno izpostavljena prisila, ki je skoraj ne moreš preslišati in zato tudi ne zanikati. Naši verniki pa nikoli niso čutili potrebe po množičnem odzivanju in izpostavljanju, ker to pač ni bilo potrebno. Odvisno pa je bilo od želje in potrebe vsakega posameznika. Vse je potekalo bolj naravno, zato tudi nisi nikoli imel občutka, da za tem stoji neka oseba, ki vse to vodi in predvsem o vsem odloča. Iz omenjenih razlogov pri naši veri ni bilo nikoli



nobenih množičnih obredov, ki bi nakazovali na moč tega verovanja. Rekel bi, da je bilo vse to vtakno v vsakdanje življenje tako družine kot posameznika. Kot se kaže potreba po hrani ali spanju, nič vzvišenega ali izjemnega.

*Zdi se mi, da je bila stara vera bolj moška stvar. Ali se motim?*

*Janez:* Seveda se motiš. Takoj ti bom razložil. V njej imajo zagotovo najpomembnejše mesto možje, kot so dehnar, zapriseženi in črna vahta, ki opravljajo opravila, ki zahtevajo spretnost, moč, hrabrost in izpostavljanje, kar ni ravno primerno za ženske. Vsega drugega pa so se lahko udeleževale tako ženske kot tudi otroci. Za primer ti lahko povem o *brtinu*, ki je sicer pripadal hiši in s tem njenemu gospodarju, a lahko so ga uporabljali vsi družinski člani. Edina prepoved je bila, da *brtin* ni smel iz hiše, saj ga bo podedoval gospodarjev naslednik. Pri kresovanju so bile glavne ženske vloge izdelovanje venčkov in priprava vseh prazničnih jedi. Prav tako so ženske aktivno sodelovale pri vzgoji otrok, a je ta vloga po prvi vojni opešala, saj je vse bolj prihajala pod vpliv večinske vere. Spremembe pa je bilo zaznati tudi pri odnosih med starši in otroki. Še pred prvo vojno so otroci starše in stare starše dosledno tikali, medtem ko so jih pri večinski veri vikali. Po tem obdobju se je vikanje prijelo tudi staroverskih družin, za kar pa menim, da ni dobro. Zdi se mi, da ustvarja vikanje negativno distanco, ki škodi odnosu in povezovanju družine ter posledično tudi skupnosti. Mi smo tudi dehnarja tikali, saj je bil naš veliki oče.

*Ali ste morda imeli vi staroverci kakšne svete kraje tudi izven tega območja, ki ste jih ravno tako obiskovali?*

*Janez:* Zagotovo Veliko babo.<sup>42</sup> Za nas staroverce z desnega brega Soče je bila pomembnejša od Jelenka. Čeprav na njenem vrhu že dolgo časa ni bilo več kačje glave, smo tja hodili, kot da bi še vedno stala na svojem mestu.

*Kako to?*

*Janez:* Naši so pripovedovali, da stoji kačja glava v temelju sedanje cerkve. Ne vem pa, ali je to res. Mi smo se vedno ustavili le na njenem vrhu in opravili vse, kot da je še vedno tam. Drugi sveti kraj je bila Padenca. Tam ji ljudje rečejo Slap Boka, toda za nas je bila le Padenca.<sup>43</sup>

*Kaj pa so staroverci tam delali?*

*Janez:* Za naše je bila Padenca domovanje vodnega duha, od katerega so bile odvisne vse padavine in s tem povezana letina. Ko je bil slap živ in vodnat, smo od tam tako kot iz Babje jame odnašali domov raznovrstne prodnike oziroma bulcne. Dehnar naj bi nekoč od tam prinesel tudi večji prodnik, ki je kasneje postal kačja glava. Stala je na Ostrem ali Vodnem Krasu vse do prve svetovne vojne, po mnenju nekaterih pa je služila kot nadomestilo Padenc. Po vojni pa je iz neznanega razloga niso nadomestili z drugo, najverjetneje zato, ker je imel dehnar polno opravila z obnovo domačij in drugih stvari, ki so podlegle vojni. A kljub temu so nekateri ljudje še vedno hodili na tisto mesto, vendar le redki posamezniki.

*Ali so bili še kakšni kraji, ki mi jih še nisi omenil?*

*Janez:* Omeniti bi moral še *orlovo bukev*, ki pa je že dolgo ni več. Ne vem pa, če te tudi ta zanima.

*Seveda me! Povej mi vse, kar o njej še veš. Zame je enako pomembna kot ostali kraji.*

*Janez:* Bom. Vedeti pa moraš, da tam nisem nikoli bil in vem o njej le to, kar so mi povedali dru-

---

<sup>42</sup> Matajur.

<sup>43</sup> Podobno ime je imelo tudi na potoku Lepenka, rekli so mu Padence. Rozalija Jug iz Pušnega v pripovedi *Čisto ženska stvar* trdi, da so slapu Boka rekli Padež.

gi. *Orlova bukev* je rasla na Stadorju nad Čepovanom, na prostoru, ki je bil dostopen iz vseh smeri. Obseg debla je bil tak, da so go štirje možje komaj objeli. Na vrhu njene krošnje pa je stalno gnezdil orel. Tudi zato je bila bukev sveto drevo. Saj sta orla povezovala zemeljski svet z *nadnebnikom*, domovanjem Nikrmane. Njeni častilci so se pod njeno krošnjo ohladili in spočili, ob njej pa so na veliki skali opravili še obred, ki ga ne poznam. Na njej so bila vrezana različna znamenja in letnica 1107. Po mojem mnenju bi lahko bila to tudi neparna števila, torej 1, 1, 0 in 7, a se to dozdeva le meni.

*Janez, kaj misliš, ali bi šla na Stador?*

*Janez:* Ti lahko greš, zame pa je prenaporno. Ne vem pa, kaj bi tam počela, ko pa *orlove bukve* ni več. Seveda, vi meščani hodite v hribe, da se razgibate. Meni pa tega ni treba, saj se ob delu že dovolj. Veš, zame je mesto preveč klepetavo, preveč je v njej gostote. Vse ti nekaj zmedeno govorijo. Vsako okno in vrata imajo kdo ve koliko zgodb. Samo poglej, kakšen mir je tukaj. Vse teče po naravnih zakonih, ki smo se jim prilagodili. Tam v mestu veljajo nečloveški zakoni, saj v tistem ropotu še spati ne moreš. Vedi, da človek ni stroj, ki ga lahko poženeš. Ko pa bo to postal ne bo potreboval narave, pa še česa drugega ne. Da imam prav, govorijo polne bolnice bolnikov. Za mnoge dohtarji niti ne vejo, kaj jim je. Jaz ti pa povem, da so v tem nečloveškem tempu omagali. Poznam take ljudi tudi pri nas. Seveda nisem dohtar, a vem kako bi bilo z menoj, če bi bil med njimi.

*Kako pa ste se prehranjevali?*

*Janez:* Kako se živi danes, veš. Zato bom govoril le, kako smo se prehranjevali nekoč, ko nad nami še niso letali železni ptiči. Vsi, ne glede na vero, smo se prehranjevali enako. To, kar smo pridelali, to smo tudi jedli. Mesa smo zaužili zelo malo, a ne zato, ker ga nismo marali, ampak zaradi dejstva, da je v tem kamnitem svetu premalo krme. Več bi je bilo, če bi bilo manj ljudi. Več zemlje za človeka, manj za živino, ali pa obratno. Mislim pa, da smo jedli zdravo in raznoliko hrano. Postov ali prepovedi uživanja določene hrane na določen dan nismo poznali. Pred prvo vojno smo jedli veliko več potočnih rakov, rib in divjačine. Zdi se mi, da zato, ker je bilo tega v naravi v izobilju in smo iz nje samo jemali, pa tudi čuvajev takrat ni bilo. Pod italijansko oblastjo pa se je to hitro uredilo. Visoke kazni so lov skoraj zatrle, lovili so le najpredrznejši in revni.

*Ali so bile mogoče med vami kakšne razlike v prehrani?*

*Janez:* Gotovo so staroverci gojili več ajde kot ostali. Pa tudi koz so imeli več, in kot veš, še svojo pasmo, ki pa se je zaradi vojne izgubila. Ker pa so jih Italijani prepovedali, saj so jih imeli za hujše sovražnike gozda kot lubadarja, so nas tudi s tem prizadeli. Imeli smo zato manj mleka in mesa. Tam, kjer je koza preživela, govedo pač ni moglo.

*Kako pa je bilo s tem ob slabih letinah?*

*Janez:* Jedli smo manj in slabše. V naravi je vedno tako, ni izbire. Prodali smo tudi kakšno kozo ali kozlička, v najhujšem tudi kravo ali vola. Sicer pa je imela vsaka hiša shranjeno vsaj eno vrečo boba, če bi jih prizadela suša. Kupovali smo sol, nekateri tudi olje in petrolej. Če je bilo več denarja, so možje kupovali tudi tobak, sicer pa se je kadilo bolj malo. Privoščili pa smo si tudi kakšen kozarec jabolčnega ali hruškovega vina, a le takrat, ko smo težko delali v gozdu in na polju, ali pa kaj zidali. Nekateri so pridelali tudi pravo vino, ki pa je bilo bolj kislo. V gostilno smo šli bolj redko, ko smo šli v Kanal ali Tolmin. Žganje pa je sem prišlo pozneje, menda šele okoli leta 1900.

*Ali ste semena kupovali?*

*Janez:* Vsa smo pridelali doma, nekateri so jih tudi prodajali mešetarjem iz Gorice. Če pa je imela katera gosposinja kakšne dobre sadike, nam jih je odstopila, ali pa smo jih zamenjali z drugimi.

Sicer pa je imela vsaka hiša na najbolj sončni legi tudi svoj *flančnik*,<sup>44</sup> ki je meril le nekaj kvadratnih metrov, kjer so vzgajali *flance*.<sup>45</sup>

*Kako pa je bilo pozimi?*

*Janez:* Če je zapadlo veliko snega, ni bilo nič dobrega za gospodarja. Za otroke pa seveda veselje. Dolge ostre zime, so ogrozile marsikatero hišo. Včasih se je pojedlo preveč, zato je hrana hitro pošla. Na pomoč drugih nisi mogel računati, ker so bili vsi na istem. Treba je bilo čez hrib v tamkajšnje mline po nahrbtnik moke ali pa kakšno živino zaklati. Kadar pa je zmanjkalo krme, je bilo treba žival odpeljati v klavnico. Ker pa so mesarji vedeli, zakaj si jo pripeljal, so plačevali zelo slabo. Če pa si se pritoževal, so ti rekli, da jo lahko odpelješ tudi nazaj domov, saj so vedeli, kako se bo stvar končala.

*Ali ste imeli čebele?*

*Janez:* Smo. Pred prvo vojno je bilo kar nekaj manjših čebelarjev, ki so čebelarili s *kranjiči*. Po večini za domače potrebe, višek medu pa so zamenjali za druga živila. Vosek pa so uporabljali za sveče, ki so šle res "za med", saj jih je potrebovala vsaka hiša. Kako pa je s čebelarstvom pri nas danes, pa ne vem.

*Obleke in obuvalo ste verjetno kupovali?*

*Janez:* V mojem življenju skoraj vse. Prej je bilo drugače. Kupovali so domače platno in obleke šivali doma. Ker pa je bila doma tudi volna, so ženske veliko predle in pletle. Vsaj eno obleko pa so si le kupili in jo nosili, ko je bilo treba v mesto. Za otroke pa so ženske vse sešile in spletle doma. Čevlje so naročili pri vaških čevljarjih. Za dom pa so se rabile le cokle, otroci pa so bili vedno bosí. Le za zimo so jim dali večkrat kar doma izdelane cokle. Tisti pa, ki si jih niso mogli privoščiti, so ostali doma in z žalostjo gledali skozi okna.

*Na Srednjem sem se pred nedavnim sporekel s starejšim možakom, ker je hotel v staro hišo vgraditi tridelno okno. Prepričeval sem ga, naj obstoječe okno ohrani, sicer bo hišo "pohabil". Jezno me je vprašal, ali poznam besedo škrbeljc. Za tem se je jezno obrnil in odšel. Ko sem kasneje spraševal po škrbeljcu, ni nihče vedel za njegov pomen. Ali morda veš ti, kaj pomeni?*

*Janez:* Že zelo dolgo se ta vraža ne uporablja več. Pri naši hiši so jo uporabili nazadnje takrat, ko je v hišo prišel fašist in nam prinesel njihov časopis, ki smo ga takoj, ko je odšel, vrgli na ogenj. *Škrbeljc* pa so vedno naredili, ko je v hišo prišel tujec z neznanim namenom ali celo z namero, da bi škodoval nekomu v hiši. Seveda je bil *škrbeljc* lahko tudi za domačina. Kadar je tisti odšel iz hiše, so domači pred hišna vrata takoj prinesli gnojne vile in na enega od rogljev zapičili kos krpe ter jih položili na tla, tako da so roglji gledali v smer, kamor je odšel. Verjeli so namreč, da bodo vile izničile njegovo namero, torej zlo.

*Janez, ali si takrat, ko sva se prvič srečala, tudi ti naredil škrbeljc?*

*Janez:* Ne, a ti vseeno nisem zaupal. Če pa bi prišel pred leti, pa bi mogoče to le naredil. Tvoja pretirana radovednost takrat pri meni ni vzbujala zaupanja, da ne rečem še česa hujšega.

*Janez, kmalu bi pozabila na oglarje.*

*Janez:* Za čuda, ampak ravno na njih, ki so bili posebneži, ki jim ni bilo para. Seveda pa moram povedati, da so bili pravi *oglarji* le tisti, ki so kuhali oglje tu, le do prve vojne. Po njej pa so sem, ne vem pa od kod, prišli nekvalificirani oglarji. Tako, kot da bi tujec hotel govoriti po naše. Oglje pa so prodajali italijanskim mešetarjem. Seveda so jim tudi sečnjo določali njihovi gozdarji. Ogljarji z našo tradicijo

<sup>44</sup> Beseda izvira iz nemške besede *flec*.

<sup>45</sup> *Sadike*.

pa so bili tisti domačini, ki so prihajali z revnih kmetij, ali pa so bili brez zemlje, zato so se preživljali z oglarjenjem. Kot drugi, so imeli tudi oni svoje posebnosti in vraže. Drva so sekali v glavnem na težkih in nevarnih strminah ter grapah, kamor drugi niso hoteli. S sečnjo so začeli v avgustovski polni luni in končali konec januarja. Potem so drva oklestili in jih pripravili na mero ter začeli s kuhanjem oglja, ki so ga končali okoli mesca maja. Takrat so ga v vrečah razvažali najprej tistim, ki so jim dali aro, da so lahko do takrat preživeli, in šele potem drugim. Njihovi odjemalci pa so bili predvsem kovači in kolarji.

*Rad bi, da mi poveš še o njihovih posebnostih in vražah.*

*Janez:* Seveda, saj so bile del njihovega oglarjenja, če ne že glavni pa vsaj eden od pomembnih je bil njihov *ognjenc*. To je bila pijača, ki so jo pili vsako jutro, da jih je ogrela. *Ognjenc* so pripravili na sledeči način. V skodelico vode so dali kimelj,<sup>46</sup> pelin in meto ter povreli. Ko se je tekočina ohladila, so jo precedili in jo dali v posebno posodo, ki so ji dodali še liter črnega vina, liter žganja in skodelico medu. Vse skupaj so dobro premešali in jo dali v klet na staranje. Takrat, ko so začeli pripravljati oglarско kopo, so v tla najprej zabili kol ali *stžje* in okoli njega položili tri prodnike, *truklje*. Ko so kopo odprli in odstranili oglje, so pogledali, kako so *truklji* ogenj prenesli. Vse tri so potem vrgli v vodo. Tisti *trukelj*, ki ni razpadel, je tako premagal ogenj in imel zato večjo moč od njega. Po teh kamnih je bilo veliko povpraševanje, saj so odganjali ogenj in strele. Nekateri so jih imeli v hišah in hlevih, da bi jih obvarovali pred požari. Ker so imeli oglarji opravka tudi z ognjem, so jih vabili na kresovanje. Verjeli so namreč, da bo imel kresni ogenj dvojno moč, če ga bo prižgal oglar. Za konec le še ta rek. Kadar oglarjem sneg nagaja, jim sonce na pomoč prihaja. Torej je njihov sobrat, vsaj tako so mislili.

*Kakšen je bil moški odnos do žensk?*

*Janez:* Kako je danes s tem, veva oba. Za to ti bom povedal le o času pred prvo vojno pa do konca druge. V glavnem je bil tak, kot na celotnem območju. A, da ne bi zakrivil kakšne netočnosti, bom govoril le o naši skupnosti. Na ta odnos je vplival predvsem dehnar, ki nas je o tem nenehno učil in obenem opozarjal na napake, ki so jih delali posamezniki. Po njegovih zaslugi smo že kot otroci poznali dve besedi, in sicer *zlp* in *dp*, ki sta pomenili: zvestoba, ljubezen, poštenost in dobrota, ponos. Te besede so se mu zdele najpomembnejše v odnosu fanta ali moža do dekleta ali odrasle ženske. Nikoli se ni vmešaval in spraševal, ali je prišlo do poroke iz ljubezni ali nuje. Zanj je bilo najpomembnejše, da se je živelo v skladu z *zlp* - *dp*. Razložil je tudi, da v določeni meri poštenost in zvestoba nadomestita ljubezen. Vendar mora najšibkejši v tem odnosu imeti še ponos, saj se lahko brez njega z leti sprevrže v ponižanje. Fantje so dekleta iskali na prostoru, ki ga je obvladoval dehnar, vendar to ni bilo pravilo. Kot drugje smo imeli tudi tu nezakonske otroke, ki so bili žal, predvsem po zaslugi večinske vere, že ob rojstvu zaznamovani, s tem, da so bili spočeti v grehu, ki pa ga naše verovanje ni poznalo. Naši so ga nadomestili z besedama lahkomiselnosti ali nezrelosti. Da bi se kmetije v celoti ohranile, se je v hiši lahko poročil običajno le najstarejši sin. Ostali so lahko odšli v svet. To je veljalo tako za fante, kot tudi za dekleta. Tisti pa, ki so ostali pri hiši, so bili lahko le tete in strici, ki so si morali hrano, oblačila in obutev zaslužiti z delom na kmetiji. Če so bila na kmetiji samo dekleta, si je ena lahko v njej ustvarila družino, in to tako, da je k hiši prišel zet. Vendar je lastnik praviloma bila žena. Če na kmetiji ni bilo dovolj dela, so morale ostale sestre od doma, ali pa ostati doma, kot tete.

*Ali so bile prepovedane ljubezni?*

*Janez:* Pravila obnašanja so bila znana. Toda tudi v čredi uspe kakšnemu bikcu prehiteti vodilnega bika. Če niso bile odkrite, ni bilo posledic. Ob njih so uživali in se smejali le tisti, ki so imeli srečo, da so jim opravljivke prinašale dnevno sveže novice. Hujše pa je bilo za tiste, ki so jim žene ali ljubice na glavo natikale rogove. Lahko rečem, da je večkrat tekla tudi kri, modrice pa so bile neizogibne.

*Ali je bilo veliko neporočenih, kot si ti in ostali strici?*

---

<sup>46</sup> Kumina.

Janez: Preveč.

Zakaj?

Janez: Vsaj desetino odgovorov poznamo. Toda zame je bil le en. A tega ti ne bom razkril, saj je le ta v rji, pa tudi čas ga je že zdavnaj povozil. Poleg tega pa se to tiče mojih osebnih in intimnih odločitev, ki pa niso povezane s temo tega pogovora. Z življenjem, ki ga živim, sem zadovoljen, oba sva se prilagodila.



Kako ste gledali na to, ko so vaše otroke v šoli učili verouk?

Janez: Kot na vse tisto, kar smo zaradi večinske vere morali delati in poslušati. Toda večina naših otrok je bila na te razmere predčasno poučena in zato pripravljena. Dehnar nas je pogosto opozarjal z besedami: "Misli tako, kot čutiš in verjameš, ne pa, kar ti ne naši pridigajo". Seveda pa je vsak staroverski otrok pri sebi imel vedno ploščati prodnik *krint*, ki je ploskev kamenčka vsaj na eni strani razdelil na štiri dele, oziroma na štiri *tročane*, ki so imeli sredinsko točko skupno. *Krint* je seval veliko moč in tako odbijal, kar so ti vsiljevali. Če želiš, ti svoj *krint* (sl. 6) lahko odstopim.

Sl. 6: *Krint* je ploščat prodnik, ki so ga staroverski otroci nosili s seboj v šolo, da je odbijal, kar so jim vsiljevali.

Z veseljem, obenem pa mi bo služil še kot spomin nate.

Janez: Dam ti ga zato, ker ga že dolgo ne potrebujem več. Že zelo mlad sem dozorel, zato mi ne morejo več blizu. Iz istih razlogov so ga fantje vzeli, ko so šli k vojakom. Dekleta pa, ko so šla na tuje. Uporaben pa je bil tudi proti vsakemu vsiljevanju, tudi proti fantom, ki so bili nasilni do deklet.

Kdaj si bil zadnjič v Babji jami?

Janez: Pred leti, večkrat na leto. Zadnja leta pa le še enkrat ali dvakrat. Vse to pa zaradi let. Kot veš, jih ni malo. Toda ta manko nadomestim s tem, ko hodim redno na vsa pomembna mesta, ki so na desnem bregu Soče. Najpogosteje pa na kraj, kjer je nekoč stal *matjar* Kresnik, kjer se pogovarjam z naravo, kot sem to počel, ko je bil še tam. Danes je tam le še popolni mir, kar mi vsaj še omogoča, da lahko razmišljam od dneva, ko sem se zavedal pa vse do danes. Moram reči, da sem v tem času veliko preživel in doživel, sprememb pa je bilo še največ. Nekatera seveda usodna za našo staro vero. A, ker je preživela vsa obdobja, bo zagotovo tudi to. Res, da številčno manjša, a zanesljivo pametnejša in bolj razgledana ter samozavestnejša. Na tvoje vprašanje pa lahko še rečem, da sem bil tudi letos že v Babji jami.

Ali kdaj obišeš dehnarjev grob?

Janez: Preden ti odgovorim, ti bom povedal, kaj mi je odgovoril dehnar, ko sem ga nekoč vprašal, ali gre kdaj na materin grob. Odgovoril mi je: "Že nekaj let nisem bil tam. Misliš, da se za to sramujem? Ne vem, zakaj bi se? Rekel boš, da sem jo pozabil. Nikakor, večkrat mislim nanjo, z leti pa vse pogosteje. Kot vem, si je za drugo življenje izbrala, da bo živela v telescu slavčka. Poslušam ga v jutranjem in večernem mraku. Ko jeseni odleti na jug, ga pogrešam. Videl ga še nisem, vem pa, v kateri zarasli globeli ima svoje domovanje. Ko vse to povedano doživljam, se vprašam, čemu bi šel na njen grob? Saj vendar ne verjamem kot tisti, ki malikujejo pokojnikove kosti, da bodo nekoč vstali in odšli v nebo. Za nas je pomembno, da duh zapusti telo in se naseli v drugo. Kajti telo se bo, kot vsako na tej zemlji, preoblikovalo v prst". S tem je končal in odšel pred hišo. Kaj naj ti rečem? Moj odgovor na tvoje vprašanje ne more biti drugačen od dehnarjevega.

Že tolikokrat sem ti rekel, da bi lahko bil dehnar.

Janez: Veš, bilo je obdobje po njegovi smrti, ko sem doživljal zelo težke trenutke. Igral sam njegovo vlogo. V mislih, pa tudi na glas sem ponavljal vse, prav vse, kar nam je ta leta pripovedoval. Ko sem

ugotovil, da to ne pelje nikamor, sem neke noči vstal, šel do njegove hiše in se usedel na klop, kjer sva večkrat sedela. Mirno sem gledal v nebo in opazoval veliki voz, saj sem vedel, da si je zaželel od tam gledati na Zemljo. Ne vem, kaj se je zgodilo, ali sem zaspal ali je bilo kaj drugega. Vem samo to, da sem ga videl in se z njim pogovoril. Ko sem se prebudil, sem ležal v svoji hiši. Vstal sem, se umil in šel pred hišo. Nebo so prekrivali oblaki, tako da velikega voza nisem videl, da bi se mu lahko zahvalil za ponovni mir, ki mi ga je podelil.

*Ne morem verjeti, kar si mi povedal. Zelo sem ti hvaležen za to izpoved. Vidim, da sta si bila zelo blizu, zato je njegova smrt pustila v tebi veliko praznino.*

Janez: Res je, zato pa se nanj velikokrat spomnim. Bil je mož, ki mu veliko dolgujem. Saj mi je bil večkrat edina opora v tem krutem svetu, ki ne prenese drugačnosti. Nekoč mi je rekel, da delajo tako, kot da bi moral biti križ že na vsaki bukvi, sicer bi jih posekali. Marjuta mi je nekoč dala črni molitvenik iz leta 1872 (sl. 7). Ker sem znal brati, mi je dejala, naj ga dobro pregledam, saj je naš oče dejal, da sta v njem dve knjigi za dve veri. Ta molitvenik sem pokazal tudi dehnarju, ki je menil enako. Molitvenik je v roke dobil staroverec in iz njega naredil zbirko posvetnih rekov, kar pa ni bilo enostavno. Gotovo je bil izreden mislec, saj je iz verskega molitvenika naredil obče človeško besedilo modrosti in to tako, da je na vsaki strani podčrtal le nekatere besede, ki po tem dobijo drug pomen. "Če ga boš že komu dal, ga daj tistemu, ki ga bo cenil in ohranil," je dejal. Sedaj ti ga pokažem.

*Lep je že zato, ker je star. Kmalu bo imel sto let. Poglej, kaj sporoča prva stran v staroverski izvedbi: "Ko se zbudiš, reci, hočem veliko".*

Janez: Že vidim, da si ta pravi. Zagotovo ga boš preštudiral, zato ti ga z veseljem podarim. Meni ne pomeni dosti. Vsa ta leta, ko ga imam, ga nisem niti v celoti pregledal. Pač to ni zame.

Sl. 7:  
Molitvenik

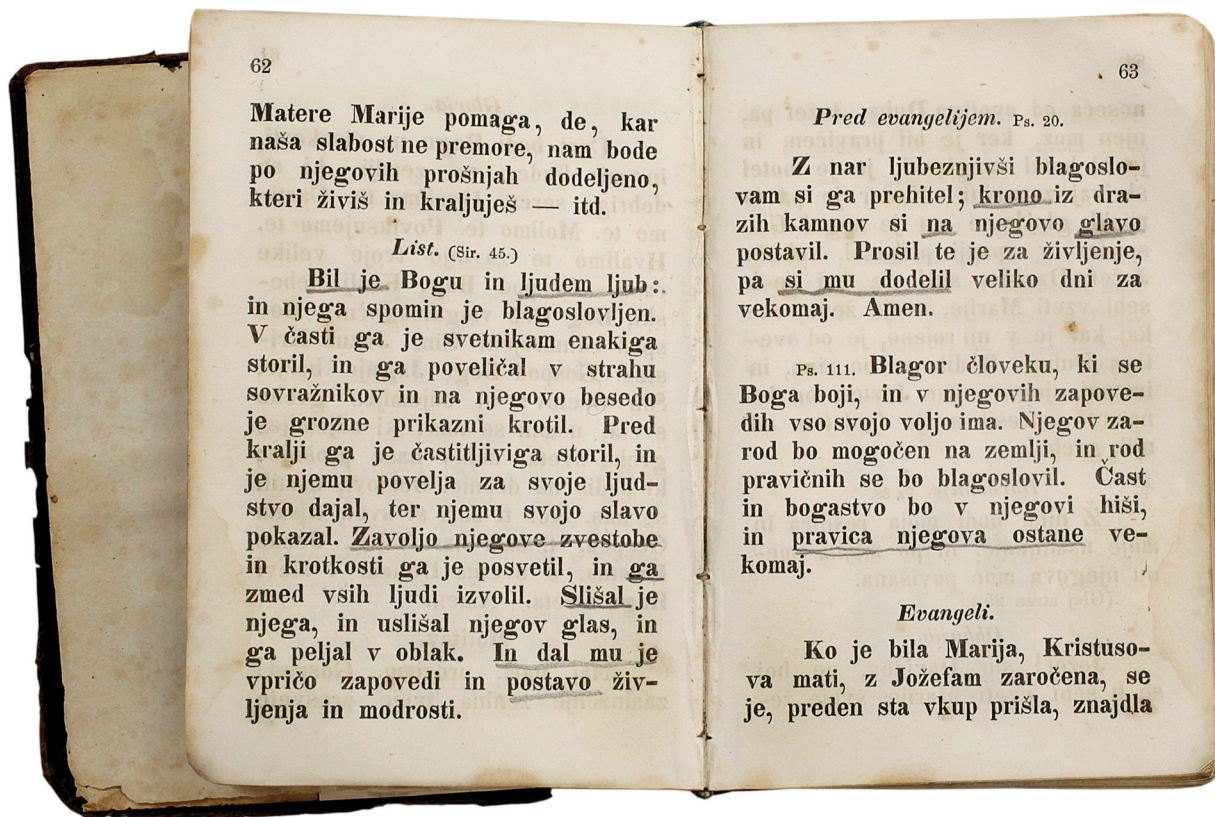

62

Mater Marije pomaga, de, kar naša slabost ne premore, nam bode po njegovih prošnjah dodeljeno, kateri živiš in kraljuješ — itd.

*List. (Sir. 45.)*

Bil je Bogu in ljudem ljub: in njega spomin je blagoslovljen. V časti ga je svetnikom enakiga storil, in ga povečal v strahu sovražnikov in na njegovo besedo je grozne prikazni krotil. Pred kralji ga je častiljiviga storil, in je njemu povelja za svoje ljudstvo dajal, ter njemu svojo slavo pokazal. Zavoljo njegove zvestobe in krotkosti ga je posvetil, in ga zmed vsih ljudi izvolil. Slišal je njega, in uslišal njegov glas, in ga peljal v oblak. In dal mu je vpričo zapovedi in postavo življenja in modrosti.

63

*Pred evangelijem. Ps. 20.*

Z nar ljubeznjivši blagoslovam si ga prehitel; krono iz dražih kamnov si na njegovo glavo postavil. Prosil te je za življenje, pa si mu dodelil veliko dni za vekomaj. Amen.

Ps. 111. Blagor človeku, ki se Boga boji, in v njegovih zapovedih vso svojo voljo ima. Njegov zoro rod bo mogočen na zemlji, in rod pravičnih se bo blagoslovil. Čast in bogastvo bo v njegovi hiši, in pravica njegova ostane vekomaj.

*Evangeli.*

Ko je bila Marija, Kristusova mati, z Jožefom zaročena, se je, preden sta vkup prišla, znajdla

*Janez, kar težko bi ga vzel, ker je izredna redkost, ti jo pa kar dajesh.*

*Janez: Vzemi ga, če ti rečem, vsaj bo nekomu služil. Meni gotovo ne.*

*Ne vem, kako naj se ti zahvalim. Pri meni bo na varnem in kot še en dokaz staroverske strpnosti do drugačnosti.*

*Janez: Šele sedaj vidim, da so bili že takrat strpni.*

*Janez, kako pa si kaj v odnosu s sosedi?*

*Janez: Lahko rečem, da ne vem. Ker sem vedno enak, jemljem druge z enako "vago". Stvar je zelo preprosta. V hlevu je vsaka žival drugačna. Čim prej jih spoznaš, tem hitreje se boš odzival nanje. S silo jih ne moreš spremeniti. Lahko pa se jim prilagajaš. Enako je z ljudmi. Meni je zelo blizu, da vsakemu naravnost povem, kar mislim, ne da bi za trenutek spremenil svoj odnos do sogovorca. Pa še to se mi zdi pomembno, da po tem ne kuhamo zamer, saj sprožajo nepredvidene reakcije. Torej je moj odgovor, da se z vsemi dobro razumem, ker sem do vseh enak. Kakšne nepredvidene motnje pa so tudi v naravi možne. Ko se na jasnem nebu pokaže črni oblak, iz katerega se ulije in še zabliška. Hip za tem pa je že spet vse po starem, jasno.*

*Torej ne bi smel imeti sovražnikov?*

*Janez: Ne, to pa ni res. Kajti vedno se najdejo posamezniki, ki takrat, ko večina vidi belo, oni vidijo črno. Dehnar pa je nekoč še dodal: "Ne moreš nad bika z lepo besedo".*

*Kako pa gledaš na svoje delo kmeta?*

*Janez: Ja, kaj me boš pa še vprašal? Če delaš to, kar te zanima, si v njem po dnevi in ponoči. Torej ne delaš, ampak tako živiš. Z eno besedo – pomeni ti življenje. Podobno je s staro vero. Je sestavni del celovitega življenja, ki pa se prepleta z naravo. Ne moreš iz njega, ali pa ga deliti tako, da bo na eni strani delo, na drugi pa stara vera. Deluje samo združeno in v tesni povezanosti obojega. V tem je tudi bistvena razlika z večinsko vero, ki mora imeti nedelje in praznike, da vero poglobljeno dojemajo. Pri nas pa je "nedelja" celo življenje.*

*Zadnjič si mi rekel, da mi boš morda še nekaj povedal o dehnarju, če bom izpolnil vsa tvoja pričakovanja. Če sem jih, bi te prosil, da mi to sedaj poveš.*

*Janez: Moram reči, da si res vztrajen, a nadležen izpraševalec. A, ker dehnarja pač nimamo in ga tudi ne bomo imeli, ti bom tudi to skrivnost zaupal. Predvsem pa zato, da boš tako izvedel in zapisal še nekaj več o njem.*

*Ko sva se zadnjič o njem pogovarjala, sem ti nekaj pomembnih reči zamolčal. Takrat, ko so mi prišli povedati, da je dehnar umrl, sem takoj šel k njemu. Iz njegove omare sem vzel zavitek in ga odnesel. Odvrigel sem ga v brezno, ki ga je sam odločil, in se za tem vrnil v njegovo hišo, kamor so prišli še nekateri naši.*

*Kaj je bilo v zavitku in zakaj si ga moral odvreči v tisto brezno?*

*Janez: Preden ti na to odgovorim, ti moram najprej nekaj povedati, da boš lažje razumel. Tisti, ki je umrlega dehnarja nasledil, je od njega najprej prevzel rogovo kačjo glavo. Temu obredu so rekli ožiganje. Rogova kačja glava je bila namreč simbol dehnarja. Narejena je bila iz volovskega roga, v njeni vdolbini pa je bila umeščena manjša kačja glava. To so ravno tako prinesli iz Babje jame. Umrlemu dehnarju so njegovo kačjo glavo položili v krsto. Zato so morali zapriseženi drugo prinesiti prav tako od tam in jo po tem ozbenati v Doblarcu. Ožiganje pa je potekalo na domu novega dehnarja, s prisotnostjo vseh*

zapriseženih. Ko so tisti trije, ki so jo *ozbenali*, prišli v hišo, so jo položili na mizo. Za tem je eden prižgal tri sveče, ki so gorele v vrsti. Na njihovem plamenu je potem eden začel greti poseben nož. Na rogu, ki se je prenašal od dehnarja na dehnarja, so bile vžgane črte, ki so pomenile število dotedanjih dehnarjev. Ob nastopu novega dehnarja so na rog z vročim nožem vžgali novo črto, ki je pomenila številko novega dehnarja. Šele nato so v rogovo vdolbino vstavili novo *ozbenano* kačjo glavo in jo vsi trije skupaj izročili dehnarju. S tem dejanjem je bilo *ožiganje* končano. Začelo se je obdobje novega dehnarja, ki so mu končno nazdravili s *kačcem*, ki jim ga je on postregel. Kmalu za tem pa se je začel njihov prvi posvet.

*In ti Janez, ali si tisti zgodovinski predmet vrgel v brezno?*

Janez: Seveda, izpolnil sem le zadnji ukaz štirinajstega dehnarja, saj rogove kačje glave ni imel kdo prevzeti. V takem izrednem primeru pa je on presodil, da jo prevzame zemlja, ki je mati nas vseh.

*Tukaj pa nekaj ne razumem. Če se trinajsti ni vrnil iz begunstva, kje so dobili rogovo kačjo glavo, da bi jo izročili štirinajstemu?*

Janez: Preden so šli v begunstvo, so jo zapriseženi skrili. Ko so se vrnil, so jo poiskali. Ker pa se takratni dehnar ni vrnil, so kačjo glavo vrgli v brezno. Po novo pa so šli v Babjo jamo, jo *ozbenali*, rog ožigali ter jo potem izročili štirinajstemu.

*Kaj pa njegov brtin?*

Janez: Tega nisem mogel rešiti. Žal ga je nekam odnesel, da ga ne bi dobili. Že pred tistim pa je zvezek daroval sorodniku, ne da bi ta poznal njegov pomen in vrednost, ki jo ima za nas. Še dobro, da ni vedel za rogovo kačjo glavo.

*Ali misliš, da bi se dalo na kakšen način nanj vplivati, da bi ti izročil tisti zvezek?*

Janez: Pa ja ne misliš, da bi ti posegel v to? To zadevo pusti pri miru. Še dobro, da ti nisem ničesar povedal o njem. V to se ti ne mešaj, ker nisi naš. Naredili bomo že tako, da bo prav.

*Kaj se je zgodilo, ko je nekdo po moški linji iz staroverstva prešel v večinsko vero in kdaj?*

Janez: Tu ne gre za čas ali obdobje, saj se je to vseskozi dogajalo, a nepreverljivo. Tako, da nimamo danes nobenih pokazateljev, zakaj se je ali pa se ni to dogajalo, ampak lahko o tem le ugibamo.

*Kako pa se je to kazalo v družini sami?*

Janez: O tem vem zelo malo. Nekaj se je že govorilo, a resnice ni bilo mogoče preveriti. Sicer pa tega itak nisem nikoli preverjal. Za tiste primere, ki jih poznam, pa ti lahko povem. Najprej se je s sinom pogovoril oče, za njim pa še nono. K sebi ga je povabil tudi dehnar, ki pa ga ni silil, da bi odločitev spremenil. V obeh primerih je ostalo tako, kot so se odločili. Oba primera sta bila povezana s koristmi, ki so jima jih obljubili. Pa še to, oba sta se odselila iz teh krajev in se le nekajkrat vrnila. Mislim, da sta prišla le na pogrebe svojcev. Odhajanje mladih pa ne kaže nič dobrega za našo skupnost, da smo brez dehnarja, pa je le vrh tega problema. Sedaj imamo vsaj to upanje, da bodo še živeči imeli vsaj nekaj napisanega o tem verovanju, kar jim bo dajalo zgodovinsko veljavo.

*Janez, kaj pa sanje? Ali so morda v tem času in v tem zatečenem stanju možne ali prepovedane?*

Janez: Pavlo, veš kaj, pustiva sanje ob strani, ker ne bodo ničesar rešile. Bodimo prizemljeni.

*Torej, kot da so neprimerne času, v katerem se nahajate, ali kaj drugega. Toda jaz sem bil vedno tudi za sanje, čeprav gre pri njih za neko vzporedno realnost. Ni osamljen primer, ko pomagajo, da se odpre še neka druga vizija.*



Janez: Do sanj imaš vso pravico, ne vem pa, če bi nam kaj pomagale.

*Ali ti kaj veš o hudem duhu, ki se pretvarja, da je tvoj zduhec? O tem mi je nekoč govoril Pangerc in mi tudi povedal, kako se ga prežene.*

Janez: O tem, da se hudi duh večkrat prikrade k tebi in zaigra vlogo tvojega zduhca, sem tudi že slišal. Prav tako tudi, da so bili načini, kako so ga izganjali iz telesa. Vendar se s tem nisem nikoli ukvarjal. Kakšen način izgona pa je poznal Pangerc, ne vem. Hvaležen pa ti bom, če mi ga poveš.

*Pangerc pozna način, kako se ga rešiš za vedno. Prebral ti ga bom. "Ko to opaziš, moraš najprej ujeti živega krta in ga utopiti, da iz njega ne gre njegov duh. Za tem ga daš v vrečko, narejeno iz redke žakljevine, in jo odneseš v gozd, kjer jo zagrebeš v mravljično kopo. Ko se čez mesec vrneš na tisti kraj, boš v vrečki našel snežno bele krtove kosti, ki so jih očistile mravlje. Vrečko nato zavežeš in jo obesiš na notranjo stran vhodnih vrat." Pangerc mi je njegovo vrečko tudi pokazal, da sem lahko tiste bele kosti videl in jih imel v rokah.*

Janez: Ne, tega načina pa nisem poznal. Zanesljivo pa je uspešen, če ga je izvedel tudi sam Pangerc. Vem, da se ga v nasprotnem primeru, če bi vedel, da je neučinkovit, ne bi nikoli lotil. Res pa je, da se hudobni duh izogiba vsemu, kar je povezano s podzemljem, ki ga obvladujejo zduhci.

*Toda Pangerc je bil posebej še v tem, da ni nikoli povedal vsega, kar je vedel. Vedno je imel "prišparano"<sup>47</sup> še nekaj za tisti čas, ko si se od njega poslavljaj. Zadnjič, ko sva že šla izpred hiše in po klancu navzdol, se je ustavil in mi začel pripovedovati dogodek, ki se je zgodil, preden je odšel daljnega leta 1915 v vojsko. Povedal mi je, da mu je mati tistega dne pred hišo dala krajcar<sup>48</sup> na glavo in ga za tem pokrila s klobukom. Vendar ga je hip za tem obrnila, tako, da je bil prednji konec zadaj. To pa zato, da bi se srečno vrnil domov. Klobuk je lahko obrnil šele takrat, ko svojega doma oziroma vasi na obzorju ni več videl. Zgleda, da je pri njem to delovalo. Ali si tudi ti kdaj v ta namen obrnil klobuk?*

Janez: Ne. Ampak to so delali samo takrat, ko so šli fantje ali možje za več časa od doma. Toda krajcar ni bil obveza, dajali so namreč tudi krono, če so jo le imeli. V prvi vojni, ko je šlo od hiše veliko mož in fantov, pa so na to vražo, mogoče zaradi pretresov, mnoge matere pozabile. Morda pa se je prav zaradi tega tretjina ni vrnila domov?

*Ali so imele tudi posamezne zvezde kakšno vlogo v stari veri ali ne?*

Janez: Seveda so imele, a moram kar odkrito povedati, da sem o tem zelo malo poučen. V naši hiši so poznali samo pomene velikega in malega voza, severnice, večernice, jutranjice in kresnice. O zvezdah pa je največ vedel Feler z Avškega, in seveda dehnar. O tem je bila namreč kar cela znanost. Nekoč sem o tem poslušal zadnjega štirinajstega, ki je na podlagi lege posameznih zvezd skozi celo leto svetoval pri različnih opravilih na polju, hlevu ali pri ljudeh. Tudi to je vedel, katero leto je kres v pravem ozvezdju, da bo prinesel najobilnejšo letino. V zimskem času je svetila tudi najsvetlejša, ki je v tistem času pomagala zduhcu umrlega, da je prišel naravnost v nadsvet k Nikrmani in tako dobil posebno moč, da je postal zvezda samotarka. Pogosto so te zvezde vidne, ko letijo čez nebo, ko jim to ukaže Nikrmana. Le-te imajo posebne naloge, ki jih opravljajo v podsvetu in le na tistem območju neba, ki se ga vidi od tam, od koder je prišel zduhec. Poglej, o luni pa sem ti kmalu pozabil povedati. Ko mi je dehnar pokazal tisti njegov zvezek, sem v njem prebral tudi o luninih menah čez celo leto. O tem sem bil namreč prvič seznanjen. Tam je bilo namreč zelo podrobno zapisano po mesecih. Pri vsakem je bilo namreč zapisano, kdaj in na kateri nebesni strani luna vzide ter kdaj in kje zaide. Ravno tako je bilo zabeleženo tudi o njenem vplivu na vsa živa bitja in rastlinstvo.

*Ali je bilo takrat, ko je kdo od vaših umiral, predpisano kakšno posebno obredje?*

<sup>47</sup> Prihranjeno.

<sup>48</sup> Avstro-ogrski novc.

*Janez:* Seveda, saj je šlo za naravni odhod njegovega zduhca iz telesa in tega kraja ter vstop v neko drugo telo, na drugem kraju. Če je umiral ponoči, je ob njem gorela kakršnakoli svetilka, da so ga prisotni lahko videli.

*Ali je imela svetilka še kak drug pomen?*

*Janez:* Prisotna je bila samo zaradi svetlobe, saj takrat ni bilo elektrike. Podnevi pa, če je bilo v prostoru dovolj svetlobe, se ni uporabljala. Na željo umirajočega so mu prinesli tudi vodo iz tistega izvira, ki ga je sam izbral. Če pa tega ni storil, so mu dali kar domačo. Pitje vode pa je bilo pomembno, saj je tako zduhec lažje zapustil telo pokojnika. Ko je vodo popil, so lončeni vrč dali na mizico ob postelji in vanj položili pušpanovo vejico. Ko je izdihnil, so mu zaprli oči in mu na prsi položili zduhčev prtiček ter odprli okno, da je zduhec zlahka odšel tja, kamor je bil namenjen.

*Kakšen pa je bil tisti zduhčev prtiček?*

*Janez:* Ne bi ga znal opisati. Vem le to, da je bil kvadratne oblike v velikosti 50 cm, in štiklan oziroma vezan iz belega lanenega platna. Preden so pokojniku prtiček položili na prsi, so mu umili obraz. Preden pa so zaprli krsto, so mu z njim pokrili obraz, na prsi pa položili tisto pušpanovo vejico.

*Ali je bila kakšna razlika med moškim in žensko?*

*Janez:* Ne, pri vseh pokojnikih je bilo enako. Morda so bile kje le kakšne manjše razlike, ki so jih pridali domači zaradi izgube človeka, ki so ga imeli še posebno radi, in ob smrti otrok. Seveda pa so za pokojnikom jokali, saj ga bodo pogrešali, še posebno, če je bil dober in ljubeč.

*Ali se je ob umirajočem morda kaj "molilo" ali kaj drugega govorilo?*

*Janez:* Nič od tega, saj to ni bilo potrebno. Domači in vsi prisotni so bili že pripravljene na to, kar se bo zgodilo, pri tem pa ne bi pomagala nobena naučena ali že vnaprej pripravljena beseda. Prisotne so bile mogoče zgolj tiste spontane in iz srca prihajajoče boleče besede. Ob umirajočem je vladal pomirjajoči mir, ki je bil potreben, da bi zduhec zapustil telo. Od tu naprej pa se je vse ostalo odvijalo enako, kot pri vseh pogrebi. V hiši, med potjo in na pokopališču.

Čudno se mi zdi, da v tem času piha Mostar, ki nama je shladil ozračje. Nekoč je bil zelo močan in je pihal po več dni skupaj. A, odkar so na Soči zgradili jez, so ga ukrotili. V jesenskem času smo ga komaj čakali, da nam je spihal listje v zavetrne lege, saj smo ga zatem samo še naložili in odpeljali domov za steljo. Če ne boš pazil, ti bo odneslo papirje. Ali te ne zebe, ker si samo v srjaci?

*Ne, tebe pa verjetno zebe, ker si tako zapenjaš suknjič. Sicer pa lahko greva, saj gre ta pogovor proti koncu.*

*Janez:* Na oblakih verjetno res, a že jutri bi lahko začela drugo poglavje. Veliko boš moral še pisati, da bova obdelava vse, kar spada v to naše verovanje.

*Torej, kaj predlagaš za naslednjič?*

*Janez:* O notranjem svetu starovercev. O poštenosti, odkritosti, zvestobi. Ne nasmihaj se, ne gre za tisto zvestobo, na katero ti misliš. Gre namreč za zvestobo do verovanja, do domače zemlje in do izročila, ki nas določa kot skupnost. Veš, vse to mi je odkrival dehnar. Posodil mi je celo zvezek zapiskov, da sem ta naš svet globlje spoznal. Najobsežnejši pa je bil izgubljen v prvi vojni. Tistega je pogrešal tudi dehnar, saj je bil zanj kot abeceda. Najbolje bo, da kar greva. Saj vidiš, da piha še močneje.

*Če želiš, greva, čeprav mene ne moti. Celu prija mi, ker vročine ne prenašam.*

*Janez:* Poslušaj me. Pravkar se mi je nekaj posvetilo v glavi. Če se ti ne mudi, bi ti to tudi povedal, da ne pozabim. Sredi zime leta 1921 je umrl Jero, mladenič, ki mi je bil zelo blizu. Ker si je želel, da ga obiščem, sem šel še tisti dan k njemu. Imel je srčno vodenico, zato je zelo težko dihal, še težje pa govoril. Star je bil komaj enaindvajset let in je vedel, da bo umrl. Ker je bil v prvi vojni begunec, ki se je na poti do vlaka, ki jih je odpeljal v zavetišče, izgubil, je ostal v Furlaniji. Sprejeli so ga na neki kmetiji, kjer pa je bil večkrat lačen kot sit. Če je hotel preživeti, si je moral kot hlapec hrano zaslužiti s težkim delom, ki pa ga je kot otrok komaj zmogel. Po vojni pa je Jero želel videti svet, vendar drugačnega od tistega, ki ga je do takrat živel. Prav zaradi tega si je ob mojem obisku srčno želel, da bi njegov zduhec v drugem življenju živel v popotniku. Pavlo, ko te sedaj gledam, bi bil ti lahko čisto prava oseba, v kateri bi se naselil Jerov zduhec, pa še za zelišči in pticami stikaš, prav tako kot on. Glej, pa še njegove modre oči imaš.

*Janez, prosim te, nehaj s tem. Veš, kako je z mano. Obenem pa, kot sam praviš, nisem vaš. Gre za resne stvari, zato o tem raje drugič.*

*Janez:* Seveda so resne, zato raje dobro premisli. Poznamo namreč način, kako pripraviti človeka, da odpre svoj spomin od rojstva do danes, tako pa lahko ugotovimo, ali je življenjska pot človeka napolnjena z vrlinami in vrednotami, ki jih zduhec umrlega potrebuje, da se naseli v tisto obliko ali telo, čigar je bila pokojnikova želja.

*Janez, dobro me poslušaj! Od mojega tretjega leta pa do danes v mojem spominu ni niti najmanjše sledi, ki bi spominjala na pot, ki jo je prehodil Jero. Za to je najbolje, da pogovor o tem zaključiva.*

*Sedaj pa še to. Kot sam občutiš, prihajajo hladnejši dnevi in pogovora ne bi mogla dokončati tu v Tenjah, "na oblakih". Ker bi rad najin obsežen pogovor poimenoval "Od tu na oblake", bi si želel, da ga danes končava in tako dobiva zaključeno celoto. Vendar zadnjo besedo, kot nosilcu tega pogovora, prepuščam tebi.*

*Janez:* Spoštujem tvojo odločitev in tvojo razlago. Morda imaš celo prav. A pustiva to, saj to ni ena in ena je dva, ampak je veliko več.

V zadregi pa sem, saj ne vem, kaj naj ti ob koncu pogovora sploh še rečem. Preveč ne bi želel, saj sem že itak veliko povedal. Na misel mi pa ta hip prihajajo številke iz leta 1820 in tiste iz leta 1920. Nočem pa ugibati kakšne bodo leta 2020. A, tudi če pogledamo današnje stanje, je nepregledno in nejasno. Koliko je naših, tistih pravih, vemo in jih tudi dobro poznamo. A, ko obiskuješ naše svete kraje, presenečeno ugotavljaš, da jih je veliko več. Saj so na vseh položene zimzelene vejice, cvetje in prodniki. Vem, kdo bi to lahko bili. To so tisti z razdvojeno vero, ki svoje početje opravičujejo s tem, ko rečejo, da jim ne more škodovati, če so na obeh straneh. Tega žal ne morem potrditi in ne zanikati. Vem pa, da tako ne bi mogel živeti. Človek mora vendar za svojimi odločitvami trdno in neomajno stati. Le tako je lahko srečen in to srečo deli tudi z drugimi.

V Tenjah, 1967

## PONOVNO SREČANJE Z JANEZOM STRGARJEM

*Janez:* Imel sem neverjetno srečo, da sem ponovno srečal znanca, od katerega sem končno le izvedel, kje je skrita tista kamnita kačja glava, ki je bila nekoč v bližini kurišča nad Kopoviščem. Tam so vedno kurili poletni, zimski in še druge kresove. Takih posvečenih kurišč je bilo na desnem bregu Soče kar nekaj. Kurilo se jih je v Dolenjem Nekovem, pri stari cerkvi svetega Vida, na Goljevici pri cerkvi svetega Volbenka, in nad Babjim zobom, kjer je bila nekoč tudi cerkev svetega Jakoba, pred njo pa sončno svetišče. S tem verovanjem je bila povezana tudi kmetija Podseptinar, ki jo je žal popolnoma uničila prva svetovna vojna. Tista kmetija je bila neke vrste trdnjava, saj je bila tudi tako grajena. Imela pa je tudi zelo močan tročan, ki je dvakrat sekal Sočo, in je zato imela na tistem mestu

varovalno moč. Iz tega razloga je bila tam postavljena preprosta brv. Tročan je namreč povezoval kmetijo Podseptinar in hrib Babji zob ter šel na levi breg Soče do skalnega previsa pod Zagoro, kjer je bila tretja točka tročana. Pri Podseptinarju sem imel v mladeniških letih tudi dobrega prijatelja.

Sedaj pa ti bom podrobno povedal, kje je skrita tista kačja glava, ki je bila nad Kopoviščem. Tudi za ta kamen, kot za vse ostalo, kar sem ti povedal, velja dana prisega. Verjamem, da se je boš dosledno držal. Na te papir sem ti poskušal natančno narisati, kje se zdaj nahaja tista kačja glava, ki je bila nekoč skrita blizu Kopovišča. Preložil jo je le zato, da bi bila bližje Babji jami. Vem, da boš ta načrt doma natančneje narisal in ga skrnil. Če ga leta 2007 tam ne boš našel, ne krivi mene, ker tja zagotovo ne bom šel, dokler bom živ. Lahko pa bo to storil nekdo drug, ki je tako kot jaz, za tisti kraj izvedel od istega človeka. Upam, da boš imel srečo. Pazi nanj, ker je to tudi del naše zgodovine.<sup>49</sup>

## DEHNDARJEV ROJSTNI DAN

Kot vidiš, sem prišel že tako daleč, da sem že skoraj pripravljen spregovoriti o stvareh, za katere nisem niti pomislil, da bi jih razkrival komu, ki ne pripada naši skupnosti. Ali s tem kršim naša stroga pravila ali sem celo izdajalec, pa bodo nekoč sodili drugi. Molk bom prekinil s pripovedovanjem o dogodku, ki je povezan z zadnjim dehnarjem. Bilo je leta 1926, ko naj bi praznoval rojstni dan. Vsako leto smo mu nekaj pripravili, da bi ga spravili v dobro voljo. Ker pa smo vedeli, da ne mara daril, ker je zanj pač tudi ta dan enak drugim, le da se je v njem, kdo ve, koliko stvari zgodilo in koliko tisoč ljudi rodilo. Prav zaradi slednjega se mu je zdelo praznovanje enega rojstnega dneva le napuh tistega, ki verjame v svojo pomembnost. Tako je razmišljal dehnar. Mi, ki smo ga imeli radi in ga nadvse spoštovali in cenili, pa smo hoteli iz tistega dne narediti nekaj, kar nam bi ostalo v spominu tudi takrat, ko ga ne bo več med nami.

Čeprav dehnar ni bil kadilec, si je ob pomembnih dneh vseeno prižgal svojo staro pipo z doma pridelanim tobakom. Tisto je našel v hiši, in to počel tudi zato, ker so pred njim iz iste pipe kadili njegovi predniki, ki jim ni poznal ne obraza in ne imena. Ne glede na to pa so bili člen v verigi njihove rodbine, ki jo bo, kot kaže, on tudi zaključil.

Ker pa je takrat šlo za pomembno dehnarjevo obletnico, smo se zedinili, da mu tistega dne podarimo pipo, ki jo je nekdo našel pred prvo vojno v porušeni hiši zahodno od Pušnega, v kateri je nekoč živel eden od dehnarjev. Ker je bila pipa nekoliko poškodovana, še posebno ustnik, je eden od Vogrinkov priskrbel mojstra, da jo je popravil in da je pipa delovala. Ko je dehnar tisti večer poslušal mojo obrazložitev, zakaj jo izročamo prav njemu, so mu po licu povzele solze ganjenosti. Takrat, ko

jo je prižgal in potegnil dim, je sicer zakašljal. To je opravičil tako, da je rekel, da sporoča prejšnjemu lastniku, da je pipa spet v funkciji in obkrožena s pravimi staroverci. Od takrat naprej jo je uporabljal le ob podobnih slovesnostih, drugače pa jo je hranil v slepem oknu v družbi pomembnih predmetov in zato kadil iz stare pipe.

Leto dni po njegovi smrti se je nekega večera pri meni oglasil Tone Javor. Že po njegovem obnašanju sem vedel, da ima nekaj za bregom. Zato sem mu rekel, naj pride z besedo na dan. Začel je tako kot tat, ki se kesa storjena. Potem pa je kar zdrdral, kot da bi povedano prebral. Rekel je, da je takoj, ko je izvedel za dehnarjevo smrt, šel v njegovo hišo. Res ni ničesar hotel vzeti, da bi s tem koga oškodoval, predvsem sorodnike. Želel pa je, da bi se le ohranil kakšen izmed njegovih osebnih predmetov (sl. 8). Saj prav nihče ne ve, kaj bo v prihodnosti z našim verovanjem. S tem namenom je iz slepega okna najprej vzel njegovo novo pipo in velik prodnik (bulcno). Iz ste-

Sl. 8:  
Dehnarjevi  
predmeti: pipi,  
jesenov srpnik  
in star brusni  
kamen



<sup>49</sup> Zdelo se mi je, da je kačjo glavo skrnil Anton, zadnji prebivalec kmetije Kopovišče.

ne je snel še "jesenov srpnik",<sup>50</sup> v veži nad lesenim škafofom pa tudi bakreni korc (zajemalko), s katerim je zajemal in pil le živo vodo (studenčnico). Nato je z dvorišča vzel del starega brusa, s katerim že leta ni več brusil, saj je kamnito korito raznesel led. Vzel ga je predvsem zato, ker je kazal na dehnarjevo skromnost, saj je stvari uporabljal, dokler so bile sposobne za rabo.

Nato pa je umolknil in čez čas vstal ter odšel na dvorišče. Ko se je od tam vrnil z vrečo, jo je položil na mizo. Ko sem jo odprl, je bilo v njej vse tisto, kar je prej povedal. Takrat pa se je usedel kar na tla in globoko vdihnil. Rekel mi je, da mu je s tem dejanjem odleglo in da ga krivda ne preganja več.

Čeprav so to dehnarjevi predmeti po izbiri Toneta Javorja, so pomembni za našo skupnost, saj od njega danes nimamo ničesar drugega. Ob njegovi smrti pa na to ni nihče pomislil, razen Toneta. Osebo pa v tem izboru pogrešam kakšen njegov zvezek in glineno piščal,<sup>51</sup> njenega imena pa se ta hip ne spomnim. To pa predvsem zato, ker je bil dehnar edini med nami, ki je imel rad glasbo. Na tem mestu bom povedal še to, kar ostali niso nikoli želeli. Dehnar je imel za razliko od vseh ostalih v hiši dva brtina. Zdi se mi, da je imel dva brtina zato, ker ni želel, da bi tisti, ki so ga obiskali in želeli igrati na kakšen instrument, posegali po glineni piščali. Brtina je uporabljal tako, da je tolkel drug ob drugega s takšnim občutkom, da je ustvaril glasbo, ki je dopolnjevala drugo glasbilo. Njegova brtina sta imela namreč vsak svoj zvok. Res sem ga občudoval pri tistem početju. Nikoli še nisem videl ali slišal kaj podobnega.

Pavlo, ker vem, da bodo ti dragoceni predmeti pri tebi še najbolj na varnem, ti jih izročam v hrambo. Menim, da boš najbolje vedel, kako ravnati z njimi. Hramba pri meni ni najboljša rešitev, pa tudi nobenega zagotovila ni, da jih kdo ne odnese. Opozoriti pa te moram, da na pipi ni več ustnika, utrpela pa je tudi manjše poškodbe. Verjetno ga je Tone, ko je vrečo v tistem času skrival, nevede izgubil. Sicer pa je bolje, da danes nihče več iz nje ne bi kadil. Le tako bo v njej ostal vsaj delček dehnarjevega diha, tako značilnega zanj. Pa še to! Ko jo boš prijel, vedi, da so na njeni površini še vedno sledi njegovih rok, ki so soustvarjale zadnje in najbolj krizno obdobje naše skupnosti.

Morda le še ta nasvet, ki pa nikakor ni ukaz. Priporočam ti, da predmete namestiš v notranjem tročanu, kjer je največja moč in varnost (sl. 9). Tudi dehnar je imel doma vse najpomembnejše stvari vedno le v notranjem tročanu. Enaka pravila veljajo tudi za ris.



Pavel Medvešek.

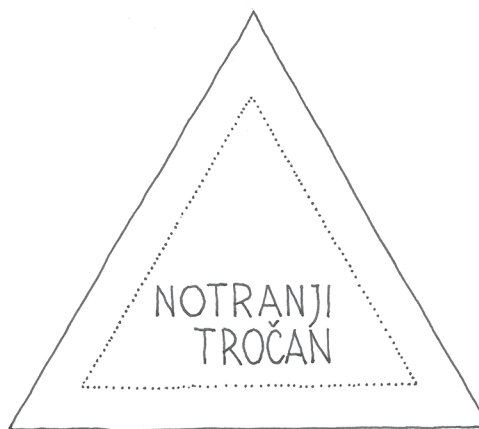

VOLČANSKI RUTI, 1965

Sl. 9: Notranji ris in notranji tročan

***Žal brtina, ki mi ga je obljubljal, nisem dobil, ker se je Janez pred tem ponesrečil. Tudi o usodi njegovega nisem ničesar izvedel.***

<sup>50</sup> Srpnik nastane na jesenovi veji le ob breji luni in ima posebno sporočilo za najditelja.

<sup>51</sup> Kábrca, glinena piščal.

*Naneslo je tako, ali pa je Nikrmana tako hotela, da se nisva niti poslovila. Tako tudi pogovora nisva pripeljala do konca.*

*A nič za to, saj je že to, kar mi je Janez zaupal in povedal, zame dovolj dragoceno, da ga ne bom nikoli pozabil.*

## ODLOČITEV PRI VOGENCI

Ko je leta 2007 prenehala veljati oglarska prisega, ki sem jo leta 1965 dal Janezu Strgarju, mi je bila s tem dana možnost objave vseh pogovorov, ki sem jih imel z njim in njegovimi prijatelji. Janez je v moje življenje vstopil nepričakovano in nenapovedano ter v njem pustil neizbrisne sledi. Kot najpomembnejši pričevalec staroverstva na desnem bregu Soče, ki je živel v neposredni bližini Babje jame, je na koncu najinega kratkega znanstva postal še moj prijatelj in zaupnik. Prav zaradi tega sem spoštoval najine dogovore, tudi tiste najbolj čudaške, ki so povezani z oglarsko prisego, katera me je prisilila k molčečnosti dolgih 42 let. Ta posebni in zavezujoči odnos se je vtihotapil tudi v najine kasnejše pogovore, čeprav naj zanje prisega ne bi veljala, Janez pa je tudi nikoli več ni omenil. Zdelo se mi je, da mi je zaupal in da me je jemal skoraj kot enakopravnega kačarja. Kljub temu pa sem želel tisti del pogovorov ohraniti le zase oziroma jih pustiti potomcem, da bi se o njihovi usodi neobremeno odločili sami. Medtem pa so menili tisti, ki so gradivo predhodno prebrali, da bi bilo nad vse pomembno, da bi razkril tudi zadnje pogovore in tako omogočil še drugim, da jih v celoti spoznajo. O tem sem razmišljal zelo dolgo, tako da sem temeljito pretehtal vse okoliščine in poskušal oceniti morebitne posledice. Moja največje vprašanje pa je bilo okoli načela o spoštovanju pripovedovalcev, ki so bili in bodo ostali še naprej najbolj cenjena vrednota mojega dela. Zavedam se namreč, da brez njih vsega tega gradiva ne bi nikoli imel.

Odločil sem se, da za dokončni da ali ne sledim Janezovi poti, in sicer da grem do matjara ali kakšnega zaznamovanega drevesa. Janez je to počel vedno, ko je bil neodločen, kaj storiti. Z obema rokama ga je objel in se z njim pogovarjal, na koncu pa mu velel, da pričakuje njegov odgovor. Nato je počasi odmaknil dlani do te mere, da ga je komaj še zaznal. Če je čez čas v rokah začutil rahlo prasketanje, je vedel, da to pomeni da, v nasprotnem primeru pa je bil odgovor negativen.

Nekega dne konec aprila sem se odločil, da grem k skali Vogenci pod Jelenkom, ki je del kompleksa staroverske romarske poti. Prasketanje v dlaneh je bilo močnejše od pričakovanega. Ko sem se vračal skozi gozd, pa se nisem mogel znebiti misli, da bi se te odločitve najverjetneje veselil tudi Janez.

Baske, april 2007

## JAZBENK TUDI KOT DARITVENI PROSTOR?

V nedeljo dne 6. aprila 2008 sem si po petinštiridesetih letih ponovno ogledal Jazbenk. Težave sem imel že pri samem iskanju brezna, saj sem pozabil, kje se nahaja. Ko sem ga končno našel, sem najprej podvomil o tem, če je pravi, ali pa sem morda pred kakšnim drugim breznom. Ko sem si Jazbenk prvič ogledal, je bilo poletje, nad breznom pa so bujne krošnje dreves tvorile listnato kupolo, pod katero je bilo nenavadno mračno in hladno. Do tega kulturnega in mističnega prostora sem začutil strahospoštovanje. Danes pa se mi je v tem pomladnem soncu zdelo, kot da sem prišel v porušeni amfiteater, kjer so gola in visoka drevesa dajala vtis stebrov, ki so izgubili svojo prvotno funkcijo. Ko pa sem pogledal v njegovo brezno, je tudi takrat odsevalo edinstveno moč in spoštljivost s kančkom nerazložljivega strahu. Pri opazovanju črnine žrela, ne čisto od blizu, si nikakor nisem mogel predstavljati njegove več sto metrske globine in ob tem razmišljati, kaj vse je skozi tisočletja človek iz najrazličnejših nagibov in hotenj vrgel v njegove globine ali pa pustil okoli brezna. Prepričan sem, da bi nam vse tisto, če bi bilo raziskano, marsikaj povedalo o času in človeku, ki je živel na tem prostoru.

Ko sem si želel ta edinstveni naravni spomenik ogledati še z druge strani, je moja pozornost pritegnila skala, ki je po obliki izstopala od ostalih. Ker sem želel videti tudi njen zgornji del, sem stopil čisto do nje. Z desnim obuvalom sem udaril v njeno podnožje in ugotovil, da je na sredini votla in zato deluje kot manjše brezno. Ob nogi sem začutil, da se je tam spodaj nekaj prevrnilo. Tedaj sem se sklonil in ugotovil, da je tik ob zemlji v skali manjša odprtina, ki je povezana z notranjostjo skale. Kamnita plošča, ki se je prevrnila, pa je odprtino zapirala. Takoj se mi je posvetilo, da je to nekdo naredil z nekim razlogom. Zato sem kamnito ploščo potegnil ven, prav tako pa tudi kose razpadlih vej in listje. Na kar sem s palico preiskal dno in pri tem zaznal, da je tam tudi nekaj tršega. Tako sem z desne strani jame najprej potegnil manjšo kamnito naravno oblikovano kačjo glavo, ki je bila usmerjena v smeri brezna. Kmalu za tem sem na dan prinesel še veliki, ročno kovani žebelj, ki je imel glavo obrnjeno v smeri brezna in še manjšo kačjo glavo, ki je imela izklesane jamice za očesa, in je prav tako gledala v tisto smer, ležala pa je levo od špice žeblja in na desni strani jame. Najdene stvari so me presenetile in obenem razveselile. Takoj sem pomislil, da gre najbrž za daritveno skalo, kar pa bodo potrdile ali ovrgle nadaljnje raziskave.

## ŽAR KAMEN

Žar kamen je bil zagotovo najskrivnostnejši kamen, ki ga je moral v davni preteklosti vsak graditelj na skrivaj vzdati v hišo. To je lahko storil le v najdaljši noči ob zimskem kresu, ki je tudi rojstvo novega sonca, saj je ob zimskem kresu sonce najnižje na nebu in je zato dan najkrajši, potem pa se začne dan daljšati in sonce sveti močnejše. Zato se "ponovno rodi" in "raste".

Žar kamen je moral biti del ognjišča prednikov, graditelj pa ga je še zaznamoval z namenom, da bi bil prepoznaven.

Ko je bil kamen vgrajen v steno ali tlak, je za njegovo mesto vedel le graditelj, ki je bil prvi gospodar hiše, zato je to z njegovo smrtjo postala neizsledljiva skrivnost vsake hiše. Žar kamen je v novo nastali dom prenašal moč nevidnih sil prednikov, ki bo skupaj z njim zagotavljala srečo in blaginjo tistim, ki bodo v njem živeli. Zaradi slednjega hiša z vzdanim žar kamnom ni nikoli propadla, razen morda v vojnem času. Tista, ki pa se je porušila, zagotovo žar kamna ni imela, bodisi zato, ker ga niso vgradili, bodisi zato, ker ga je graditelj iz maščevalnosti ali kakšnih drugih nagibov iz hiše odstranil. V novo hišo so se vedno vselili le takrat, ko je bil žar kamen že vgrajen. Gospodar ga je namreč vzdal, ko je bila hiša še v fazi gradnje ali pa že dograjena. Zgodilo se je tudi, da nekateri potomci tega izročila niso spoštovali; to se je pripetilo tudi pri bližnji domačiji. Vnuk je od nonota, ki je ležal na smrtni postelji, izsilil, da mu je ob križu in sveči izdal hišno skrivnost, torej mesto, kamor ga je vzdal. Ker je bil žar kamen po njegovem mnenju del starega verovanja, ga je po njegovi smrti iz zidu odstranil in na njegovo mesto postavil kamen iz nekega znamenja. Kmalu za tem so hišo prizadele nesreče in smrt. Hiša je imela že pred prvo svetovno vojno udrto streho.

## PREPADCE

V Prepadcah pod Robarjem je nad skalnim previsom stal špičasti kamen, ki so mu rekli Kačji zob. Po prvi svetovni vojni, ko so mladeniči iz norčavosti z levega brega potoka Doblarca v Prepadce metali granate, ki jih je tam v bližini pustila italijanska vojska po preboju pri Kobaridu, so ga uničili. Nekoč so staroverci v Kačji zob metali trirogeljne palice. Če je palica obstala ob kamnu, ali se nani celo naslonila, je pomenilo, da se bo metalcu trirogeljnika želja uresničila.

Od davnine so v Duhniku, ki je struga pod Kačjim zobom, prebivali duhovi umrlih nasilne smrti. Zaradi slednjega je bilo tam pogosto slišati ječanje in bobnenje, iz struge pa se je včasih dvigala tudi meglena jokajoča sapa, ki je škodovala ljudem in živalim.

Takrat, ko je voda potoka Doblarca tekla po površini in prišla do Soče, so ji rekli Bela voda. Domačini so vedeli, da ima takrat še tretjo moč, zato so jo nosili bolnikom in bolni živini. Tudi umivali so se z njo, da bi ostali dlje čvrsti in zdravi.

## PRHUTNIK

Prhutnik je bil beli netopir, ki je živel v neki jami v Prepadcah. Iz nje je prihajal le v nočeh, ko ni bilo lune. Tistega, ki ga je Prhutnik v spanju ugriznil v vrat in vanj spustil svojo belo lepljivo slino, je kmalu osivel in postal tujec v svojem telesu. Od tistega trenutka dalje je postal drugi in zelo hudoben človek. Ko je na njivi sejal ajdo ali ječmen, mu je zrasel osat, robida ali slak. Tudi takrat, ko je mislil na dobroto, je drugim povzročal le zlo. Staral se je zelo hitro, bil pa je tudi jalov in zato ni imel potomcev. Ko je umiral, mu je telo razpadalo, zato je rjovel kot garjav volk. Na koncu pa je od njega ostalo le nekaj lepljivega belega prahu, ki so ga sosodje zakopali globoko pod zemljo, da se le-ta ne bi prenesel na druge ljudi, ki bi potem doživeli enako usodo. Ker se v Prhutnikovo hišo ni želel nihče vseliti, je začela počasi propadati, njene ruševine pa je na koncu prekrila še robida. Prhutnikov ugriz pa je imel tudi pozitivno plat. Če si po njegovem ugrizu spil kačjo zel, ki je rasla le ob Babji jami, si postal videc in zdravilec, kot je bil tudi Kvejc.

## SRCINT

Različni pripovedovalci so ti pripovedovali o planinskem, skalnem ali modrem šetraju. Povedati ti moram, da gre pri tem za imena, ki so se začela pri nas uporabljati šele po letu 1947, ko so tu začele delovati slovenske šole. V naši šoli so takrat učili učitelji z znanjem iz botanike. K njim so učenci prinašali različne rastline, ki so jih učitelji poimenovali s pravimi slovenskimi imeni. Ker pa je dehnar pravilno ugotovil, da je bil šetraj pri nas v naravi že v času pred prvo svetovno vojno, se mu je zdelo, da bi morali zanj ohraniti domače ime, in sicer *srcint*.<sup>52</sup> Tako so ga namreč poimenovali naši predniki, ki so ga nabirali v planinskem svetu na območju Kolovrata. V našem verovanju pa je imel *srcint* posebno mesto, saj so ga cenili kot zdravilno zelišče in mistično rastlino, o kateri pa se v širši javnosti ni govorilo. Njegovi modri cvetovi naj bi pomenili delček Nikrmaninega neba, ki ga je namenila prav tej rastlini. Ker pa so ga, zaradi vseh teh lastnosti, pretirano nabirali, ga v naših gorah že dolgo ni več. Zaradi tega je dehnar rotill vse tiste, ki so ga gojili doma, naj ga skrbno čuvajo in razmnožujejo, da bi se ohranil zanamcem, pa čeprav le na vrtu. Opozarjal pa je tudi, da je bila različica šetraja neka druga rastlina, ki ima manjše in manj številne bele cvetove.<sup>53</sup> Ko je dehnar umrl, sem se od njega poslovil tako, da sem mu v krsto položil vejico *srcinta*, ki je rasel pred njegovo hišo.

Tudi ime čaj se je pri nas začelo uveljavljati že pod Avstrijo, in sicer najprej na trgih, za tem pa še po vaseh. Dehnar pa je vztrajal, da se za vse naše pripravke iz zelišč, ki so namenjene pitju, dosledno uporablja ime *zeuc*, kot so mu rekli naši predniki, ki so ga pili vročega ali hladnega. To poimenovanje se je ohranilo do leta 1950. Sedaj ga uporabljajo le še redki posamezniki, in sicer jaz, Kopovišar, Pangerc in Kuk.

Volčanski Ruti, 1965

*Srcint* so uporabljali tudi pri dehnarjevi zaprisegi, ki so ji rekli *zacaħnca*. Pri njej so sodelovali stari in novi zapriseženi člani, ki jih je imenoval dehnar.

<sup>52</sup> V okolici Livških Raven so *srcint* poznali pod imenom *nebernik* ali *Nikrmanina roža*.

<sup>53</sup> Najverjetneje je mislil na kraški šetraj, ki ima bele cvetove, medtem ko ima gorski šetraj ali t. i. *srcint* modre.



# ANTONIJA FALETIČ

Neberrick .....	105
Belinov tron .....	106
Faletov Tinc .....	106

Antonija Faletič  
"Pri Krbčih"  
Livške Ravne 14

## NEBERNIK

Pripovedovalka je povedala, da so to rastlino poznali le pod imenom *nebernik*. Učitelj z Livka pa ji je leta 1946 povedal, da se rastlina imenuje gorski šetraj. Vendar gre pri tem za podvrsto, ki ima namesto belih modre cvetove. Pred prvo svetovno vojno je *nebernik* rasel le na severozahodnem pobočju Velike babe.<sup>54</sup> Ker pa so ga večinoma nabirali ob cvetenju, mu ni uspelo tvoriti semen, zato ga je bilo iz leta v leto manj, po letu 1925 pa ga tam niso več našli.

Na Livških Ravnah so ga gojile številne ženske. Danes ga ima verjetno le še Antonija. Vsi, ki so ga gojili nižje in vzhodno od Raven, so ga dobili le pri domačinkah. Gojili pa so ga predvsem zato, ker so ga potrebovali pri nekih staroverskih obredih.

Govorilo se je, da čim više rase, temnejše modre cvetove ima, saj je bliže modrini neba. Ženske so ga pile vedno z materino dušico, in sicer v razmerju 1:1. Starejši nabiralci, ki so ga nabirali še na Veliki babi, pa so ga poznali tudi kot *Nikrmanino rožo*. Verovanje, da pitje *nebernika* pomaga ženskam ohranjati mladosten videz, se vedno manj omenja. Danes je cenjen kot zdravilo za želodčne in prebavne težave, pa tudi kot dišavnica pri mnogih jedeh.

Znana je tudi pripoved o dekletu, ki jo je med nabiranjem *nebernika* ubila strela. Ko so jo našli, je šopek tako močno tiščala v dlani, da so jo z njim pokopali. Po sedmih letih, ko so grob prekopali, je bila edino njena roka nedotaknjena, le da je bila posušena.

Livške Ravne, okoli leta 1959

Rozalija Jug iz Pušnega 6 mi je šele leta 1990 priskrbela sadiko *nebernika*. Rastlino ohranjam še danes.

Baske, 2012

---

<sup>54</sup> Matajur.

TRUJ

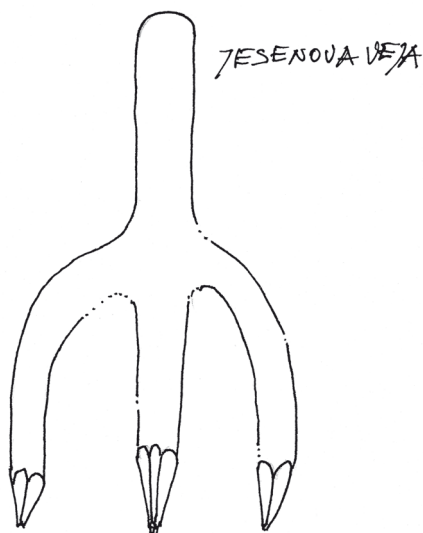

Dolenje Livške Ravne, 1960

## BELINOV TRON

Od starejših ljudi sem pogosto slišala pripovedovanja o Belinovem *tronu*, ki stoji nekje visoko nad Volčami. Če se ne motim, so tistemu mestu rekli *Na Jakobu* ali nekaj podobnega. Kraj ima neverjetno zdravilno moč, sicer Belin tam ne bi imel svojega trona, kjer je davno od tega zdravil ljudi in živali ter tam tudi živel. Čeprav Belina že dolgo ni več, ljudje vseeno še vedno hodijo k njegovemu *tronu* po zdravje, ki ga tudi dobijo.

Poznala sem pastirja, ki je tako zbolel, da ni mogel hoditi, zato so ga pastirji iz okolice odnesli na tisti kraj. Tam je bil nekaj dni, domov v Ravne pa je prišel sam. Takrat je bila navada, da so ljudje v zemljo ob *tron* v zahvalo započili jesenove *truje* različnih velikosti. *Truj* (sl. 10) pa naj bi pri zdravljenju uporabljal tudi Belin, saj ima peto moč. K Belinovemu *tronu* so takrat hodili s tolminske in beneške strani, pa tudi od drugod. Po drugi svetovni vojni pa so nanj skoraj pozabili, zato tja gre le še redko kdo.

Sl. 10: Truj

Livške Ravne, 1960

## FALETOV TINC

Jesenski čas je bil vedno zaključek vseh letnih kmečkih opravil. Takrat se je tudi vedelo, da se približuje zimski čas, ki bo z visokim snegom in ledenim vetrom onemogočal delo v naravi. Iz stoletnih izkušenj pa so vedeli tudi, da je to čas brezdelja ter upočasnjenih in predvsem drugačnih opravil. Pa tudi čas, ko prihaja do pogostih sporov v hiši, ker so ljudje bili preveč časa skupaj.

Moški, ki so se odločili, da gredo v tistem času na tuje, so domačim zagotovo prihranili vsaj pri hrani, ki je bila v tistem času najdragocenejša. Na pomlad pa so se, če je bila sreča, vrnili domov in s seboj prinesli še nekaj prepotrebne denarja. Tudi revni kmet z Livških Raven se je tisto zimo odločil, da bo odšel na jug. Doma je pustil ženo in dva mladoletna otroka. Na pomlad pa, ko so se drugi vrnili, o njem ni bilo nobenega sledu. Leta so tekla, žena je tačas umrla, hčerka se je poročila v dolino, sina pa je pobrala vojska. Tako so na kmetiji zagospodarili drugi, sosede in drugi vaščani pa so na prejšnjega gospodarja, ki je pred leti odšel in se nikoli ni vrnil, že zdavnaj pozabili.

Nekega dne pa je k županu prišel orožnik. S seboj je pripeljal ostarelega moža, za katerega je domneval, da bi lahko bil doma z Livških Raven, kar mu je pisalo tudi na notranji strani kovčka. Ker je bil župan radoveden, je tisti napis hotel videti. Na notranjem delu lesenega pokrova kovčka je res pisalo Likške Ravne – LIKA. Iz napisa je bilo razvidno, da je bila beseda Likške popravljena, beseda LIKA pa dodana in napisana izpod istega peresa.

Župan v to zgodbo namreč ni verjel, saj ni mogel razumeti, da starejši mož ne ve, od kod je doma. Orožnik je zato prosil moža, naj mu to na čim krajši način pojasni. Že na samem začetku je bilo njegovo pripovedovanje nejasno, saj je mož povedal, da je verjetno iz te vasi odšel vsaj pred dvaintridesetimi leti, ko je skupaj z drugimi iskalci dela prišel na Reko. Ker se je spoznal na tesarstvo in kovaštvo, so ga takoj dodelili skupini delavcev, ki je obnavljala mestno palačo. Iz strehe je potem nesrečno padel, tako da je bil več dni v nezavesti. Ko se je prebudil, o preteklosti ni vedel ničesar. Moral pa se je naučiti tudi ponovno govoriti. Nato je neprestano delal, da je lahko preživel. Najprej je bil pometač, nato pa nosač v luki. Ker pa je bil tesar in kovač obenem, je sodeloval tudi pri obnovi lesenih bark po celi Dalmaciji. Takrat so ga prijatelji odpeljali celo v Liko, da bi našel svojce. Imel je srečo, da je pri prijatelju na Reki po naključju srečal slovenskega trgovca iz Trsta. Ko je ta slišal njegovo življenjsko zgodbo, ga je zelo pretresla. Ker pa

je v njegovi roki videl foučk,<sup>55</sup> mu je takoj rekel, da prav take uporabljajo tudi na Tolminskem, kjer biva-  
jo njegovi starši. Ponudil mu je, da se lahko z njim po morju odpelje v Trst, kjer bo s prijatelji poskušal  
poiskati njegov kraj, saj je na Tolminskem veliko krajev z imenom Ravne. Domačini so nato spoznali,  
da gre skoraj zagotovo za Livške Ravne. Zadevo so potem vzeli v roke tolminski orožniki in jo tudi  
pripeljali do konca. Stvar je bila od takrat dalje na županovih plečih, ki je bil poklican, da nesrečnemu  
starcu najde izgubljeno družino. Najprej je začel poizvedovati, iz katere hiše je kdo odšel v neznano in je  
pogrešan. Kmalu je na mizo dobil kar nekaj podatkov, ki bi mu lahko bili v pomoč. Že naslednji dan sta  
odšla v Livške Ravne na prvi naslov, ki pa ni bil pravi. Enako je bilo tudi naslednji dan zjutraj. Popoldne  
pa sta prispela do domačije, kjer sta ugotovila, da so jo takratni lastniki pred mnogimi leti kupili od  
dediča in da o prejšnjih gospodarjih ničesar ne vedo. Medtem ko se je župan v hiši pogovarjal z lastniki,  
si je starček ogledoval okolico. Nenadoma se je zagledal v kletna vrata in v hipu je začutil, kot da bi mu v  
glavi nekaj počilo. Zavpil je in padel na kolena. Ko je do njega pritekel župan, je jokal in z roko kazal  
na tista vrata, saj ni mogel spregovoriti. Ko pa je prišel k sebi, je povedal, da se tistih kletnih vrat spominja  
že iz otroštva. Še posebno znan pa mu je bil pentagram, ki je bil vrezan vanje. Po lesenih stopnicah je  
šel v nadstropje, kjer so imeli takrat shrambo za žita in mesnino, kot je povedal. Pred vrati se je ustavil,  
saj je ugotovil, da je brez kljuke. Prisotnim je povedal, da so zaradi varnosti shrambo zapirali tako, da  
so sneli kljuko in jo dali v zračno odprtino nad vrati, saj ključa niso imeli. Ko je segel vanjo, jo je res  
potegnil ven, in ko jo je vtaknil v odprtino, je še vedno zapirala in odpirala vrata. Sedanji gospodar je  
bil vidno presenečen. Župan pa si je naglas oddahnil in ga odpeljal k sosеду. Sosed ga ni prepoznal,  
povedal pa mu je vse o družini. Čez nekaj dni se je v dolini srečal s hčerko, ki je od sreče jokala. Povedala  
mu je, da je mati še na smrtni postelji verjela, da se bo njen Tinc zagotovo vrnil domov. O sinu oziroma  
njenem bratu pa mu je povedala le to, da je bil v vojni ranjen in da je kasneje nekje na Ogrskem umrl.

Neznani mož je tako ponovno postal Faletov Tinc. Ker sedanji lastnik shrambe nad kletjo ni po-  
treboval, jo je Tinc preuredil v kamro, kjer je do svoje smrti živel srečno in pomirjeno. Večkrat je z  
brega gledal proti morju, kjer je toliko let živel kot brezimnež in upal, da bo nekoč le našel svoj rojstni  
kraj, kjer bi lahko v miru umrl.

Livške Ravne, 1955

---

<sup>55</sup> Krivec.

# TONE JAVOR

Samosevec Anton Kuk .....	108
Dehnarjev kolimbar .....	133

Anton Kuk, rojen 1908  
"Tone Javor"  
Začasno stanoval na Gomili, Doblar 57

## SAMOSEVEC ANTON KUK

*Tako kot že mnogokrat prej, sem se tudi tisto soboto namenil peš v Volčanske Rute. Vendar tistega dne z Ušnika, kjer je dostop lažji, če hočeš priti na Vrhovsko raven. Ker je postajalo vroče, sem se ustavil pri kmetiji Mulič.<sup>56</sup> Že od daleč sem zagledal moža, ki je sedel v senci velike jablane. Stopil sem do njega, da bi ga povprašal za nadaljevanje poti. Ker je bil namenjen v isto smer, sva pot nadaljevala skupaj. Prav kmalu sem izvedel vso o njegovem, ne prav lahkem življenju. Na Kuku sva se usedla na klopcu pod orehom, se nekoliko oddahnila in začela najin pogovor, ki sva ga imela v presledkih zelo dolgo. Čeprav pogovora nisva nikoli dokončala, je trajal od pomladi leta 1965 do leta 1967. Da je pogovor trajal toliko časa, je seveda kriva moja služba, bolezen in družina ter druge okoliščine, ki jih ne bom našteval. Tone je z veseljem pristal na to, da ga lahko vprašam karkoli iz njegovega življenja in to tudi zapišem, če bom želel pa lahko vse to tudi kadarkoli objavim. Ni pa se mu zdelo smiselno oziroma pomembno, da bi prisegla po oglarsko, saj je dejal, da mi zaupa.*

*Tone, ker se poznavata le nekaj ur, bi želel, da mi poveš nekaj o sebi in svoji družini.*

*Tone:* Rojen sem bil tu v bližini na samotni in revni kmetiji na Javorju. Ker je na domu ostal starejši brat Miha, sva morala z bratom Feliksom od hiše. Ta je bila namreč tako majhna, da v njej ni bilo prostora za Mihovo družino in naju z bratom. Čeprav sta si Miha in njegova žena želela potomcev, jih nista imela. Toda pravila so bila povsod enaka. Na kmetiji ostane le najstarejši. Če pa je na njej dovolj prostora, predvsem pa obdelovalne zemlje, je bratom in sestram omogočeno ostati kot delovna sila. Če se kdo poroči, mora takoj od hiše, da ne bi nastala še ena družina. Z delitvijo hiše in zemlje bi bil namreč ogrožen obstoj obeh. Feliks se je takoj odločil za lažjo pot in tako delo iskal v dolini, kjer so bili pogoji za občasna dela boljši in še bolje plačani. Jaz pa sem želel ostati v rojstnem kraju, kjer sem srkal vase vso modrost in znanje naših prednikov, čeprav sem se zavedal, da bom za to odločitev plačal visoko ceno.

Najpomembnejši nauk, ki sem se ga naučil od starovercev v Rutih, pa je, da smo v naravi vsi enako pomembni in odvisni drug od drugega. Zato lahko naravo spreminjamo le toliko, da ne ogrožamo drugih. To pa je tudi Nikrmanin glavni nauk, ki na zemljo, prav zaradi tega, ni nikoli stopila.

*Zanima me, kaj bi mi še posebno rad povedal?*

---

<sup>56</sup> Jože Mulič, rojen 1905, "Pri Muliču", Volčanski Ruti 25.

*Tone:* Vse, kar so ti povedali drugi, cenim in spoštujem ter se vsega tudi strogo držim. Vsemu, kar so ti povedali, bi rad dodal še vse tisto, kar so ti zamolčali, spregledali, ali pa za stvari sploh niso vedeli.

Čeprav sem v očeh sovaščanov siromak, brez materialnih dobrin, se ne počutim manjvrednega, celo obratno. Tako kot živim, oni sploh ne bi mogli. Največkrat imajo nas strice, ki nismo poročeni, za hlapce. Vendar te oznake odločno zavračam. Počutim se in tudi vem, da sem svoboden človek. Delam, kar hočem, pri komer hočem in tudi kolikor hočem.

Zadnji dehnar je večkrat rekel, da strici nikakor ne bi smeli biti hlapci. Kot vemo, so navsezadnje ravno tako dediči, ki pa v preteklosti niso bili nikoli priznani. Zanj smo bili kot tisti stoletni ceri,<sup>57</sup> ki so kraljevali na tej skopi zemlji, dokler jih niso nekateri iz neznanih razlogov posekali. Zaključil pa je vedno z besedami: "Zame je vsak hlapec žilav in žlahten samosevec!"<sup>58</sup>

*Tone, zdi se mi, da je dehnar s tem poveličevanjem malo pretiraval. Ali je bil tudi on stric?*

*Tone:* O njem ne bom govoril. O stricih pa je povedal le golo resnico. Ali ti veš, da danes sloni staroverstvo le na stricih? Če nas ne bi bilo, o vsem tem ne bi imel ničesar pisati. Samo s tistimi, ki se jaz danes družim, nas je vsaj deset. Po ostalih hišah, v katerih je o stari veri še kaj ostalo, pa se to skriva in zelo redko o tem govori. Večinska vera, ki je sem prišla tudi z zeti in nevestami, jo je dobesedno prekrila. Veliko škodo pa sta naredila tudi radio in televizija. Nekoč smo se ob večerih in praznikih vedno pogovarjali. Poslušali smo, kaj vse so nekateri vedeli in doživeli. Danes pa, ko hodim podnevi in ponoči mimo hiš, slišim iz vseh odmeve istih glasov. Nekoč smo vreme napovedovali zunaj, in sicer po vetru, oblakih in zvezdah. Danes tega ne zna nihče več, kajti to jim pove iz škatle tisti mož iz Ljubljane, kar pa največkrat ne drži. Ni bilo enkrat, ko jim je zaradi napačne napovedi deževje uničilo seno.

Ali vidiš tam doli tisti cer? Zdaj je pravi čas, da si nabereš njegovo mlado listje. Po pripovedi je bilo tu nekoč veliko cerov, saj so v davnini, kot je rekel dehnar, temu prostoru rekli *Cerarija*, prebivalcem pa *Cerjani*. Zato se imajo strici in tudi sam, za *Cerjane*. Veš, mlade cerove liste sem že nabral in jih sušim v senci. Držim se namreč stare navade in zelo pogosto pijem *ciber* z rdečo voščeno gobo cera (*sl. 11*), ki jo na drobno narežem in posušim. *Ciber* je namreč neke vrste pijača, ki jo pripravimo tako, da damo v vrelo vodo tri suhe cerove liste. Ko malo povre, odstranimo in pokrijemo, ohlajeno pa precedimo. Nato dodamo črno vino *sajuc*,<sup>59</sup> ki mora biti v razmerju 1:1. *Ciber* so pili predvsem možje ob zimskem času. Piti so ga začeli ob zimskem kresu, končali pa ob pustu. Pili so hladnega in vročega. Pomagal naj bi preprečevati in zdraviti zimske bolezni. Verjeli so namreč, da jim bo cer, ki ohrani suhe liste tudi med zimo, pomagal, da ostanejo zdravi. Ko damo v vrelo vodo liste, dodamo še za želodovo kapo prahu cerove voščene gobe, ki jo zdrobimo v možnarju, ali pa narežemo na tanke delce. Pravo ime cerove voščene gobe je *pološčenka*,<sup>60</sup> raste pa na vseh odmrlih hrastih in štorih. Velja namreč za univerzalno zdravilo, ker lajša bolečine, pomaga proti tumorju in deluje kot antibakterijsko sredstvo, krepi pa tudi spolno moč. Zdravilna je samo enoletna goba, stare pa zavržemo. Dehnar je pil svoj *ciber*, za katerega vem le, da mu je dodajal med. No, če se vrnem k svojemu *cibru*, naj ti še povem, da vse tisto, kar mi ostane do pomladi, nato zavržem in nabereim drugo. Ker pa cerov skoraj ni več, jih je zelo težko dobiti. Voščenske zato pobereim z drugih hrastov, saj so podobne.



*Sl. 11:*  
*Poloččenka,*  
zdravilna goba  
zimzelenega  
hrasta.  
Prvotno  
je bila rdeča.

*Kdaj in zakaj si se odločil, da ostaneš tu v Rutu, čeprav brez bivališča in rednega dela?*

*Tone:* Dokončno sem se odločil, ko sem imel 20 let. Po izkušnjah starejših so bili za staroversko skupnost vsi, ki so odšli iz Ruta, dokončno izgubljeni. Nekateri se občasno le vračajo in obišejo Babjo

<sup>57</sup> Hrasti.

<sup>58</sup> *Samosevec* je bil otrok, ki je odraščal brez staršev.

<sup>59</sup> Isto ime je imela tudi trta z manjšimi grozdi in jagodami, ki so bile tesno ena ob drugi. Bila je zelo sladka in rodna. Bolezni ni poznala. Zdaj pa je ne vidim več. Zadnje trte sem videl zgoraj v Dragi in Vogrinskih še po drugi svetovni vojni.

<sup>60</sup> Rdeča.

jamo, a obujajo le spomine, ne pa tudi staroverskega verovanja. No, razen nekaterih, ki so kot granit, ki ga zelo težko oblikuješ. Res pa je, da sem bil tudi sam kdaj v krizi. Celo jokal sem zato, ker nas je vedno manj. Na žalost smo najbolj verni in trdni mi strici, ki pa najslabše živimo. O tem se tudi večkrat pogovarjamo, vendar pa nam niti na kraj pameti ne pride, da bi se odpovedali naši stari veri, saj je večinska za nas nesprejemljiva. Že samo zato, ker ni po meri revnega človeka. Tam niso vsi enaki, kot govorijo. Peščica bogatih, ki jim lagodno življenje zagotavljajo reveži. Kar pogledajte, kakšne stavbe imajo. Kakšno bogastvo je v opremi in oblačilih. To pa vse na račun revežev, ki so jemali od ust, da so darovali. Da ne govorimo o vseh zemljiščih in gozdovih, ki jih imajo, ne da bi jih plačali. V naši stari veri pa smo vsi enaki, bogati in revni. Nihče od nje ne more dobiti ničesar materialnega. Pri večinski pa so bogati, kot državljani, obenem pa imajo še pri cerkvi predpravice, za katere reveži niti ne vejo.

Danes, ko sem v življenju marsikaj doživel, šele vem, da te dokončno oblikuje kraj, v katerem si se rodil in živel. Kadar pa pri štiridesetih dozoriš, se ne moreš več spremeniti. Zagotovo pa se takrat pogosteje in globlje spominjaš svojih prednikov ter razmišljaš o tem, kaj vse so ti dali, ko si že kot otrok šel na pot, polno zank in neznanj. Posebno pa moram poudariti, da so šli vsi staroverci skozi dehnarjevo šolo. Dobro se spominjam zime leta 1930. Dehnar mi je po prijatelju sporočil, naj se oglasim pri njem. Ob prihodu mi je ponudil topel čaj in sveže pečeno ajdovo pogačo. Potem pa me je peljal v izbo, kjer me je najprej vprašal, če znam brati. Ker sem mu pritrtil, mi je dal zvezek in mi rekel, naj tam ob oknu v miru preberem tistih nekaj strani. Naposled mi je še dejal, da se bova nato o prebrani vsebini v miru pogovorila, saj imava dovolj časa, kajti pri njem naj bi tudi prespal. Kar sem prebral, sem razumel, sicer pa o naši veri ni bilo ničesar podrobno napisanega. Vse se je nanašalo le na to, kako mora staroverec živeti in se obnašati do sočloveka. Pisalo je tudi, da se dober in pošten človek, ki spoštuje vsa živa bitja in vse, kar je okoli njega, pa tudi v podzemlju in na nebu, nima ničesar bati, ker je tudi on del vsega tistega, za kar skrbi Nikrmana. Po večerji pa sva se najprej pogovarjala o prebranem. Na vsako moje vprašanje je zelo podrobno odgovoril in me med tem večkrat opozoril, da mora človek pri pogovoru sogovornika vedno gledati naravnost v oči. Še posebno je to pomembno takrat, ko imaš pred seboj nasprotnika. Oči namreč vedno sporočajo tudi stanje človeka. Zato so tudi orožje, ki veliko prispevajo pri zmagi ali porazu.

Ker je bil na mizi čaj, mi ga je nalil in mi obenem zastavil veliko vprašanj, na katere sem moral natančno odgovoriti. Če pa z odgovorom ni bil zadovoljen, mi je postavljala tudi podvprašanja, ki so bila povezana z našimi staroverskimi kraji. Na mestih, kjer se je pokazala šibkost mojega znanja, se je ustavil ter mi na dolgo in široko razložil vse podrobnosti. Spodbujal me je k temu, da bi mu postavljala čim več vprašanj, da morda ne bi prišlo do dvomov ali nejasnosti. Čeprav nisva obdelala vsega, je predlagal, da greva k počitku, ker je že polnoč. Nadaljevala pa bova jutri. Ko sva naslednji dan dopoldne pogovor zaključila, me je opomnil, da bom moral k njemu na *bratinjo* še dvakrat, ker mi mora povedati in razložiti še vse o življenju staroverca, in to od rojstva do smrti.

Sl. 12:  
Tršan

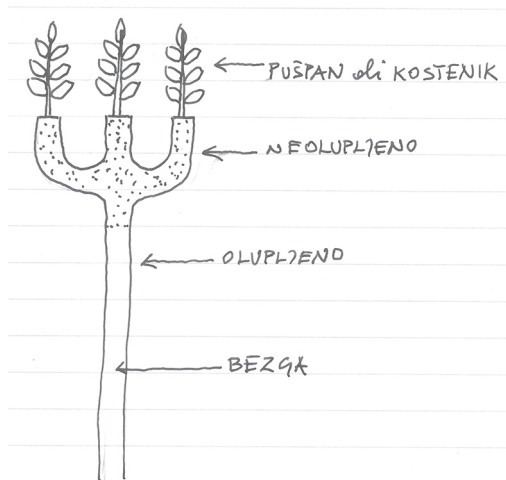

Ali te je dehnar potem res poklical?

Tone: Seveda, in to dvakrat v istem letu. Bile so stvari, ki jih ne bi nikoli slišal, če ne bi šel skozi njegovo šolo. Res je bil izjemen človek; ena sama dobrota je žarela iz njega. Ob vsaki uri je bil pripravljen poslušati in pomagati, da se problem reši. Kako bi bilo lepo, če bi enako učili in tudi živeli tisti, ki vodijo večinsko vero.

Na *bratinjo* je z menoj odšel Štefan.<sup>61</sup> Ko sta z dehnarjem opravila vse tri *bratinje*, mu je Štefan pokazal še *tršan*, ki so ga nekoč uporabljali staroverci okoli Vogrinkov. Tršan so uporabljali v primeru, da zduhec umirajočega ni mogel zapustiti telesa. Ko namreč ni pomagalo niti pitje vode, ki si jo je sam zaželel; ta naj bi namreč pomagala zduhcu iz telesa; so mu pomagali tako, da so mahali s *tršanom* od umirajočega proti oknu ali vratom, kamor naj bi zduhec odšel. Ko je umrl, so *tršan* (sl. 12) na ognjišču zažgali, saj drugače ne bi učinkoval.

<sup>61</sup> Štefan Dugar, rojen 1910, "Pri Gašperju", Vogrinki, Kambreško 85. Gospodar pri hiši je bil njegov brat Jožef, ki je bil rojen leta 1899.

Štefan pa je bil eden izmed tistih, ki so veliko vedeli o pušpanu. Od starejših mož je izvedel, da so mu nekoč domačini rekli *kostenik*, saj je bil trd kot kost. Takrat je *kostenikov grm* rasel pri vsaki hiši, saj so ga imeli za večnega zmagovalca nad zimo. V snegu je bil pogled na *kostenikov grm* kot stalno upanje zelene moči, ki bo premagala zimo. Prav zato so imele nekatere pustne maske na glavi *kostenikove* vejice. Edini, ki je imel še vedno pušpanovo žlico, je bil dehnar, le-ta pa je dejansko zgledala, kot bi bila koščena. Teh stoletnih grmov je danes vedno manj. Ker nekaterim pušpan smrdi po mrtvakih, ga sekajo in jim ni prav nič mar, da s tem uničujejo del naše preteklosti. Najbrž tudi ne vedo, da so nekoč od zimskega kresa pa vse do pusta pušpanovi venčki viseli na vratih hiš in hlevov. Seveda ne pri vseh hišah, saj so ta običaj opustili. Danes pa ga ne vidite nikjer več. Kakšen pomen pa ima danes, ko s pušpanovo vejico poštropimo mrliča, mi nihče ni znal razložiti. Zdi se mi, da so mu kar tako dali neko nalogo, da bi z njo prikriili prvotno pogansko izročilo. Izročila o pušpanu, ki ga imajo naši sosedge v Soški dolini, pa ne poznam. Ti, ki te to zanima, boš zagotovo vse to izvedel in ugotovil.

*Ali mi lahko poveš kaj o dehnarjevem nasledniku?*

*Tone:* Zelo dobro sem poznal mladeničevega strica, ki pa je pred leti umrl. Od njega pa najverjetneje ne bi izvedel ničesar, tudi če bi bil še živ, saj so stvari, ki se dotikajo dehnarja, najstrožje varovane. Mladenič je takrat, ko mu je umrl nono, ki je bil njegov učitelj in prijatelj, čutil potrebo, da najde novega učitelja. Zato je šel k dehnarju. Ta ga je kar nekaj časa v daljših pogovorih preizkušal in se na koncu odločil, da je primeren kandidat, ki bi ga lahko nasledil. Mladenič je od takrat naprej k njemu hodil zelo pogosto, da bi pridobil in osvojil potrebna znanja za nasledstvo. Žal pa so se stvari obrnile v drugo smer. Ko je Italija osvajala nova ozemlja v severni Afriki, je bil mladenič vpoklican v vojsko in poslan na bojišče v Eritrejo, kjer je ostal vse do začetka druge svetovne vojne. Angleži pa so ga kmalu zajeli in odpeljali v ujetništvo, od koder se je zadnjič oglasil z razglednico. Dehnar je vse do priključitve Primorske k matični domovini upal, da se bo vrnil. Ob priključitvi pa se je dehnar le sprjaznil s tem, da ga ne bo več videl. Za iskanje drugega naslednika, pa zanj ni bil pravi trenutek.

*Kaj, če bi nadaljevala pot proti Jesenu?*

*Tone:* Lahko, ampak svoje rojstne hiše, ki neustavljivo propada, nočem videti. V spominu jo želim ohraniti takšno, kot je bila v mojem otroštvu. Tam je namreč moje gnezdo, v katerem sem se počutil varnega in kamor se z mislijo v neprespanih nočeh vse pogosteje vračam. Zelo mi pomaga, da lažje živim, še posebno, ko se pogovarjam s svojim zduhcem, ki je samo moj. Ta je namreč z menoj prvič spregovoril prav kmalu po tistem, ko sem pri dehnarju končal najine *bratinje*. Nekega poletnega večera sem odšel za hišo in se ulegel v travo, saj sem bil zelo utrujen. Medtem ko sem gledal oblake, ki so leteli mimo, in opazoval zvezde, ki so prihajale izza oblakov kot iz odeje na jasno nebo, sem iznenada zaslišal nekam znan glas, prihajajoč izpod napušča, od koder je naravnost proti meni priletel netopir. Ko je ponovno spregovoril, sem ugotovil, da je zduhec strica Jurija. Takrat so me poklicali k večerji, on pa je odletel čez streho hiše. Od takrat naprej je vsako noč moj redni gost. Predvsem pa moj prijatelj, ki mu vse zaupam in od njega dobivam tudi potrebno tolažbo ter koristne nasvete. Ti si verjetno sploh ne moreš predstavljati, kako je zduhec, ki kar naenkrat postane vez med našim in onim svetom, vsaj zame, odrešilen. Mrtvi, s katerimi smo nekoč živeli, ponovno zaživijo v nas samih in nam tako pomagajo, da lažje živimo. Ali ni to lepo?

*Najverjetneje res, ampak tega ne morem presojati, ker teh izkušenj pač nimam. Zanima pa me, kaj bi rad, da postane tvoj zduhec, ko boš umrl?*

*Tone:* Od nekdaj sem si želel, da bi bil vrabček iz naše hiše. Zagotovo vem, da ne bo zapustil svoje doma pod streho, kot to počnejo drugi ptiči. Jaz sem tistega opazoval nekaj let in videl, kako se je boril za preživetje v zimi in visokem snegu. Res pa je, da sem ga takrat tudi hranil in si s tem pridobil njegovo naklonjenost in zaupanje.

No, zdaj pa je čas, da greva proti Jesenu.

*Ali je tisto tam spodaj Gomila?*

*Tone:* Je, že nekaj časa živim pri Tonetu.<sup>62</sup> Ne vem še, ali bom tam ostal ali bom odšel kam drugam, kjer mi bo bolje. Za enkrat se dobro razumeva. Zato še ne razmišljam o selitvi. V tem času sem si tudi dobro ogledal okolico, predvsem tiste stvari, ki se nanašajo na staroverstvo in ki sta mi jih povedala Kopoviščar in Strgar.

*Zakaj se vsi strici izogibate fotografiranju? Izgovor, da se ne želite fotografirati, ker se niste obrili ali preoblekli, me ne prepriča. Kaj je torej glavni razlog?*

*Tone:* Dehnar je menil, da ti fotograf vzame podobo. Kaj bo potem z zduhcem? Ali ne bo razdvojen na tistega živega in onega na papirju? Spraševal se je, ali s podobo odnese tudi zduhca in tako ostaneš le še lupina, ki je izgubila jedro. Pepo Čančarjev<sup>63</sup> je nekoč rekel, da se mu zdi, da je fotografija človeka isto kot njegova senca, ki se spreminja s sončno svetlobo. Človek ima torej več podob, vse pa so votle in prazne. So potemtakem izmišljene podobe, ki lahko le strašijo s svojo skrivenčeno podobo in delajo človeka drugačnega, kot je v resnici. Da pa ima pri tem prste vmes tudi hudi duh, se vidi po tem, da podoba počasi izgine, dokler ne ostane le prazen papir.

Svojo razlago pa je dehnar v kasnejših letih le nekoliko omilil in dejal, da fotografiranje pač moraš opraviti, ko moraš imeti osebni dokument s sliko. Tega pa ne narediš zaradi sebe, ampak zaradi nadvlade oblasti. Pred tem se lahko obvaruješ s posebnim urokom, ki ga je opravljal dehnar. Če si si tega želel, si mu prinesel fotografije.

Verjetno ne veš, da so bili pri črni vahti sami strici, še posebno tisti brez zemlje in hiše, ki so imeli zato dovolj časa. Poleg tega pa so bili tudi zanesljivi in predani dehnarju. Tak je bil tudi Frce, ki je bil določen, da nadzira nekega prekupčevalca iz Tolmina, ki je bil velik sovražnik starovercev. Nekoč je enega od naših na sejmu tako pretepel, da se je zdravil doma skoraj celo leto, bolehal pa je tudi potem. Če je Frce hotel v dolino, je moral imeti dokument, sicer bi ga italijanski karabinjerji, če bi ga dobili, spravili v zapor. Tudi on je slike odnesel k dehnarju, ki mu je napravil urok. Prosil pa ga je, naj mu naredi dvojnega, da bi zagotovo držal.

Pretekel ni niti mesec dni, ko so dehnarja obvestili, da je Frce doživel hudo nesrečo. Dehnar je ukrepal hitro in na Kopovišče poslal nekaj svojih mož, da bi ga na nosilih prinesli k njemu, da bi ga zdravil. Tako je bil Frce pri njem na varnem še tisto noč. Takrat so izvedeli, kaj se mu je v resnici zgodilo. Mi pa smo bili o tem seznanjeni šele po drugi svetovni vojni.

*Ali si poznal može, ki so sodelovali pri črni vahti?*

*Tone:* Kje pa, saj sploh nisem vedel, da obstaja. Kot sem ti že povedal, smo zanjo izvedeli šele takrat, ko je verjetno ni bilo več. No, da nadaljujem. Tistega prekupčevalca je Frce nadziral, ker ga je želel dobiti na samem. Zaupljiv človek je Frca nekega dne obvestil, da gre ravno tisti prekupčevalec z vozom iz Tolmina v Gorico. Ker je bil Frce prepričan, da se bo domov vračal proti večeru, ga je nameraval pričakati ob glavni cesti pri kraju Turški križ.<sup>64</sup> Ulegel se je ob cesto, tako da je imel pregled nad njo in bil obenem neopazen za mimoidoče. Ko se je znočilo, je v daljavi zaslišal ropot voza. Frce je želel konja počasi izpreči, voz pa preusmeriti v globel proti Soči. Konj pa se je nenadoma ustavil, tako da ga je Frce poskusil odpeti od voza. V hipu pa je konj sunkovito potegnil, tako da je Frce padel na hrbet, kolesa pa so mu poškodovala obe nogi. Z veliko muko se je privlekel do Kopoviščarja, ki je obvestil dehnarja. Čeprav je imel tisti večer srečo, je prekupčevalca, ko je njegov konj počasi vlekkel voz proti Ušniku, že čakala črna vahta. Naslednji dan so ga našli skupaj z vozom v strugi potoka. Imel

<sup>62</sup> Anton Gerbec, rojen 1894, Na Gomili, Doblar 27.

<sup>63</sup> Jožef Čančar, rojen 1910 (neporočen), "Čanči", Volčanski Ruti 9. Gospodar je bil njegov brat Luka. Mati Terezija je bila s Krna.

<sup>64</sup> To je kraj med Doblarjem in Podselom, kjer je v skalo vklesan križ. Po izročilu, ki je znano še danes, so tam zvalili kamne na turško vojsko, ko je šla tam mimo. Poveljnik je nato v skalo vklesal križ z namenom, da se tja ne bi več vrnili.



je ranjeno glavo in izpah kolena, njegovega konja pa niso našli. Po tem dogodku so ljudje govorili, da so prekupčevalca pretepli tatovi, ki so mu vzeli konja in tovor.

*Tone, ti greš zdaj na Gomilo, jaz bi se pa vrnil na Ušnik. K Vrhovcu pa bom šel drugič. Ko bom ponovno v teh koncih, te poiščem. Bom že koga povprašal, kje te najdem.*

\*\*\*

*Kako si, Cerjan? Kot vidiš, sem te zlahka našel. Nekdo, ki sem ga srečal na cesti, mi je povedal, da si pri Pepotu Jugu.<sup>65</sup>*

*Tone:* Ti se delaš norca s Cerjani, čeprav veš, da je danes cerov tako malo. Nekoč pa je bilo drugače. Na nekaterih krajih je bil cer prevladujoč, a je prva svetovna vojna prav tu, kjer je skoraj štiri leta potekala fronta, uničila skoraj vsa drevesa. Potem pa so jih sekali še vojaki, da so se lahko gredli med zimo. Po končani vojni, ko so se domačini vračali iz begunstva, so jih ravno tako sekali, da so si lahko obnovili porušene domove, saj je lesa primanjkovalo.

*Prav nič se ne delam norca, če ti rečem Cerjan, saj si mi ti to zadnjič s ponosom povedal. Zdaj pa mi raje povej, kaj so tiste kocke, ki jih ves čas mečkaš v rokah?*

*Tone:* Za nas to niso kocke, ampak *cegule*, ki jih je Jug našel v eni omari in mi jih dal. Za to igro, ki smo ji rekli *trič* (sl. 13), potrebujemo tri enake *cegule*. Poglej, ena ima eno luknjico, druga dve in tretja tri. Ko jih stisneš v rokah in nato vržeš, rečeš, da "vržeš *trič*". Ta igra je za dva ali več igralcev, vsak pa igra zase. Zmagovalec pa je tisti, ki prvi doseže 13 luknjic. Pri tem pa je zanimivo to, da

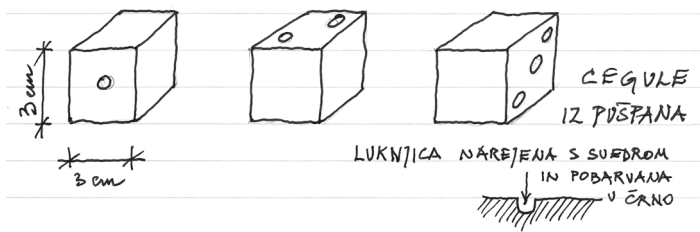

sem o *triču* izvedel vse šele takrat, ko sem bil na *bratinji* pri dehnarju. Razložil mi je, da so nekoč, kdo ve kdaj, *trič* uporabljali le dehnarji in črna vahta. *Cegule* pa so morale biti le iz pušpanovega lesa. Drugi pa so *trič* začeli igrati mnogo kasneje, a ne vem natančno kdaj. Znano je le to, da so ga igrali otroci in odrasli, *cegule* pa so bile izdelane iz različnega lesa, nikoli pa iz pušpanovega. Povem ti lahko še, da je imel *trič* prvotno popolnoma drug pomen, saj ga je dehnar uporabil, ko z zapriseženimi ni uspel doseči dogovora pri določeni zadevi. V primeru da bi dogovor želel doseči s silo, bi tvegala spor, če pa bi enkrat popustil nemu, bi moral naslednjič tudi drugemu. Zato je predlagal, da vrže *trič*. Če bodo na zgornji ploskvi ene od *cegul* tri jamice, ali pa na dveh, torej 1+2, bo obveljal dehnarjev predlog, v nasprotnem primeru pa obvelja predlog zapriseženih. Ta način je dehnar uporabil tudi, ko s posameznikom ali s skupino vaščanov ni mogel doseči sporazuma. Kot je rekel, je bil *trič* vedno uspešen in posledično medsebojni odnosi zmeraj dobri. Zato ni nič čudnega, da so staroverci govorili, da je dehnar kot palec na roki, ki zna sodelovati z vsemi prsti enako. Šele po drugi svetovni vojni pa smo izvedeli, da je *trič* uporabljala tudi črna vahta. Spominjam se, da je dehnarjev pes Dim, ki je bil vedno poleg njega, nekoč v gozdu zavohal divjad. Ker se je za njo pognal z vso silo, ga je na strmini zaneslo, tako da je zletel v prepad. Dehnar je takoj našel dva mladeniča, ki sta šla po psa. Ko sta mu ga prinesla, je ugotovil, da si je ob padcu polomil rebra. Od bolečine je cvilil, skozi gobček pa mu je curljala kri. Na kuhinjskem podu je pripravil mehko ležišče zanj in za Dima, tako da je lahko celo noč ležal ob njem. Zjutraj pa je bilo stanje še hujše. Možno, ki so ga prišli pogledat, so mu svetovali, naj ga usmrti, da ne bo trpel. Dehnar jim je povedal, da tega ne zmore, saj ga ni nihče pooblastil, da lahko odloča o življenju ali smrti kateregakoli živega bitja, še najmanj pa prijatelja. Eden od zapriseženih pa se je takrat ponudil, da bo vrgel *trič*, ki je zagotovo v Nigrmanini oblasti, in če bo prišla trojka, bodo psa pustili umreti naravne smrti. V nasprotnem primeru pa ga bo eden od črne vahte odnesel ter ga usmrtil na samoti in brez trpljenja. Ko je vrgel *trič*, je bila na eni *ceguli* dvojka. Brez ugovora je

Sl. 13: *Trič* in *cegule*

<sup>65</sup> Pepo Jožef Jug, rojen 1916, "Pri Jugu", Volčanski Ruti 24.

dovolil, da je Dima odnesel mož. Takrat nam je tudi povedal, da je bil pes od vseh živali prvi, ki se je udomačil in prilagodil človeku ter mu bil do smrti zvest, kar ne zmore niti vsak človek.

Vidim, da me ne poslušáš tako kot prej. Ali te dolgočasim?

*Motiš se. Zame je vse, kar mi poveš, enako pomembno, zato kar pripoveduj in me ne glej, da te ne bi zmotil. Ali ne vidiš, da tudi pišem?*

*Tone:* Rad bi povedal kaj o tročanu, ampak tako kot me je naučil dehnar. Vedno je začel s hišnim tročanom, s katerim je bil povezan rod, od kdo ve kdaj. Kot vemo, so hišni tročan povezovali trije kamni. Prvi je bil v hiši, drugi v hlevu, kleti ali *pajštvu*,<sup>66</sup> tretji pa v bližini hiše. V hiši je bil vedno tudi premikajoči tročan, to je najstarejši trinožnik. Trinožniki, ki jih potrebujemo v hlevu, kleti ali na dvo-rišču, pa so podrejeni najstarejšemu. Med njimi mora potekati nemotena tretja moč, zato morata biti pri hiši ob najstarejšem le še dva druga. Tretji bi bil zanesljivo moteč in bi lahko povzročil nesrečo. Z njega bi denimo lahko nesrečno padel in se poškodoval. Po dehnarjevem mnenju tvorijo zemeljski tročan voda, ogenj in zemlja. Nebeškega pa sonce, luna in zvezda *nimra*.<sup>67</sup>

Kar ti bom zdaj povedal, ne zmore vsak staroverec. Da je meni to uspelo, gre zasluga dehnarju, ki je imel z mano veliko potrpljenja. Najprej se moraš približati svoji notranjosti in jo raziskati kot brezno. Vse, kar se je v njej nabralo, moraš razčleniti. To pa od vsega začetka, in sicer od prvega dne, ko si se zavedal. Pomembno je, da čim prej odkriješ, kako in kaj se je v tebi začelo, kako je nastal tvoj osebni tročan, ki ga tvoriš sam, skupaj z materjo in očetom. V primeru da očeta in matere nimaš oziroma jih ne poznaš, moraš najti nadomestek, ki je lahko teta, stric, stari oče ali stara mati. Če je ta tročan stabilen, je posledično tudi tvoje življenje in obratno.

*Oprosti Tone, da te prekinjam. Ampak tega skoraj ne morem verjeti. Nihče mi ni o tem pripovedoval, niti Strgar.*

*Tone:* Seveda, ampak on je starejši in ni hodil na *bratinjo*<sup>68</sup> k zadnjemu dehnarju. Kvečjemu bi lahko hodil k predzadnjemu, seveda če jih je on sploh imel. Veš kaj, na tem trdem čoku pa ne bom več sedel. Greva raje naprej proti Vrhovcem. Samo poglej, kako lep in topel dan imava. Če si za to, te peljem nekam, kjer zagotovo še nisi bil.

Poglej, poglej tja proti Pušnem! Ali vidiš tisti samotni beli oblak? Okoli in okoli nobenega, le kdaj se je pojavil? Še pred minuto je bila tam čista modrina. Kaj ti vidiš v njem?

*Čakaj, da pogledam. Meni se zdi, kot da bi bila ležeča ženska, ki se zelo počasi razteguje in gre proti Srednjem. Ali ne?*

*Tone:* Morda je zate res ženska. Toda zame je ena od oblik Nikrmane. To lahko rečem, ker sem jih videl že veliko.

*Torej je ženskega spola?*

*Tone:* Verjetno, saj ji rečejo tudi Velika dobra mati, eni pa kar Velika Baba.

*S temi imeni si mi povzročil zmedo. Ne vem, ali je res Velika Baba tudi Nikrmana. Ali bi lahko bil potem Matajur, ki so mu nekoč rekli Velika Baba, Nikrmana?*

*Tone:* Zdaj smo pa tam, kjer ni muh. Na to ti ne znam odgovoriti. Zdi se mi, da bi ti na to znal odgovoriti le dehnar, ki ga pa že dolgo ni več med nami.

Poslušaj, pravkar sem se nečesa spomnil. Da ne bi pozabil, ti bom kar povedal. Ko sem ti pripovedoval o *bratinjah* z dehnarjem, sem ti pozabil povedati, da so k njemu pogosto hodili tudi starejši,

<sup>66</sup> *Pajštvo* je manjši objekt za sušenje sadja.

<sup>67</sup> Po njegovem opisu gre verjetno za zvezdo Severnico. *Nimra* pomeni stalnica.

<sup>68</sup> *Bratinji* so rekli tudi *bratinja*.

in sicer ko so jim nekatere stvari grenile življenje. Dehnar pa jih je sprejemal kot brate in jim vedno pomagal. Mlajši pa smo k njemu hodili kot sinovi k očetu, saj nam je v resnici tudi bil. Ob tem pa ti moram še povedati, da sem ti nadvse hvaležen, da si me pripravljen poslušati in vse to tudi zapisati. Ne morem ti povedati, kako sem srečen. Osrečuje me predvsem to, kot si rekel, da je to pomembna snov, ki bi znala pritegniti in zanimati še marsikaterega raziskovalca. Vse to, o čemer ti pripovedujem, sem mnogo let tiščal v sebi, saj nisem poznal nikogar, ki bi ga to zanimalo. Nobenega smisla pa ne bi imelo, če bi s prijatelji to neprestano premlevali, saj smo že osamo dovolj kruto občutili.

*Prav nič mi ne dolguješ, saj ti s tem ne delam prav nobene usluge. To počnem le, ker se mi zdi, da gre za zelo pomembno stvar. Ne vem pa, kako bo, če sploh bo, vse to prišlo v javnost. Ampak o tem danes ne bova izgubljala dragocenega časa. Ti kar pripoveduj. Karkoli se boš spomnil. Slutim, da veš in poznaš zelo veliko staroverskih skrivnosti. Predvsem o stvareh, o katerih nisem še ničesar slišal.*

*Tone:* Pred nedavnim sem bil slučajno v hiši, v kateri je živel takrat zelo bolan gospodar. Iz pogovora z njim sem izvedel, da slutiti, da bo kmalu umrl. Iz vsega, kar je govoril, je bilo razbrati nenavaden strah pred bližajočo se zadnjo uro. Najbolj pa ga je bilo strah, kaj ga čaka po smrti. Kam bo pravzaprav odšel? Ni se mu zdelo verjetno, da bi odšla njegova duša nekam v nebo, kjer danes letajo letala in gredo rakete celo na luno. Ker sva bila skoraj istih let in še sama, mi je namignil, da bi rad slišal moje mnenje o tem. Posebno pa ga je zanimalo, ali vem, kako je z zduhcem, v katerega so verjeli naši predniki. Rekel sem mu, da med staroverci ni nikoli živel strah pred smrtjo. O njej so govorili sproščeno, saj je bila zanje naravni pojav, kot vse drugo okoli njih. Bil je to predvsem pričakovan konec, kot je pri drevesu, roži ali psu, saj smo v naravi, vsaj pri tem, vsi enakopravni. Za staroverce je bila smrt le del našega neskončnega življenja, ki se bo nadaljevalo v drugi podobi, ki si jo bodo sami izbrali še za čas življenja. Ko človek umre, zduhec zapusti telo, ki potem živi novo življenje. Rekel sem mu, da zgleda zelo čudno, da se zelo neradi pogovarjajo o smrti in starosti, ki pripelje do nje. Vznemiri jih že bolezen, telesna hiba ali nori človek. Če je le mogoče, bi ga nekam poslali, samo da ga ne bi videli. Nihče pa ne pomisli, da bi lahko nori človek, če bi si to želel, v drugem življenju živel kot mornar.

*Zduhec vsakega umrlega torej nadaljuje svoje drugo življenje v drugi podobi. Ko pa tisti ponovno umre, nadaljuje svoje tretje življenje. To pa se potem ponavlja v neskončnost. Ali drži?*

*Tone:* To, kar si rekel nazadnje, zagotovo drži. Dehnar pa nam je povedal, da to ne velja čisto za vsakega. Zduhcu obešenca, utopljenca in nerojenega otroka, ki umre na porodu skupaj z materjo, je izhod onemogočen. Prav tako tudi zduhcu vojaka, ki ga je granata v hipu zdrobila v nevidne drobce in tistega, ki ga zažgejo ali vržejo v živo apno. Pa tudi drugim. Pri vseh naštetih gre za zduhomor. To pa povzroči vse mogoče oblike izrodov v oblikah nečistih in strah vzbujajočih duhov, ki se potem potepajo po zraku, v vodah in podzemlju, pa še kje. Imena teh pa sem žal pozabil. Preveč jih je, dehnar pa nam jih je žal povedal le enkrat.

Zdaj pa ti bom povedal nekaj, za kar vem, da najbrž ne bo do pike natančno. Zato, če le lahko, preveri. Sicer pa jemlji vse to kot del resnice. Tisti, ki so mi to pripovedovali, so namreč že umrli. Danes pa ne vem več, kdo mi je kaj povedal. Zato sem v spominu vse skupaj združil v eno pripoved. Nekoč so od tu romali v Padence pri Žagi ali Padež. Pot do tja je bila dolga. Takratni dehnar naj bi zato že davno pred prvo svetovno vojno prinesel sem prodnik v obliki kačje glave. Nekje pri Vogrinkih jo je postavil na neko vzpetino, kjer naj bi domačini vodnega duha prosili za dež. Ko pa je umrl, je imel novi dehnar njegovo odločitev za napako. "Nobenega opravičila ni", je rekel novi dehnar, "da se naši sveti kraji opuščajo in postavljajo novi, ki zagotovo nimajo enake moči. S tem pa so verujoči opeharjeni, ker ni zelenih učinkov. Nikrmana pa zanje ne ve, saj pri tistih novih ni sodelovala". Podobnega mnenja je bil tudi zadnji dehnar. Še več, ko je tista kačja glava v prvi vojni izginila, je svetoval, naj se nove ne postavi. Tudi zanimanje, da bi ponovno hodili v Padence, je zamrlo. Čas je bil takrat drugačen. Mladih, ki bi to zlahka opravili, pa je bilo vse manj. Na dehnarjevo željo sva ob suši okoli leta 1938 s Pepetom odšla v Padence. S seboj sva odnesla tudi njegov zvitek *lapuhovega* lista in ga tam pod slapom tudi vrgla v vodo. Kaj naj bi takrat rekla, pa sva oba pozabila. Ne boš verjel, domov sva se vračala v dežju, ki je potem padal še nekaj dni. To bi pa kmalu pozabil! Ko sva pri Idrskem zavila proti

Livku, sta proti nama prišla dva karabinjerja in naju nekaj spraševala. Ker laško nisva razumela, nisva vedela, kaj hočeta. Zato je eden od njiju poklical nekoga iz bližnje hiše, ki jima je povedal, od kod sva in da greva proti domu. Šele nato sta naju pustila nadaljevati pot.

Ker se že pogovarjava o dehnarju, naj ti povem še to. Ker je bil prav on najostrejši nasprotnik gradnje elektrarne Dobljar in jeza v Podselu, na tistih deloviščih ni od pravih starovercev delal nihče. Obtoževal je tudi železničarje, in sicer da so uničili Soško dolino in njene prebivalce, predvsem pa onečastili Babjo jamo. Tudi tam ni bilo delavcev z našega konca. V zadnjih letih življenja je dehnar dejal, da so dolino uničevali zato, ker o naši veri niso vedeli ničesar. Dodal pa je še, da, tudi če bi, bi morda našim svetim krajem naredili še večjo škodo, kot so jo.

*Tone, pozno je že in moram domov. Žena in hčerka Eva me zagotovo že pogrešata. Ko se ponovno oglasim, te bom že našel, tako kot sem te danes. Ker veš, da te bom ponovno obiskal, se lahko pripraviš na nadaljevanje najinega pogovora.*

\*\*\*

*Tone, kam pa greš? Ali mi nisi vedno govoril, da v dolino ne hodiš?*

*Tone:* To je res, toda povedali so mi, da je brat Feliks zbolel in da leži tu na Ušniku pri neki ženski, ki ji je pomagal pri delu. Zato ga grem pogledat, ker danes nimam nobenega dela v Rutu. Kam pa ti greš z motorjem?

*Službeno grem v Baško grapo. Enkrat okoli treh popoldne se bom vračal. Če mi poveš za hišo, te poiščem. Ker si že tu, bi lahko najin pogovor nadaljevala.*

*Tone:* Ali vidiš tisto sivo hišo tam spodaj? Tam te bom počakal, saj imam dovolj časa in se mi nikamor ne mudi.

\*\*\*

*Malo sem zamudil. Kaj hočeš, ko si v službi, je treba delo opraviti do konca, kot je treba. Še tako pride včasih do nepotrebnih besed.*

*Tone:* Če ti je prav, bi se usedla na tisto klop pod drevesom, kar tam za hišo. Nihče naju ne bo motil. Brat je dobil zdravila in zaspal, gospodinja pa je odšla na Kozaršče.

Veš, včeraj zvečer, ko sva se z mojim gospodarjem na Gomili pogovarjala o Luižu Vrhovskem,<sup>69</sup> sem se spomnil na njegovo pripoved o mali beli kači, ki jo je slišal pri Brtinovih. Ker je bil krojač, je šival tudi po hišah, kjer je slišal veliko zgodb. **Pripoved o mali beli kači** sem si zapomnil natanko tako, kot ti jo bom povedal.

V času, ko je bil lunin krajec ponovno obrnjen proti Zemlji, so iz njega padla tri kačja jajca, ki so letela proti njej. Eno kačje jajce je padlo na Mali vrh nad kmetijo Pologar, ravno ko je mlada pastirica rodila mrtvega otroka. Mlada kača je prilezla iz razbitega jajca in odšla do žalostne pastirice, ki jo je dvignila k sebi, saj jo je tiščalo v prsih. Ker ji je kača želela pomagati, je začela sesati njene zatečene dojke, iz katerih je teklo mleko v bližnjo razpoko, kjer je nato nastal izvir Bela voda. Bela kača pa je odšla v drugo špranjo, kjer je nastal izvir Kačnik. Danes sta oba izvira zgornja pritoka Lepenke, le da je eden levi, drugi pa desni.

Ko je to pripoved slišal dehnar, mi je rekel, da gre najverjetneje za zelo staro pravljico, saj je podobno slišal tudi v Potoku pri Kuščarjih. Z razliko od Luižove pa je ta govorila, da je iz pastirčinega mleka nastal Beli potok blizu Fonov. Bela kača pa naj bi se skrila v podzemlje Na gradu, kjer je varovala znameniti zaklad. Ko pa so jo granate iz prve svetovne vojne pregnale, je po skritem rovu prišla

<sup>69</sup> Alojz Jug, rojen 1878, "Luiž Vrhovski", Volčanski Ruti 12. Ko si je Luiž pod Pušnem poškodoval nogo, ni šel k zdravniku, zato se je zacelila sama. Zaradi tega je šepal do smrti. Rodil se je pri Vrhovcih, a je živel na Gorenji Strgariji pri Janezu Strgarju. V njegovem hlevu si je uredil sobo s posebnim vhom, kjer je prebival in šival.

ven, se spremenila v orla in odletela tja, kjer bo imela mir. Toda Bela voda in Beli potok sta bila za staroverce zdravilna. Danes pa se o tem ne govori več. Ljudje niti ne vedo, kje se stari izviri nahajajo, saj jih ne uporabljajo, ker se senožeti vse manj kosijo.

O dehnarju bi znal povedati še marsikaj. Njegovo zavzemanje za ljudi se je pokazalo tudi v času prve svetovne vojne in po njej, ko so se v Rut začeli vračati preživeli s fronte, ujetništva in begunstva ter za vse tiste, ki so se na poseben način ognili vseh naštetih grozodejstev. Ko so "vrnitelji" nato vsaj delno uredili porušene domove in za silo obnovili njive, travnike, sadovnjake in hleve, ki so nujni, da kmetija vsaj delno deluje, je dehnar ugotovil, da so se ljudje spremenili, nekateri do nerazpoznavnosti. Zavedal se je, da vsaka vojna, še posebno tako dolgotrajna, kot je bila prva svetovna, pusti na človeku in prostoru vidne posledice. Hkrati pa je upal, da bo čas le opravil svoje, in pričakoval, da se bodo tudi odnosi v skupnosti kmalu uredili. Ker pa do tega ni prišlo, je menil, da je bila štiriletna prekinitev utečenega delovanja skupnosti tista, ki je povzročila usodne spremembe. Nič drugega mu ni preostalo kot to, da je začel reševati tisto, kar se je še rešiti dalo. Začel je z ogledom celotnega območja svojega delovanja in poskušal ugotoviti, kako so ljudje živeli nekoč in kako shajajo danes. Kmalu je ugotovil, da je celoten prostor neverjetno obremenjen. Vsa zemlja je prepojena s človeško krvjo. Skale, drevesa in podzemni svet pa "obloženi" s človeško bolečino in trpljenjem. Groza, krik in jok se je vtisnil v vse, kar tam rase. Zemlja, ki je nekoč prehranjevala ljudi, je zdaj polna železa, svinca, smodnika in drugih odpadkov, ki so se tu odlagali vsa ta leta. Da bi vse to nevtraliziral, je sklenil obuditi vse tročane in jih očistiti vse tiste nesnage, ki jo je sem prinesla vojna. Kmalu zatem je sklical vse zaprisežene može k sebi na dom in jim razložil, kako bodo to izvedli. Tiste *bratinje* so trajale vsaj teden dni in to v pomladi leta 1922. Seveda podrobnosti nisem nikoli izvedel. Prav tako pri tem nisem sodeloval. Rečem lahko le, da je že jeseni istega leta dehnar pripovedoval, da se stanje v skupnosti popravlja in normalizira. Glavno nalogo pa naj bi pri tem opravili tročani, ki so ponovno vzpostavili ravnovesje v tem in širšem prostoru. Povedal je tudi, da je opravil poseben obred v notranjosti Babje jame, ki ga je namenil vsem padlim vojakom na tem našem ozemlju, z namenom, da bi se njihovi poškodovani duhovi, ki brezciljno begajo naokoli, umirili in združili v "srednjem svetu", ki ga je zanje izprosil od Nikrmane.

*Poznaš mogoče koga, ki se je vojni ognil "na poseben način", kot si mi prej povedal?*

*Tone:* Poznal sem dva, a oba sta že mrtva. Najverjetneje pa jih je bilo kar nekaj. Ko je dehnar zaznal premike avstro-ogrske vojske in se o tem pogovarjal z orožnikom, ki je bil še z nekom zadolžen za te kraje, je takoj sklical zaprisežene. Povedal jim je, da se bo vojna zagotovo kmalu začela in da bo verjetno dolga in krvava. Zažugal jim je, naj vsaka družina poskrbi za vse svoje člane, še posebno za neboljlene otroke in starce. Za materialne stvari pa naj ne skrbijo preveč, saj jih bodo lahko na novo ustvarili, če bodo preživeli. Preživetje pa si lahko priborijo tako, da med vojno držijo skupaj in si pomagajo. Mladim fantom, ki bodo čez leto dni zreli za vojsko, pa je svetoval, naj premislijo. Če jim ni do vojskovanja, se je možno temu ogniti. Treba je le na skrivaj oditi proti vzhodu in si tam poiskati varno zavetje pod okriljem begunstva. Prav to sta storila dva naša mladostnika. Govoril pa sem samo z enim, ki se je takrat doma pripravljal za pot. Pomagal mu je tudi stari oče, ki je bil vojak. Poučil ga je, kako mora potovati in česa se mora izogibati ter kaj vse mora imeti s seboj, da bo brez pomoči drugih preživel prvih deset dni. Pa tudi kaj vse lahko dobi v naravi, da ne bo lačen. Poleg tega je dobil še pomembne napotke o tem, kje in kako lahko v naravi prespi in kako se mora obnašati, če bi ga zajeli. Svetovali so mu, da se mora ob zajetju delati neukega, nepismenega in malo prismuknjene fanta. Hodil je le po brezpotjih, ne da bi vedel, kam bo prišel. Dvanajstega dne zvečer pa je prišel skozi gozd na sleme, kjer je prvič od blizu videl hiše, ki so bile krite s slamo. Ker je deževalo, je iskal zatočišče in prostor, kjer bi prespal. Zato se je ustavil pri prvi hiši na robu vasi in se stisnil pod napušč hleva, saj se je dež zelo okreпил. V tistem trenutku pa je iz njega prišla sključena starka z vedrom pravkar namolzenega mleka. Ko je zagledala prestrašenega in premočenega fanta, ga je odpeljala v hišo. Ker je videla, da je premražen in lačen, mu je ponudila kos kruha in skodelico vročega mleka. Šele takrat je opazil, da na ognjišču spi starejši moški. Ko se je prebudil, sta ga skupaj z ženo prosila, naj jima pomaga na kmetiji, ker sta stara in onemogla. Mladi fant je v tem videl rešitev zase, zato je ponudbo sprejel. Kasneje je izvedel, da sta prej na kmetiji kmetovala njuna sinova, ki pa sta morala na fronto v Rusijo. Izvedel pa je tudi, da je v vasi Brezovo Brdo v Brkinih. Do drugih se je obnašal tako, kot ga

je naučil stari oče. Ko so ga vprašali po starosti, je pokazal obe roki in potem še eno. Do konca vojne je živel v miru, ne da bi bil lačen. V tistem času je skupaj z gospodarjem spoznal veliko gob. Ker je zmogel, je delal tudi na polju ter skrbel za nekaj krav in par ovac, ki jih je dvakrat dnevno odpeljal k napajanju k vaškemu kalu, ob tem pa imel tudi priložnost, da je srečal kakšno mlado dekle. Ena mu je bila posebno všeč, a vedel je, da ga ne bo jemala resno, saj so ga imeli za norčka. Vsemu, kar ji je rekel, se je le iz srca nasmejala. Ko pa se je ob koncu vojne od nje poslovil, ga je poljubila na čelo in mu rekla: "Če bi imel tam, kjer sem te poljubila nekaj več, bi se mogoče tudi kaj zmenila".

Ko je prišel domov, je rekel, da se mora za preživetje zahvaliti le dehnarju, ki mu je ob slovesu dejal: "Prvo je tvoje življenje in šele na drugem mestu je domovina".

Ker je nova italijanska oblast poostrila nadzor nad Slovenci, je črna vahta opozorila dehnarja, naj ne hodi toliko okoli, saj bi ga lahko prijavili karabinjerjem, ki ga bodo potem nadzorovali, ali pa ga imeli celo za sumljivo osebo, ki vodi kakšno tajno organizacijo. Rekli so mu še, da bodo za vse, kar potrebuje, poskrbeli oni. Ker pa je vseeno želel spodbuditi skupnost, je ob večerih pogosto obiskal tiste staroverce, za katere je menil, da bi lahko pomagali pri prenovi. Ob takšnih priložnostih je svetloval, da v hiši zadostuje svetloba ognja in da je po celodnevem delu treba imeti tudi nekaj časa zase, da prisluškujemo svoji notranjosti, ki sicer na zelo tih način opozarja, kaj vse potrebuje, da bomo z njo usklajeni, srečnejši in bližje svojim, ki prav po tem hrepenijo. Ob tem pa naj se še pogosteje pogovarjamo s svojim zduhcem, ki nam bo v teh težkih časih, ki jih živimo, zagotovo pomagal.

*Tone, v hiši te nekdo kliče.*

*Tone: Slišim! Bratu bom moral spet odnesti "kahlo",<sup>70</sup> ima namreč drisko. Kar naj še malo počaka.*

*Veš kaj, pozno je že, moram domov. Jutri moram namreč v Sežano. Ko bom spet na Tolminskem, te že poiščem.*

\*\*\*

*Tone, po dolgem času sva spet skupaj. Mislim, da me nisi dolgo čakal. Ko sem zjutraj spodaj ob cesti srečal Angelo "Placarjevo",<sup>71</sup> mi je povedala, da si se, preden si šel h Kopoviščarju, oglasil pri njej in da se boš spet, ko se boš od njega vračal. Zato sem ji rekel, naj te prosi, da me počakaš kar pri njej, ko se vrneš od Kopoviščarja.*

*Tone: Nisem te dolgo čakal. Z Angelo sva se medtem pogovarjala o Kopoviščarju. Bil je zelo vesel štrudlja,<sup>72</sup> ki mi ga je zanj dala zjutraj. Midva pa sva pri njem na Kopovišču brez vina obujala mladostniške spomine. Spomnil se je celo, kako sva šla nekoč skupaj na sveto goro Jelenk.*

*Poslušaj, ne zameri, ker te prekinjam. Toda ne vem, zakaj si danes iz Podsela šel h Kopoviščarju, saj si mi vedno govoril, da hodiš k njemu vedno iz Strgarjeve smeri.*

*Tone: Danes sem bil pri znanu v Čiginju, zato sem šel k njemu iz Podsela. Ker pa se proti večeru dobiva še z bratom na Ušniku, sem se vrnil k Angeli.*

Dehnarju pa gre zasluga, da sva odšla na Jelenk. Okaral naju je rekoč, da je sramota, da še nisva bila na sveti gori, ki jo častijo staroverci daleč naokoli. Rekel nama je tudi, da je sicer za nas bližja Velika Baba,<sup>73</sup> je pa Jelenk ravno tako naša in še kako pomembna gora. Pozabil pa sem, katerega leta se je to zgodilo. Vem pa, da so imeli fašisti v Kanalu ravno tisti dan popoldne neko slavje. Ko sva se vračala z Jelenka, naju je eden od fašistov na trgu ustavil in poklical "glavnega" ter mu spotoma nekaj rekel o naju.

<sup>70</sup> Nočna posoda.

<sup>71</sup> Angela Jug, poročena Fili, rojena 1920. Sorodnica Antona Juga, "Kopoviščarja", "Pri Placarju" ali "Kapcinarju", Podsela 32. Kopoviščar je o njej govoril vedno dvoumno, zato nisem nikoli vedel, ali gre za sorodnico ali sestro.

<sup>72</sup> Zavitek.

<sup>73</sup> Velika Baba je staro ime za Matajur. Govori se, da je Matajur poslovenjeno ime za *Monte maggiore*.

“Glavni” naju je odstranil od množice in vprašal po dokumentih, ki pa jih nisva imela s seboj. Zato je zahteval, da pokaževa vsebino nahrbtnikov. Pregledal je oba, a našel ni ničesar. Od jeze je brcnil vanje in nama s klobukov povlekel vejice zimzelena, najine palice pa je dal nekemu domačinu, da bi jih odnesel stran. Rekel je še: “*Quel’ arma dei banditi*”.<sup>74</sup> Ko se je vrnil, ga je še vprašal, če naju pozna. Ker je pritrdil, nama je rekel: “*Sparate maiali sporchi*”;<sup>75</sup> in z roko pokazal proti mostu. V hipu sva pobrala stvari in odšla proti domu. Od tam pa k dehnarju, kot smo bili dogovorjeni. Podrobno sva mu povedala, kaj sva doživela. Rekel je, da je imel o prašičih najverjetneje prav, saj se mora človek, ko gre na katerokoli pot, kjer sreča neznane ljudi, pred tem okopati in preobleči. Dehnar se je počutil za zaplet s karabinjerji nekoliko sokrivega, a žal ni vedel za fašistično slavje. Zabičal pa nama je, da mora človek, ko gre tako daleč od doma, s seboj vedno imeti osebne dokumente. Dodal je še, da sva imela srečo, da naju nista oglobila, ker se jima je najverjetneje mudilo na slavje.

Potem smo skupaj nekaj pojedli in se usedli pred hišo. Nad nami je svetil prvi krajec, ki smo ga opazovali brez besed. Prvi je spregovoril dehnar, in sicer da je luna zanj nekaj zagonetnega, ker se neprestano spreminja. Vzide in zaide kar nekam po svoje. S svojim čudaštvom gre celo tako daleč, da jo lahko zagledamo tudi sredi belega dne. Zato ni čudno, da komu rečejo, da ga trka luna. Potem je dehnar obmolknil. “*Ali morda kdo od naju ve, zakaj in po kaj sta šla na sveto goro*”, je čez čas vprašal. Ker je Kopovišar sklonil glavo, sem v zadregi rekel približno tako: “*No, pogledat sva pač šla tisto goro, ki je bila in je za nas še vedno sveta in bo to tudi ostala. Ne vem, ta hip mi ne pride nič drugega na misel*”. “*Ampak ne samo zato*”, je glasno in umirjeno dejal dehnar in počasi nadaljeval. “*Vesta mladeniča, pogled je moč in energija, ki jo pošlje človek v smer, v katero gleda. Najpogosteje oči iščejo oči. Pri tem mislim na oči vseh vrst, ki so okoli nas v naravi in ki nas neprestano gledajo, opazujejo. Podnevi več kot ponoči, tako da nismo nikoli sami. Oči so tudi tam, kjer mislimo, da jih ni. Toda vsa ta gledanja so energija trenutka. Neopazna in neohranjena je. Vse tisto, kar so gledali naši predniki, čeprav so gledali prav to, kar gledamo mi danes, je bilo drugačno od današnjega. Če pa želimo nekaj tega, ki nam je sveto in drago, ohraniti, moramo to najprej videti in podrobno raziskati z vseh strani, da se podoba ali več podob, vtisne v našo notranjost. Le tako bo naš zduhec, ko bo zaživel v drugi podobi, vedel, kje se je gibal v prejšnjem življenju. Tudi vidva Toneta nosita od danes naprej v sebi podobo Jelenka. Prej, ko sta slišala zanj, si njene podobe nista mogla niti predstavljati. Pa čeprav je to nekaj svetega v našem verovanju. Prav iz tega razloga sem vaju napotil tja gor, kjer mrgoli kot mušic skrivnosti in nešteto pogledov, ki so ostali prilepljeni nanjo “za nimr”*”.<sup>76</sup> Potem smo spet molčali in gledali v nebo, ki pa je bilo že brez lune. Pobegnila je namreč proti Furlaniji. Dehnar pa je nato predlagal: “*Pojdimo k počitku, jutri nas spet čaka delo, ki ga bo treba predvsem dobro opraviti*”.

*Tone, tu verjetno motiva Angelco, ker ima delo v kuhinji. Pomakniva se raje k tistemu zidu, ki gleda proti Soči. Meni je namreč nekoč Kopovišar zaupal tole, ko je rekel: “Deklica, ki jo imam najraje, je Soča, ki pa mi to tudi nesebično vrača”.*

*Tone: Čisto podobno Kopovišarju. Ti sploh ne veš, koliko ljubezni je on premogel in kako veliko srce ima. Tudi ribe so bile njegove najlepše prijateljice. Bela kača v Babji jami pa njegova edina nevesta. Tako, da veš.*

*Tega še nisem slišal, vendar če je vse to res, je zame pravi ljubitelj narave. Čeprav je mogoče s tem le nekoliko pretiraval. A naj mu bo odpuščen. Bil pa je le pošten mož, do sebe in drugih. Čeprav vsaj do mene, kot “forešta”,<sup>77</sup> nezaupljiv. Za Janeza Strgarja pa je, z eno samo besedo, izjemen!*

*Tone: Naj bo tako, kot si rekel, ne bom ugovarjal. Vsak ima pravico do svoje resnice in mnenja. Tako je pravil dehnar.*

*Povedal ti bom, kaj sva doživela s Štefanom nekoč, ko sva se v mraku vračala iz Livških Raven, ko tam še ni bilo državne meje, kot je danes. Nekaj sva pri znanцу res spila, a ne toliko, da bi bil pijan. A*

<sup>74</sup> Tisto orožje banditov.

<sup>75</sup> Izginite prašiči umazani.

<sup>76</sup> Za vedno.

<sup>77</sup> Tujec.

prav to mi je, ko sva pri dehnarju cepila drva, očital. Bilo pa je tako. Po cesti sva hodila drug za drugim. Jaz spredaj, on zadaj. Ko sva šla mimo Trniškega vrha, sem opazil, da se je pod menoj na neki vzpetini, verjetno Na gradu, nekaj posvetilo in ugasnilo. Ker se je to ponavljalo, sem se ustavil in povedal Štefanu, ki pa je odvrnil, da ni videl ničesar, če pa bi, bi bil zagotovo pijan. Nato sva brez besed odšla naprej. Prav kmalu pa sem na mestu, kjer se je svetilo, zagledal velikega in kot zlato svetlega *kozirja*, ki je nepremično stal.<sup>78</sup> Od strahu sem obstal in ne da bi si tega želel, zakričal: “Štefan, poglej tam doli *kozirja*!”. Štefan pa mi je zabrusil nazaj: “Kaj blebetaš, verjetno te nosi luna, ali pa tisto Jurijevo žganje, ki sva ga spila. Jaz ne vidim ničesar.” Pomisli ti. Vse to je, ko sva končala z drvimi, na dolgo razlagal dehnarju, ki ga je zelo pozorno poslušal. Po dolgem premisleku pa je dehnar povedal svoje: “Štefan, res nisi dobro razmislil, sicer ne bi Toneta Javorja kar tako obtožil, da je bil pijan. Ni pa nič nenavadnega, vsak se lahko zmoti, a pomembno je le to, da se tistemu opravičimo. Če pa tega ne zmoremo, si zmoto lahko priznamo vsaj pri sebi. S tem izbrišemo tisto senco, ki bi ostala v nas za vedno”. Nato pa se je obrnil k meni in rekel, da je bil zadnjič jezen name in da mi prav zaradi tega ni ničesar rekel. Drži se namreč načela, da kadar si jezen, si namreč pod vplivom hudega duha in zato takrat nisi ne pošten in ne pravičen. Danes, ko je tisto mimo, pa mi lahko pove, kaj ga je takrat razjezilo. Ko sva se pogovarjala, naj bi gledal v tla, kot da ne govori meni. In to je doživel on, ki ima pri človeku najraje prav oči, ki mu povedo vse o lastniku. Predstavljajo mu velika okna, skozi katera vidi v človekovo notranjost.

S Štefanom sva se pred njim počutila enako kriva, zato nisva spregovorila. Na mizo je nato postavil krožnik gozdnih jagod in nama rekel: “Ker sem vama prej natrosil preveč grenkih, se posladkajta”. S to izjemno gesto je sprostil pogovor med nami.

V nadaljevanju smo se pogovarjali o *kozirju*. Velel nama je, da moramo biti pri njem zelo previdni. Veliko je namreč pripovedi o tem, da ga nekateri vidijo, drugi pa ne. Na koncu pa je še povedal, da ga je tudi on videl, a samo enkrat. Nekega večera, ko je bil namenjen tja, kjer je nekoč stal Kresnik, je zagledal, kako se je na tistem mestu svetil mogočen *kozir*, kot da bi bil iz čistega zlata. Ko je njegova svetloba počasi pojenjala, se je v temi za njim začela svetiti Kresnikova skala. Ko je postala najbolj svetla, je *kozir* ugasnil. Hip za tem pa še Kresnik. Ker je od tiste svetlobe popolnoma oslepel, se je moral privajati na temo, da je lahko prišel domov.

*Tone, poglej tisti pramen svetlobe, ki osvetljuje Log na oni strani Soče. Tukaj proti nama pa je vse bolj črna senca, ki briše stvari, da jih ne vidiš.*

*Tone:* Vidim, da imaš tudi ti dar opazovanja senc, kot jih je imel dehnar, ki jih je prav tako rad in pogosto opazoval. Imel jih je za žive slike, ki se premikajo v statični naravi. Ko jih opazuješ, imaš občutek, kot da drevesa in bilke hodijo. To gibanje pa se še poveča, ko piha veter. Seveda se to dogaja le ob soncu in polni luni. V tistih premikajočih se senčnih oblikah je on videl marsikaj in jih znal tudi razlagati. Imel jih je za sporočilo gozdnega duha. Mogoče pa tudi vetrnega in še kakšnega drugega. Ker pa vsega tega nisem nikoli opazil, je rekel, da je treba imeti za to izostreno oko, ki se mu reče tretje oko. Pa še nekaj! Globoko v človeku mora stalno žareti želja po tem, da bi vse to videl in razumel. Rekel je, da gre za sanjski svet, neresničnih oblik in snovi. Torej so brez snovne, nekaj sličnega, kot se nam dogaja, ko vidimo prikazovanje Nirkmane na nebu. Zdelo se mu je, da gre morda za Veliko Mater, ki jo osvetljuje sonce in luna. Tisto senco pa potem vidimo v najrazličnejših oblikah. Ne vem, teh besed nisem popolnoma razumel in ne sprejemal. Vendar me je tolažil, da pride vse to z leti. Le poslušati je treba z odprtim srcem in umom tistih, ki so to že dosegli.

Opozoril me je tudi, da se je treba bati in ogniti hudobnim sencam. Spoznamo jih po tem, da ne mečejo svoje lastne sence, ampak druge. Povedal mi je, da je srečal človeka, ki je imel za seboj zelo dolgo senco senenih vil, pa čeprav je bilo to opoldne, ko so sence najkrajše. Kopovišar pa je na senožeti videl seneno kopo, ki je oddajala senco v obliki ženske z dvignjenimi rokami. Vse te sence so delo hudobnega duha, ki ga imenujemo tudi črni duh. Teh senc se je treba izogibati. Tistega, ki zaide vanje, potegnejo v podzemlje.

<sup>78</sup> *Kozir* je kozel, ki je bil sveta žival in močno povezan z belo kačo. Imel je neverjetno moč, ker se je lahko spreminjal, v karkoli je hotel. Enim je bil viden, drugim pa ne. Varoval je tudi skrite zaklade, zato je moč spreminjanja spretno uporabljal, da je iskalce zakladov speljal na napačno sled ali pot. Zato ni prav nič čudnega, da so ga ljudje videli v različnih podobah. Za staroverce pa je pomemben, saj je varoval njihove svete kraje.



*Kot vidim, mi razlagaš staroverstvo skozi videnje in izkušnje zadnjega dehnarja.*

*Tone:* Seveda. Kako bi ti ga lahko razlagal drugače? On je bil namreč naš učitelj in zagotovo vzor, kakšen mora biti staroverec. Kot vidiš, sem jaz na stopnji vajenca, ki pa je v učitelja verjel in mu tudi zvesto sledil.

*Zadnjič mi je Angela povedala, da se ji zdi čudno, da tako malo Rutarjev hodi na pokopališča. Naštela pa mi je tudi veliko ljudi, ki jih poznam kot staroverce. Želel sem ji razložiti, da pokopališča najverjetneje obiskuje tako malo ljudi zato, ker pripadajo oziroma so porazdeljeni na tri fare, in so zato njihovi svojci pokopani v Volčah, Ročinju in na Srednjem. A ne vem, če sem bil dovolj prepričljiv, saj mi ni nič odgovorila. Kaj pa ti rečeš na vse to?*

*Tone:* O našem odnosu do umrlih si seznanjen, vsaj tako si mi rekel. Dehnar je bil na moje vprašanje o tem zelo kratek in jasen. Na grobove naših umrlih ne hodi. Prepričan je, da tam nima kaj iskati, ker prav tam nima nanje nobenih spominov. Tisto, kar je bilo ob smrti v telesu še "živo", je z zduhcem odšlo. V grobu je torej le telo, ki se bo, kot vse drugo v naravi, razgradilo. Zanj so pomembni le živi spomini, in sicer kaj in kje se je s pokojnikom pogovarjal, kaj je z njim doživel, kaj je kdo pomembnega povedal in kaj nam je pokojni zapustil, da se nanj lahko z veseljem spomnimo. S tem namreč ni mislil na njegovo imetje, ampak na njegovo življenjsko delo. Dehnar se tako ob tem, ko se hrani, živo spominja Gabrijela, ki je izrezljal žlico iz pušpanovega lesa in mu jo po prvi vojni podaril. Živ in nepozaben mu ostaja v spominu prav tako kraj, kjer je podrto drevo ubilo neizkušnega mladeniča. Ko pa gre tam mimo; žal zaradi velike oddaljenosti ne prav pogosto; na tisto mesto v njegov spomin vedno vrže zeleno vejico in se obenem tudi vpraša, kaj se je zgodilo z njegovim zduhcem. Še dolgo po tem pa misli nanj, predvsem pa na to, kaj vse bi lahko še v življenju naredil in doživel. Misli pa tudi na njegovega očeta, ki je toliko dal nanj, ker je verjel, da ga bo nasledil. Hkrati pa še na njegovo mater, ki je od žalosti in trpljenja kmalu umrla. Vse to mu pomeni mnogo več kot tisti vrtilček na pokopališču. Res pa je, da so številni posamezniki zaradi ležernosti privolili na tradicionalne običaje, ki se opravljajo ob pogrebu, pa tudi tiste o urejanju in vzdrževanju grobov.

*Sonce je že zašlo in tu nad Sočo bo kmalu postalo hladno. Če imaš še kaj v mislih, bi želel, da mi poveš. Ali pa to pustiva za drugič. Odločitev namreč prepuščam tebi.*

*Tone:* Raje bi to opravil danes, ker se bojim, da bom pozabil. Davno tega sem v Čančah prvič jedel kruh, ki ga je takrat spekla gospodinja Terezija. Tja gor je prišla kot nevesta nekje izpod Krna. Kako pa se tisti posebni kruh pripravi, ji je povedala ena od sosed. Leskov kruh so pekli nekoč samo na dan po pomladanskem kresu. Ime pa je dobil po leskovem lesu, s katerim so kurili krušno peč. Testo so zamesili z ajdovo in koruzno moko v razmerju 5:1 ter vodo, kvasom in soljo. Leskov kruh je moral imeti okroglo obliko (sl. 14). Preden so ga dali v peč,<sup>79</sup> so na površino testa v krogu (od sredine proti krogu) položili toliko leskovih palčk, kolikor je bilo družinskih članov. Pečen kruh so razrezali tik ob palčki, tako da je dobil vsak član svoj kos kruha in palčko. Kruh so pojedli ob delitvi, palčko pa je posameznik lahko vrgel kamorkoli, in sicer v hlev, vrt, klet, njivo, ognjišče ali kam drugam. Ko sem o leskovem kruhu govoril z dehnarjem, mi je povedal, da je bil to zelo star običaj, ki ga v sosednji Benečiji niso poznali. Pekli so ga samo staroverci, da bi s kresom dobili vase tudi nekaj tistega kresnega ognja, ki jim bo pomagal čez celo leto, vse do drugega kresa. Po prvi svetovni vojni pa so žal ajdo tu opustili, bodisi zaradi primanjlovanja semen bodisi zato, ker ni več dobro rodila. Je pa res, da so jo mladi odklanjali. Tako je tudi leskov kruh šel kmalu v pozabo kot tudi mnogo drugih stvari.

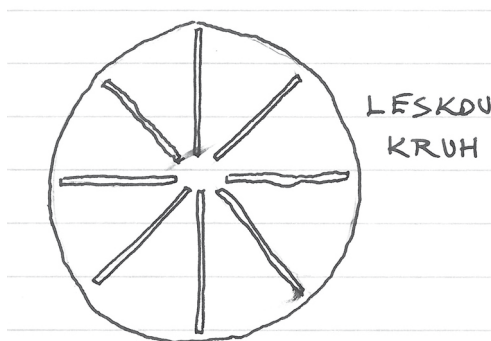

Sl. 14: Leskov kruh

<sup>79</sup> Ko so zakurili krušno peč, so vanjo dali še nekaj kosov oglja ali ostankov lesa s pomladanskega kresa, ki je dogorel tisto jutro. V kruh so lahko zamesili tudi nekaj pepela, ki so ga vzeli ob kresu, da bi lahko "dobili vase tudi nekaj tistega kresnega ognja".

*Tone, v hiši te kliče Angelca. Ti boš šel kmalu na Ušnik, jaz pa grem proti domu. Kot vidiš, ni bilo nikoli težav, da bi te našel. Vem, da bo tako tudi prihodnjič, ko pridem sem.*

\*\*\*

*Kaj je s tabo Tone? Nekam si shujšal v tem času, ko se nisva videla? Ali veš, da je bil takrat oktober lanskega leta, danes smo pa že skoraj sredi marca?*

*Tone: Vse to, kar si povedal, vem! Mislil sem že, da te ne bom nikoli več videl in da si na našo staro vero pač pozabil. Pa me je Kopoviščar zadnjič potolažil, ko mi je povedal, da si bil v tem času pri njem in Strgarju.*

*Kot sem že velikokrat rekel, je na prvem mestu družina in služba, ki jo zelo rad opravljam. Sem k vam v Rute pa skočim le takrat, ko zmorem. Sicer pa je zame delo tudi to, ki ga že nekaj časa z veseljem opravljam in ustvarjam skupaj z vami in kar izjemno cenim.*

*Tone: Paulo, mislim, da sem tudi jaz v tem času naredil kar veliko dela. To, kar ti bom razkril, sem ti hotel zamolčati. A, ne da ti ne bi zaupal, temveč ker tega preprosto nisem poznal. O njem sem le nekaj slišal in nič drugega. Šele preteklo zimo, ko je bilo časa dovolj, sem poiskal tistega moža, ki pa je pred tem živel nekje na Kambreškem. Zdaj pa zopet živi tu med nami. Povprašal sem ga, ali je pripravljen skrivnosti, ki jih edini še pozna, tudi povedati. Najprej sva se o skrivnostih zelo dolgo pogovarjala, a le o nekaterih stvareh, ki jih je bil pripravljen razkriti. Seveda sva se pogovarjala tudi o tebi. Hotel je vedeti, zakaj te stvar tako zanima. Preden sva se razšla, je le dokončno pristal, da spregovori, a ne o delu, ki ga je opravljal in je bil zato vezan na prisego, ki jo je dal dehnarju. Zatrdil pa je, da je zadnji zaprisežen, ki je sodeloval pri ozbenanju kačjih glav.*

*Kar mi pripoveduješ, me preseneča. Zanima pa me, ali je pristal tudi na to, da vse poveš meni in da vse tudi zapišem?*

*Tone: Seveda, a le pod pogojem, ki se ga bom zagotovo držal. Obljubil sem mu, da bo vse, kar ti bom zaupal, vezano na kupčijo med teboj in dobljenimi podatki.*

*Kakšna pa je ta kupčija?*

*Tone: Malo potrpi, vse ti bom povedal. Mož je v letih in sam, pa še bolan povrhu. Dogovorjen je z neko uradnico, da bo lahko odšel v dom ostarelih, ko se bo za to odločil. Problem pa je, da nima česa obleči in obuti. Potrebuje spodnje perilo, nogavice in obleko. Ali si mu pripravljen vse to priskrbeti? Seveda pa ne zahteva, da mora biti oblačilo novo, le da je celo in čisto.*

*Seveda pristajam na to pod prisego, če želiš. Le povedati mi moraš njegove telesne mere in do kdaj ti moram vse to dostaviti.*

*Tone: Nobene prisege ne potrebujem, ker vem, da si mož beseda. Potrebna opravila pa sem že opravil. Velik je prav toliko, da mora biti obleka in kar spada zraven po moji meri. Le čevlje ima on večje, to je številka 44. Vse to bi moral dostaviti čez dobrih štirinajst dni, kajti takrat načrtuje, da bo šel v dom.*

*Drži, če bom zmogel, morda celo prej. Če bom na tesnem s časom, bom paket pustil pri Angelci, ki te bo potem obvestila.*

*Tone: To, kar ti bom povedal, je vse, kar mi je zaupal. Njegovega imena in naslova seveda ne boš dobil, saj ga niti ne potrebuješ. Tako da so tvoja vmesna vprašanja nepotrebna.*

Če so ali ne, bova sproti reševala med pogovorom. Ali Kopoviščar pozna tistega moža?

Tone: Seveda ga pozna. Veš pa tudi, kakšen je njegov odnos do foreštov, zato o tistem možu pri njem ne boš izvedel ničesar. Če si pripravljen pisati, bi lahko kar začela.

Ker menim, da je snovi veliko, bom zelo težko pisal. Zato bi bilo dobro, da poiščeva prostor, kjer bi se lahko usedla.

Tone: Če stopiva proti Paulinču, kjer sem nekoč živel in delal, so za tistim gričem ob cesti neki hlodi, kjer bova lahko sedela, pa še lep razgled bova imela na okolico.

Tone, tu bova res lahko v miru klepetala, ne da bi naju kdo motil. Ti pa kar začni, kot vidiš, sem pripravljen, predvsem pa neučakan.

Tone: Rekel mu bom Drejc,<sup>80</sup> čeprav ima drugo ime. To sem si izmislil le, da bi ti lažje pripovedoval. Torej, Drejc je bil eden od treh zapriseženih. Imel pa je nalogo, da nabira in pripravlja ves potrebni čadron, ki so ga uporabljali za ozbenanje, pa tudi za druge zadeve. Čadron nastaja zelo počasi na apnenčastih skalah in kamnih. Bolj kot je star, večji je.<sup>81</sup> Kot boš videl, je bil Drejc zelo dober poznavalec in nabiralec čadrona. Poznal je vse vrste, ki nastajajo na tem prostoru, kot je denimo beli, rumeni, rdeči, zeleni in črni čadron. Vsakega posebej je hranil v lesenih škatlicah s pokrovom, ki jih je naredil sam. Nabiral ga je le poleti v lepem in suhem vremenu, in sicer najdlje do konca avgusta. Če pa je polna luna potegnila še v september, je z nabiranjem zaključil takrat. Nikoli pa ga ni nabiral v mlaju, saj ne bi deloval dobro. S kamna ga je spravil s posebnim nožičem oziroma strgalom. Nikomur pa ga ni pokazal, niti meni ne, saj je menil, da mu tuji pogledi škodijo. Pa tudi čadrona ni nikoli nabiral vedoč, da bi ga mogoče kdo opazoval pri delu. Ko je nabrani čadron prinesel dehnarju, ga je spravil v svoje škatlice, narejene iz lipovega lesa, kot pri Drejcu. To opravilo sta prav tako opravila brez prič. Rdeči čadron je dehnar uporabljal samo za potrebe svetih krajev, ki so jih uporabljali staroverci, in sicer ko je ugotovil, da nekaj slabo deluje ali pa takrat, ko je delovanje odpovedalo. To se je namreč zgodilo po prvi svetovni vojni in je zato opravil obred, ki so ga imenovali obrin (sl. 15). Na kačjo glavo ali na katerikoli staroverski predmet je potresel rdeči čadron, tako da je dobil manjši krogec, ob katerega je položil tri sveže pušpanove liste, ki so tvorili trikotnik oziroma tročan. Peclji pa so se morali dotikati oboda kroga. Za zaključek pa je še rekel: "Nikrmana, usliši me in pošlji svojo moč na to mesto, da bo zopet delovalo". Obred je ponovil še ob vhodu v Babjo jamo ter na mestu, kjer je stal kamen Škurblja, in v Kotlu, torej na treh mestih, ki so tvorili veliki tročan.

Rumeni in beli čadron, ki so ga zapriseženi prejeli od dehnarja, pa so uporabljali za ozbenanje kačjih glav, ki se je vršilo v strugi Doblarca. Ko so zapriseženi v kačjo glavo vklesali luknjico za očesa, je Drejc vanje dal nekaj rumenega čadrona, preostala dva zaprisežena pa sta ji namestila še oči. Kačjo glavo so nato položili v tolmun potoka Doblarec,<sup>82</sup> tako da je njen zgornji del gledal iz vode. Drejc pa je obred nadaljeval, tako da je po dolžini glave namestil tri pušpanove liste, med katerimi je moral biti razmah dveh prstov, ter jih posul z belim čadronom. Tretji zapriseženi je nato v lončeno posodo zajel potočno vodo, ki jo je počasi polival po kačji glavi, dokler čadrona in pušpanovih listov ni odneslo po strugi. Po opravljenih obredih so kačjo glavo zavili v belo laneno vrečo ter jo odnesli na dogovorjeno mesto, kjer jih je čakal dehnar. Kačjo glavo so nato odnesli na vrh gore, kjer je dehnar opravil obrin. Če so neznanci kačjo glavo ali katerikoli staroverski predmet postavili na drugo mesto, so jo staroverci ponovno postavili na prvotno lokacijo. Na mestu, kjer je bila kačja glava prisilno postavljena, je dehnar opravil obred

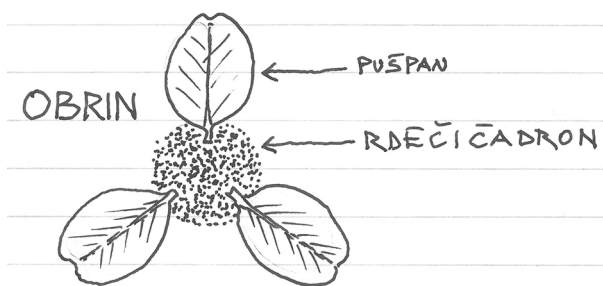

Sl. 15: Obrin

<sup>80</sup> Andrej.

<sup>81</sup> Čadron in čidr sta eni od oblik lišajev, saj jih poznamo več tisoč. Čadron je skalni lišaj, ki naseljuje kamne in skale, medtem ko je čidr drevesni lišaj, ki naseljuje zgolj drevesa.

<sup>82</sup> V Prepadcah.

sáčar, tako da je kraj potresel s črnim čadronom, da bi izničil sile kačje glave, ki so ostale ujete v tistem prostoru in bi zato motile sile, ki jih bo kačja glava oddajala na svojem pravem mestu.

Vmes pa mi je zaupal tudi nekaj, česar ne bi smel. Povedal mi je, da je dehnar pred uporabo vse čadrone odnesel v Babjo jamo. Kaj pa je tam počel, nobeden ne ve, saj je bil tam vedno sam.

*Ali ti je še kaj povedal o tem, pa si morda pozabil?*

*Tone:* Ne, ničesar nisem pozabil. Res pa je, da o drugih podrobnostih ni hotel govoriti, saj se mu je zdelo že to, kar je povedal, preveč. Rekel mi je le to: “*Tone, imaš srečo, da sem bolan in raztresen, sicer ne bi ničesar povedal. Morda sem postal celo izdajalec naše vere, kdo naj ve*”. Nadaljeval pa je kar z vprašanjem: “*Kaj bo z našo vero jutri? Nikjer ne vidim nobenega mladega, ki bi nadaljeval, od koder bomo mi končali. Ne vem, če se zavedajo, da gre za edinstveno vero, v kateri so reveži in capini enakopravni ostalim. Bojim se, da bo z njo kmalu konec in od nje ne bo ostalo nič. Mogoče pa le tisto, kar je sanjač iz Anhovega o njej pisal*”. Paulo, na koncu pa te je le omenil.

*Škoda, da ni povedal vsega, kar ve. Obenem pa ga cenim prav zato, ker nam ne dovoli, da bi spoznali skrivnost v celoti. Razumem ga, da je v stiski in da ga prav to dela še ranljivejšega. Povej mu, da sem mu hvaležen za pogum in da se je odločil spregovoriti neznanцу o tako skrivnostnem opravilu, kot je “posvetitev” kačjih glav, čeprav nas ni peljal do konca. Njemu gre zasluga, da smo z njegovo pripovedjo postali še bogatejši.*

*Tone:* Vesel bo tvojih besed, še posebno v tem obdobju, ko je na dnu in misli, da vse to nobenega ne zanima. Ko sva se takrat pogovarjala o drugih stvareh in sva na vso žalost spila nekaj močeradovca, ki ga je potegnil iz krušne peči; ta mu namreč služi kot hladilnik; se je iznenada spomnil še nečesa. Povedal mi je, da pozna samotarja, ki trenutno živi nekje nad Kambreškim in Ligom. Čadron potrebuje za zdravljenje vseh bolezni, poleg tega pa uporablja še čidr, ki ga strga z različnih dreves. Nato dela tudi mešanice z različnimi čadroni in čidri. Teh veččin se je zelo dolgo učil pri nekem stricu, ki je živel nad Potokom blizu Kuščarjev. Ko prideš drugič, bom mogoče že izvedel, kje živi in kako ga dobiš za pogovor. K njemu pa boš moral sam.

*Ali morda veš, kje je Zdrava gora?*

*Tone:* Tako so jo imenovali v Potoku, ker je bila v resnici zdravilna, še posebno pa mesto ob nekem kamnu. Ne vem točno, kje se nahaja, mislim pa, da v bližini Malega vrha, mogoče celo severneje. Ali pa se motim. Tam namreč nisem bil nikoli. Znano pa mi je, da so bolni ljudje na tistem mestu večkrat ležali in tudi ozdraveli, ker naj bi v spanju videli Belina. O tistem kraju mi je pripovedoval tudi dehnar, ki si je tam ozdravil bolečine v hrbtenici.

*Kako to, da pri vseh stvareh omenjaš dehnarja?*

*Tone:* Seveda. Ko je bil še živ, sem pogosto hodil k njemu in mu pomagal, če me je za to prosil. Ob vsaki takšni priložnosti mi je tudi veliko pripovedoval, ker je vedel, da me to posebej zanima in da si vse tudi zapomnim. Zanj je bilo to pomembno, saj je, kot je dejal sam, v letih, ko lahko iznenada ugasne. Da ne pozabim! Tudi dehnar je zelo cenil svoje predhodnike, saj mi je zelo na dolgo pripovedoval, kako je vsak dehnar nekaj prispeval in s tem izboljšal življenje v skupnosti. Dehnar, ki je deloval pred približno dvesto leti, je denimo ob veliki lakoti ljudem pomagal tako, da niso bili odvisni od mlinarjev, ki jih je nadziral grof. Naj ti povem še, da je takrat grof vodil tudi evidenco o tem, koliko, od koga in kaj je posamezni kmet in mlinar mlel. Ob vsakem mletju pa je mlinar kmetu vzel predpisano merico moke. Da vsega tega ne bi bilo treba, je takratni dehnar naročil, da so v neki težko dostopni grapi potoka zahodno od Vogrinkov zgradili manjši mlin z enim pogonskim kolesom. Ker bi lahko bil v času, ko so drevesa brez listja, opazen, so poskrbeli, da je mlin obrasel bršljan. Poimenovali so ga Filipov mlin, po prvem mlinarju Filipu, mlel pa je vedno, ko je bila voda, tudi ponoči. Posebnost tega težko dostopnega mlina pa je bila, da je bil skupna lastnina vseh, ki so ga pomagali zgraditi. Latnik zemljišča pa je pri dehnarju

podpisal listino, s katero je dovolil gradnjo. Filip je nato naučil mletja po enega iz vsake hiše, ki je lahko imel ob sebi še nekoga, ki mu je pomagal. Dehnar je uvedel tudi mlade pomagače, ki so starejšim ali bolnim pomagali, tako da so namesto njih nosili žita v mlin in jim nato dostavljali moko. Filipov mlin je prenehal delovati okoli leta 1880, med prvo svetovno vojno pa je dokončno propadel.

*Ker si pogosto hodil k dehnarju, zagotovo veš, ali je živel sam?*

*Tone:* Na to vprašanje ti ne bom odgovoril, ker vem, da bi ti s tem pomagal, da bi lahko prišel do njegovega naslova. To pa je, kot tudi vsi drugi njegovi podatki, "ne našim" nedostopno.

*Moje vprašanje ni imelo tega namena, zato ga tudi umikam, ker me je tvoj odgovor zadovoljil. A vseeno bi rad vedel, ali si bil ob njem, ko je zbolel in umrl?*

*Tone:* Ker sem ugotovil, da si pri nekaterih o njem določene stvari že izvedel, ti na to vprašanje lahko odgovorim. Ko je deh nar obležal, sem ga obiskoval vsakodnevno, če je bilo potrebno pa tudi večkrat dnevno. Ponoči v spanju pa je nato čez kak teden umrl. Ko sem izvedel za njegovo smrt, sem bil tako prizadet, da sem jokal, nato pa mi je postalo še slabo. Z njim sem namreč izgubil prijatelja, očeta in učitelja, ki me je edini pripravlj al za življenje. Nekaj noči nisem mogel spati, ker so me prebujali grozoviti prizori, ki so me spravili v takšno stanje, da nisem bil sposoben za nobeno delo. Cele dneve sem hodil od prijatelja do prijatelja, kjer sem iskal uteho in kjer sem na klopi ali za štedilnikom lahko zaspal. Nekaj dni sem preživel tudi pri Pangercu, ki mi je s svojim načinom življenja in humornim razmišljanjem pomagal prebroditi krizo. Ko pa sem obiskal Strgarja, sem popolnoma ozdravel.

Kasneje so mi pomagali tudi kraji, kjer sva se z dehnarjem pogovarjala. Ponovna srečanja s temi kraji so pripomogla k temu, da sem znova doživel najine pogovore; včasih tako živo, da sem slišal njegov glas in njegovo značilno hojo, saj je z levo nogo podrsaval po tleh. Kmalu sem tudi ugotovil, da je njegova smrt hudo prizadela prav vsakega staroverca na obeh bregovih Soče. Počutili smo se resnično izgubljeni, saj smo ostali brez nekoga, ki bi nas združeval, vodil ter nam dajal prepotrebne nauke in nasvete. K sreči je čez čas to nalogo vsaj delno prevzel Strgar, a samo zato, ker ga je pred smrtjo za to prosil deh nar. Lahko ga le pohvalim, saj je vedno pripravljen dati pravo besedo in pravi nasvet vsakomur, ki se nanj obrne. S tem načinom dela mu je zelo podoben. Res pa je, da se je od dehnarja zelo veliko naučil. Predvsem pa se mi zdi, da ima po naravi prirojene lastnosti, da bi lahko bil deh nar. A žal to ni, kar pa mu ne jemlje ugleda, ki ga uživa med nami. Sam pri sebi se večkrat sprašujem, kako bo s staroverci v prihodnje. Brez dehnarja ne bomo nikoli več celovita in urejena skupnost. Ali bomo lahko zaradi slednjega takšna skupnost, ki bo slonela na, kdo ve kako, dolgi zgodovini? In, če ne, kaj bo z nami? Mar društvo starovercev? In, če ne, kdo lahko imenuje dehnarja? Ali se je morda to že kdaj zgodilo? In, če se je, kdo bi lahko to vedel? Dokler na vsa ta vprašanja ne bomo dobili odgovorov, kar dvomim, se lahko le sprašujemo, kaj smo danes mi, ki predstavljamo še zadnji ostanek nekoč velike staroverske skupnosti. Vse to in še marsikaj smo s prijatelji (strici) že večkrat premlevali. Nagibali smo se k rešitvi, da bi predlagali in imenovali Strgarja za dehnarja, saj bi se lahko posamezniki izgubili med "večinci". O tem smo ustno obvestili vse staroverce, ki živijo na tem prostoru. Ko pa smo lani s tem seznanili enega od naših, ki je v te kraje prišel nenapovedano, saj že dolgo živi drugje, je menil, da bi morali napisati listino. V njej bi moralo biti zapisano, da zaradi nastalih izrednih okoliščin imenujemo Janeza Strgarja za dehnarja. Listno s podpisi vseh starovercev pa naj bi izročili v Babji jami ob njihovi prisotnosti. Preteklo je že leto dni, zgodilo pa se ni še nič. Kdaj in kdo bi bil ta predlog sposoben sprejeti, pa ne vem. Z odlašanjem pa se stvari samo še poslabšujejo.

*To zagotovo. Menim pa, da bi bilo treba pred izvedbo tega predloga, ki ga ne smem ocenjevati, najprej obvestiti Janeza Strgarja. S presenečenjem, ki ga nameravate uprizoriti, ga zagotovo ne boste ujeli, saj je preveč resen in trezen človek. Sicer pa na takšen način odločanja niti ne bi pristal.*

*Tone:* Imaš popolnoma prav. Menim, da smo zašli s kolesnic, zato se moramo ustaviti. Res bo treba najprej do njega. Lahko pa počakamo do takrat, ko smo dogovorjeni, da skupinsko obiščemo Zdravo goro, kjer verjetno stoji eden izmed matjarov. O tem pa se za enkrat le govori.

Paulo, ker postajam žejen in predvsem lačen, bom odšel proti Gomili, saj sem se z gospodarjem Gerbecom dogovarjal, da mu bom pomagal. Glej, pa še oblači se! Moram pohiteti.

*Tone, danes sem pa še posebno vesel. Povedal si mi nekaj zelo pomembnih stvari, ki jih nisem pričakoval. Kot vedno, kadar pridem, te poiščem. Pa misli name!*

\*\*\*

*Pred eno uro sem bil tukaj. Ker pa te ni bilo, sem odšel v Pušno, saj sem imel opravke. Zdaj pa sem zopet tukaj. Kje si bil?*

*Tone:* Ker me je mož z Mosta na Soči spraševal za pot proti Livku, sem ga peljal do Pologarja. Od tam naprej pa nima kam zgrešiti.

*Ali ste bili na Zdravi gori, kot ste načrtovali? Ali ste se pogovorili s Strgarjem ali ne?*

*Tone:* Seveda, bili smo. Gor nas je odpeljal znanec, ki je nekoč živel pri Fratniku. O ozdravitvah ni vedel ničesar. Nekaj več pa je vedel mož iz Kamnice, ki nam je povedal in pokazal glavne stvari. Celo pot proti domu pa smo se pogovarjali s Strgarjem in mu predstavili naše predloge. Strgar pa je le odkimaval in nato dejal, da predlog ni izvedljiv, saj prastara pravila velijo, da lahko novega dehnarja izbere le živeči dehnar in nihče drug. Ko smo mu še podrobneje razložili dejansko stanje v skupnosti in skrb za prihodnost, je zgolj pripomnil, da trenutno ne pozna nobene rešitve. Obljubil pa je, da si bo vzel čas za premislek in da bo odločitev sprejel ob kačji glavi, in sicer ob prvi kačnici, ki bo naslednje leto. Izrazil pa je tudi željo, da bi na goro odšel s spremstvom.

*Ali ste bili z njegovim predlogom zadovoljni?*

*Tone:* Zelo. Škoda pa, da je letošnja kačnica že mimo. Osebnostno pa si želim, da mu tudi ti kaj rečeš.

*Poslušaj Tone, tega res ne morem. Ali se sploh zavedaš, kako bi ga prizadel, če bi mu karkoli omenil? Nobene pravice nimam, da posegam v to vašo skupnost, še posebno ne tja, kjer so pravila najstrožja in varovanje prav tako.*

*Tone:* Pametno govoriš. Prav imaš, nobene besede ne bova več rekla o tem. Pustiva, da se sam odloči, saj bo to najboljše za našo skupnost.

*Nisi mi povedal, ali si dobil paket za Drejca.*

*Tone:* Verjemi, da sem čisto pozabil nanj. Vse je bilo v redu, Drejc pa je že v domu in je zadovoljen. Obleka in vse drugo se mu je zdelo, kot da bi prišlo iz trgovine. Ko se je preoblekel, je dejal, da se počuti, kot pravi gospod. Najbolj pa se je razveselil usnjenih rokavic in kravate, ki je ni še nikoli nosil.

*Po pravici ti lahko povem, da res ne vem, kaj mu je poslala tista dobrosrčna gospa iz Tolmina. Čisto slučajno sem jo srečal v Tolminskem muzeju, medtem ko sem čakal direktorico, in se z njo zapletel v prijeten pogovor. Ko sva se pogovarjala o Rutu, ki ga je dobro poznala, sem ji mimogrede omenil Drejca. Kar sama se je nato ponudila, da bo poskrbela za vse tisto, saj ima doma še vedno veliko stvari od pokojnega moža. Obenem pa ima tudi možnost, da ti dostavi paket na Gomilo. Vesel sem, da je bil Drejc preskrbljen in da je lahko šel na boljše.*

*Tone:* Zadnjič sem na cesti slučajno srečal Strgarja, ki je bil namenjen k sosedu. Vprašal me je, ali sem videl Kopoviščarja, saj ga že dolgo ni bilo k njemu. Odgovoril sem mu, da sem bil še pred dnevi pri njem in da se je nekaj pritoževal, da ga ni podprl, ko je nameraval obnoviti Dobožovje pod njegovo hišo. Ni mi pa želel povedati razloga. Rekel mi je samo: "To naj ti pove kar Strgar!". Na koncu pa je še zagrozil, da bo zeleno kačjo glavo in volovski rog, torej zadnje ostanke Dobožovja, skrnil ali uničil.

*Ali ti je Strgar povedal, zakaj ga ni podprl?*

*Tone:* Seveda, a povedal mu je le svoje mnenje in mu pustil, da se sam odloči, ali bo Dobožovje obnovil ali ne. Predlagal pa mu je, naj tisti načrt opusti, ker je iz današnjega vidika za skupnost nekoristen, in naj raje poskrbi za obstoječa svetišča, da ne bi propadla. S tem bi preprečil, da bi jih nasprotniki uničevali, saj jih danes zaradi odsotnosti črne vahte nihče ne nadzoruje.

*Kaj pa je na vse to odgovoril Kopoviščar?*

*Tone:* Vprašal ga je, kaj bi bilo narobe in komu bi škodoval, če bi obnovil Dobožovje. Strgar pa mu je zelo umirjeno odgovoril, da so vsa staroverska svetišča in druga obeležja nastala v davni preteklosti po nekem, morda celo skrivnostnemu in nam neznanemu namigu. Gre za enkratne in neponovljive stvaritve, ki jih je vodila Nikrmana. Da bi ga prepričal, je za primer vzel njegovo Dobožovje in mu razložil, da bi lahko stalo kjerkoli, a je nastalo le na Kopovišču. Kaj vse je imelo, da je delovalo kot svetišče, pa ne vemo in ne poznamo. Ali je graditelje Dobožovja k temu napeljal stoletni hrast, ki je tam že rasel? Ali pa morda od tam vidna Babja jama, ki pa je bila ob veliki Soči nedostopna? Vsega tega, kar je bilo takrat Dobožovje, ni mogoče obnoviti do te mere, da bi delovalo enako. To je kot pokojna mati, ki je mačeha ne more nadomestiti, pa naj se še tako trudi. Obnova bi bila zanj smiselna le, če bi bila skupnost tako številčna, da bi si zaželela obnoviti to uničeno in danes skoraj neznano Dobožovje kot spomin na tiste čase, o katerih so zgolj slišali, niso pa jih doživeli. Strgar mi je še povedal, da se je nekaj podobnega zgodilo tudi z našo *srenjo*, ki smo jo imeli še pred prvo svetovno vojno. Po štiriletni vojni pa smo nanjo pozabili. Strgar pa ni mogel razumeti, kako se lahko na tako pomembno uzakonjeno ime, ki opredeljuje naš prostor z vsem, kar se je v njem dogajalo, enostavno pozabi. Pristali smo namreč, da se besedo *srenja* nadomesti kar z "naša skupnost". "*Narobe svet, saj je skupnosti, kolikor jih hočeš! Staroverska srenja pa je edina*", je potožil Strgar.

*Ali je ta razlaga Kopoviščarja prepričala?*

*Tone:* Janezu se je zdelo, kot da ga ni poslušal, ali pa stvari ni razumel. Čeprav je sumil, da je prišel k njemu podprt z žganjem, mu je poskušal z neverjetno potrpežljivostjo že povedano ponovno razložiti na primeru Babje jame.

*Kako pa je to utemeljeval?*

*Tone:* Zame zelo poučno in prepričljivo, česa takega nisem še nikoli slišal. Pomisli, začel je tako: "*Babja jama bi lahko bila tudi drugje. Lahko bi to bila katerakoli druga jama, saj jih je tu naokoli kar nekaj. A vsaka bi bila drugačna od nje, ki je kljub njeni skrunitvi za nas še vedno najpomembnejše svetišče. Ker pa je bila Babja jama za staroverce tega prostora takrat najprimernejša, je postala pač to, kar je še danes. A vprašanj zakaj, je lahko več. Vsaj meni se tako zdi. Mogoče zato, ker je v njej domovala velika bela kača? Ali zato, ker je jama združevala skalo Škurbldjo in Kotel? Ali pa zato, ker so z naštetimi dobili glavni tročan? Podobno je bilo tudi s sveto goro Jelenk. Za takratne ljudi je bila zagotovo odločilna njena lega, oblika, okolica in vse, kar je še danes na njenem vrhu, pa tudi tisto, kar nam je neznano. To je bilo dovolj in nenadomestljivo, da je prav ta gora postala sveta*". Ko je Strgar že mislil, da je Kopoviščarja le prepričal, mu je ta podal nepričakovano vprašanje: "*Poslušaj Janez, zakaj pa je dehnar v svojem času veliko kačjih glav ozbenal na novo?*" Kot da bi bil na to vprašanje pripravljen, mu je Strgar odgovoril naslednje: "*Tone, pri tem gre za nekaj čisto drugega. Pred mnogimi stoletji, ko je sem prišla ta vera, je bilo na našem prostoru veliko manj prebivalcev kot danes. S porastom kmetov pa se je povečala tudi kmetijska površina, v povezavi s tem pa potreba po novih kačjih glavah in tročanih, ki bi jih varovali, njiva in živina pa bi bila zaradi tega plodnejša*". Paulo, prav kmalu bo začelo deževati. Lahko bi se prestavila v hišo, saj gospodarjev ni doma. Zdi se mi, da sta šla v Dobljar, domov pa se bosta vrnila pozno.

*Ne poznam jih, zato se mi ne zdi vljudno, da vstopim v hišo brez njunega dovoljenja. Napisal sem kar nekaj pomembnih stvari, zato bi odšel domov. Prišel bom, ko bom zmogel. Ti pa si, več ali manj, tu.*

*Tone:* Za popotnico pa poslušaj **pravljico o kači orlici**, ki mi jo je povedal Čančar. Kača orlica je črna, prepoznamo pa jo po navzgor obrnjenem orlovem kremplju, ki ga ima na koncu repa in ki ji je v pomoč, ko želi priti v hišo po zunanji navpični steni. Kača orlica pa lahko postane tudi bela, za to pa mora porodnici iz prsi izsesati mleko. Bela kača je krotka in prijazna do sočloveka, medtem ko je črna zahrbtna in hudobna. Prav takšen je tudi kačji lev. Črni lev škoduje; v primeru da je prisoten v hlevu, živina lahko zboli in celo pogine. Lev bele kače pa deluje kot varovalo pred hudobnim duhom in kot zdravilo. Ko lev v možnarju drobimo v prah, moramo biti zelo pozorni, saj je beli lev v notranjosti črn, notranjost črnega leva pa je bela. Če bi jih med seboj pomešali in telo posuli s črnim levom, bi le-to v trenutku postalo nevidno. Nekatere zle ženske so to s pridom izkoriščale, saj so lahko postale nevidne in se ponoči sprehajale po hišah, v katerih so za denar pokončale marsikaterega moža. Kače orlice so se v davnni zadrževale le v ruševinah gradov in graščin ter v starih in opustošenih mestih. Zakaj jih danes nihče več ne vidi, pa le povprašaj kakšnega tvojega učenjaka.

Povedal pa ti bom še zgodbo z naslovom **Ko bo na Zemljo padlo nebo**. Že od samega začetka sveta je bila naloga velikanov, da so z rokami nad glavami držali nebesni pokrov. Ker je bil praduž nepazljiv, je črnemu duhu uspelo, da je velikane spremenil v kamnite stebre. K sreči, da je bog groma to videl in nad črnega duha poslal veliko ognjenih strel, ki so ga prisilile, da se je vrnil v podzemlje. V brezno pa so zmetale še ogromne skale. Toda vedno ne bo tako, saj v črnih bukvah piše, da se bo leta 9000 črni duh zopet prebudil. Zemlja se bo tako stresla, da se bodo vsi kamniti stebri prevrnili, nebo pa bo padlo na Zemljo. Preživeli bodo le tisti zdravi in močni posamezniki, ki jim bo uspelo prilesti izpod njega in oditi v "zasvet", kjer pa je življenje drugačno od tega, ki smo ga vajeni. Tam ni ne hribov in ne gozdov, ampak le neskončna travnata ravnina, kjer sonce nikoli ne zaide in kjer po drevesih raste vse, kar človek potrebuje.

\*\*\*

*Ko sem spodaj na Ušniku čakal, da me sem gor pripelje znanec, ki ima tukaj v Rutu nekaj opravkov, se mi je približal stari domačin in mi rekel, da je avtobus že zdavnaj odpeljal. Ko sem mu le dopovedal, da grem v Rut, je hotel vedeti h komu. Začuden je bil, ko sem mu razkril, da me k sebi vabi Tone Javor. Naglas se je zasmel in rekel: "Kam pa, saj razen "pošvedranih" čevljev nima ničesar"! Ker pa sem na moč hvalil tvoje notranje dostojanstvo, me je resno vprašal, koliko časa te poznam. Ko je slišal moj odgovor, me je očetovsko podučil, da so na kmetih leto ocenjevali šele na koncu zime, in to naj velja tudi za človeka. Na koncu je še zamahnil z roko in odšel tja, od koder je prišel.*

*Tone:* Kar je rekel, je mogoče res. A leta le niso vedno enaka. Človeka bi raje primerjal z drevesom, saj je vsako drevo nekoliko drugačno, tako kot smo tudi ljudje. A vseeno ostajamo drevesa. Tako sem tudi jaz še vedno Tone Javor.

*Pustiva to modrovanje za drugič. Raje mi povej, ali si že kaj izvedel o tistem skrivnostnem zdravilcu, kot si mi zadnjič obljubil?*

*Tone:* Ne še. Dobil pa sem informacije, da hodi iz kraja v kraj, a nihče ne ve, kam je v resnici namenjen. Prijatelji, ki jih je izbral sam, ga kličejo Jerin.<sup>83</sup> Izvedel pa sem nekaj o uspešnem zdravljenju s pomočjo psa. V času pred prvo vojno je eden od naših doma pomagal pri spravilu sena na skedenj. Ko je tisti spodaj metal seno iz voza na skedenj, ga je po nesreči zabodel v nogo, a delal je naprej, kot da se ni nič zgodilo. Po enem mesecu je imel že veliko gnojno rano, videla pa se mu je tudi kost. Ker ga je zaskrbelo, je odšel k zdravilcu, ki je živel v hiši nad Potokom. Zdravilec je imel pri hiši manjšega izurjenega psa, ki je takoj zavohal vse gnojne rane in jih tudi oblizal do čistega. V nekaj dneh je dosegel, da se je rana začela celiti in se s časom tudi posušila. To znanje in vse drugo danes obvlada tudi omenjeni Jerin, ki pa se menda o teh zadevah noče pogovarjati. Zanj so vsi vohuni in navadni pokvarjenci, saj jim ni do tega, da bi bolnikom pomagali, ampak da bi od tega imeli le koristi. "Naj jih strela udari", je menda velikokrat rekel. Povedali so mi, da Jerin pogosto uporablja besedo strela, a to

<sup>83</sup> Beseda *jerin* izhaja iz glagola *jariti*, ki v narečju pomeni spolno občeovati, spolno se združevati ali pariti se. Nekoč so jo uporabljali za moškega, ki je imel veliko žensk.



tudi vedno razloži. Strela namreč omenja, ko je nenavadno jezen. A žal ne ve, kdo je glavni krivec za to, da se o tej "dekli groma", ki je bila nekoč strah in trepet, danes tako malo ali sploh ne govori. Ko se je uprla bogu groma in hotela zasesti njegov stol na velikem oblaku, je poseglo vmes sonce. Do takrat je namreč lahko kadarkoli podnevi ali ponoči na Zemljo spuščala strele. Od takrat naprej pa velja izrečena sončna kazen, ki odloča, da lahko to počne le, ko sonca ni na nebu. Žal pa je njena zloba še vedno tako velika, da soncu včasih ponagaja in spusti kakšno strela tudi vpricho njega.

*Verjamem, da je tak in da z njim ne bo lahko navezati stikov. A vseeno poskušaj izvedeti, kje bi ga lahko dobil. Verjamem, da bo pristal na pogovor, če mu bom pojasnil, da me to zanima kot sestavni del vsega tega, kar sem tu že izvedel. Vedi, da so bili zelo redki, ki so pogovor odklonili. Vendar mi je bilo za tistega, ki je pogovor odklonil, vedno žal, ker smo s tem izgubili nekaj tistega, čemur smo nezavedno le pripadali. Tiste kulturne vrednosti danes ne moremo več ocenjevati in je izgubljena za vedno.*

### **Nekdo kliče Toneta.**

*Tone:* Vedel sem, da bo tako. Ko te je videl, da si prišel k meni, hoče nagajati. Lahko bi delo končala jutri, a kot vidiš, ga moram opraviti takoj, sicer bom ostal brez večerje. Pridi, kadar boš zmogel. Zdaj moram pa res oditi, ker bo sicer le še slabše.

\*\*\*

*Kopoviščar mi je sporočil, da me boš danes čakal na Kopovišču, da ne bi hodil v Rut, ker je slaba cesta. Zdaj sem tukaj, gospodarja pa ni nikjer. Kam je odšel?*

*Tone:* Rekel je, da ima opravke. Ni pa povedal, kam gre. Tukaj je toplo, zato ne bova imela sile, kot se je zgodilo že velikokrat. V zadnje pa sem moral premetavati tista drva, a le zato, da si šel stran. Nobene nuje ni bilo, tako da bi delo lahko dokončal tudi naslednji dan. A, kaj hočeš, gospodar ima vedno prav. Še vedno velja tista od Pangerca, ki je rekel: "Naj ukazuje grof ali far, če boš hotel s svojo ritjo še naprej srti, se boš moral še naprej potiti in žulje utrditi".

*Pangerc je imel vedno take na zalogi. Ali je kaj novega?*

*Tone:* Je in ni. O zdravilcu ni svežih novic, novo pa je le to, da se ti Drejc zahvaljuje za vse, kar si mu priskrbel. V zahvalo pa mi je zaupal še nekaj. Povedal mi je, da so kačjo glavo, ki so jo prinesli iz Padenc, ozbenali kar v Kavkni jami. Na izbranem mestu pa je dehnar opravil še obrin. Pri ozbenanju je prišlo do manjšega zapleta, saj eden od zapriseženih pri tem ni želel sodelovati, ker naj bi po njegovem mnenju kršili prastaro pravilo, ki pravi, da se vse kačje glave ozbenajo v potoku Doblarec. Dehnar je moral zato na silo imenovati naslednika.

*Kako pa so sploh ozbenali brez vode in zakaj ravno v Kavkni jami? Pa še to, kje pa je ta jama?*

*Tone:* Jama se nahaja blizu Livških Raven. Zdi se mi, da nad Lazami, ali nekaj podobnega. Ozbenali pa so jo lahko, ker je v njej stalna voda. Uporabljali so jo še pri nekem drugem obredu, o katerem ti bom govoril kasneje. Dehnar je pojasnil, da se je ozbenanje izvršilo v Kavkni jami zato, ker je nekoč v njeni bližini živel puščavnik, ki je v jami s kostmi, ki jih je v njej našel, opravljal vsakoletni spomladanski obred za plodnost vsega na Zemlji. Drugi obred, ki je bil povezan z omenjeno jamo, pa je bil obrezin, ki naj bi ohranjal stari nagnoj na vrhu hriba Nagnoj. Ker so iz izkušenj vedeli, da starejši nagnoji prej propadejo na sušnih mestih kot v globoki zemlji, so mu pomagali z obrezinom. Vsako leto so v znamenju zimskega kresa priskrbeli veliko ravno vejo breze in jo upognili v obroč s premerom okoli enega metra. Nato so ga odnesli v Kavkno jama, kjer so ga položili v vodo in ga obtežili s kamni. Tam se je potem namakal, da je dobil še vso potrebno moč vodnega duha. Na hrib Nagnoj pa so ga odnesli zapriseženi ob spomladanskem kresu. Najprej so ga odvezali, da so ga lahko speljali okoli debela nagnoja, potem pa ponovno zavezali v obroč in ga položili na tla, ob korenike. K njemu

je pristopil dehnar in povedal Nikrmani, da tu prisotni staroverci drevesu le pomagajo, da bi na tem svetem kraju zdržal čim dlje, o njegovi usodi pa bo kot vedno odločala le ona sama. Iz žepa je nato vzel škatlico, jo odprl in iz nje vzel nekaj zelenega čadrona ter ga posul znotraj obroča. Obroč je na tistem mestu ostal do naslednjega, če ga niso hudobneži prej uničili.

*Ampak zakaj ravno tisto drevo in na tistem mestu?*

*Tone:* Starejši so mi razložili, da tečejo vse vode severno od Nagnoja v Sočo, zahodno pa v Idrijo. Združijo se šele nekje blizu morja, ko tam zaprejo veliki vodni obroč, ki so ga ustvarjale na svoji dolgi poti. Drejc pa je šel še dlje v preteklost in povedal, da je mnogo pred tem na mestu, kjer je rasel tisti nagnoj, stala krušča se skala. Ta je zanje predstavljala Malo Babo, ki je gledala Veliko Babo. Velika Baba je urejala vreme in padavine, Mala Baba pa vetrove in s tem vplivala, da je razgnala predvsem nevihtne oblake, ki so prav tu obloženi s točo in strelami. S časom pa so opazili, da se Mala Baba počasi premika in postaja vse manjša. Ali je torej živa snov oziroma bitje? Ko skozi opazovani čas le izgine, nam še vedno govori in sporoča, kar pa ni za ušesa, ampak le za našo notranjost. Takratnemu dehnarju je sporočila, da bo zaživela v novi in drugačni podobi, in sicer v podobi drevesa. Drevo, ki tam rase, je od takrat dalje sveto, saj nam govori v imenu Male Babe, ki je sicer ni in obenem je v obstoječem drevesu nagnoja.

Kako je danes tam, Drejc ne ve. Spremembe pa so zelo velike. Največje so nastale takrat, ko so tujci speljali tam mimo državno mejo, ki je enovito naravo prerezala na dvoje. Res pa je tudi dejstvo, da so staroverci po prvi svetovni vojni opustili *obrezino*, saj so nagnoj in tudi vrh hriba razdejale in uničile granate.

Z mešanimi občutki in nestrpnostjo pričakujem *kačnico*, ki naj bi razrešila naše staroverstvo, ki ta trenutek stoji nad prepadom. To sem govoril Drejcu v upanju, da vse to razume kot vprašanja, ki mu jih postavljam, preden odide iz Ruta, in to žal za vedno. Drejc me je najprej opomnil, naj ne pozabim, da se pogovarjam z zapriseženim, ki bo odgovorno odgovarjal le v dovoljenih mejah, zato se mi bodo njegovi odgovori lahko zdeli neprimerni ali celo napačni. Opozoril me je še, da preveč govorimo o staroverstvu, kot da je le na prostoru Volčanskih Rutov. Zdi se mu celo, da se je prav ta prostor v zadnjih petdesetih letih močno spremenil, in sicer v škodo staroverstvu, saj dobro ve, da so njegove meje širše, kot si eni mislijo, ali celo verjamejo. Vse to pa govori le iz lastnih izkušenj. Omenjeni prostor je v tem času tudi prehodil in se z enako mislečimi tudi večkrat pogovarjal. Ko govori o skrajnih mejah tega staroverskega prostora, misli na mejno črto, ki gre od Kambreškega do reke Idrije in naprej do Livških Raven. Nato pa od Kambreškega do izvira Doblarca v Sočo in preko nje. Prav tako naj bi tekla meja od Livških Raven do Ušnika in preko Soče naprej proti vzhodu. Zadnji dehnar je ta prostor do svoje smrti tudi vodil in zanj skrbel, kot je le zmožel.

Drejca je najbolj navduševal skoraj nedostopen prostor, ki se vleče po levem severnem delu brega reke Idrije, od koder je prihajal materin rod. Ponosno mi je povedal, da je prav ta predel najmanj okužen z vsemi spremembami novega časa, vse od leta 1900 naprej. Zato pa je tudi najbolj reven in od vseh dosedanjih oblasti pozabljen. Prav zato pa so prav tam ohranili prvobitno življenje z vsem, kar sodi zraven.

Začetek poselitve se po ustnem izročilu navezuje na vzpetino Žarnik,<sup>84</sup> kamor naj bi v davni ob sončnem zahodu priletel žarni kamen. Ko so prvi očitvidci prišli do njega, se je iz njega še kadilo. Žar kamen, kot so ga poimenovali, so vzdali v prvo ognjišče. Da bi ohranili spomin nanj in imeli v hiši to redko darilo, ki ga je sem poslala Nikrmana, so imele vse hiše, ki so se sezidale po tistem dogodku, v ognjišču delček tistega kamna. Častili pa so tudi vzpetino Žarnik, kjer je stal kamniti matjar, od katerega so bili speljani vsi tročani na tem prostoru.

Posebnost teh domačij je, da so težko dostopne, a postavljene na prisojna mesta južnega pobočja hriba in tako zavarovane pred ostrimi severnimi vetrovi. Druga še pomembnejša pa je, da je bila vsaka hiša že pri temelju načrtovana tako, da so zapriseženi določili njen glavni tročan, ki se je z enim krakom povezoval z *matjarom* na Žarniku, medtem ko sta bila druga dva na bodoči hiši (*sl. 16*).

Večji objekti so imeli v tlorisu štiri tročane, manjši pa le dva. Pri manjših stavbah so tročan vedno speljali iz enega vogala hiše (*sl. 17*).

<sup>84</sup> Danes je na topografski karti označena vzpetina Artovlja – 722 m.

Dehnar je določil, da se lahko kačje glave, ki so jih potrebovali na tem prostoru, zaradi velike oddaljenosti ozbenajo v enem od tolmunov Vogrinke. Drejc ni bil čisto prepričan, a zdelo se mu je, da se je nahajal pod kmetijo Hostarji. Dehnarjevo področje je namreč takrat segalo vse do reke Idrije in navzdol do samotne kmetije Rog.

Opažam, da postajaš nervozen, ko govorim o nečem drugem. Nenamerno se mi v najin pogovor urine tudi nekaj drugega, za kar mislim, da bi te morebiti zanimalo, ker si tako radoveden. To rad pove tudi Strgar.

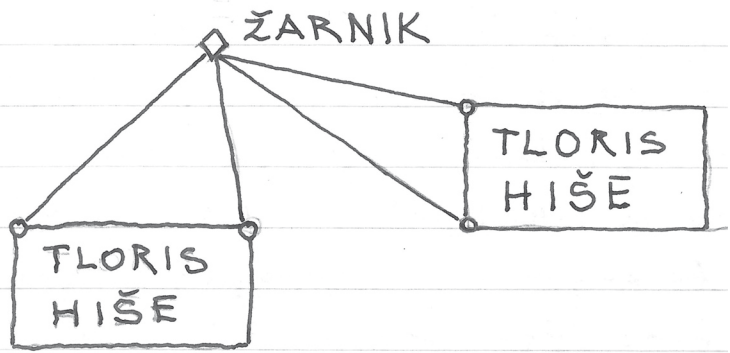

Sl. 16: Tročan bodoče hiše

*Tone, ne opravičuj se. Čeprav sva danes res izgubila nekaj dragocenega časa, se zaradi tega prav nič ne razburjam. Tukaj sem, da te poslušam in zapišem le to, za kar prihajam k tebi in drugim. Dokler še kaj vidim, bom pisal, potem pa bo tu prehladno. Takrat bova končala, saj je dan postal res kratek.*

*Tone:* Prej sem ti hotel nekaj povedati, pa sem si premislil. Ker pa se mi zdi, da bo za Drejca dobro, ti bom le povedal. Ko sva se na dan njegovega odhoda poslovila, mi je potožil, da ga skrbi, da bi izsledil, v katerem domu je nastanjen. Zato te prosim, da ga ne iščeš.

*Veš kaj Tone, na to sploh nisem niti pomislil. Človeka, ki se ne želi pogovarjati z menoj, resnično ne potrebujem. Z velikim veseljem pa bi se rad srečal z njim, če bi v to privolil. To pa zato, ker je to, kar si mi povedal, "veliko" in do zdaj neznano. Imel pa bi še veliko vprašanj zanj.*

*Tone:* To ti verjamem, a odgovorov ne bi dobil. Pozabljaš, da je Drejc zapriseženi. Paulo, ti bi se rad pogovarjal z njim, še preden bi ti povedal vse, kar sem izvedel od njega. Zato morava ponovno tja pod Ježo v pokrajino, na katero je bil Drejc čustveno zelo navezan. Kajti tja je hodil tudi po tem, ko je bil materin dom že ruševina. Govoril mi je, kako ga je prevzelo drevo, ki je raslo tik ob ruševini. Prepričan je bil, da je v njem materin zduhec. Verjel je, da je lahko le njena bolečina ter telesna in duševna navezanost na dom zmagala, tako da je ena korenika predrla debeli kamniti zid in se razrasla v kuhinji. Torej v prostor, v katerem je njegova mati rasla ter dozorevala ob poslušanju nauk in zgodb, ki jih je pripovedovala njena mati in ostali v hiši. Tja je šel velikokrat in obhodil tiste rušeče zidove, ki so bili nekoč dom, v katerem so vsi člani številne družine vedno našli zatočišče. Nekoč je Drejc tudi natančno določil, kje je bil glavni tročan, ki je z najdaljšim krakom segal do *matjara* na Žarniku. Ko je tam počakal noč, je tako iz notranjosti ruševine ugotovil, katera zvezda je bila njihova zaščitnica, saj je svetila točno nad takratno streho. Ker so bili tam le še obodni zidovi hiše, si je kot zapriseženi zlahka predstavljal opravila tistih, ki so tu, kdo ve kdaj, določali zunanje in notranje tročane. Vedel je tudi, da so na vse hišne vogale potrosili zeleni čadron, ki jim ga je za tisto priložnost dal dehnar in ob tem opravil še zagovor, ki je bil le v njihovi domeni, za vse ostale pa skrivnost. Ko pa je stopil na hišni prag, je poskušal uganiti, kaj je takratni gospodar položil podenj, da bi služilo kot obramba pred hudimi duhovi. Zlahka pa si je zamislil tudi sledeče slavje, ko so zapriseženi svoje opravili in spili še obvezni *čišč*.<sup>85</sup>

Preteklo poletje, ko je Drejc že zaznal bolezen, se je odločil, da gre v tolmun, kjer so zapriseženi ozbenali kačje glave. Pred ruševinami materine hiše se je slekel in si sezul čevlje. Tja je šel le v hlačah.

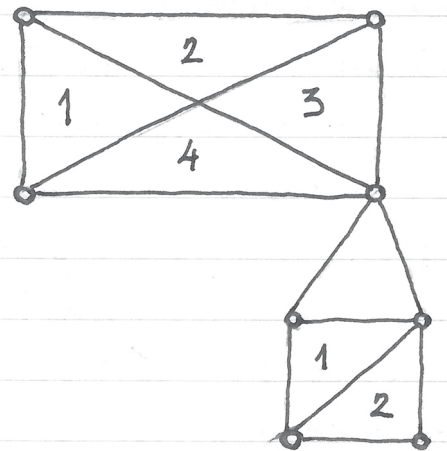

Sl. 17: Tročan manjših stavb

<sup>85</sup> Čišč je bila obredna pijača pri teh in podobnih hišnih opravilih in drugih kmetijskih poslopih. Izdelali so ga iz črnega grozdja trte, ki so ji rekli *drenuka*. Ko so grozdje zmečkali, so mu dodali še nekaj sveže pelinove zeli. Ob končanem vrenju so grozdje pretlačili in mu dodali kostanjev med po okusu. Med pa so dodajali le, če je bilo vino namenjeno zapriseženim ali dehnarju.

Ko se je vzpenjal navzgor po strugi Vogrinke, se je spraševal, ali ima človek pravico, da posega v to deviško naravo in s tem jemlje prostor in mir vsem tistim, ki v tem naravnem svetišču živijo že od nekdaj in jim je samo tu vsakodnevni dom. Ko pa je prišel do tolmana, se mu je zdelo, da resnično vstopa v doslej še neomadeževano svetišče. Zabredel je počasi v vodo, do pasu. Potem pa je iz posodice vzel rdeči čadron in si ga nekaj posul na glavo, ramena in prsi. Dvignil je glavo in se obrnil naravnost proti Nikrmani rekoč, da je celo življenje posvečal le njej in ji tudi zvesto služil. Ker pa se mu življenje počasi izteka in se pripravlja, da odide iz tega sveta, se je odločil, da bo opravil še zadnji *ozben*. Tega bo napravil čisto po svoje in brez prič, to pa z namenom, da bi takrat, ko bo prišel tisti čas, njegov zduhec prišel sem in kot modri kačji pastir živel v tem zemeljskem rajju skupaj z drugimi, občasno pa bi lahko obletel še materin dom z drevesom ob steni. Ko je obred zaključil, je v vodi počepnil, da ga je pokrila in z njega odplaknila čadron. Vso pot do doma je posvetil razmišljanju o tej zadnji poti, da bi si jo čim bolj vtisnil v spomin, ki mu bo pomagal, da bo lahko, ko bo čez čas živel v tujem kraju z neznanimi ljudmi, z njim lažje živel in umrl.

*Ali veš, da sem pretresen nad vsem tem, kar je opravil Drejc. Spominja me na neko svetniško zadnje dejanje. Zdaj si še močneje želim, da bi ga spoznal. Kot vidiš Tone, ne morem več pisati. Če ne bi bilo oblačno, bi morda še kaj potegnila. Tako pa bova končala. Če ga boš obiskal, kot si rekel, se mu še enkrat zahvali za njegovo izpoved. Želim mu vse dobro. Naj kačji pastir le počaka.*

\*\*\*

*Tone, ali me ne poznaš? Kam greš, saj sva bila vendar dogovorjena, da pridem spomladi. Počakaj, kam greš?*

***Tone govori nekaj nerazumljivega in gre naprej.***

*Počakaj Toni, počakaj me vendar!*

***Letim proti njemu in ga le dohitim.***

*Kaj je s tabo Tone? Povej mi, kaj sem ti naredil, da se nočeš več pogovarjati z menoj. Ne razumem te!*

***Tone se ustavi, a se ne obrne.***

*Tone: Nič mi nisi naredil. Toda ne morem več! Bojim se! Ali si videl, kako je umrl Strgar? (Se obrne) Si videl, ni česa dodati!*

*Res ne vem, o čem govoriš. Na pogreb nisem prišel, ker nisem bil obveščen. Šel pa sem na njegov grob, da sem se mu zahvalil za vse.*

*Tone: Ne vem, če je umrl naravne smrti. Govori se namreč marsikaj. Vse to me vznemirja, strah me je. Povem ti lahko le še to! Nekdo mi je rekel: "Toni, bodi pameten in ne klepetaj naokoli. Ali si pozabil, kaj so nas učili? To velja še danes! Tisti, ki jim pripoveduješ, bodo odšli, ti pa boš ostal sam in tukaj". Res je bolje, da greš. Zelo me je strah in zato nisem več sposoben, da bi se pogovarjal s tabo. Žal mi je, grem! Jaz grem! Nasvidenje Paulo!*

***Šel je, ne da bi se obrnil in še naprej govoril nekaj nerazumljivega.***

*Tone, res te bom pogrešal! Če si boš premislil, mi sporoči in pusti sporočilo pri Kopoviščarju. Prijatelj dragi! Nasvidenje, res mi je žal.*

Volčanski Ruti in okolica, med leti 1965 in 1968

## DEHNARJEV KOLIMBAR

*Ko sem se tistega dne vračal iz Tolmina, sem se ustavil v gostilni v Čiginju. Tam sem srečal strica, s katerim sem se že večkrat pogovarjal. Povedal mi je, da mu je Javor rekel, naj me prosi, ko me bo seveda videl, če ga lahko obiščem. Ker sem bil radoveden, kaj mi bo povedal, sem na Ušniku zavil proti Rutom.*

**Tone:** Zdaj, ko Janeza Strgarja ni več in ker ne vem, kaj bi s kolimbarjem počel, sem se odločil, da ga ne bom več skrival. Rad bi ti ga izročil, saj menim, da bo le pri tebi na varnem.

*Ali mi lahko poveš kaj več o dehnarjevem kolimbarju?*

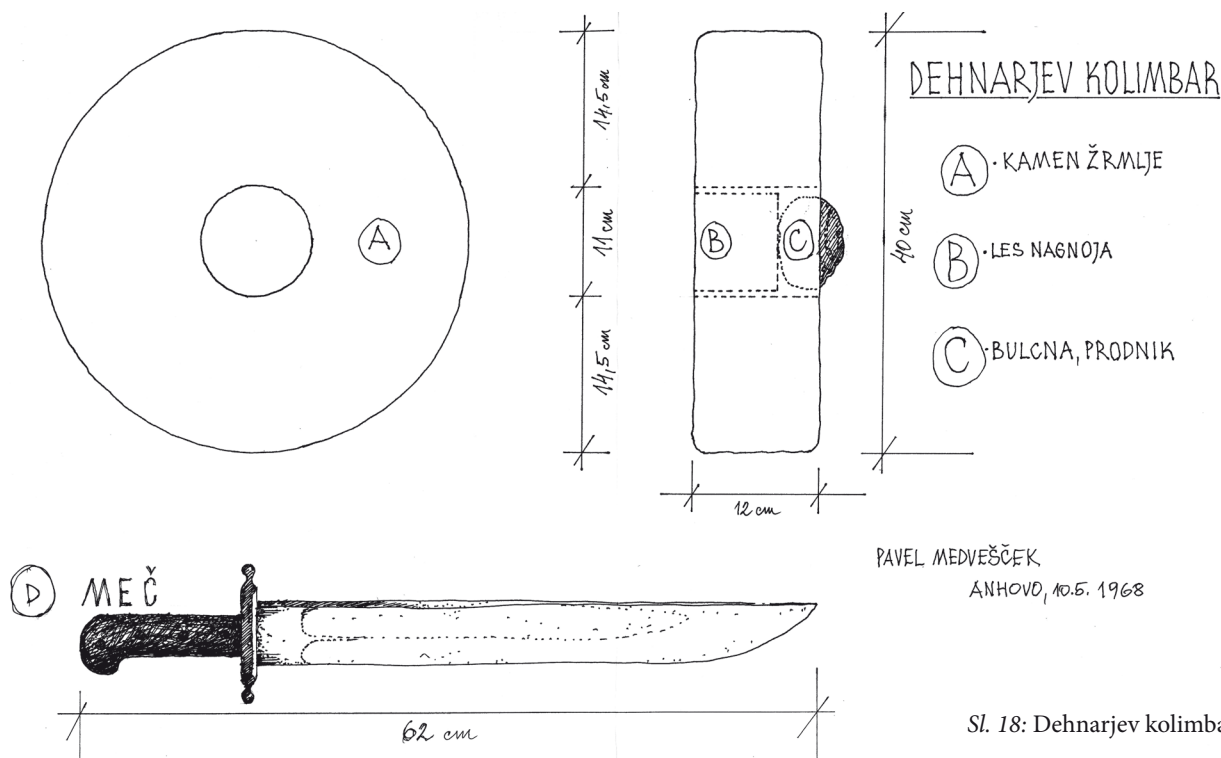

Sl. 18: Dehnarjev kolimbar

**Tone:** Kolimbar je bil sestavljen iz kamna žrmlje,<sup>86</sup> bulcne, meča in kosa nagnojevega lesa (sl. 18). Doma ga je imel zadnji dehnar, dobil pa ga je od svojega predhodnika. Pred prvo svetovno vojno, ko je dehnar umrl, so iz meča sneli pleteno nožnico, ki se je imenovala *pletnik*, in jo dali pod pokojnikovo glavo. Celotni kolimbar so nato odnesli na dom bodočega dehnarja.

Zadnji dehnar je imel kolimbar zgoraj v kamri. Stal je na trinožniku pod oknom, pokrit pa je bil s prtščem. Ko se je zadnji dehnar po končani prvi svetovni vojni vrnil, je prisegel, tako da je pred trinožnikom pokleknil in obe roki položil na meč, ki je imel rezilo obrnjeno proti bulcni, ter rekel: "Pošteno in vestno bom opravljal svoje delo v dobrobit skupnosti".

Ko pa je bil že zelo bolan, mi je naročil, naj kolimbar odnesem na varno mesto. Še prej pa sem z meča snel *pletnik* in ga dal v nočno omarico. Dehnarjeva želja je bila, da bi se po njegovi smrti Janez Strgar skupaj z zapriseženimi dogovoril, kako ravnati s kolimbarjem, ker ni imel naslednika, ki bi ga lahko uporabljal. Takrat sem ga spravil v vrečo in ga odnesel v našo klet, kjer je gospodaril moj brat. Čeprav je minilo veliko let, nismo našli skupnega dogovora o tem, kaj narediti s kolimbarjem. Kljub neštetim predlogom nobeden ni dobil večinske podpore. Nanj so tako počasi vsi pozabili, pa tudi

<sup>86</sup> Žrmlje za ročno mletje z dvema kamnoma.

omenjali ga niso več. Zaskrbelo pa me je, kaj bom z njim storil, ko bo brat zahteval, da ga odnesem stran. Prav to pa se je po Strgarjevi smrti tudi zgodilo, češ da si zaradi kolimbarja ne želi imeti kakršnihkoli sitnosti. Zato sem še isti večer vrečo odnesel in jo skrnil pod cestni oporni zid.

*Ker vidim, da si želiš, da ga čim prej odpeljem, te prosim, da mi najdeš vrv, s katero bova zavezala vrečo na prtljažnik mopeda, da se ne bo premikala. Ker pa v Anhovem nimam prostora, ga bom odpeljal k staršem na Gorenje Polje. Če bi rad v zvezi s tem še kaj povedal, te prosim, da to tudi storiš.*

*Tone:* Mogoče še to. Dan po dehnarjevi smrti je na domu pokojnika prisegel zadnji dehnar. Zapriseženi so nato kolimbar z novim *pletnikom* odnesli na dom mladega dehnarja, ki je moral ob prisotnosti vseh zaprisego ponoviti, kot je bilo določeno v naši srenji. *Pletnik*, ki sem ga takrat spravil, sem mrtvemu dehnarju položil na prsi, pod srjaco. Kot so pripovedovali, naj bi ta kolimbar imeli vsi dehnarji v Rutih in naj bi bil zato star več kot tisoč let. *Bulcna*<sup>87</sup> na njem je bila najdena na mestu, kjer Doblarec priteče v Sočo. Les, na katerem sloni *bulcna*, pa je iz nagoja, ki so ga posekali na vrhu Kolovrata.

*Zdaj, ko sva vrečo dobro privezala, bom odšel, ker se mi mudi.*

*Tone:* Preden se posloviva, upam, da kot prijatelja, ti bom zaupal še nekaj, kar sem ti mislil zamolčati. Ker pa si bil do mene vedno odkrit, sem se odločil, da ti bom le povedal. Odkar je Janez tako tragično končal, me je zelo strah, zato sem se odločil, da o naši veri ne bom več govoril z ljudmi, ki jih premalo poznam. Spoznal sem, da se lahko zanesem le na svoje prijatelje, zato je to najin zadnji pogovor, za katerega sem se odločil le iz spoštovanja do dehnarja in dragega prijatelja Strgarja, ki je takrat pred leti organiziral tisto slovo.

*Najprej mi moraš povedati, za kakšno slovo je takrat šlo?*

*Tone:* Dan po dehnarjevi smrti, menda med leti 1950 in 1955, smo se na poziv Janeza Strgarja zbrali na dehnarjevem domu. Prišli smo vsi, ki smo ga cenili in spoštovali ter se o njem pogovarjali kot o človeku, ki je bil utelešena dobrota. Ob tej priložnosti je kar mrgolelo vprašanj o tem, kako bomo brez njega živeli naprej. Preden smo se razšli, nam je Strgar še povedal, da je našel štiri zanesljive fante, ki mu bodo v slovo zaigrali na piščali, kot so to počeli v preteklosti, čeprav si pokojni dehnar tega ni želel, saj se je počutil krivega, ker si ni priskrbel naslednika. A za to so bile krive predvsem nepredvidljive okoliščine. Kljub temu je Janez vztrajal, da to opravimo naslednjo noč v Padencah in Babji jami. Imen godcev pa nam ni želel razkriti, saj ni želel, da bi poizvedovali za njimi. Razvrstil nas je tudi v dve skupini, in sicer tisto, ki bo šla v Padence, in drugo, ki bo šla v Babjo jamo. Jaz sem pristal v prvi skupini, medtem ko je v drugo dal še vse tiste z levega brega Soče. Slovo naj bi se vršilo na obeh svetiščih hkrati, in sicer ob isti uri in z enakim sporedom. Povem ti pa lahko le o tistem, ki sem ga doživel v Padencah. Kot dogovorjeno, smo se dobre pol ure pred polnočjo zbrali ob glavni cesti pri Malnu. Janez je Lukačevega strica opozoril, naj *cint*, ki ga je imel okoli vratu, sname in skrije, saj so bili tudi ostali brez predmetov, ki na prostoru, kamor smo odhajali, niso dovoljeni. Našo skupino je vodil Janez, drugo, ki se je zbrala na Kopovišču, pa Kopoviščar. V popolni tišini smo prišli do konca Padenc, kjer se konča kanjon Doblarca. Posedli smo se v travo in brez besed nestrpno čakali. Točno ob polnoči pa so se spodaj v kanjonu oglasili komaj slišni zvoki piščali,<sup>88</sup> ki so se jim pridružili še tihi udarci iz visečega bakrenega kotla, tako da so delovali kot odmev, ki se je ponavljal in izgubljal v stenah kanjona. Udarci so bili usklajeni z zvoki piščali in so se zlili v eno melodijo. Bakreni zvoki so se enkrat redčili, drugič zgostili, prav tako tudi njihova glasnost. Na vse prisotne so delovali zelo pomirjajoče, zato so nekateri kmalu zaspali. Vsi pa smo bili zatopljeni v misel na dehnarja in njegovega zduhca. Ko so zvoki počasi izginjali v nič, je zopet zavladala tista mrtvaška tišina. Molče smo vstali in odšli. Ko smo se vrnili k Malnu, sem iz grma potegnil steklenico močeradovca in jim ga ponudil. Ob zadnjem kozarčku smo, ne da bi kaj rekli, odšli vsak v svojo smer.

<sup>87</sup> Ročaj meča je na desni strani kamna, tako da se rezilo dotika prodnika oziroma bulcne.

<sup>88</sup> To so bile lesene piščali. Ne vem pa, zakaj Janez ni uporabil velike kabrice.

*Kaj pa je cint, ki si ga prej omenil?*

*Tone:* Cint je bil iz živalske kosti narejen tročan, ki je imel na enem kraku luknjico za vrvico, nosili pa so ga le krivolovci, saj pravih lovcev takrat pri nas ni bilo. Varoval naj bi jih pred *pitonkom*, ki je bila netopirju podobna črna nočna žival, le da je bila večja. Napadal je le lovce in to tako, da se jim je v spanju prisedal na telo in jim spil kri, da so umrli. Preden pa je *pitonk* poginil, je v Ajdni jami povrgel in zredil mladiča.

*Ali si izvedel imena tistih štirih godcev?*

*Tone:* O tem ne bom govoril, še posebno pa ne sedaj, ko sem vse od Janezove smrti tako prizadet, da ne morem niti spati. Edino, kar ti lahko še povem, je to, da se je Tone Kopoviščar ob poslušanju zvokov, ki so prihajali iz Babje jame, tako raznežil, da je jokal. Ali si lahko predstavljaš, kako je to delovalo na prisotne, ki Kopoviščarja še nikoli niso ne videli in ne slišali jokati? Tudi če nas imajo za divjake, je vendar vse, kar imamo, naše. Že samo to je vredno, da še naprej na polno živimo z našo vero, vse do našega konca!

***Ko sva se poslovila, je s hitrimi koraki odšel, ne da bi se obrnil. Takrat sem ga zadnjič videl.***

Volčanski Ruti, 5. maj 1968

***Čez nekaj mesecev mi je Jerin prinesel cint, ki naj bi ga dobil pri Lukaču. V slepem oknu jih je bilo več. Mogoče jih je kdo tudi izdeloval.***

# JOŽE ČANČAR IN ŠTEFAN GAŠPARJEV

Noč polne lune .....	136
Orlič za dehnarja .....	160
Zlati zaklad .....	161
Rjepušč .....	162

Jože Čančar, rojen 1910  
"Čančarji"  
Volčanski Ruti 9

Štefan Dugar, rojen 1910  
"Pri Gašparju"  
Vogrinki, Kambreško, 85

## NOČ POLNE LUNE

*Ko na nebu ni lune, se rodijo strahovi.  
(Janez Strgar)*

*Poslušajta, Angela Hvalica<sup>89</sup> mi je nekoč rekla, naj se obrnem na strice, ki jih je tu okoli kar veliko in so najverjetneje edini, ki bi karkoli vedeli o starem verovanju v zahodni hosti. Danes sem vaju slučajno našel skupaj. Kaj rečeta na to?*

*Jože:* Vse, kar sem slišal od starejših mož, se še danes zelo dobro spomnim. Kaj pa Vas zanima, pa ne vem, zato mi morate povedati. Kar vem, sem pripravljen tudi povedati. Štefan, pri katerem sem danes na obisku tu na Vogrinkih, pa me bo lahko dopolnil, v primeru da bi mi karkoli ušlo iz spomina.

*Najprej mi povejta, kaj pomeni hosta, ki jo je omenila Angela?*

*Štefan:* Kot je meni znano, je bila hosta neke vrste občina oziroma področje. Pri nas smo nekoč poznali zahodno hosto, ki je segala od Vogrinkov do reke Idrije, na severu do Livških Raven in na jugu do kmetije na Rogu. Vzhodna hosta pa je bila od tu, pa vse do Soče, njenih mej pa ne poznam. Razlika med občino in hosto je bila v tem, da je hosto vodil dehnar. Ker pa je bil kmet kot vsi ostali, so bile hoste mnogo manjše od občin. Če pa niso imeli svojega dehnarja, so se hoste včasih združile. Tudi njene meje so se prilagajale in spreminjale, saj so nastajale le po dogovoru.

*Slišal sem, da staroverci niso poznali besede molitev. Ali je to res?*

*Jože:* Seveda so jo poznali, le uporabljali so jo bolj redko, ker so imeli svojo, in sicer *prosijo*. O

---

<sup>89</sup> Angela Hvalica, rojena 1897.



molitvi so govorili le, če so bili v cerkvi ali na pogrebu. Mi smo živeli svoje življenje, tako kot so nas naučili naši predniki. Seveda smo poznali še besedo zapoved, zarotitev in zaklinjanje.

*Kaj pa je pomenila zapoved?*

*Jože:* Na primer vsa opravila okoli kačje glave so bila zajeta v zapovedi, ki jo je lahko izrekel le dehnar ali župan. V primeru da se je zapoved prelomila ali kršila, se je kršitelja štrafalo.<sup>90</sup>

*Ali poznaš kakšno kazen zapriseženih mož?*

*Jože:* Zdaj sem se spomnil na eno. Eden od zapriseženih mož je nekoč v pijanosti izdal enega iz črne vahte. Ko je za to izvedel dehnar, ga je poklical in mu povedal, da mu ne zaupa več in da bo namesto njega imenoval drugega.

*Kaj pa je pomenila zarotitev?*

*Štefan:* Vsaj pri nas je bila zarotitev taka, da si z nekaterimi izbranimi besedami, ki jih je podkrepi-la še kretnja roke, noge ali glave, dosegel to, da si koga obvaroval pred hudim, ali pa mu to povzročil.

*Jože:* Nekatero ženske so znale in pele tudi zarotitvene pesmi. Ne smemo pa pozabiti na zarotitvene reke in uroke, s katerimi so odganjale in klicale hudega duha. Zaklinjanje so opravljali tudi nekateri posamezniki, ki so bili zelo uspešni. To so naredili tako, da so izrekli neke besede, ki so vplivale na posameznike, družine ali celo na nekatere naravne pojave.

*Zakaj tukajšnji ljudje tolikokrat omenjajo polno luno?*

*Jože:* Zato, ker je pri vsem v naravi neizogibna in potrebna. Vse, kar se v polni luni opravi, je mnogo boljše in koristnejše. Njena moč pa prihaja tudi na človeka in živali.

*Štefan:* Mati mi je pripovedovala, da so nekoč ženske to zelo dobro vedele. Zato je marsikatera ob polni luni rojevala na kraju, ki ga je obsijala luna, da bi njeno moč prejel tudi novorojeni otrok. Ob takih in podobnih priložnostih so ženske na žareče oglje vrgle tudi *tajtn*,<sup>91</sup> ki je zakadil in odišavil prostor. Kje so tisti *tajtn* dobile, pa ne vem.

*Jože:* To vem pa jaz. *Tajtn* je sem nosil mož iz Kanala, vendar le v zameno za kozličke. Eden od tistih, ki ga je ob rojstvu obsijala luna, je bil tudi Brezar. Ali si slišal, kaj vse je znal in kakšno moč zdravljenja je imel v svojih rokah in očeh?

*Štefan:* Ob polni luni pa je treba opraviti tudi številna kmečka opravila in zakol živali, posebno prašiča. Ravno tako tudi opravila okoli vina, mošta, sekanja dreves in določeno sejanje. Pomembne pa so tudi ostale lunine mene. V mlaju denimo moramo saditi fižol in radič ter pretakati kis. V zadnjem krajcu pa se pri nas za les sekata lipa in jelša, a le v mesecu avgustu in septembru.

*Slišal sem, da so imele ptice kavke za vaše prednike poseben pomen. Ali vesta kaj o tem?*

*Štefan:* Meni so vedno govorili, da moramo kavke pustiti pri miru, saj naj bi bile Nikrmanine spremljevalke. Zakaj, pa ne vem.

*Jože:* Ne samo, da smo jih pustili pri miru, tudi njihovih gnezd nismo iskali, kot smo to počeli pri drugih pticah. Če pa je mladič padel iz gnezda, smo ga odnesli domov, ga zredili in ga kasneje imeli prostega na dvorišču. Ker so zelo pametne ptice, se zlahka navežejo na človeka in z njim tudi sobivajo.

<sup>90</sup> Štrafati ali kaznovati. Kazen so običajno izrekli zapriseženi možje, za hujše kršitve pa je bil odgovoren dehnar.

<sup>91</sup> *Tajtn* je svetlo siva dišeča smola neznanega drevesa, ki ga dobavitelj ni želel razkriti.

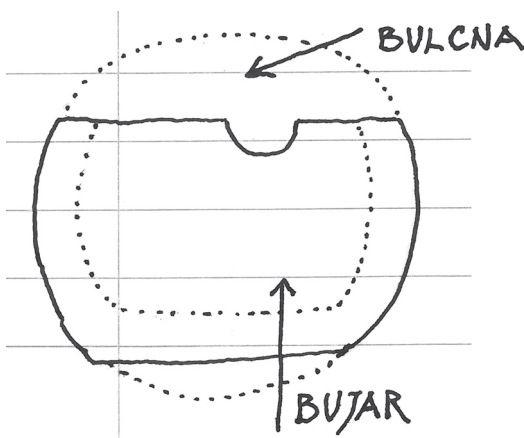

Sl. 19: Bujar

je. Recept pa se je izgubil, ko so začeli piti vino in kasneje še tisto pekoče žganje, ki ti uniči okus v ustih.

Pred prvo vojno sta tu živeli dve skupini kavk. Ena je bila v skalovju nad Kopoviščem, druga pa tu nad nami v skalovju, vse do vrha Na gradu. Po končani vojni pa se niso več vrnile. Posebno so jih pogrešali starejši možje, ki so uporabljali njihova peresa. Menda veš, da so imeli naši fantje in možje svoje pijače, ki pa so bile drugačne od sosedovih v Soški dolini. To je bil namreč zelo cenjeni *močeradovc*<sup>92</sup> in ravno tako čislan *oglarc*.<sup>93</sup> Na zamašku vsake steklenice ali *flaškona*<sup>94</sup> teh dveh pijač pa je moralo biti zapičeno kavkino pero.

*Zakaj pa to?*

*Jože:* Zato, da si po zaužitju določene količine te pijače lahko odletel med oblake. Vendar to ni za vsakega. Če hočeš to doživeti, moraš biti vsaj naš. Nekoč so pili še *mediko*,<sup>95</sup> ki so jo delali po svo-

*Štefan:* Le povej mu še tisto o *gunu*,<sup>96</sup> da bo fant informiran o vsem oziroma "na tekočem", kot se danes temu reče. Ne vem, zakaj, a vem zagotovo, da so nekateri pili *gun* le iz *bujara*, kamnite posodice izklesane iz bulcne (sl. 19). To sta počela tudi Jerin in Brezar.

*Jože:* Res je, poznali so namreč še poseben *močeradovc*, ki so mu rekli *gun*. A recept zanj je bil tako zavarovan, da se danes o njem le ugiba. Vem pa, da ga tudi zadnji dehnar ni poznal.

*Ali si poznal koga, ki je poskusil gun?*

*Štefan:* Pri nas nobenega.

*Jože:* Na našem koncu le moj stric, a to pred prvo vojno, ko si je zlomil roko in si je z njim lajšal bolečine. O *gunu* pa so veliko govorili še posebno tisti, ki so imeli pred prvo vojno z njim izkušnje.

*Štefan:* Povedali so, da so ga uživali le nekateri naši. Če pa nisi bil "v tem doma", ti je lahko zelo škodil. Zatrjevali so, da si lahko ob pitju *guna* vzpostavil tudi stik z Nikrmano, a obredja oziroma postopka niso razkrili. Spomnim se še, da je bilo treba najprej vzpostaviti povezavo z najbližjo kačjo glavo in šele potem z Nikrmano. Za to je bil pri nas sposoben le dehnar. Kajti s tem je bila vzpostavljena vez med tu in onkraj. Seveda se je takrat vedno uporabljal tudi *tajtn*, s katerim so prostor okadili. Nekaterim pa je uspelo, da so v te povezave vključili tudi svojega zduhca in tako izvedeli o stvareh iz prejšnjih življenj.

*Ker je bil pravkar omenjen zduhec, bi rad o njem slišal še kaj več.*

*Jože:* O tem se zadnje čase kar veliko pogovarjamo. Med obema vojnama so naši odšli v razne kraje, kjer so se zaposlili. Zaradi tega pa so številni ostali brez svojega zduhca in ko so umrli, je njihov duh taval naokoli, ker ni vedel, kam naj gre. Ker pa so bili o tem seznanjeni še živeči, jih je postalo

<sup>92</sup> Dehnar je opozarjal, da bo treba z izdelovanjem *močeradovca* nekaj postoriti, in sicer glede lovljenja *močeradov*, saj so namreč ugotovili, da je teh živali vsako leto manj. Zato so se dogovorili za način, ki je bil za *močerade* prizanesljivejši, in sicer da so jih po "izrabi" zopet vrnili v naravo. Obešanje za rep pa je bilo prepovedano.

<sup>93</sup> *Oglarc* so pripravili iz 2 delov črnega vina; cenjen je bil merlot; 1 dela lipovega ali kostanjevega medu in 1 dela žganja, v katerem se je nekaj dni močil košček suhe korenike *košutnika*, ki so ga pred mešanjem odstranili.

<sup>94</sup> *Flaškon* je pogovorno velika opletena trebušasta steklenica oziroma pletenka.

<sup>95</sup> *Medico*.

<sup>96</sup> Po pripovedovanjih nekaterih naj bi *gun* izdelovali tako, da so v *močeradovc* dodali še rdečo mušnico in pasjo smrt (volčja češnja, lat. *Atropa belladonna*). Pri pitju so z njim ravnali bolj previdno. Vse te pijače, in sicer *močeradovc*, *oglarc* in *gun*, so pripravljali in pili le moški, v zelo redkih primerih pa tudi ženske. Seveda so jih pile tudi nekatere ženske, a le na skrivaj.

nenadoma strah, saj niso bili deležni vsega tistega, kar bi lahko, če bi ostali doma. O *gunu* pa moram še nekaj dodati. Z njim so se pogosto ukvarjali *samotnjaki*, ki so bili neporočeni možje, ter *osamne*, ki so bile neporočene ženske in vdove brez otrok. Kot sem že rekel, je le Brezar to znal najbolje povedati, da je bilo vsakemu razumljivo in prav nič "kunštno".<sup>97</sup>

*Ali bi o tem lahko kaj povedal?*

*Jože*: Seveda. Vse, kar sem dobil, lahko tudi dam. Brezar je večkrat rekel, da ima vsako bitje svojega zduhca. Ko telo umre, se iz njega izseli zduhec, ki začasno odide v nadsvet. Stik z zduhci lahko navežemo preko misli, močnih želja ali sanj, a le s tistimi, ki smo jih poznali. Stike lahko navezujemo tudi z daljnimi predniki, a le s pomočjo dehnarja ali *vidonov*, ki so bili za to usposobljeni in jim je bilo že od rojstva dana sposobnost pogleda v preteklost in prihodnost.

Kar pa so nekateri počeli z *gunom* po prvi vojni, je bilo nezaslišano. Dehnar jih je večkrat opozarjal in govoril o posledicah, ki potem nastanejo, za nekatere zelo usodnih. Še danes je nekaj posameznikov, ki ga pripravljajo in uživajo brez znanja. Kaj se po tem z njimi dogaja, ne vem, ker nisem bil nikoli povezan z "gunarji".

*Štefan*: Že, že, ampak tisti, ki danes še vedno izdelujejo *gun*, ne da bi poznali pravi postopek, ga vseeno dajejo tistim, ki potem pod vplivom *guna* pripovedujejo, kako jih zduhci neznanih pokojnikov ponoči obletavajo in prosijo, naj jih rešijo neznosnih muk. To je zame neodgovorno ravnanje. Žal, da smo brez dehnarja, ki bi lahko ukrepal in naredil konec tej zlorabi.

*Kaj pa samotnjaki, ali se danes s tem še ukvarjate ali ne?*

*Štefan*: Odgovorno Vam lahko povem, da ne. Sicer pa za to ne čutimo danes nobene potrebe, pa tudi znanja za izdelavo le površno poznamo.

*Zanima me še, ali se danes samotnjaki in osamne sploh še družite?*

*Jože*: Neporočene *osamne* so bile do *samotnjakov* vedno zadržane, zato smo imeli z njimi le toliko stikov kot z drugimi. Medtem ko smo se z *osamnami*, ki so bile vdove, družili, saj so bile družabnejše in življenjsko naravnane. Nikoli pa nismo imeli skupnih srečanj. Danes pa so drugačni časi, mi pa v današnjo stvarnost nismo vključeni, ker živimo sami izven družin. One pa živijo spet drugačno življenje, kot so ga pred petdesetimi leti, ko med nami ni bilo razlik, ker je bila celotna skupnost enotna in predvsem pod dehnarjevim vodstvom. Žal moram povedati, da so nas po prvi vojni izdale ženske. V begunstvu so bile namreč nasilno prevzgojene v nekaj, kar ni bilo v skladu z našim verovanjem. Nobeno opozorilo starih mož, ki so bili z njimi, ni pomagalo. Trdile so, da bosta le molitev in kesanje pripomogla h koncu vojne in k temu, da se bodo fantje živi vrnili domov. Razpoke v družbi in družinah pa so se pokazale kmalu po koncu vojne, ko so se ljudje vrnili na porušene domove. Ponosno lahko rečem, da smo le mi *samotnjaki* skoraj edini ostali zvesti veri naših prednikov. Prav zato se zelo pogosto družimo, kot še nikoli doslej.

*Nekaj si želel povedati, pa te je Jože prehitel, ali ne?*

*Štefan*: Sem, ampak je že skoraj vse povedal. A vseeno bi rad o tistih ženskah še nekaj dodal. Najhuje se mi zdi, da so želele verjeti v tisto zgolj zato, ker je v to verjela večina, ne pa zaradi potrebe ali pa zaradi tega, da so to čutile. S tem so izdale najprej sebe, nato pa še našo skupnost. A najhuje je prišlo šele za njimi. Ko so se tu doma postavile v vlogo tistih, ki so jih nasilno prevzgojili, niso hotele nazaj, ampak naprej. Nova oblast in šola sta jih spodbujali in želeli še nacionalno prevzgojiti.

*V Pušnem sem slišal, da tu na Vogrinskih nekemu kamnu rečejo trpin. Ali ga ti, Štefan, poznaš?*

---

<sup>97</sup> Učeno, bistrourmno.

*Štefan:* Ne, mogoče bo o njem vedel Pepo, ki je iz Rutov.

*Jože:* Ne, tudi pri nas ga ni. Kamen trpin pa je blizu devetega *konfina*,<sup>98</sup> kjer so nekoč našli nekaj zelo starih delov človeškega okostja. Kamen *trpin* pa naj bi stal prav na tistem mestu. Znano je tudi, da so nekoč tudi nagrobniku rekli *trpin*. *Trpini* pa so bili tudi grobokopi. Drugi kamen *trpin* pa je bil nekje na Gomili, tik ob poti, kjer so prav tako našli nekaj človeških kosti. Več pa ne vem. Prej bi moral priti, vsaj po prvi vojni.

*Ali drži Brezarjeva trditev, da je edini pušpan, ki so ga uporabljali staroverci pri svojih obredih, rasel na kmetiji Brtin.*

*Jože:* Seveda, o njem je govoril tudi dehnar. Rekli so mu tudi Brtinov pušpan in je imel trikrat večje liste od navadnega. Ker je bil grm zelo velik in razvejan, je bil zadosten za potrebe obeh host. Med prvo vojno ga je poškodovala granata. Kar nekaj let je nato vidno hiral, na koncu pa le usahnil. Nekateri so ga želeli ohraniti s potaknjenci, a je dehnar to preprečil, saj je bil tisti pušpan edinstven in nenadomestljiv. Nirkmana pa je zelo dobro vedela, zakaj je usahnil. Brezar je naročil mizarju, naj mu iz suhih vej na stružnici na nožni pogon izdelata zapestnico, in sicer prav takšno, kakršno mu je poklonil dehnarjev sorodnik, ko mu je rešil zelo bolnega sina, in jo je od takrat naprej nosil na levi roki. Trdil je, da ima neverjetno moč, ki vpliva na celotno telo. Zapestnica pa je bila nekaj posebnega, saj je imela na notranji strani vrezan žleb, v katerega je bila "zatoščena" srebrna ali bakrena žica. Mizar pa ni vedel, kdo je tisto zapestnico dokončal in komu jo je dal. Brezarjev prijatelj je nekoč povedal, da jo je podaril lekarnarju v Tolminu. Iz preostalega lesa pa je mizar izdelal kar nekaj žlic, ki so imele kar visoko ceno.

*Ko sem bil pred desetimi dnevi pri Štefanu v Dragi, mi je govoril o neki čudni pustni maski, ki so ji rekli kotunik.<sup>99</sup> Ni pa vedel, kako je izgledala. Ali sta morda vidva o njej kaj slišala ali pa morda o njej kaj več vesta?*

*Štefan:* Najprej morava razčistiti o Štefanu. Povedal si, da si ga pred dnevi videl in z njim govoril. Zanesljivo si ga zamenjal z nekom drugim, kar ni nič čudnega pri tolikih pripovedovalcih, ki jih poznaš. Štefan je namreč umrl že pred desetimi leti. Glede maske *kotunika* (sl. 20) pa ti lahko povem le to, da je nisem nikoli videl. Je pa res, da mi je o njej veliko pripovedoval stric pri Matevžu, ki ni nikoli pozabil povedati, da so najstarejša kmetija v grapi. Povedal je, da je *kotunik* novejša maska, ki jo je *fantarija* vključevala v pustni čas. Prej so tej stari maski rekli *bobunik*, uakač oziroma klicač sonca (sl. 21). Po hišah je hodila spomladi in jeseni ter vanje prinašala rodno in obilje. Podrobnosti obeh obredov sem pozabil, a se dobro spomnim, kako je maska izgledala. Kasneje jo boš lahko tudi narisal. Ta obred se je odvijal vsako leto konec februarja pri Vogrinkih. Po tradiciji oblečen mladenič je bil obrnjen proti vzhodu, kjer je čakal, da vzide sonce. Domačini so stali mirno okoli njega in nestrpno čakali. Ko so prvi žarki obsijali *bobunika*-uakača, je fant z obema rokama, v katerih je imel palice, začel tolči po bakrenem kotlu, ki ga je imel na glavi. Dekleti, ki sta bili levo in desno ob njem, sta iz platnene košare, ki sta jo nosili, zajemali na koščke narezano slamo in jo metali v zrak, tako da je letela na vse strani in tudi po domačinih, ki so bili tam okoli. Ko je sonce v celoti vžšlo, je mladenič nehal tolči. Z glave si je snel kotel

<sup>98</sup> *Konfin* je mejni kamen oziroma mejnik.

<sup>99</sup> Ne vemo kdaj in niti zakaj je neznana *fantarija* opazila lik *bobunika*, ga preoblikovala za potrebe pusta in ga uvrstila v pustni sprevod. Spremembe na njem so bile velike, ne poznamo pa natančno, kaj jih je v to vodilo. Gotovo so hoteli, da bi bil *kotunik*, kot so ga poimenovali, slikovitejši in okretnejši od starega *bobunika*. Spremembe na njem so bile naslednje. Bakreni kotel je ostal, le da so mu izrezali oči, da bi videl, kod hodi. Slamo, ki je bila pritrjena na odprtini za ročaj, so zamenjali z zelenimi pušpanovimi vejicami. Kitam s stroki boba, ki so visele na odprtini za ročaj, so dodali še kostanj, orehe in *lesnike*; to so rumena divja jabolka. Na glavo pa so fantu dali še podložek z volne, s katerim so regulirali višino kotla, da so odprtini lahko prilagodili fantovim očem. Dodali so tudi vrvice, ki so bile privezane na odprtine za ročaj, tako da so jih povezali pod brado, da je bil kotel stabilnejši. Prav tako so dodali še bršljanove ovijalke okoli obeh rok, nog in trupa. Okoli kotla nad očmi pa so iz bršljana spletli še venec. Palici, s katerima je *bobovnik* tolkel po kotlu, so odpravili, ker je bilo za fanta, ki je bil *kotunik*, preveč moteče. Ropota, ki je nastal v kotlu, se namreč ni dalo prenašati. V *mauhastem birtuhu* pa je imel le pušpanove liste, ki jih je v vsaki hiši posul po mizi. V zahvalo za dobro letino pa so mu nekateri vanj vrgli tudi kakšen krajcar.

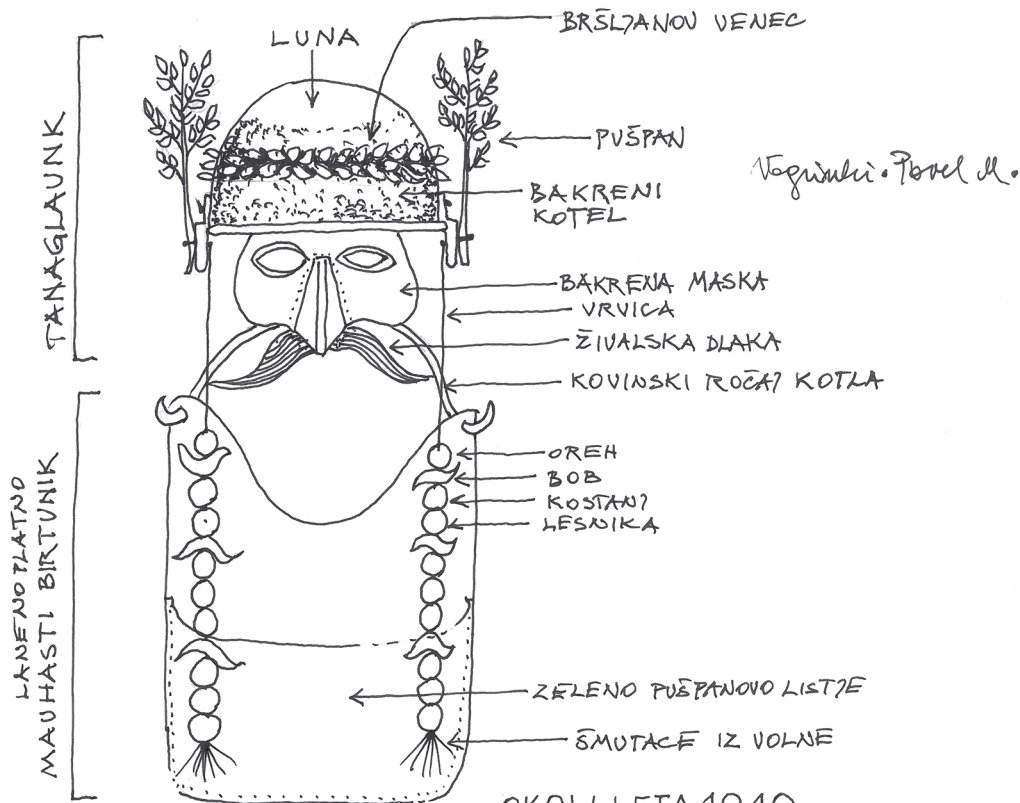

OKOLI LETA 1910

**KOTUNIK**

ZAHODNA HOSTA

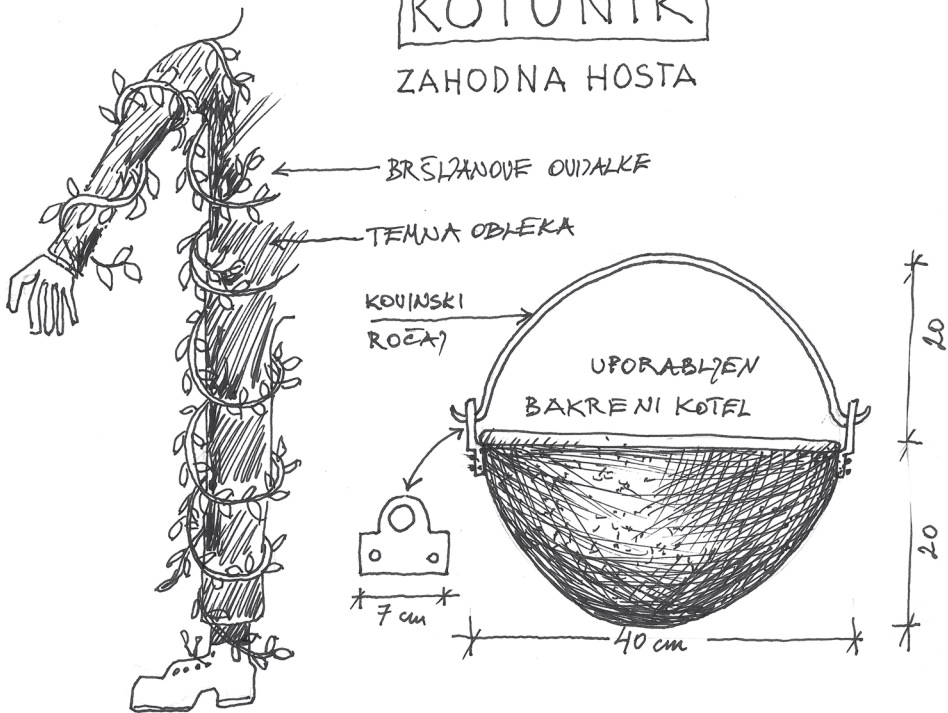

Sl. 20: Kotunik

in ga položil predse. Iz *mauhastega birtuha*, ki ga je imel obešenega na sebi, je nato zajemal semena ajde in rži, ki jih je razdelil prisotnim. Za tem pa so še iz kotla vzeli nekaj slame in stroke boba, ki so ga doma pustili za setev ali pa ga dali živini. Slamo pa so razrezali in jo nekaj vrgli po hiši, hlevu, kleti in njivi. Dan za klicanje sonca ni bil določen. Opravili so ga nekega dne ob koncu februarja, in sicer v jasnem jutru.

*Bobunik* se je zelo počasi premikal, ker je videl predse le del poti. Palici, s katerima je tolkel po kotlu, pa sta bili olupljeni nagnojevi palici. Tisti fant, ki je imel doma pustne maske, je poznal tudi moč *ramaštonjih jajc*. Zato je na predvečer, preden bi opravil *možjeto*, ki se je opravljala nekaj dni pred pustom in bila namenjena le fantom novincem, ki so želeli biti sprejeti v fantarijo, zaužil *ramaštonja jajca*. Pripravljati so jih tako, da so posamezniki od meseca junija do avgusta; morda sem mesece tudi zamešal; iskali v naših potokih rakove samice, ki so spodaj na zadku nosile jajčeca. Te so jim z lesenim strgalom odstranili in shranili v posodo. Ko so jih nabrali toliko, da so zadostovala za enega ali več fantov,<sup>100</sup> so odšli domov, da so jih še sveže pripravili. V ponev so dali maslo in ga segreti, da je postalo vroče. Nato so vanj usuli jajčeca, ki so jih mešali nekaj minut, maslo pa so že prej posolili. Vsebinsko so nato vlili v posodico, kjer se je maslo ohladilo in strdilo. Pomembno je bilo, da so bila vsa jajčeca v maslu. Hranili so jih v hladnem prostoru. Fant je moral na predvečer zaužiti celotno predpisano količino, ki naj bi mu dala toliko moči, da bi opravil *možjeto*. Tudi fant, ki je nosil masko *bobunika*, je moral na predvečer zaužiti *ramaštonja jajca*, da bi imel vso potrebno moč, da bi dovolj dolgo tolkel po kotlu in na glas kričal, ko bo klical sonce.

***Čeprav sta Štefan in Pepo pri opisovanju kotunika in bobunika delovala zelo usklajeno, se o pokrivalu obeh nista mogla zediniti. Zato je nepredviden prihod Toneta Javorja pripomogel k zedinjenju. Priznala sta, da je Tone velik poznavalec starih pustnih mask, čeprav jih ni nikoli nosil. O njih je namreč izvedel od starejših mož. Prav zato je imel glavno besedo, ko sem jih risal. Najprej pa sem vse popravke tudi napisal.***

*O rakovi moči sem prvič slišal pri Tincu Perkonu iz Podravnega leta 1955. Povedal mi je tudi recept za njeno izdelavo. Ali vesta kaj o tem?*

*Jože:* V povezavi z njo je bil rek: "Rakova moč možem v pomoč". Recept za izdelavo rakove moči je imela takrat skoraj vsaka *fantarija*. Razlikovali pa so se predvsem po dodatkih. Kot so povedali poznavalci, so bile vse dobre. Recept so povedali tudi drugim, nikoli pa niso izdali vseh sestavin. Nekatere so bile pač skrivnost izdelovalca, ki je bil v vsaki fantariji eden, ob pomoči še nekaterih.

*Štefan:* Dehnar nam je še povedal, da je bila rakova moč nekoč tudi obredna jed, katere recept ni prišel nikoli v javnost, ker ga je hranil le dehnar. Jedli so ga tudi zapriseženi ljudje ob pomembnih snidenjih. Ko so v fantarijo sprejemali novince, pa je bila predpisana jed prav rakova moč, začinjena s poprom in papriko. Pri nas je danes recept znan in dostopen tako, zato jo lahko pripravi vsak.

*Ali je doživela pri vas rakova moč kakšne spremembe ali je ostala nespremenjena?*

*Jože:* Osnovni recept je vseskozi enak. Manjše spremembe so le pri začimbah ali v količini.

*Štefan:* To je bolj prepuščeno tistemu, ki jo pripravlja. Spremembe so vedno posledica slabih ali dobrih izkušenj pripravljavca in kuharja.

*Jože:* Zato je dobro, da jo, če je le mogoče, pripravlja vsaj nekaj let isti. Potem pa ga lahko po dogovoru pripravlja nekdo drug, največkrat pomagač, ki o tem največ ve. Vendar je danes to še tradicionalna in družabna jed fantov, lovcev, stricev in posameznih skupin, kjer se ob jedachi in pijači družijo in veselijo.

*Kako se je začela priprava in ves postopek, da je prišlo do rakove moči?*

---

<sup>100</sup> Jajčeca treh rakovic so zadostovala za enega fanta.

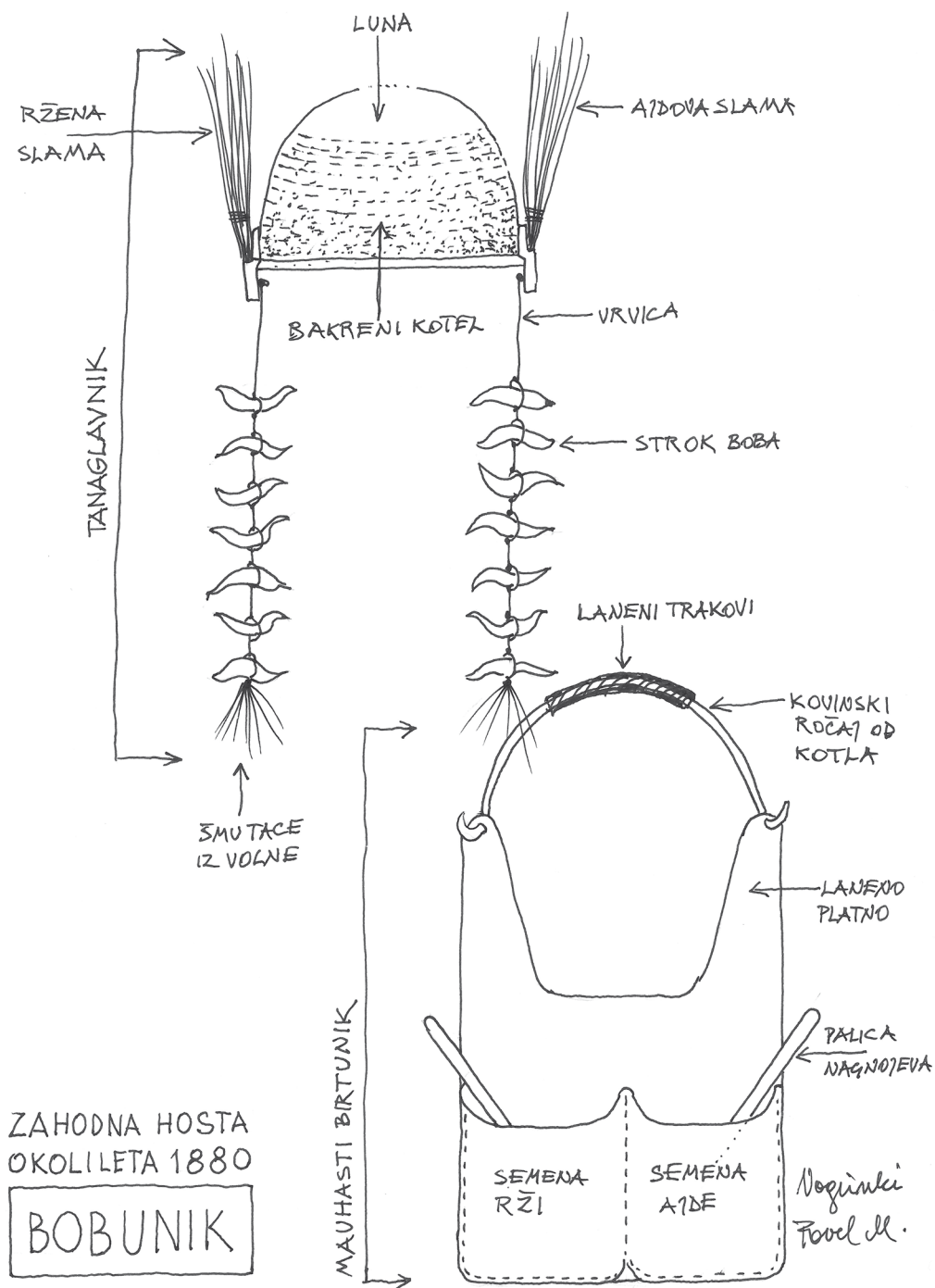

Sl. 21: Bobunik, ukač oziroma klicač sonca

Štefan: Rake smo lovili podnevi in ponoči od maja do konca avgusta in ob polni luni. V drugih mesecih pa redkeje. Nikoli pa samic z jajčeci pod repom. Ta prepoved je nastala šele pod Avstrijo, ko so takratni učitelji to prepovedali z namenom, da bi se raki ohranili, še posebno pa samice. Seveda pa so bili tudi posamezniki, ki tega niso upoštevali. Za pečenje so bili primerni raki, takoj po levitvi, saj so bili mehki najboljše. Rakove kamenčke pa smo dali med sol, ki smo jo pomešali med krmo z namenom, da bi pripomogli k zdravju živine.

Rakove moči smo naredili le toliko, kolikor smo jo potrebovali, saj smo le tako imeli vedno svežo. V zimskem času ni bilo skrbi zanjo, v poletni vročini pa se je zelo rada pokvarila. Običajno smo za lastne potrebe nabrali eno vedro različno velikih rakov. Že prej pa smo v kotlu pripravili vrelo vodo, v kateri se je kuhal lovorov list, šalotka in narezano jabolko. Preden smo rake vrgli v krop, smo jim odstranili črevo. To smo naredili tako, da smo ga z eno roko prijeli za glavo, z drugo pa za sredinsko repno "pero" ali "plavut" ter jo obrnili in sunkovito potegnili. Tako je bilo črevo odstranjeno. Ko je voda vrela, smo jih obračali s polentarjem. Koliko časa so bili v vreli vodi, pa je določil kuhar, ki je po tem rake tudi odcedil. Sledilo je opravilo, ko smo morali pomagati rake z rokami razkosati in jih na pladnju z lesenim kladivom streti oziroma zdrobiti. V loncu smo nato stopili maslo, dodali vse zdrobljene rake hkrati in začeli mešati. Po nekaj minutah smo v lonec dodali še sesekljan peteršilj, česen, majaron, cvet koromača in modri šetraj. Z mešanjem smo nadaljevali do takrat, ko je kuhar v lonec vлил približno 5 l vrele vode. Ob vrenju pa smo dodali po okusu še sol, poper, ½ l belega vina in nekaj brinovih zrn. Za tem smo lonec pokrili in pazili, da je bilo vrenje čim počasnejše. Raki so bili kuhani po eni uri vretja. Kuhar jih je nato precedil in "juho" dal v hladen prostor. Naslednji dan smo iz jušne površine pobrali vso strjeno plast rakove moči in jo dali v posebno posodo, jo pokrili in shranili v hladen prostor, juho pa smo uporabili za pripravo *oblaza*.<sup>101</sup>

Kot si slišal, količin nisem omenjal, ker jih ne vem, saj je vse to vedel in določal kuhar. Je pa res, da je tudi on, ko se je tega lotil prvič, opravil kar nekaj poizkusov, seveda z manj raki in vedno drugačno količino začimb. Le tako je prišel do dokončnega recepta. Pa še takrat ni vsega povedal drugim.

*Jože:* Tako je bilo tudi pri pripravi rakove moči za jed, saj je bilo vse odvisno od kuharja. Znanih je bilo več *oblazov*, saj je imel vsak kuhar svojega. Najbolj všeč pa mi je bil Lukačev *oblaz*, zato ti bom tudi povedal, kako je bil pripravljen.

*Štefan:* Jaz pa sem si oblizoval prste ob Brezarjevem *oblazu*, ki je bil najbrž narejen po najstarejšem receptu. Vem pa tudi, kako ga je pripravil.

*Jože:* Najprej si zapiši Lukačevega, dokler se ga še spomnim! Iz posode vzamemo le toliko rakove moči, kolikor je bomo porabili. V plitvi ponvi jo segrejemo. Za pripravo tega *oblaza* potrebujemo peteršilj, česen, modri šetraj, majaron, koromačeve cvetove, sol, poper, belo vino in žganje. Vse sestavine potem dobro sesekljamo in damo v drugo ponev, v kateri smo stopili nekaj masla. Vse skupaj nato dobro premešamo in pražimo, spotoma pa dodajamo še potrebno sol, poper in veliko žlico koruzne moke. Čez čas dodamo še ½ l dobrega belega vina in žganje. Ko vsebina povre, ji dodamo rakovo moč. Vse skupaj še enkrat dobro premešamo in *oblaz* je pripravljen. Z nožem ga nato namažemo na rezino črnega kruha; nekoč je bil predpisan le ajdov kruh. Ob tej jedi so pili le belo vino, nekoč domači *cividin*. Danes pa se pije *brica* ali pa *vipavca*.

*Štefan:* Kot sem že rekel, jaz še vedno stavim na Brezarjev *oblaz*. Vendar na tistega, ki ga danes pripravlja Jerin, ki ga je nekoliko popravil, da je pikantnejši in se dobro prilega kozarcu vina. Toda kot vem, tebe zanima tisti najstarejši recept, ki mu še vedno rečemo Brezarjev *oblaz*. Zanj potrebujemo česen, brinove jagode, peteršilj, majaron, modri šetraj, timijan, rožmarin, sol, poper, belo vino, žganje in koruzno moko. Vse sestavine dobro sesekljamo in damo v ponev, kjer smo stopili nekaj masla. Vse dobro premešamo in pražimo. Šele takrat dodamo sol, poper, brinove jagode in žlico koruzne moke. Na koncu pa še ½ dobrega belega vina in kozarček žganja. Ko vse to prevre, preverimo, če so se sestavine razkuhale. Če ne, nadaljujemo z mešanjem in po potrebi dodajamo vino ali preostalo juho. Šele za tem dodamo stopljeno rakovo moč. Še enkrat vse dobro premešamo in odstavimo. *Oblaz* potem razdelimo v tri skodelice in jih damo na mizo, da bodo gostje lažje prišli do *oblaza*.

Ob tem je treba povedati, da se je priprava rakove moči in *oblaza* počasi širila iz Volčanskih Rutov in Vogrinkov proti jugu, kjer so nastajale današnje različice. Primer tega je tudi tvoj zapis iz leta 1955, kjer se to lepo vidi.<sup>102</sup>

<sup>101</sup> *Oblaz* je namaz

<sup>102</sup> Zapis je nastal po pripovedi Valentina Perkona, rojenega 1889, "Pri Šmončevih", Podravne 56, in ga hrani Pavel Medvešček.



Z rakovo močjo je bil dehnar povezan toliko, da je vsako leto poskrbel, da se je na najdaljši dan v letu, to je 23. junij, ko smo praznovali rakovo, vodi darovalo zelenega kuščarja. Že mnogo prej so fantje vedeli, kje ima svojo *kobo*,<sup>103</sup> da so ga na tisti dan ulovili, ga opletli z volneno nitjo in zavozlali. Nato so ga trije fantje, ki so lovili rake, odnesli do kraja, kjer Vogrinka priteče v Idrijo, in ga vrgli v tolmun. Tam so počakali toliko časa, da je kuščar potonil. Če se je rešil, so posredovali le toliko, da so kuščarja spravili na desni breg, saj bi, če bi prišel na levi breg, zagotovo škodoval nabiralcem rakov. O vsem tem pa so morali fantje poročati dehnarju.

*Ali ste poznali bulcne?*

*Štefan:* Seveda. Poznali smo obe vrsti *bulcn*, in sicer pisane, ki so imele črte, in prazne, ki so bile brez črt. Večinoma smo jih nabirali v Idriji, ob priložnostih pa tudi v Soči. Drugje pa ne, saj ne bi pravilno delovale, ker niso iz naših host. Branje pisanih *bulcn* pa je zelo zapleteno, saj je treba poznati njihove pomene. Nekoč je bil pri Zarezarju na levem bregu Idrije znan *samotnjak*, ki pa je kmalu po prvi vojni umrl. Bil je edini, ki je znal brati vse bulcne, tudi tiste prazne, ki spregovorijo le tistemu, ki pozna njihov črkopis, da lahko nato prebere sporočilo.

*Kakšen pomen pa je imelo, da jih je znal prebrati? Kaj pa, če je bil goljuf?*

*Jože:* Če bi ga poznal, tega ne bi vprašal. Bil je pravi *vidon*, ne pa goljuf. K njemu so prihajali od blizu in daleč in to vsak dan. Če je hotel biti sam, se je odpravil proti Livškim Ravnam, da je gledal proti morju. Ko pa je pihal jugo, je rekel, da voha sol.

Ko si prišel k njemu brez *bulcn*, si moral najprej izbrati eno od petih kamnitih ploščic, na katerih so bile vrezane luknjice. Prva je imela eno luknjico, druga tri, tretja pet, četrta sedem in peta devet luknjic. Če si denimo obrnil ploščico s tremi luknjicami, te je odpeljal v temno klet, kjer si moral s kupa v vogalu izbrati tri pisane *bulcne*. Ko si jih zunaj položil na kamnito mizo, je hodil okoli nje in jih opazoval ter jih nato na glas prebral. Ko je končal z branjem, je bulcne obrnil in branje ponovil še na drugi strani. Običajno je nekaj splošnega povedal o letini, živini, zdravju, denarju in podobnem. Če si ga prosil, da bi rad vedel le o svojem zdravju, je s kamnov bral samo to. Če pa si ob kopanju zemlje slučajno našel kakšno *bulcno*, jo je prav tako prebral in ti povedal, kaj ti sporoča. Tudi *bulcna*, ki je bila najdena v grobu, je imela svojstveno sporočilo pokojnika.

*Štefan:* Pozabil pa si mu povedati še, kako so iz *bulcn* delali posodo za pitje posebnih pijač.

*Jože:* Res je. Pri Matevžu in pri dehnarju sem videl večjo izdolbeno *bulcno*, ki je služila za pitje. Njeno ime pa sem pozabil. Dehnar je iz nje pil vedno, ko se je pogovarjal z zapriseženimi ali ob svečanih dogodkih.

*Štefan:* Ne vem, če te zanima, kar ti bom povedal. Da je to res, pa lahko potrdi Pepo, saj je bil z menoj. Zdi se mi, da je bilo okoli leta 1920, ko smo bili v Lukačevi hiši. Eden od sosedovih *samotnjakov* je pripovedoval, kaj vse se mu je dogajalo v letih, ko je v vojski služil cesarju. Za tem pa je zelo natančno pripovedoval zgodbe, ki jih je doživel v prejšnjem življenju. Ob poslušanju zgodb so mi od samega strahu šli "*lasje kar pokonci*". Ko sva se nato ob mraku vračala; to lahko potrdi tudi Pepo; sva se pogosto ustavljala in se neprestano obračala ter prisluškovala okolici. Vsa preplašena sva prišla k Vogrinkom ob trdi temi.

*Kaj pa je bilo tako nenavadnega, da sta bila tako prestrašena?*

*Jože:* Predvsem pripoved o predzadnjem življenju. Ko je šel z očetom prvič v Tolmin in ko sta se približevala trgu, je očetu rekel, da je tam nekoč že bil. Oče je takrat planil v smeh, saj je vedel, da je sin prvič v tistem kraju. Sin pa mu je odgovoril: "*Boš videl, da je res. Pokazal ti bom hišo, kjer sem*

<sup>103</sup> *Koba* je rov. Dehnar je to besedo razlagal tudi pri nastanku besede Kopovišče.

takrat živel". Odpeljal ga je do neke hiše in mu rekel: "Tu je bila kolarska delavnica in tam štala za konje". Oče ga je napol v smehu prepričeval, da saj vendar vidi, da ni ne eno in ne drugo. Da bi s temi pravljicami končala, ga je oče odpeljal k znanцу in mu povedal, kaj vse si sin izmišljuje. Končno so se dogovorili, da bodo na licu mesta ugotovili resnico. Znanec je povedal očetu, da je bila tam nekoč res štala in kolarska delavnica. Sin pa, da bi še bolj podkrepil svojo pripoved, je znanca vprašal, ali se spomni, da je bil za štalo tudi čebelnjak. Znanec pa mu je povedal, da tisti čebelnjak še danes stoji. Naposled so vsi utihnili in gledali v tla, kot da bi čakali na rešitev. Oče jo najde rekoč, da gredo v sosednjo gostilno, da si splaknejo grlo.

*Ali je povedal še kaj?*

*Štefan:* Govoril je tudi o tem, kako je bilo tu življenje povsem drugačno. Človek, drevo, žival, gora in oblaki so bili čisto blizu kot na ognjišču. Med seboj so se razumeli, saj so bili usklajeni in se o tem veliko pogovarjali. Rekel je sicer, da gre za skrivnost, ki ni čisto vsakemu dostopna in razumljiva.

*Ali se morda še česa spomniš?*

*Štefan:* Seveda so k temu pripomogle tudi nekatere rastline in gobe. Nekateri, seveda ne vsi, so jih jemali ob posebnih priložnostih in potem "blodili" in govorili, vsaj za nas, nerazumljive stvari.

*Jože:* Teh rastlin in gob je bilo kar veliko, in sicer ciganska trava, bunika in mušnica. Nekateri od teh smo uživali, a le ob posebnih praznovanjih, še posebno pa ob *mlajanju*.<sup>104</sup>

*Povej mi tako, da bom razumel, o čem in o kom govoriš.*

*Jože:* Mislim predvsem na buniko. A, da bi to razumel, bi ti moral povedati veliko več, seveda, če te zanima.

*Seveda me, zato mi o tem povej čim več.*

Sl. 22:  
Kamniti ris  
na Buniku

*Jože:* Verjetno poznaš enega od naših najvišjih vrhov, to je Kunik. Pri nas so mu rekli Bunik, ker je na tistem prostoru raslo zelo veliko tiste zeli. A za staroverce je bil še pomembnejši kamniti ris (sl. 22), ki je bil na tistem vrhu od "pamtiveka". Na tleh je bil krog, ki ga je tvorilo dvanajst kamnov. Osem je

bilo svetlih, štirje pa so bili temni. Vsi kamni so pomenili mesece v letu, meseci med temnimi kamni pa letne čase. Tako je bil tisti temni na severu februar in konec zime, tisti na jugu avgust, tisti na vzhodu maj in na zahodu november. Med februarjem in majem je bil čas, ko se je v naravi začel novi cikel, zato so ob risu konec maja od sončnega vzhoda do zahoda in potem ob kresu, še daleč v noč, opravljali "omlajevanje", nekateri tudi s pomočjo bunike.

*Kako pa so jo uživali, če si pa rekel, da je strupena?*

*Jože:* Seveda je, a takrat se je točno vedelo, koliko in kako jo lahko uživaš. Ne vem pa, kakšen učinek je imela nanje. Dekleta so takrat v risu tudi plesala. Kaj so metali v ris in kaj iz njega, sem pozabil. Vse početje udeležencev pa je bilo namenjeno plodnosti polj in živine. Seveda se *mlajanja* nisem nikoli udeležil, ker ga po prvi vojni niso več obudili. A le zato, ker kamnitega risa ni bilo več. Stari ljudje so rekli, da so s tem od tam pregnali tudi duha rodnosti. Posledice pa so danes vidne, in sicer v slabih letinah in rastlinskih boleznih. Je

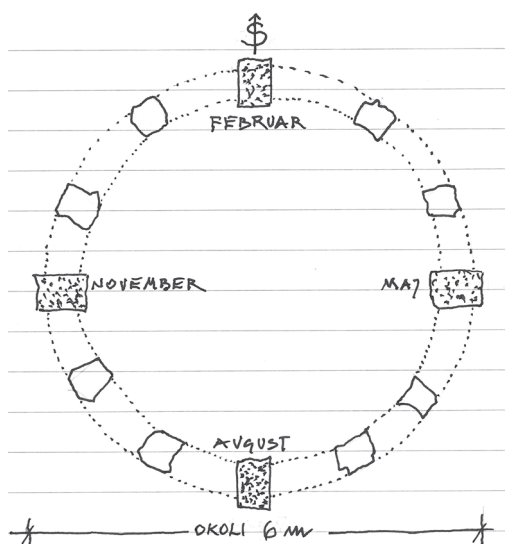

<sup>104</sup> Obred med februarjem in majem opravljen ob risu.

pa res, da je bilo pri nas v zahodni hosti nekoliko boljše. To pa zato, ker je eden od Kuščarjev po prvi vojni z Bunika prinesel v vas enega od temnih kamnov iz risa, ki pa ga je težko našel, saj so granate razrile celoten vrh Bunika.

*Kakšne odnose ste imeli s sosedi Benečani?*

*Štefan:* Dokler je bila Benečija pod Avstrijo, so bili odnosi z Benečani zelo dobri, saj med nami ni bilo večjih razlik. Benečani so preko Idrije prihajali k nam, mi pa smo hodili k njim. Ko pa je leta 1866 tam nastala Italija, smo bili mi še vedno pod Avstrijo. Sicer pa so si tega želeli sami Benečani, ne vem pa, zakaj. Od takrat naprej so se naši odnosi ohladili, še posebno s staroverci, ki so se zelo hitro spreobrnili. S tistim prostorom smo bili vse manj povezani, saj je postajal vse bolj Laški. Nekoliko so se stvari spremenile po prvi svetovni vojni. A nevidna meja na Idriji je le ostala. Za čuda pa so nekatere stvari le preživele in se ohranile, kot je na primer *kačja breka*. Še pred prvo vojno je to stoletno drevo raslo na levem bregu potoka Lazje, na vzpetini, ki smo jo imenovali Breka, oni pa Dreka. Ne vem pa, zakaj so jo tako poimenovali. Brekin les je bil vedno cenjen, ker je bil zelo uporaben. Iz njega so izdelovali tudi cokle, polentarje, stolice in drugo. *Kačjo breko*, ki je rasla ob nenavadnem kamnu, ki je spominjal na zvito belo kačo, pa so častili predvsem zato, ker naj bi imela v sebi posebno moč. Vendar le, če si imel skupaj njene liste, cvetove in plodove, ki so jih metali v hleve in svinjake, da bi odganjali bolezni in hudega duha. Po prvi vojni pa so, vsaj pri nas, na *kačjo breko* popolnoma pozabili. Kako je bilo pri njih, pa ne vem.

*Pri hiši nekdo kliče, ali slišita?*

*Štefan:* Vem, s Pepetom greva na kosilo. Prideva kmalu.

\*\*\*

*Štefan:* Rad bi ti še nekaj povedal o Benečanih. Starejši so pripovedovali, da je pred prvo vojno sem prihajal neki Mudjac. Nekateri so ga komaj čakali, ker jim je pripovedoval nenavadne zgodbe, ki jih tu niso poznali. Zanesljivo pa je prišel vsako leto ob pustu in kresu. Takrat se je sproščeno zabaval, pil in dobro jedel. Tu je ostal kar po dva tedna, potem pa se je vrnil v Zaločilo, kjer je živel pri neki ženski, ki je tudi vedeževala, vendar le na domu. Najbolj živo se spominjam zgodbe, ki so jo ljudje pripovedovali še po njegovi smrti. To je bila **zgodba o beli ptici Belici**. Od morja sem je prišla pred 1000 leti. Krila je imela tako velika, da so se skoraj dotikala obeh bregov nad Idrijo. Ko je tu preletela gore in še Sočo, je izginila v zasneženo višavje Krna. Takrat naj bi se v to dolino naselili prvi ljudje, ki so bežali pred kugo. Prerokovano pa je, da se bo čez tri tisoč let kot Črnica vračala zopet k morju. Takrat naj bi ta dolina izumrla.

*Jože:* Pozabil si povedati še tisto o *votli glavi*, ki jo je večkrat omenil.

*Štefan:* Res sem pozabil, čeprav sem jo po prvi vojni videl. Če greš z levega brega Idrije na desni in se vzpneš proti Zaločilu, boš prišel do zelo ostrega ovinka, ki gre v levo. Ob cesti na desno je manjša vzpetina, ki ji je Mudjac rekel *votla glava*. Ime je dobila po velikem naravnem kamnu, ki je imel večjo votlino, v katero so se ob neurju zatekali mimoidoči. Znana pa je bila še po tem, da so nekateri popotniki vanjo metali *bulcne*, ki so jim tam rekli *bucine* in ki so jih pobirali v strugi Idrije. Namenjene so bile *devenč duhu*, ki je tam prebival in ki naj bi jih obvaroval pred vsem hudim na poti od doma in ob povratku. Nekdo iz Štoblanka pa jih je metal proč, saj je menil, da so zlodejevi kamni.

*Jože:* Ali si že slišal za *žunika*?

*Ne, nikoli. Povej mi prosim, kaj o tem.*

*Jože:* Žal o njem ne vem veliko. Mogoče pa o njem kaj več ve Štefan.

*Štefan:* O žuniku se ve zelo malo, ker gre za varovano skrivnost, povezano z dehnarjem. O njem je tako vedel le on in njegov pomočnik. V žuniku je šel dehnar le enkrat v življenju, tako kot vsi njegovi predhodniki, in sicer preden je uradno postal dehnar. Žuniku je namreč kraj vseh tistih mož, ki so vodili našo skupnost. Kje se nahaja, je pa še vedno skrivnost. Tja naj bi šli opraviti neke vrste zaprisego Nikrmani, da bodo vestno in pošteno delali v dobrobit skupnosti, ki jo zastopajo in vodijo. Šlo je le za enkratno dejanje, ki so ga opravili pred sončnim vzhodom in z eno samo zapriseženo pričo. Zato ni prav nič čudnega, da se o tem pomembnem dogodku ne ve skoraj nič.

*Jože:* Je pa res, da se vseeno govori o dveh možnih krajih, in sicer Na gradu in na vrhu Meseca, zahodno od Livških Raven, ki je obenem tudi tročan z vrhovoma Glava in Špik.

*Štefan:* Zdi se mi, da je pravilno Luna, ne pa Mesec, vsaj tako je razlagal Lukač. Pomembno se mi zdi, da se tisti kraj ne bi oskrnil in da bi ostal takšen, kot ga je ob prisegi pustil dehnar. Le tako bi lahko njegova prisega še vedno veljala, čeprav smo že nekaj desetletij brez njega in njegove modrosti, kar je zelo žalostno in za nas *samotnjake* krivično. Ne vem, zakaj se to negotovo stanje podaljšuje, da v žuniku nimamo svoje veljavne zaprisege, da še vedno verjamemo v Nikrmano in da imamo svojega s postavo vseh host potrjenega dehnarja. Kdo bi moral ukrepati, ne vem. O tem se večkrat pogovarjamo, a rešitve ne najdemo.

*Jože:* Ne vem, kdo bi nam lahko pomagal, da bi prišli do njega. Zelo veliko pa dam na Strgarja. Ker je zelo spoštovan in umen mož, se mi zdi najboljša rešitev, da postane dehnar. A kaj, ko za to ni veljavne postave.

*Štefan:* Če smo se že lotili tega "žulja", je najbolje, da s tem nadaljujemo. Sprašujem te, ali si morda kaj slišal o trinajstemu dehnarju?

*Ne, o njem prav ničesar. Če ti kaj veš, pa le povej!*

*Štefan:* Kar sem slišal je, da je bil eden od pomembnih v zahodni hosti. Kdaj je bil dehnar, se ne ve. Govori se, da je bilo to pred sto leti in da je bil od Lukačev ali od Matevža v Grapi. Ko naj bi praznoval 53. rojstni dan, so se zapriseženi dogovorili, da mu pri Vogrinkih pripravijo posebno slavje. Seveda so se priprave vršile v tajnosti, nevedneži pa so se vedno spraševali, zakaj 53. in ne 50. obletnica. Ker tega tudi ti ne veš, je treba povedati, da so dehnarji praznovali le tiste obletnice, ki so imele na koncu številko tri. Ta pa pride le vsakih deset let in je zato tako pomembna. Ker je bil takratni dehnar ljubitelj orlov in ker je bil rojen v zimskem času, so se zapriseženi s poznavalci teh nebeških ptic dogovorili, da mu ujamejo živega orla. Ker so bili takrat vrhovi zasneženi, so nad skalno razpoko položili smrekove veje in jih pokrili s snegom, na katerega so položili mrtvo kozo. Oni pa so se medtem skrili pod veje v špranji. Ko je orel začel s kljunom trgati mrhovino, ga je eden zagrabil za nogo, drugi pa so ga spravili v vrečo. Na dan, ko se je pri Vogrinkih začelo slavje, so prinesli orla, prekritega z rdečim pregrinjalom. Vidno vznemirjen dehnar je z obema rokama prijel orlovi nogi. Takrat pa so sunkovito odstranili pregrinjalo. Orel je v hipu zamahnil s krili, dehnar pa je spustil njegovi nogi. Orel se je začel veličastno dvigati in ko je dosegel pravo višino, je odletel proti Krnu. Vsi prisotni so brez besed strmeli v nebo in sledili prizoru, ki ga niso še nikoli doživeli. Prav zato ga niso nikoli pozabili in ga pripovedovali potomcem, tako da se je zgodba ohranila vse do danes.

*Zmotilo me je, da si omenil dve domačiji, od koder bi lahko bil dehnar.*

*Jože:* Pri tako majhnem številu ljudi ni nič čudnega, da se kaj pozabi in zameša. O vsem, kar se je dogajalo, ni ničesar zapisanega. Vse, kar se je ohranilo, je le v glavah domačinov.

*Štefan:* Kdor ne pozna teh naših grap in črč, se bo gotovo čudil, a tu je prav vse mogoče. Danes živimo v svetu, ki ga ni več in ga nihče niti ne pozna. A mi se v njem še vedno rodimo in umremo. Potem za hip obstanemo v podsvetu, takoj za tem pa že živimo v drugi podobi in v novem svetu.

Da bi ti lažje sledil, mi moraš nekatere stvari tudi pojasniti. Besede črč ne poznam in zdi se mi, da je nisem še slišal.

Štefan: Črča pomeni novo nastali svet po tem, ko so tam izkrčili gozd. Tako je črča lahko travnik, senožet ali njiva. Med gozdom in črčo poteka neprekinjena vojna za prevlado nad prostorom. Ko črčo opustimo in zanemarimo, zmaga gozd. Grape, ki so naša posebnost, lahko preprosto označimo z besedami: "Kratek pogled, dolga pot." Če hočemo te besede doživeti v prostoru, ti moram povedati, da je od Lukača do prvega soseda Matevža slab kilometer "pogleda". Višinska razlika pa je od ene do druge hiše približno 400 m. Torej, če bi se namenil od Lukačev do Matevža, bi moral nekajkrat navzdol in nekajkrat navzgor. Tako bi bila pot vsaj trikrat daljša, da ne omenim poti v nasprotno smer. Prav zaradi vsega tega so nam sosedge navidezno zelo blizu, praktično pa neizmerno daleč. Tako smo ujetniki tega prostora. Ko zvečer ležeš k počitku, si sam. Ko se ponoči prebudiš in greš opazovat luno in zvezde, si sam. Ko vstaneš, si zopet sam, oziroma si vseskozi le delček narave. Iz vsega tega pa sledi razumljiva navezanost na izročilo, ki nas osmišlja in oplemeniti. S tem pa nam postanejo predniki še bližji. Zato se z njimi tudi neprestano ukvarjamo in o njih razmišljamo, saj z njimi podoživljamo tudi sedanjost. V

prostoru pa so te kmetije, še posebno, če jih opazuješ iz daljave, kot lastovičja gnezda, ki pa bodo kmalu opustela. Nekaterim postajajo nevarni mestni lovci, ki udirajo v ta brezmadežni raj, ki ga ne poznajo in še manj občutijo. Zato bi bila njihova aktivnost le v škodo neokrnjeni naravi. Nič drugačni niso tudi potomci tistih naših, ki so že zdavnaj šli v svet in se vračajo le občasno. Tudi oni ne prinašajo nič takega, ki bi pripomoglo k ohranjanju stavbne dediščine. O preteklosti in prednikih pa ne vedo skoraj ničesar. Najbolj neumen se mi je zdel neki mladenič, ki je pod Italijo prišel sem in v laškem jeziku spraševal po nonotovi hiši. Ko smo mu jo pokazali, si je slekel suknjič in volneno "majo"<sup>105</sup> ter rekel: "Po 20-ih letih je pulover mojega pokojnega nonota zopet tu v bližini hiše, v kateri je živel". Ko se je mladenič razgovoril in začel govoriti v domači govorici, ga je domačin vprašal, kako ve, da je pulover v resnici nonotov. V smehu mu je rekel: "Od koga pa naj bi bil, če ne od nonota, saj sem ga po njegovi smrti vzel kot dragocen spomin nanj". Domačin pa mu je zelo resno povedal, da je v zmoti, saj je pulover od nonotovega prijatelja, s katerim sta bila v prvi vojni skupaj na fronti. Le-ta je bil ranjen in v zaledju umrl, še prej pa mu je podaril pulover. Da govori resnico, je pokazal na levi rokav v zapestju, kjer je bil spleten šmelj (sl. 23),<sup>106</sup> ki ga nonotova hiša ni imela. Fant se je seveda v nastali zadregi opravičil in rekel, da je verjetno iz nevednosti vzel napačnega, ker ni poznal pomena šmelja.

Jože: Na šmelj sem pa čisto pozabil, saj tistih starih puloverjev nihče več ne nosi. Mogoče bi kakšnega le našel, v kakšni stari skrinji.

Nečesa pa ne razumem. Ali so imele vse tukajšnje kmetije šmelj ali ne? Kot sem slišal, mladeničev nono šmelja ni imel.

Štefan: Moral bom razložiti bolj na dolgo, da bo razumljivejše. Šmelj so imeli na puloverjih vsi

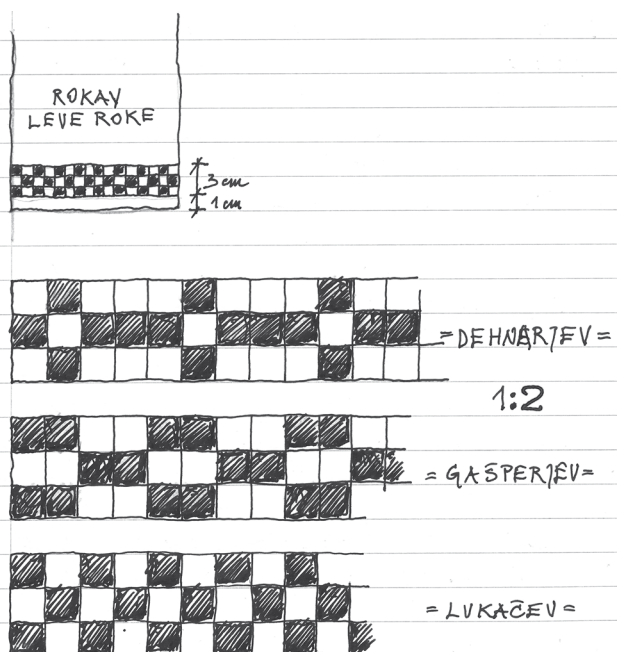

Sl. 23: Šmelj

<sup>105</sup> Pulover.

<sup>106</sup> Pred prvo vojno so bili vsi moški puloverji spleteni na enak način in vedno z belo volno. Ker je tako obstajala možnost zamenjave, še posebno, ko so delali na prostem, saj so jih zaradi vročine najpogosteje slekli, so se ženske nekoč domislile šmelja, ki pa je bil za vsako hišo drugačen in prepoznaven že na prvi pogled. Po prvi svetovni vojni pa se je žal ta navada opustila in pozabila. Šmelj so vedno vpletle v pulover s temno-sivo ali rjavo volno.

moški, ki so bili v krvnem bratstvu. Tisti, ki so bili le bratje pa ne. To pomeni, da, ko sta se dva vzela iz tega kraja, so bili vsi njihovi moški potomci v krvnem bratstvu. Kadar pa je k hiši prišla nevesta ali zet od druge, torej "forešti", so bili njihovi moški potomci le bratje in zato šmelja niso nosili. "Foreštov" pa je bilo pred prvo vojno zelo malo.

*Zakaj ima luna v starem verovanju tako pomembno vlogo?*

*Jože:* Samo tisti, ki ne pozna njene moči na celotno naravo, lahko postavlja takšna vprašanja. Luna močno vpliva na ljudi, živali in rastline, predvsem pa na vodo, ki je vir življenja.

*Štefan:* Tu pri nas ne naredimo ničesar, dokler ne vemo, v kakšni podobi je luna. Lahko bi ti naštel vsaj sto opravil, o katerih bi lahko govoril vsaj nekaj ur. A tega časa ti danes nimaš.

*Jože:* Lahko pa bi ti povedal vsaj nekaj o *luninem kalu* na Ježi, če te seveda zanima.

*Z veseljem te bom poslušal, saj želim prav o luni izvedeti čim več, da bi tako vsaj delno razumel njen pomen v staroverstvu.*

*Jože:* Kot morda veš, sem imel ob koncu prve svetovne vojne približno osem let, zato o *luninem kalu* nisem vedel ničesar. Kar pa sem slučajno slišal, nisem razumel, čeprav me je vse iz preteklosti neverjetno zanimalo. Šele kasneje sem bil od starejših mož seznanjen, kaj se je nekoč dogajalo okoli luninega kala. A ga žal takrat ni bilo več. Štiriletno obstreljevanje Ježe in okolice je vse uničilo. Da je bilo res tako, sem se prepričal, ko sem šel s prijateljem na Ježo nabirat železo, svinec in medenino, torej ostanke avstrijskih granat, ki so se zarile v zemljo in eksplodirale.

*Kar si mi povedal, je vse res. Nisi mi pa povedal, kaj je takrat pomenil lunin kal.*



Sl. 24:  
Lunin kal

*Jože:* No, to šele pride. Ob Štefanovi podpori ti bom poskušal povedati vse o *luninem kalu*,<sup>107</sup> torej vse, kar sva do danes o njem slišala.

Vzhodno od vrha Ježe je bil večji kal, v katerega se je z višjih leg stekala deževnica. To območje pa so imenovali Na Jezdi (sl. 24). V severnem delu kala je bil večji koničasti naravni kamen, ki so ga imenovali *Kačji zob*. Na vzhodnem robu kala je bilo v travnati podlagi vkopanih šest ploščatih neob-

<sup>107</sup> *Lunin kal*, vzhodno od Ježe (949 m).

delanih kamnov, na zahodu pa pet. Vseh dvanajst kamnov naj bi ponazarjalo vseh dvanajst lun v letu. Ne glede na to, če je kakšno leto zadnja ušla v januar. Seveda so tu mišljene polne lune. Opazovali so le polne lune, kako in kje ter kdaj so se zrcalile v vodi *luninega kala*. Z zrcalno luno so se tudi pogovarjali in jo marsikaj spraševali. Luna pa jim je odgovarjala s pomočjo bele kače, ki je živela v kalu. Ko so od tu opazovali polno luno, za katero so rekli, da je oplojena, so v njeni notranjosti lepo videli njeno kačjo glavo. Ko je ta z leti dozorela in okamnela, se je od lune odlepila in padla na Zemljo.

*Kam pa je odšla bela kača, ko so granate med prvo vojno uničile lunin kal?*

*Jože:* Ko je ogrožena, se spremeni v belega orla in odleti tja, kjer bo lahko v miru živela naprej kot bela kača.

*Čemu pa je služil tisti objekt, ki je bil vzhodno od kala?*

*Jože:* Po prvi vojni je bil spremenjen v skedenj. Po pripovedi pa je prej služil za potrebe *luninega kala*. Kaj so v njem počeli, se ne ve. Nekateri so povedali, da je nekoč v njem vedeževala slepa žena, in sicer s kovinskimi obroči, ki so oddajali posebne zvoke, in z živalskimi zobmi.<sup>108</sup>

*Štefan:* Ko sem bil nekoč na Jezdi, sem podoživel vse tisto, kar so mi pripovedovali o *luninem kalu*. Bil sem z nekaterimi, ki so vseskozi srkali *močeradovc* iz meha, medtem ko so na gladini vode opazovali polno luno in se z njo pogovarjali. Glas, ki je prihajal iz vode, me je uspaval. Ko sem se zbudil, sem ležal v travi ob neki ženski. Bila je noč in na jasnem nebu je sijala polna luna. Na njej se je že videl zarodek kačje glave, ki pa ga je iznenada prekril velik črn oblak. Dež, ki je začel padati, pa nas je pregnal na skedenj.

*Ali ni vse to, kar mi pripoveduješ, ponarejena skrivnost, ki je že davno pozabljena? Kaj ti o tem v resnici misliš?*

*Štefan:* Na to nimam pravega odgovora. Morda bi jih bilo več, a ne danes. Morda drugič ali pa nikoli. Toda kljub sedanosti, v kateri mi *samotnjaki* živimo, ne moremo ubežati preteklosti. Mi tukaj te stvari tako razumemo in po svoje podoživljamo. Brez preteklosti ne bi preživeli današnjega krutega in ne jutrišnjega še krutejšega dne. Mi nismo tovarniški delavci, ki zlahka delajo, kar jim je naročeno, ne da bi se za trenutek vrnili v preteklost. Tročanstvo je v naši krvi in možganih. Vse, kar delamo, se poganja od tam, kjer je tistega goriva v izobilju.

Ne glej na uro! Če boš šel, me ne išči več, ker me ne boš našel. Le danes sem razpoložen, da ti še kaj povem. Drugič bo prepozno. S teboj o tem ne bom več spregovoril, ker sem se že preveč razgovoril o stvareh, ki jih ne bi smel slišati. Toda danes ti je naklonjena tudi Nikrmana. Če ti je kaj do naše zgodovine, naju le poslušaj.

*Ti le pripoveduj, meni se nikamor ne mudi. Za danes sem si namreč vzel dopust za nadure, ki nam jih ne plačujejo. Zelo dobro vas poznam, da bi pogovor, kot ga imamo sedaj, prepustil naključju. Tudi tisto, danes sem, jutri me ne bo, ker bom šel nekam v nebo, mi je blizu, ker sem to že večkrat slišal.*

*Jože:* Točno to mi je rekel Just. Treba je odfrčati v nebo in od tam gledati v te naše grape. "Ne boš jih spoznal", je rekel.

Menda sem ti že povedal, da sem od Čančev. Od Pologarja proti vzhodu je vzpetina Varda, ki je nekam čudno ime za ta kraj, a daleč okoli ni podobnega. Gospodar pri Ostrožniku mi je povedal, da je bila na Vardi nekoč votlina, v kateri so pastirji varovali in skrbeli za ogenj. Od tam pa tudi izhaja ime zanj, saj se je varovalcem in oskrbnikom ognja reklo *vardi*. Ali je to res, pa ne vem.

*Kaj pa vaše ime Čanče? Od kod izvira?*

---

<sup>108</sup> Le goveje živine.

*Jože:* Stari oče je povedal, da so bili *čančarji* tisti, ki so nekoč izdelovali in prodajali lončenino. Jaz mu verjamem, saj smo imeli pri nas še po prvi vojni nekaj glinenih posod, ki smo jim rekli *čanč*, sosedje pa *kanc*. Oboje skupaj pa je že nekaj podobnega, kot *tičomoč*, kot je imel navado reči naš pokojni stric za toč (golaž).

*Kaj pa pomeni beseda tičomoč?*

*Jože:* Če te pogledam, ga zagotovo ne potrebuješ. A ker te vse zanima, ti bom povedal. Torej, pravilno so mu rekli *točomoč*, ki pa so ga znale pripraviti le nekatere ženske, predvsem zeliščarke. Zanj pa so se, sicer na skrivaj, zanimali le tisti moški, ki so imeli težave s spolnostjo, in tisti, ki so imeli mlade ženske. Za pripravo te skrivnostne jedi pa so ženske potrebovale posebne fante, ki so se spoznali na ptice. Ti so jim priskrbeli jajca od srake, vrane, kavke ali goloba, a le takšna, iz katerih bi se vsak čas izlegli mladiči. Kako so ga pripravili, sem izvedel od ženske, ki je bila prijateljica od ženske, ki ga je kuhala. Ko je dobila ustrežna jajca, jih je le nekaj časa kuhala, jim odstranila lupino in vsebino razrezala. Na maslu je sprajžila čebulo, ki ji je dodala narezane ptičje zarodke, trinajst zelišč in drnuljino mezgo. Ko je bil pripravljen, pa je vanj naribala še neko trdo gobo, imenovano *zemljanka*. *Točomoč* so jedli z ajdovo polento. Verjetno pa veš, da so ga pripravljale le ob gnezdenju ptic in da niso mogle ustreči vsem, ki so se zanj naročili. Ker je bilo zanj zanimanje tudi v dolini, še posebno v Kanalu, so se ženske ustrezno organizirale in tako dobivale potrebna jajca od tistih, ki so gojili golobe in ameriške kokoši.

*Štefan:* Kot slišiš, smo imeli in delali pri nas vse, da smo se lahko preživljali. Držali smo skupaj, kot mi *samotnjaki* držimo tudi danes. Žal pa smo zadnji od tiste prave skupnosti. V preteklosti ni uspelo nikomur, da bi nas razdvojil. Niti to jim ni uspelo, da bi nas razkosali na tri župnije, in sicer Srednje, Ročinj in Volče. Tako, da naši predniki niti mrtvi niso skupaj na tisti mrtvaški njivi. K sreči pa se kot zduhci družijo še naprej.

*Jože:* S tem, kar bom rekel, bom zagotovo nekatere prizadel. A resnica je pač takšna, kot jo je povedal dehnar. Izdale so nas ženske. Ko smo v prvi vojni odšli v begunstvo, so naše ženske vztrajno in s tiho prisilo prevzgjajali. Ravno tako nas otroke. Čeprav so starejši moške na to opozarjali, ženske niso odnehale. Verjele so, da bo le molitev pomagala, da se bo vojna končala in da se bodo njihovi moške in sinovi, ki so bili na frontah, živi vrnili domov. Toda po vojni so se stvari nadaljevale. Oblast in šola sta uporabljali enake metode. Spremenile pa so se tudi ženske, saj so drugače razmišljale in nam celo kuhale laško *pašto*.<sup>109</sup> Seveda so prednjačile tiste, ki so se sem priženile in naših navad niso niti poznale in jih niti želele sprejeti.

*Ali si ti Pepo kdaj jedel točomoč?*

*Jože:* Ne, ker nisem imel priložnosti, saj si do njega težko prišel. Tiste, ki so ga pripravljale na skrivaj, so imele pač svoje kliente, ki so ponj pošiljali druge. Zanj pa so bili pripravljani tudi dobro plačati.

*Kaj pa ti Štefan?*

*Štefan:* Enkrat sem ga jedel na Ušniku, a ne vem, če je bil pravi. Meni se je zdel odliččen in poseben golaž z nenavadnim okusom. Lahko bi ga celo patentirali kot našo posebnost. Učinki so res bili, a meni se je zdelo, da ga je dodala vipavska barbera, saj so bile, kot sem videl, za tisto razpoložene tudi ženske, ki pa *točamoča* niso jedle. Res pa je tudi, da je tisto noč sijala polna avgustovska luna, ki je imela zanesljivo pri stvari svoj delež.

Noči so zagotovo skrivnostnejše od dneva. Še posebno, če je na nebu polna luna z obiljem zvezd. Seveda pa ji je potem potrebno slediti vse do mlaja, in to popolnoma sam. Gre za nepozabne trenutke, ki jih doživljaš skupaj z zduhcem. Če pa imaš še posebno srečo, lahko vidiš tudi Nikrmano, in to v različnih podobah, ki se spreminjajo na nebu. Nono nam je vedno priporočal, naj imamo takrat ob sebi pravi *mo-*

<sup>109</sup> Testenine.



čeradovc, ki ima v sebi tudi sledi lune, ki se je zajedla v močeradove rumene lise, ko se je ponoči plazil po vlažnih travnikih in poteh.

*Zdaj sem se spomnil nekaj o krvnih bratih, o katerih sta mi pripovedovala. Zdi se mi, da tisto o puloverju ne bo držalo. Šmelj je moral imeti drugi in starejši pomen. Zato vaju vprašam, ali je lahko bil brat tudi staroverec ali ne?*

Jože: Seveda je lahko bil, če si je tega želel. In kaj te še moti pri tem?

*Nečesa ne razumem. Denimo, da bi se krvnim bratom pridružila še dva brata iz druge družine in bi skupaj popravljali cesto. Ali bi lahko tista dva brata zamenjala puloverja brez šmelja na levem rokavu, ki sta ju odložila zaradi vročine? Kaj rečeta na to?*

Jože: Res ne vem, kaj naj rečem. Vem pa, da če bi bilo tam še več bratov, bi najverjetneje prišlo do menjave puloverjev. Toda nama so starejši tako povedali. Verjetno pa imaš prav ti, da je imel šmelj drugačno vlogo in da je njegovo izročilo starejše.

Štefan: Ko sva ti pripovedovala o *luninem kalu*, sem pozabil na škrlak (sl. 25). Gre za zelo preprosto pastirsko zavetišče, ki je zgrajeno iz neobdelanih kamnov in ima škrlasto streho. Vse je zgrajeno na suho, le sem ter tja so med kamne vrgli tudi nekaj zemlje.

Izvedel sem, da so bili še pred prvo vojno tu okoli štiri škrlaki. Eden je bil na Ježi, drugi okoli Trniškega vrha, tretji nekje na Ostrem vrhu in četrti, ki se je delno ohranil, ob cesti nad Lukačem vse do leta 1947. Potem so ga porušili graničarji, ko so rabili kamenje pri karavli. Lukačev škrlak pa lahko narišeš, ker točno vem, kako je izgledal.

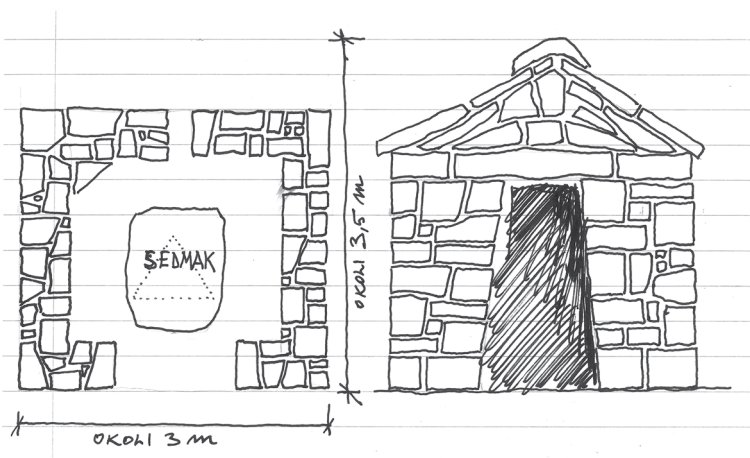

V notranjosti pa je bila v tlak položena kamnita plošča, ki jo je Lukač imenoval *sedmak* (sl. 26).<sup>110</sup> Ne ve pa se, čemu je služila. Eni so rekli, da so nanjo nekaj metali in da so igri rekli *sedmak*. Drugi pa, da je služil za vedeževanje. Škrlak na Trniškem vrhu, ki je bil znan tudi kot *sounik*, so na solni poti baje zgradili tisti, ki so nekoč v davnini od morja sem in potem naprej tihotapili sol. Iz tistega mesta se zelo lepo vidi morje, menda pa tudi soline.

Sl. 25:  
Lukačev  
škrlak

*Pepo, kakšen odnos si imel z dehnarjem?*

Jože: Zelo dober, kot vsi staroverci. Zelo smo ga cenili in hodili k njemu po nasvete, ki jih je pogosto dajal. Zadnja leta, ko ni več toliko hodil okoli, me je na pomlad prosil, če mu prinesem nekaj mladih rastlin čmrža.<sup>111</sup> Ob tisti priložnosti mi je tudi povedal, da se stanje v naši skupnosti žalosti, ker dotoka mladih ni, starejših pa je iz dneva v dan manj. Rešitve, ki jih ne vidi, pa mu kratijo spanec.

A danes ne bi nadaljeval s tem, ker vem, da nimaš časa, da bi tu dočakal naslednji dan. Rad bi,

<sup>110</sup> V sedmih trikotnikih oziroma tročanih, so vklesane črtice od 1 do 7. V dveh sredinskih pa je na levi strani vdolben zadnji lunin krajec, na desni strani pa prvi lunin krajec. Sedmak je bil vklesan v kamnito ravno ploščo naravnih oblik, velikosti okoli 100 x 100 cm.

<sup>111</sup> Čmrž ali čemaž. Dehnar je zelo pogosto jedel čmrževo firtaljo. Naredil jo je tako, da je liste čmrža sesekljal, dodal jajce, nekaj soli in malo mleka. Vse je nato zmešal in zmes vлил v ponev z vročim maslom. Zmes je še poravnal čez celotno ponev in popekel na obeh straneh. Čmrževo firtaljo je jedel kot zdravilo za zajtrk ali večerjo. Opoldne pa je pogosto jedel kuhano čmrževo listje, ki ga je sesekljal in zaužil kot solato, zabeljeno s kisom, oljem in soljo. To je jedel od pomladi do jeseni. Vendar le mlade liste. Poleti ga je požel, da so do jeseni pognali mladi listi.

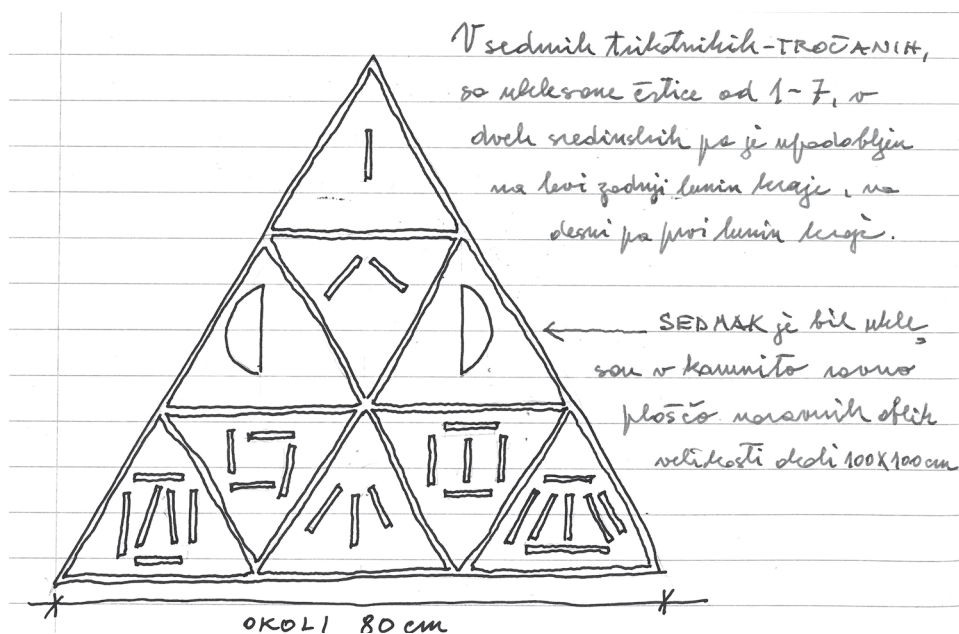

Sl. 26:  
Sedmak

starši. Le tako si lahko živel in preživel v teh "kamnitih nebesih". Tudi sosed, ki je bil največkrat daleč proč od tebe, ni mogel biti niti zanesljiva opora ali svetovalec, kaj šele učitelj.

Ne vem, če veš, da je imel zadnji dehnar tudi svoj štember (sl. 27), ki ga je imel na svojih knjigah in zvezkih. Sam je rekel, da predstavlja tri tročane, ki bedijo nad njim in nad njegovimi dragimi sosedi.

Moram povedati, da je zadnja leta še veliko več bral, pa tudi pisal. O čem pa res ne vem. Morda pa kdo le ve, mogoče tudi Janez.

V nočeh, ko ne spim, se mi marsikaj motovili po glavi. Spominjam se, ko nam je v zimskem času marsikaj povedal in razložil. Govoril nam je tudi o naših puntarjih, ki so šli nad graščake. Naši ljudje so za potrebe punta izdelovali posebne *puntarske cepce* (sl. 28), ki so bili v dobrih močnih rokah naših fantov pravo orožje, s katerim so šli nad vojake in konjenike. Cepci so imeli ročaje nekoliko daljše in krajnike nekoliko krajše, zato pa debelejše.

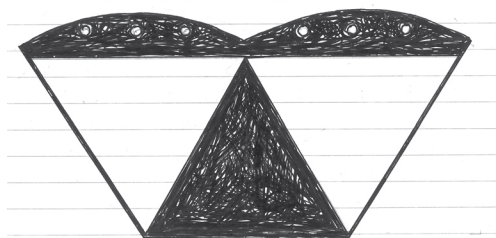

Sl. 27: Dehnarjev štember po Joževi pripovedi. Naravna velikost štemberja je bila okoli 3 cm. Ni znano, ali so ga uporabljali vsi dehnarji. Vrezan je v gumo kot žig.

Uporabljali pa so tudi *sukavc*,<sup>113</sup> ki so ga kmetje potrebovali za lovljenje koz, ovc in telet (sl. 29). Z njim so s strani zamahnili, in to tako, da se je *kimuc* ovil okoli rogov ali nog živali. Seveda pa so *sukavc* uporabljali uspešno tudi v puntu.

Vse to ti pripovedujem z enim samim namenom. Dobro veš, da si že dolgo želimo, da bi nas vodil Strgar, čeprav zaradi neke postave to ne more postati. Čeprav nas res trpežno in pozorno poslušaja ter daje dobre nauke in nasvete, to za nas ni dovolj, saj si želimo, da bi resnično vedeli in čutili, da je le on tisti, ki je naš vodja. Veš, to, kar sem zadnjič slišal, me je presenetilo in zelo zaskrbelo. Začutil sem, da mu zaenkrat le na tiho grozijo. Saj veš, da je pošten in da boljši skoraj ne bi mogel biti. Je pa za nekatere moteč, ker brez jeze ali sovraštva pove, kar si misli o posamezniku in nato nadaljuje pogovor, kot da se ni nič zgodilo. Takega poznamo od nekdanj. Zagotovo pa bi bil za nekatere boljši, če bi hlinil, da smo vsi dobri ljudje. Slišal sem, ne povem pa od koga, da bi ga z užitkom izdelal s cepcem, tako da ne bi mogel več iz hiše. Veš Paulo, vem, da še vedno hranijo tistega puntarskega. Res me skrbi zanj, a ne vem, kaj storiti.

*Janez je resnično tak kot si povedal. Toda ne verjamem, da bi šel kdo s cepcem nad takšnega poštenjaka. Nikoli mi ni niti omenil, da bi bil s kom v kakšnem resnem sporu. Kar vem, se je z vsemi dobro*

<sup>112</sup> Med drugo svetovno vojno, ko je bil na oblasti okupator oziroma Nemčija.

<sup>113</sup> Blizu Levpe je zaselek z imenom Sukavc.

da napišeš še kaj o naši preteklosti, da ne bi šla v pozabo. Tudi tisto o vsaj štirivejni šoli. Država oziroma okupator<sup>112</sup> je učil eno, Cerkev kot vedno drugo, "laška šola" pa tretje. Ko je prišla osvobodilna fronta pa končno četrto. In tako naprej, vse do danes, veja ob veji. A, če si se hotel naučiti pomembnih življenjskih pravil in opravil, si se moral, če si le imel srečo, vsega tega naučiti še doma, na starem *deblu*, ki so ga tvorili stari očetje in matere, skupaj s strici, tetami in



Sl. 28: Puntarski cepec

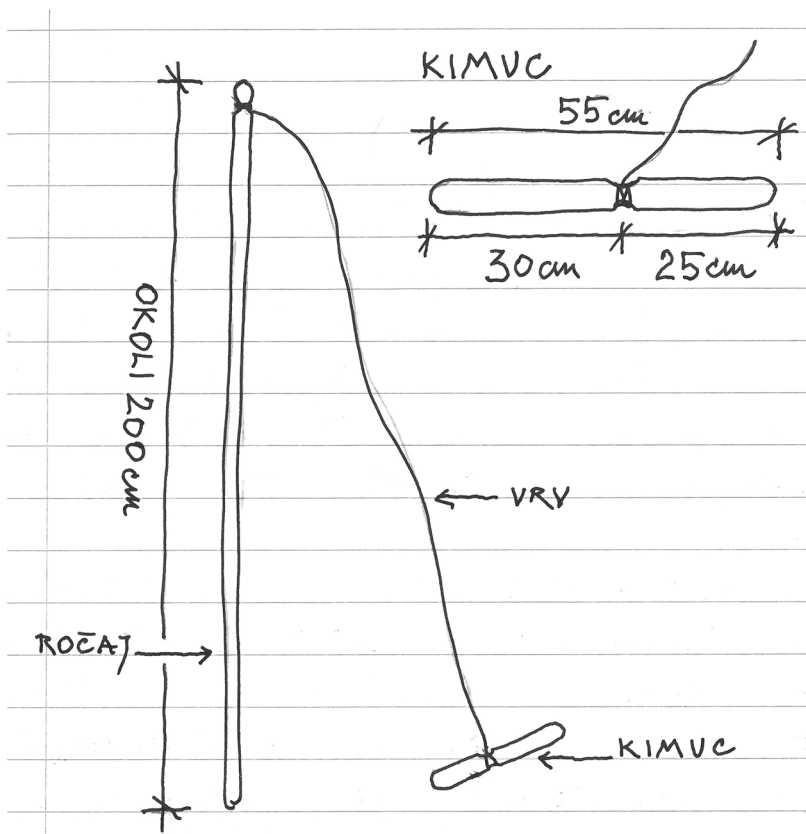

Sl. 29: Sukavc

razumel. Lahko si brez skrbi zanj, nič se mu ne more zgoditi. Če pa že, se zna tudi sam dobro braniti. Ali si videl, kakšen dedec je Janez?

Štefan: Pepi, preden nadaljuješ, ti moram povedati, da tisti dehnarjev štember, o katerem si pripovedoval in ki ga je Paulo narisal, ni pravi. Nekaj si pozabil ali pa pomešal. Poglej, kakšnega je narisal po moji pripovedi (sl. 30).<sup>114</sup>

Jože: Mogoče je tvoj res pravi. Ne bom ugotavljal, toda takšnega sem imel v spominu. Ne morem pomagati, spomin ni vedno zanesljiv.

Če Štefan trdi, da se spominja, da so ga nekateri imenovali "barčica", drugi pa "triglav", bi potem sklepal, da je njegov pravi. Nekoliko res spominja na Triglav, a če ga dobro pogledaš, ima obliko barčice, takšne, ki smo jo kot otroci delali iz papirja.

Jože: Upam, da smo pri štemberju dosegli soglasje. No, ker sem z dehnarjem začel, bi rad z njim tudi končal.

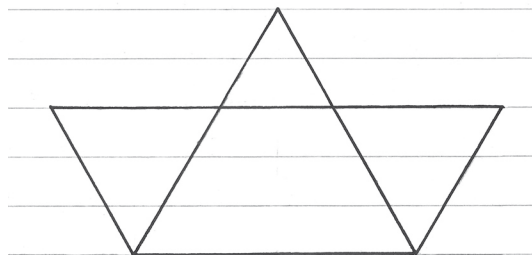

Sl. 30: Dehnarjev štember kot ga je opisal Štefan

<sup>114</sup> Ko je Štefan videl štember, ki ga je opisal Pepo, je odločno rekel, da ni pravi. Zato je narisal svojega. Rekel je tudi, da se dobro spomni, da so mu nekateri rekli "barčica", drugi pa "triglav". Še vedno pa ostaja dilema o tem, kateri je pravi.

Nekaj let pred njegovo smrtjo sem šel k njemu, ker mi je po znancu sporočil, naj ga obiščem. Ko sem prišel, je sedel pred hišo in nekaj bral. Zelo je bil vesel, da sem tako hitro prišel. Rekel mi je, da si želi, da bi mu nabral škatlico "brinovega duha", in sicer brinovega cvetnega prahu, ki ga bo posušil na peči in spravil. Ob tej priložnosti mi je povedal, da z brinovim duhom po navadi posujejo veke umrlega dehnarja, med prste nog pa mu dajo nekaj suhih semen *zdebljovke*,<sup>115</sup> ki morajo iti predhodno skozi želodec ptice, še posebno kosa. Rekel je, da ima le-ta že pripravljena, pod stropom drvarnice pa ima shranjenega tudi nekaj brinovega lesa, ki ga je potrebno zakuriti takoj, ko nastopi smrt. Ker je opazil mojo zadrego, je rekel, naj bo moja skrb le, da mu prinesem "brinov duh". Vse drugo pa je že naročil Strgarju in Tonetu Javorju. Priznati moram, da sem si prav oddahnil, ko sem to slišal. Za tem pa sem ga neobremenjeno spraševal, predvsem pa me je zanimalo, zakaj brin. Pojasnil mi je, da je celoten grm zdravilen in poln nevidnih sil, ki pomagajo človeku in njegovemu zduhcu, dim iz brinovega lesa pa odganja hudega duha. Nevidno moč imajo tudi brinove jagode, to pa le, če jih nataknejo na vrstico, ki jo nato nosimo okoli vratu, zapestja ali gležnja. Njegov cvetni prah pa očisti oziroma odstrani vso zemeljsko nesnago, tudi tisto, ki se je ne vidi. To sprosti duha in čisto moč iz podsveta, ki gre potem v nadsvet. Pri nas so "brinov duh" uporabljali tudi kot eno od stvari, ki so jih polagali pod temeljni kamen stavb ali prag hiše. Ko sem ponovno načel pomen *zdebljovke*, mi je odgovoril s predavanjem, ki sem mu komaj sledil, nekaterih stvari pa sploh nisem razumel. Čeprav sva se o tem zelo na dolgo pogovarjala in mi je nekatere stvari tudi razlagal, dokler ni ugotovil, da vsaj toliko razumem, da bom o njej lahko povedal tudi ostalim *samotnjakom*, tistega predavanja res nisem sposoben ponoviti. Zato ti bom povedal le najpomembnejše stvari. Nekateri staroverci se odločijo, da bo njihov zduhec po smrti odšel v nadsvet in tam ostal za vedno. S tem pa mu bo omogočeno, da bo lahko nadaljeval življenje v drugi podobi, ki si jo izbere sam. Kaže, da se je za to odločil tudi zadnji dehnar, čeprav je o tem nekoč razmišljal drugače. Zato je pripravil tudi semena *zdebljovke*, ki zduhcu pomagajo, da lažje preide v nadsvet. *Zdebljovka* je namreč rastlina, ki rase iz debla drevesa na višini in tako ne pride v stik z zemljo. Lahko bi rekli, da je tako rekoč čista in nezemeljska. Pa še to. Ker so šli njeni plodovi skozi telo ptice, ki velik del življenja preživi v nadsvetu, jim je bila odstranjena vsa njihova zemeljska snov, tako da so od plodov ostala le čista semena, ki umrlemu telesu omogočajo, da začne poduhovljati zduhca za nadzemeljsko bivanje. V nadsvetu potujejo takšni zduhci v vse smeri in so zato dostopni vsakemu, ki jih na Zemlji potrebuje. "Izrabljali" pa so jih tudi modreci, vedeževalci in tisti, ki so imeli moč sporazumevanja z veliko belo kačo. Drugače je s semeni *listopadne zdebljovke*.<sup>116</sup> Kot mi je povedal dehnar, gre za popolno izginotje vsega zemeljskega iz zduhca, ki potem potuje proti luni in zvezdam. Priznati moram, da sem to najslabše razumel in ti zato tudi težje pripovedujem. Razumel sem nekako tako, kot da se po tem k nam na Zemljo vračajo kot praspomin, ki ga zaznavajo in razumejo le nekateri. Ko nam to pripovedujejo, pa jih imamo za preroke.

*Ali je bil postopek pridobivanja semena pri listopadni zdebljovki enak kot pri zimzelenu?*

Jože: Seveda.

Štefan: Medtem ko ti je Pepi pripovedoval o *zdebljovki*, sem šel domov po tale kamen (*sl. 31*), ki sem ga dobil že davno tega ob neki laporni skali, ki se je lomila v *skrilice*.<sup>117</sup> Ko sem ga pokazal dehnarju, je rekel, da je to zopet ena od podob Nikrmane, ki je nastala pred mnogimi tisočletji.

*Res lepa naravna risba. Vesel sem, da si jo ohranil.*

Štefan: Takrat mi je tudi rekel: "Nimamo knjig, da bi o tem kaj prebrali, kot jih imajo druge vere. Naša je izjema, je pa najbolj naravna. Tako ti lahko povem le svoje mnenje, ki pa izvira iz pripovedi naših prednikov. Zapomni si, preživela je, ker je ljudem pomagala preživeti!"

<sup>115</sup> *Zdebljovka* ali bela omela, lat. *Viscum album*. Bela omela je zimzelenu grmiček in ima bele okrogle plodove. Imenovali so jo tudi *beska* ali *lepljana*.

<sup>116</sup> Listopadna omela ima zlatorumene plodove in rase običajno na hrastu, včasih pa tudi na kostanju. V Volčanskih Rutih so jo iztrebili, zato so jo nosili od drugod.

<sup>117</sup> *Skrlica* je pomanjševalnica od besede škrla, to pa je kamnita plošča.

Štefan, zdi se mi, da te kličejo iz hiše.

Štefan: Že vem, nekdo je prišel zaradi nekih hlodov. Kmalu se bom vrnil.

Jože: Zdaj je priložnost, da ti povem nekaj o črnem rogu, o katerem po prvi vojni ni nihče več govoril. Slišal sem pa nekaj, kar naj bi bila zelo pomembna in stara zadeva. Ali si o tem že kaj slišal?

Ne, ničesar, zato le povej, kar veš.

Jože: Seveda ti bom povedal. A sem bil izredno presečen nad vsem, kar sem prvič slišal o tem črnem rogu.

Kdo pa ti je to povedal?

Jože: Ko sem šel okoli leta 1930 v Dolenje Livške Ravne na obisk k prijatelju, je bil doma le njegov nono. Zdi se mi, da je bil letnik 1855. Ker so bili ostali v gozdu, sva se pogovarjala o veliko stvareh, a vse se je vrtele okoli starih časov, ki jih je zelo pogrešal. Med drugim mi je omenil tudi črni rog, ki je bil do prve vojne v Kavkni jami nad Lazami. Ko so odšli prebivalci v begunstvo, naj bi ga nekateri častilci oskrunili, po končani vojni pa se nihče ni več spomnil nanj. Zanimivo pa je, da ni nihče vedel, kam so ga skrili.

Častilci črnega roga so bili znani po tem, da niso priznavali nobene oblasti, in sicer niti posvetne in niti cerkvene. Prepričani so bili, da so sposobni narediti vse, kar njihova skupnost potrebuje. Njihov vodja je bil enakovreden ostalim častilcem, le da je imel sposobnost vodenja, kot je denimo kovač obvladal kovaštvo. Največja vrednota je bila poštenost, zvestoba in spoštovanje dane besede.

Črni rog pa je bil tudi zdravilo. Pri nas v Čančah se je ohranil star recept za izdelavo zdravila črni rog, ki so ga uživali v zimskem času pri vsaki hiši v Rutih, da so ohranjali moč in se tako borili proti zimskim boleznim, ki so vsako leto pobrale največ otrok in starcev. Zdravilo pripravimo tako, da volovske rogove dobro prekuhamo in osušimo. V notranjosti in po zunanosti jih nato dobro premažemo s sokom bezgovih jagod. Jeseni dozorele in sveže bezgove jagode nabereemo in jih dobro premečkamo, da vse počijo, nato pa jim dodamo med v razmerju 1:1. S to snovjo so potem napolnili rogove in jih na vrhu zalili z voskom. Ko se je vosek strdil, so rogove položili v hladen prostor. Pozimi so ga jemali dnevno, in sicer odrasli eno žlico, otroci pa eno žličko.<sup>118</sup>

Pripoveduj lepo po vrsti. Kakšen je bil tisti rog in kateri živali je pripadal? Poskušal ga bom narisati.

Jože: Rog je bil črn in velik približno 70 cm (sl. 32). Imel je prečne gube. Najverjetneje je bil bivolji rog. Od kod je prišel, pa ni bilo znano. K njemu v jamo so prihajali iz različnih okoliških krajev, tudi iz Trebuše in Benečije. Ker naj bi bil črni rog simbol plodnosti, so ga najpogosteje obiskovale ženske, ki niso mogle zanositi. Ob vsaki prošnji ali obredu je moral biti rog v drugačnem položaju. Njegova konica je bila lahko obrnjena proti človeku, na levo ali



Sl. 31: Kamen s podobo Nirkmane. Pomanjšano na polovico.

Sl. 32: Črni rog

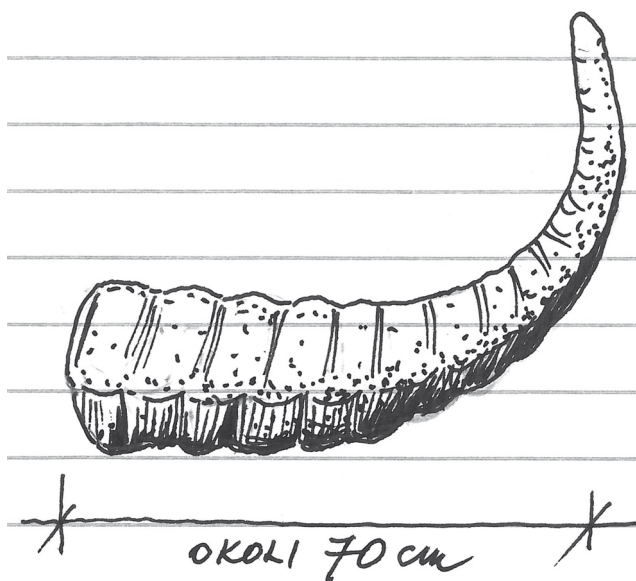

<sup>118</sup> Štefan pa pove, da je treba sok, preden dodamo med, zavreti. To mu je povedal dehnar.

desno stran, navzdol ali pa kako drugače. Nono mi je povedal, da je bila ob prošnji za plodnost njegova konica obrnjena navzgor, proti prosilcu. Za ljubezenske prošnje pa je bila votla stran obrnjena proti ljudem, da so vanjo vstavljali raznorazne predmete. Na njegovo konico so obežali tudi venčke ali kite, nikoli pa nisem izvedel, čemu je bilo to namenjeno.

*Res se mi zdi čudno, da niso ugotovili, kdo je odnesel črni rog.*

*Jože:* Tudi meni se je zdelo čudno, toda nono je to opravičeval s tem, da so bile takrat v vasi le ženske, otroci in starejši. Drugi so bili v vojski. Omenil pa je tudi, da je imel rog veliko sovražnikov. Med njimi so bili tudi nekateri staroverci, ker je črni rog pripadal nekemu starejšemu verovanju.

*Ali je bil črni rog poznan tudi v vaši hosti?*

*Jože:* Starejši ljudje so zanj vedeli, a se je o njem bolj malo govorilo. Nekateri so na skrivaj hodili v jamo, predvsem takrat, ko je kazalo, da bo letina slaba. Dehnar pa se o njem ni nikoli pogovarjal in ničesar izrekel. Tudi imenoval ga ni nikoli, vendar pa njegovega čaščenja ni prepovedal.

*Zakaj o njem nisi želel govoriti ob prisotnosti Štefana?*

*Jože:* Samo zato, ker so bili pri njih doma proti njegovemu čaščenju, češ da gre za neko verovanje, ki ni naše. Meni pa se je zdelo, da je vse, kar se je in kar se še bo pri nas dogajalo v zvezi s starimi verovanji, še kako naše. Le razumeti je treba in tudi razložiti vsak obred posebej. Če pa ga želimo izriniti iz spomina, s tem ne bomo ničesar rešili. Nono mi je tisti dan še povedal, da je bilo nekoč nekaj podobnega tudi na vzpetini Rog, kjer sta bili dve samotni kmetiji Na Rogu. Vendar podrobnosti ni poznal, ker je zelo daleč proti jugu. Mene pa je črni rog zelo zanimal, zato sem o njem kar veliko spraševal, še posebno starejše može. Žal nisem imel veliko sreče, da bi kaj pomembnega izvedel. Sirar pri planini Kuhnja nad vasjo Krn pa mi je nekoč omenil, da so rekli vrhu nad jezercem, ki se imenuje Lužnica pri Peskih, tudi Črnorog in so ga častili pred prvo vojno pastirji s planin, ki so raztresene tam okoli. Ob iskanju izročila o črnem rogu sem naletel na zelo posebnega pripovedovalca, ki pa me je spravil tudi v zadrego, ker je trdil, da je bil pravi črni rog v Kavkni jami pri Velikem vrhu nad Sužidom. Podatke pa naj bi dobil od zanesljivih znancev, ki so tisti skrivnostni rog tudi videli in večkrat obiskali.

*Ali mi lahko poveš njegovo ime in kje bi ga lahko našel?*

*Jože:* Povedal ti bom, ampak ga boš zelo težko našel, ker je neprestano zdoma, saj dela pri različnih kmetih in tam, kjer so gospodarji starejši, mladi pa v službah. Doma je sicer v Kredu, pravijo pa mu Franc Šimnov. Če ga boš dobil, ga vprašaj, če kaj ve o črnem rogu, ki je izginil iz Kavkne jame pri Livških Ravnah. Imel je prijatelja z Livških Raven, ki mu je morda kaj zaupal o njegovem izginotju.

Končati bova morala, ker prihaja Štefan. Ne bi rad, da bi si mislil, da govorim o stvareh, ki se tičejo tudi njega. O črnem rogu sem ti povedal, ker vem, da te zanima. Štefanu pa ne omenjaj ničesar. Sva zelo dobra prijatelja, zato ne bi rad, da bi se sporekla zaradi tistega roga, ki ga ni več.

*Štefan:* Dolgo sem hodil. Ko pride Tonče, se mu nikamor ne mudi. Spotoma pa sva še nekaj spila in se dogovorila, da mu bom jutri pomagal naložiti neke hlode, ki jih bo odpeljal na Kambreško, kamor pridejo ponj s kamionom.

*Jože:* Medtem ko se bosta pogovarjala, bom skočil do doma. Nekaj ti bom prinesel. Boš videl, da boš presenečen. To bo res pravo darilo zate, ki te naše verovanje tako zanima.

*Štefan:* Pogovarjali se bomo, ko se bo vrnil Pepo. Ker si žejen, ti bom iz kleti prinesel dober in hladen mošt. Nekateri ga hvalijo in pravijo, da je kot vino. Presodil boš sam.

*Za žejo je res dober. Ker ni prevrel do konca, je tudi prijetno sladek. Zdi se mi, da prihaja Pepo, bil je res hiter.*

Jože: Paulo, to podarjam tebi, ker vem, da boš skrbel zanj in ga ohranjal bolje od mene. Zdaj pa k pripovedi o njem, ki smo mu pri nas doma rekli *leseni hrast* (sl. 33).

Doma v izbi ga je imel predzadnji dehnar. Kako je prišel v našo hišo, pa ne vem. Mislim, da ga je dobil starejši brat mojega starega očeta. List je bil na lesenem podstavku, ki pa je bil zelo črviv in smo ga zato zavrgli. Nekoč sem ga pokazal tudi zadnjemu dehnarju. Bil sem prepričan, da bo navdušen in da me bo prosil, naj mu ga podarim. Toda, ko ga je vzel v roke in ga podrobno pregledal, je mirno rekel, da ima zanj vrednost le zato, ker ga je imel ob sebi njegov predhodnik. Ker pa o njem ni vedel ničesar, je menil, da bi moral ostati na svojem mestu v njegovih hiši.

Ne bom ga ocenjeval, saj je zame pomemben že samo zato, ker ga je imel ob sebi dehnar. O vsem drugem pa bomo mogoče izvedeli kasneje. Pepi, zelo sem ti hvaležen, ker si mi ga zaupal in mi ga dal v oskrbo. Še enkrat hvala zanj.

Štefan: O tem listu mi je Pepi pripovedoval, vidim pa ga prvič. Predstavljal sem si, da je zelen in manjši. Paulo, kaj ti misliš o njem? Jaz, ko ga sedaj gledam, bi si upal reči, da je bil za dehnarja mogoče podoba Nikrmane.

Tudi to bi lahko bila, ampak kaj hočeš, ko pa lahko o tem danes le ugibamo.

Jože: Fanta, čez pol ure bo sonce zašlo, domov moram, sicer bodo mislili, da se mi je kaj zgodilo.

Paulo, če boš kaj hotel od naju, sva ti na razpolago. Kje naju dobiš, pa tako ali tako veš. Poglej Babo (sl. 34),<sup>119</sup> ali veš, zakaj se uporablja?

Štefan: Tudi jaz bom šel, ker sem že pošteno lačen.

Obema se ponovno zahvaljujem. Bili smo res delavni. Veliko sem si zapisal, morda celo preveč, zato vsega nisem niti dobro dojel. Komaj čakam, da vse v miru ponovno preberem in razmislim. Babo, ki si mi jo pokazal, pa poznam, le da je pri nas nekoliko drugačna. Ta je lepša.

Ko sta s hitrimi koraki odšla vsak na svoj konec, sem razmišljal, da bi oba verjetno govorila povsem drugače, če bi se zavedala, da bodo to njuno pričevanje nekoč nekateri tudi prebrali. Tako pa imam v rokah rokopis, ki govori brez ovinkarjenja in leporečja le tisto, kar jima je prihajalo iz ust brez samokontrole. Prav zato jima moram tudi verjeti, čeprav zato visim le z eno roko na njunih izjavah. Druge veje, na katero bi se lahko oprjel, pa nimam. A vseeno se mi zdi, da je ta preteklost pomemben del Primorske identitete, ki jo bo treba še ovrednotiti.

Štefan Dugar in Jože Čančar  
Vogrinki, 1967

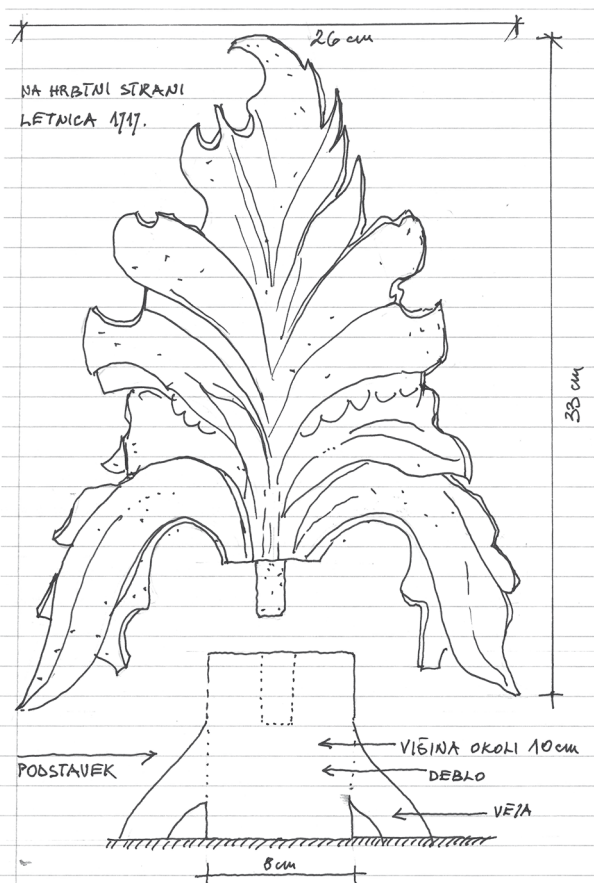

Sl. 33:  
Leseni list

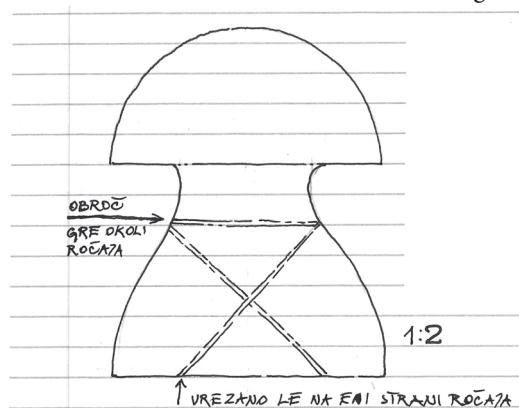

Sl. 34: Baba;  
priprava  
za krpanje  
nogavic

<sup>119</sup> Babe so bile stružene iz enega kosa lesa. Takšne babe so poznale ženske le na tem koncu, drugje pa so bile narejene iz dveh delov. Ta je zelo stara in iz Čanč. Ker je spomin na staro mater, je Jože ni hotel prodati. Prinesel jo je, ko je šel po leseni list.

## ORLIČ ZA DEHNDARJA

Nekoč je mladenič z Livških Raven našel mladega orliča, ki je padel iz gnezda. Ko so za to izvedeli zapriseženi iz Volčanskih Rutov, sta se dva člana takoj odpravila k njemu, da ga odkupita. Čeprav je bila cena visoka, sta jo vseeno plačala, le da sta orliča prinesla domov. Kupila pa sta ga zato, ker se je bližal čas pete obletnice, ko je predzadnji dehnar začel voditi našo skupnost. Za to priložnost so želeli dehnarju izročiti orliča, ker je bil ljubitelj in poznavalec ujed, še posebno orlov. Skrb za orliča je prevzel eden od Brtinovih, ki se je zelo dobro spoznal na ptice. Ker je bil orlič od njega odvisen, se je nanj zelo navezal. Ko je bil lačen, je kriče priskakal do njega, drugače pa je stikal po dvorišču in bližnji okolici. Skrbnik se zanj sploh ni bal, saj sta morala pred njim bežati tudi hišna mačka in pes.

Ker pa se mu nekega dne ni oglasil, ga je začel skrbnik klicati in iskati. Našel ga je na travniku pod jablano. Orlič se je ujel v past šklindra (sl. 35), ki mu jo je nekdo nastavil. Ugotovil je, da mu je ploščati kamen na njej zdobil glavo, ko je iz pasti skušal izvleči meso. O tem je takoj obvestil vse vpletene v pripravo slovesnosti. Najprej so ugotovili, da ima šklindra urezano znamenje lastnika. Lastnik usodne šklindre je potrdil, da je past hišna, saj jo je prepoznal po drenovem lesu in načinu izdelave, ki je nekoliko drugačen kot pri drugih. Ničesar pa ni vedel o tem, da bi jo kdo od hišnih uporabil in nastavil.

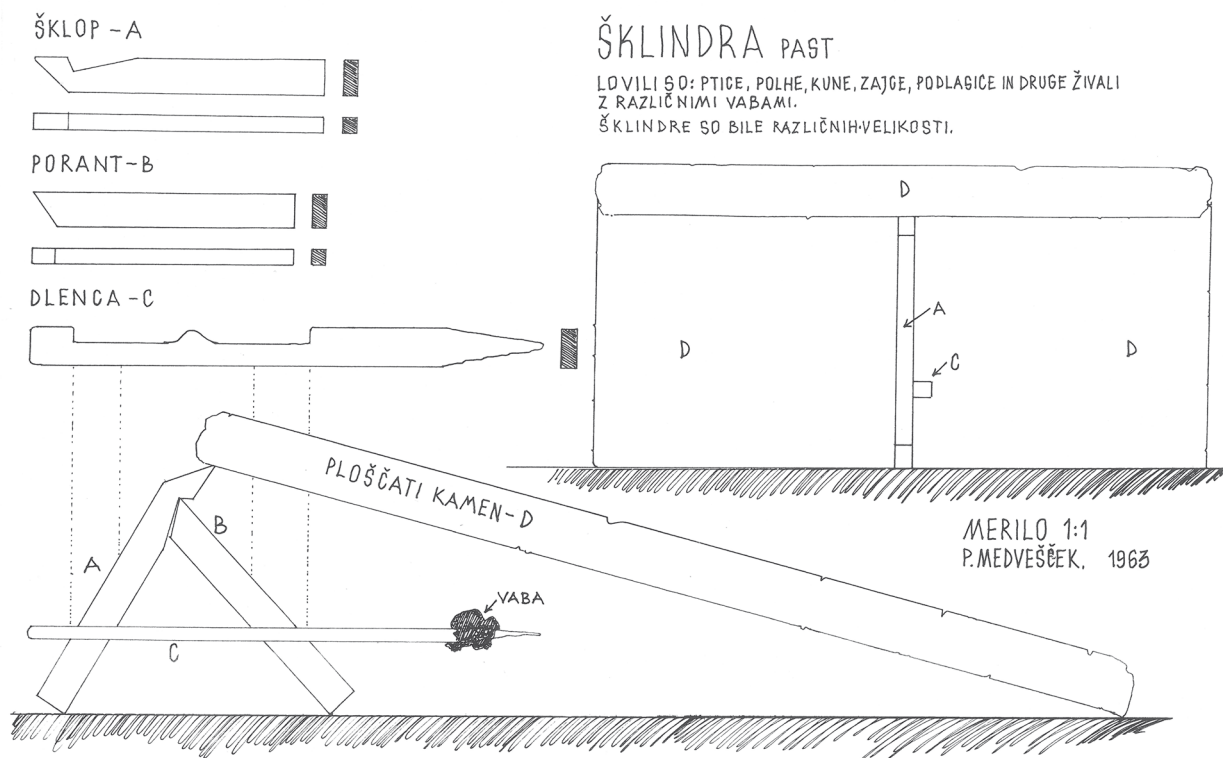

Sl. 35:  
Šklindra

Ker pa so zapriseženi vztrajali, naj vendar to preveri še pri sinovih, se je takoj zataknilo, ker najmlajšega sina ni bilo nikjer. Po dolgem klicanju in iskanju so ga le našli skritega na skednju. Hitro je priznal in povedal, da ga je k temu dejanju nagovoril neki stric z Ušnika, ki je imel v Rutih prijatelja. Obljubil mu je namreč, da mu bo v zameno za umor orliča podaril orglice, ki si jih je tako želel. Ko je za to slišal mladeničev oče, ki je bil tudi eden od pripravljavcev dehnarjeve slovesnosti, ga je spravilo s tira do te mere, da je šel nad sina, kar z bičem. K sreči so ga zapriseženi zaustavili in sina opravičevali z njegovo mladostjo, saj je imel komaj osem let. Očeta pa to vsekakor ni potolažilo, ker ni vedel, kaj bi lahko nadomestilo orliča. Še k sreči, da je o tem vedela le ožja skupina mož, skupaj z zapriseženimi. Eden od njih pa je čez nekaj dni le našel nadomestno rešitev. Nekje na Kolovratu je namreč izsledil gnezdo kanje. Še z dvema, ki sta mu pomagala, je priplezal na vrh drevesa in iz gnezda vzel največjega mladiča. Dehnar



je bil mlade kanje zelo vesel. O orliču pa seveda ni nikoli ničesar izvedel. Zaradi škode, ki jo je povzročil skupnosti, je oče mladega sina večkrat v zimskem času poslal k dehnarju, da ga je skupaj z drugimi poučil o vseh vrednotah, ki jih morajo spoštovati posamezniki v staroverski skupnosti.

Pričujočo zgodbo nam je večkrat pripovedoval Jože Dugar.<sup>120</sup> Slišal pa jo je od starega očeta, ki je bil eden od zapriseženih, ki so takrat na Livških Ravnah odkupili orliča in ga prinesli k Brtinovim, kjer ga je eden od sinov hranil in zanj skrbel.

Jože Čančar  
Pri Vogrinkih, 1963

## ZLATI ZAKLAD

Nekoč je bil Na gradu (1114 m) zakopan zlati zaklad, ki ga je varovala bela kača. Mladi grofič si je želel zaklad prilastiti, zato je z mečem ubil belo kačo. V hipu pa se je zlato spremenilo v školjke, grofič pa v kamen. Nihče ne ve, kdaj so tiste školjke pobrali in jih dali v glineno posodo. Iz izročila izvemo, da se je kasneje zaklad selil po raznih kmetijah pod Kolovratom, ne da bi vedeli, zakaj in kako. Novejše izročilo pa govori, da so zaklad nekoč podedovali Na Petrščah. Lončena posoda se je takrat razbila, nekaj školjk pa se je izgubilo. V zeleno steklenico pa so shranili školjke, ki so jih uspeli pobrati. Pred prvo svetovno vojno so imeli zaklad pri Vogrinkih. Ker se je bližala vojna, so se domačini odločili zaklad zavarovati, tako da so ga trije, ki so bili za to določeni, zakopali v gozdu, severno od kmetije. Po končani vojni pa se nihče izmed treh ni vrnil domov. Šele, ko so si preživeli vsaj za silo uredili bivališče in si zagotovili hrano, so začeli razmišljati o zakopanem zakladu. Iskanje je trajalo več let, a so ga le našli. Ker ga je odkopal eden od Vogrinkov, so se odločili, da ga bodo začasno hranili kar v njegovi kleti.

Okoli leta 1930 je dehnar s hišnimi gospodarji poskušal dobiti rešitev, da bi zaklad trajno namestili na pomemben vrh. Može pa so predlagali, da bi ga hranil dehnar na svojem domu, kar je odločno zavrnil. Predlagal je, da bi izdelali kamnito posodo, v katero bi shranili ohranjene školjke, ki so v neustrezni steklenici, zaklad pa zakopali na prvotno mesto Na gradu. Vse do takrat pa naj bi za zaklad skrbela hiša, ki bo določena z žrebom. Ker je bila izžrebana kmetija Brtin,<sup>121</sup> so zaklad odnesli tja in ga zakopali v kleti pod hišo.

Leta so tekla, naredilo pa se ni nič. Ker pa je bil vrh Na gradu po priključitvi na meji z Italijo, so prejšnjo odločitev preklicali in določili novo mesto, ki naj bi bilo na Malem vrhu, z utemeljitvijo, da je bliže tistim, ki imajo tisti zaklad za svojega. Takrat je tudi eden začasno iz steklenice vzel tri školjke, da bi jih pokazal učitelju, ki bi določil, od kod izhajajo, ker so tu neznane. A je tudi po tem stvar mirovala, saj med nami ni bilo nobene prave spodbude, da bi se ideja izpeljala do konca. Po dehnarjevi smrti pa se o tem sploh ni več govorilo. Izgovarjali so se, da nas je premalo in da še nujnih stvari nismo sposobni narediti. Zato se mi zdi najbolje, da ti "flaško", ki sem jo pred leti izkopal, podarim v hrambo, tako kot si zasluži. Lahko bi se namreč zgodilo, da bi jo iz odprte kleti kdo odnesel in bi bila za vedno izgubljena. Zaklada pa danes nihče izmed nas ne jemlje več resno. Zagotovo bi bilo drugače, če bi bile tiste školjke zlate, kot so bile nekoč.

Jože Čančar  
Vogrinki, 1963

Jože je vzel školjke iz steklenice, mi jih pokazal in eno vzel za spomin.

Ko sem leta 1965 pripoved prebral Janezu Strgarju, mi je ta povedal, da je dehnar pravil, da so posamezniki vedno iskali in kopali Na gradu, pa tudi na drugih krajih. Mogoče je zaklad res kdo našel

<sup>120</sup> Rojen 1899, "Pri Gašperju", Vogrinki, Kambreško 85.

<sup>121</sup> Brtinovi v Rutih, številka 7.

in zato pustil lončeno posodo polno školjk. Drugi, ki je prišel za njim in ravno tako iskal zlati zaklad, je namesto tega dobil le školjke. Ker pa so bile želje in sanje po njem tako močne, je mogla nastati pripoved o zlatem zakladu. Večna želja po njem pa jo je ohranila vse do danes.

Ker je bil dehnar pristaš, da se stvari s prvobitnih mest ne odnaša, je bil zato tudi pobudnik, da se zaklad ponovno namesti Na grad rekoč: "Saj nihče ne ve, kaj vse se bo lahko še zgodilo v bodočnosti. Pomembno pa je le, da so stvari ohranjene in da so na varnem". Preden je šel zaklad k Brtinu, so pri Vogrinskih vse školjke prešteli. Dehnar je imel v spominu, da jih je bilo takrat sto triintrideset.

Ko sem Janezu povedal, da imam steklenico s školjkami doma, se mu je od vseh začasnih rešitev zdela ta še najboljša, ker mi je zaupal. Povedal mi je še, da je Kopovišcar školjke imenoval *parcne* in jih je nabiral še po prvi vojni v Ušnici. Danes pa jih tam ni več. Spomnil pa se je še, kako so se pri Vogrinskih zbirali na dehnarjevi osmini in kot ob vseh pomembnih dogodkih v skupnosti jedli le rakovo moč<sup>122</sup> in pili črno *katanjo*,<sup>123</sup> ki so jo prinesli iz Roga, ajdov kruh pa iz Srednjega. Ko sem ga vprašal, kdaj je umrl dehnar, je podvomil o tem, ali je bilo to res leta 1950, kot mi je nekoč rekel.

## RJEPUŠČ

V času, ko so na kmetiji kisali ali ribali repo, je na dvorišče vedno prišel *rjepušč* (sl. 36). To je bil fant, ki je imel na obrazu posebno masko, narejeno iz starega odsluženega ribežnika. Skakal je po dvorišču, se zvijal in zibal, obenem pa krulil kot prašič. Ob sebi je imel dva spremljevalca. Tisti z vrečo je nabiral za *rjepušča*, tisti s košem pa je pobiral *terinco*, zato so mu rekli *terjak*. Spremljevalec z vrečo je začel nato nagovarjati prisotne, naj dajo *rjepušču* jesti, saj vendar vidijo, da je lačen kot prašič. Če pa tega ne bodo storili, se lahko zgodi, da se jim bo na skrivaj poscal v posodo, kjer ribajo repo in jo tako pokvaril.

Med barantanjem, koliko zahteva, da tiste svinjarije ne bo naredil, je v to posegla gospodinja, ki je v skledi prinesla klobase, jajca in kruh. Spremljevalec je prineseno blago z veseljem spravil v vrečo in se ji zahvalil. *Terjak* pa je iz košare pobral vse, kar je bilo v njej in to preložil v koš ter se ji zahvalil v svojem in imenu vseh tistih, ki bodo te dobrote prejeli. *Rjepušč* je nato iz malhe vzel staro posušeno repo in jo prerezal ter z njo "okadil" dvorišče, hlev, svinjak in kokošnjak, da bi s tem preprečil, da vanje ne bi prišel hudi duh, ki prinaša vse mogoče bolezni. To navado so imeli pri nas samo še staroverci, vendar le zato, ker so jo skrbno ohranjevali iz roda v rod. Po pričevanju starejših so imeli *rjepuščno* zadnjič pri Brtinu, in sicer pred prvo svetovno vojno.

Ker je *rjepušč* zadnja od treh jesenskih mask, se mu zato pridruži tudi *terjak*, ki pa ima le to nalogo, da pri ljudeh pobere *terin*, ki je namenjen otrokom in bolnim iz najbolj revnih družin, ki so tisto leto v stiskah. Komu in koliko bodo odnesli tistim, ki pomoč potrebujejo, pa je vedno odločil dehnar.

Prvi jesenski mož z masko je bil pri spravilu žitaric, drugi ob spravilu sadja, tretji pa *rjepušč* ob spravilu repe, pese, korenja, zelja in krompirja. V našem izročilu pa se prva dva nista ohranila. Najbrž zato, ker nismo bogata dežela žitaric in sadja.

Jože Čančar  
Volčanski Ruti, 1963

***Ribežnik, ki mi ga je dal pripovedovalec, je iz zadnje rjepuščine. Hranili pa so ga pri Brtinu, vse do danes. Dokončno podobo mu je dal Pepo Čančar,<sup>124</sup> ki mi ga je izročil, ko sem prvič po tistem prišel k Vogrinkom.***

<sup>122</sup> Podroben recept za izdelavo rakove moči je napisan posebej in tvori del tega zapisa. Enak recept mi je povedal leta 1955 tudi Valentin Perkon, Podravne 56.

<sup>123</sup> Samorodnica.

<sup>124</sup> Rojen 1910.

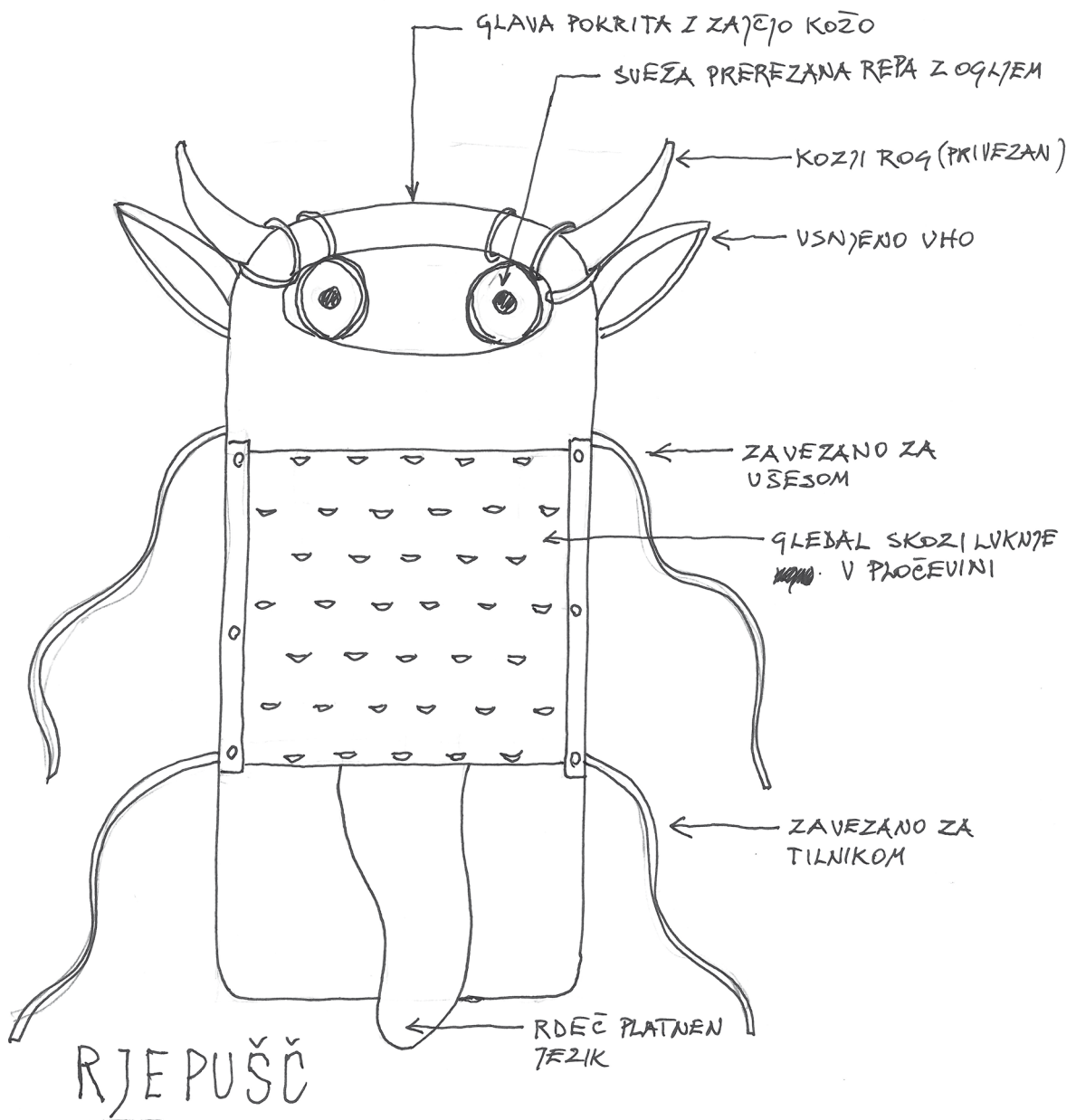

Nalonski Plet, 1963  
 • glej fotografija RIBEŽNIKA.

P.M.

Sl. 36: Rjepušč

# JOŽE GAŠPERJEV IN MARIJA BUKOVA

Drevent .....	164
Kuga .....	164
Klojc .....	165
Neznana ptica .....	165
Lintvernik .....	166

Jože Dugar, rojen 1899  
"Pri Gašperju"  
Kambreško, Vogrinski 85

Marija Kačar Dugar, rojena 1902  
"Pri Podcelu ali Bukovju"  
Kambreško 127

## DREVENT

Ob sinovem rojstvu je šel oče po že vnaprej izbrano zakrnelo drevesce, ki je raslo v razpoki na živi skali. Temu drevescu so rekli *drevent*. S posebnim obredom ga je nato presadil na predhodno izbran prostor. Če je sin umrl, je oče *drevent* posekal in ukazal, da se je del njega vgradil v krsto, in sicer k nogam. Če pa je sin preživel, mu je oče ob vsaki priložnosti, ko sta šla mimo drevesca, rekel: "Poglej, to je tvoj *drevent*, ki ti bo pomagal v življenju. Dokler bo rasel, boš tudi ti z njim".

Namenoma posekan *drevent* pa bi sinu škodoval pri zdravju, kmetovanju in sreči nasploh.

Ker pa je nanoslo, da sta se imela rada fant, ki je pripadal staroverski skupnosti, in dekle, katere oče je vztrajal, da hčere ne bo pustil iz hiše, dokler fant ne bo posekal *dreventa*, je to tudi storil. No, nato sta se lahko vzela, a sreče v življenju nista imela. Kmalu sta se iz doline tudi izselila.

Jože Dugar  
Pri Vogrinskih, 1955

## KUGA

Jože Dugar iz Vogrinskih pri Pušnem mi je povedal, da mu je stari oče pripovedoval, kako so ljudje, ki jih je prizadela kuga, ki je zaobjela tudi to območje, množično hodili k Babji jami in prosili pogansko boginjo Nikrmano, da jih reši zagotove smrti, če zbolijo za kugo. Kasneje pa so pod Dolino ob cesti Doblar – Pušno postavili zidano znamenje, vendar tisti, ki so za pomoč prosili drugega boga. V znamenju je tudi kamnita plošča z napisom, ki govori o takratni kugi.

Jože Dugar  
Pri Vogrinskih, 1955

## KLOJC

Ker te besede še niste slišali, Vam bom povedal sledečo zgodbo. Presuhega človeka so pri nas imenovali *klojc*. Besedo so uporabljali vsi, ne da bi vedeli za njen izvor. Meni pa je njen pomen razložil moj stari oče, a zelo pozno. Ko je bil v mladostnih letih, je po dolini Idrije hodil človek, ki je imel zelo kratek trup ter dolge in suhe roke in noge. Bil je zelo zanemarjen in zaraščen po celem telesu. Na sebi je imel zelo dolg suknjič. Nikoli ni nosil hlač, ampak le visoke volnene nogavice, obut pa je bil v cokle. Pomikal se je zelo počasi, ker pa se je zraven še pozibaval, je dajal vtis velikega pajka.

Kjerkoli se je ustavil, se je povzpел na dostopno drevo in se obesil na klin, ki ga je imel vedno pri sebi. Pas, ki ga je imel pod pazduho, pa mu je omogočal, da je lahko zelo dolgo visel. V tem položaju je nato pel in pripovedoval vse mogoče stvari, pogosto pa je prisotne tudi žalil. Večkrat dnevno je držal tudi iztegnjeno levo roko nad glavo, saj naj bi ga to sproščalo in spravilo v dobro počutje.

Za *klojca* so ljudje iz Vogrinkov in okoličani že slišali, nekateri pa so ga celo videli. Nekega pomladnega dne se je na vozu, ki je prišel po hlode, pripeljal tudi *klojc*. Ker je bil lačen, se je ustavil kar pri nekaj hišah, spal pa je vedno le v hlevu. Najpogosteje so ga obiskovali otroci, ker jih je znal zabavati z neverjetnimi zgodbami. Ko pa so ob nedeljah imeli možje več časa za druženje, se jim je *klojc* zmeraj pridružil. Kot vedno je visel na drevesu. Ko pa so mu nekoč dali preveč pijače, se je spravil nad bogate, župana in cerkvene svetnike. Dehnar, ki je bil takrat prisoten, pa ga je ostro opozoril, da se bo moral čim prej pobrati od tod, če bo ljudi še naprej žalil. *Klojc* je seveda utihnil in se opravičeval, da se je le šalil in da ima vse ljudi enako rad, ne glede v kaj verjamejo. Edina korist, ki so jo imeli domačini od njega, je bila, da se je izkazal za velikega mojstra izdelovanja različnih pastí. V tistem času je izdelal za vsako hišo vsaj eno. A kljub temu se je še večkrat zapletel v manjše spore. Ko pa je izvedel, da bodo čez nekaj dni na Kambreškem začeli z *novino*,<sup>125</sup> se je s prvim furmanom odpeljal tja. Sem pa se ni vrnil nikoli več.

Moram pa ti povedati še nekaj. Takrat, ko ga je dehnar zelo odločno opozoril, mu je tudi rekel: "*Ti potrebuješ samo en dan, da te Brezar odpelje v Padence, pa boš ozdravel*".

Jože Dugar  
Vogrinki, 1955

## NEZNANA PTICA

Ob neki hudi zimi, ko je sneg segal do gankov, je v prostor pod Kolovratom priletela velika srebrna ptica, ki je iskala plen. Ko ga je opazila, se je pognala za njim in se zapletla v rogovilasti brin in robidovje, da si je pri tem poškodovala perutnici. Zaradi tega ji ni uspelo, da bi se dvignila in odletela proč. S težavo se ji je komaj uspelo povzpeti na skalo, ki je gledala iz snega. Kmalu je začelo ponovno snežiti in mrak je prešel v noč. Ker se je naslednje jutro zjasnilo in otoplilo, so do nje najprej prišli otroci. Ko so jo spravili izpod snega, so ugotovili, da je ptica otrpnila in da komaj še kaže znake življenja. Prav zato so si jo lahko zelo natančno ogledali, saj so kasneje povedali, da ni niti orel in niti sokol, pa tudi sova ne. Še manj pa krokar ali kanja. Zatrjevali pa so, da ima od vseh naštetih ptic vsaj nekaj značilnosti vsake. Pod večerom je ptica tako onemogla, da se je zvrnila v sneg. Čez čas je k njej prišel mladenič, ki je bil ljubitelj ptic. Čeprav je vedel, da ji ni pomoči, jo je nežno dvignil, zavil v suknjič in stisnil k sebi ter jo odnesel domov in jo položil na mizo v izbi. V tistem trenutku pa je skozi okno posijala velika zvezda, ki je v prostor spustila zelo močen in svetel žarek, ki je osvetlil najprej ptico in potem še celoten prostor, tako da je mladeniča zaslepilo. Skozi okno je takrat odletelo pet ptic, ki so se v krogu dvigale proti polni luni. Ko je svetloba ugasnila, pa je na mizi ležalo neznano mrtvo dekle z istimi ranami, kot jih je videl na neznani ptici. Prestrašeni vaščani so jo nato prišli pogledat. Najstarejši so v njej prepoznali dekle, ki je umrla pred mnogimi leti. Ker je bila primorana zaradi ohromelosti celo življenje preživeti na postelji, si je pred smrtjo

<sup>125</sup> *Novina* je bilo hišno praznovanje, ob katerem so preizkušali novo vino, in se je praznovalo stoti dan po prešanjū grozdja. Razlika med prvo in zadnjo *novino* v vasi je bila lahko tudi do 20 dni.

silno želela, da bi bila v naslednjem življenju ptica vseh ptic, da bi si lahko s širnega neba ogledovala svet, ki ga ni videla nikoli. Vse to dogajanje pa se je odvijalo ob zimskem kresu, ko je v njem gorel tudi tisti usodni brinov grm. Obredni ogenj je tako dobil še dodatno brinovo moč, ki so jo darovali onemoglemu soncu.

Jože Dugar  
Vogrinki, 1955

## LINTVERNIK

*Lintvernik*<sup>126</sup> so pripravljali zlasti neporočeni možje oziroma strici, ki so ga pili ob njihovih pogostih srečanjih. Kot vem, ga je vsak stric naredil po svojem okusu, le da so bile sestavine pri vseh enake. Naš stric ga je vedno pripravil po istem receptu, ki ga je imel napisanega na kletnih vratih. Za njegovo pripravo je uporabil liter lintvernih jagod, ½ litra medu, 2 veliki žlici sesekljanega grenca (*urhovke*),<sup>127</sup> ¼ litra svežega grozdnega soka črne katanje (*amerikane*) in liter žganja. Lintvernik pripravimo tako, da lintverne jagode zmečkamo, dodamo med, grenc, katanjin sok in žganje. Zmes nato dobro premešamo, posodo pokrijemo in jo damo v klet, in sicer od polne do polne lune. Zmes nato najprej precedimo skozi cedilo, potem pa še skozi tanko laneno krpo. Ko ga damo v steklenice, ga lahko že pijemo. Posebno dober *lintvernik* pa je bil za strice tisti, ki je bil star več let. Z njim so se potem hvalili, ga pokušali in ocenjevali, kateri je najboljši. Seveda so se zaradi tega tudi sporekli. Rastlino so strici imenovali *lintvernik*, kot njihovi predniki, drugi pa so ji rekli *lampjon*. Običajno je rasla na velikih površinah upustošenih zemljišč blizu bivališč.

Marija Kačar Dugar  
Kambreško, 1964

Pepo, ki je bil tudi eden od izdelovalcev *lintvernika*, je res "zamegljeno" povedal, ko je govoril, da *lintvernik* ni imel le družabnega pomena v skupnosti, ampak tudi obredni pomen, ki pa ga ni želel pojasnjevati, češ da je to le njihova stvar. Nadaljeval pa je, da je bil obredni *lintvernik* skupinsko delo vseh izdelovalcev. Dehnar je namreč ob koncu jeseni pozval vse izdelovalce, da mu prinesejo svoj *lintvernik*, za vse pa je bila že od kdo ve kdaj določena enotna količina. Dehnar je nato vse prineseno zлил v posodo oziroma sodček, s katerim je nato razpolagal po svoji presoji. Pepo pa ni želel izdati, ob katerih priložnostih in praznovanjih so ga uporabljali. Dodal je le še to, da *lintvernika* ni bilo veliko, saj je bilo izdelovalcev vedno manj. Pa tudi zato, ker ga je bilo mogoče izdelovati le takrat, ko so dozorele lintverne jagode, to pa je v času, ko je dozorela tudi katanja.

Jože Dugar  
Kambreško, 1964

<sup>126</sup> Lampijončki ali lat. *Physalis francheti*.

<sup>127</sup> Vrednik ali lat. *Teucrium chamaedrys*.

# ŠIMNOV FRANC, KODRJE, ŠČIRNOV MIRKO IN JAKOB UREJČEV

Skrivnosti črnega roga .....	167
Sopot beštrnik .....	170
Neznane in skrivnostne kosti na bregu Soče .....	172
Kako so velikani pomagali čečici v nebo .....	173

Franc Žuber, rojen 1907  
"Šimnov"  
Kred 43  
Popotnik, posebnež, svobodnjak

Kodrje

Mirko Miklavčič, rojen 1923  
"Ščirn"  
Idrsko 76

Jakob Rob, rojen 1885  
"Urejčevi"  
Kred 16

## SKRIVNOSTI ČRNEGA ROGA

***Nekega jutra sva s prijateljem Milošem Volaričem sedela pred hotelom v Kobaridu in pila kavo. Med pogovorom me je Miloš opozoril, da prihaja proti nama Franc Šimnov, ki sem ga želel spoznati, zato ga je Miloš povabil k mizi. Ko je prisedel, naju je predstavil in se poslovil, ker je moral v šolo, kjer je poučeval likovni pouk.***

*Franc:* Kako si me našel in kaj bi rad od mene?

*Zate mi je povedal eden iz Volčanskih Rutov. Verjetno ga poznaš, saj ga zanima skrivnost črnega roga, še posebno tistega, ki je bil nekoč blizu Livških Raven.*

*Franc:* Počakaj, počakaj mladenič! To ni tako preprosta stvar, kot si eni mislijo. Kar me sprašuješ, boš izvedel, a le na koncu najinega pogovora. Preden začneva pa bova najprej spila eno veliko črno "kofe" in pol deci žganja. A drži?

*Seveda drži, če bom jaz gostitelj!*

*Franc:* Dobro, kar naroči! Tistega iz Volčanskih Rutov pa poznam. Prvič sva se srečala pri mojem prijatelju v Livških Ravnah. Kar pa sta govorila o črnem rogu, je bilo nekaj vmes med polresnico in pravljico. O tej stvari nimata pojma, da veš! Zato se tudi nisem vmešal v njun pogovor. Če boš imel potrpljenje z mano, ti bom povedal vse, kar o tem vem, saj me je zagrabilo, da ti to lahko razložim. Vse do danes ni bilo žive duše, ki bi jo to zanimalo. Najprej ti moram razložiti začetek in namen tega



Sl. 37: V skalo vklesana zrcalno obrnjena letnica 1537. Pomanjšano na polovico.

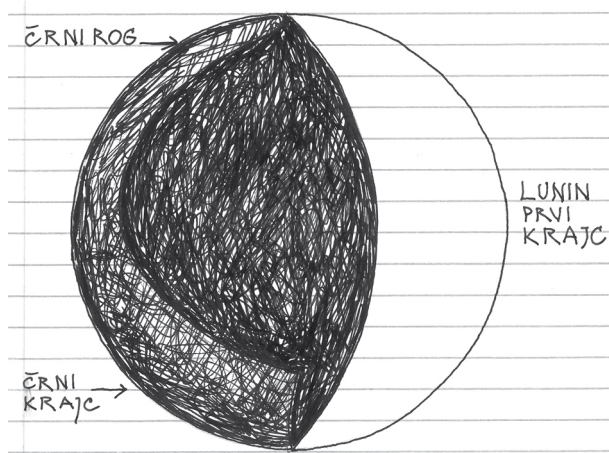

Sl. 38: Lunin prvi krajec in črni rog

verovanja, ki ga poznam zelo dobro, saj sem bil dober prijatelj najstarejšega pastirja Toneta, ki je na Svinjski planini pasel pred prvo vojno. O Kavkni jami je vedel vse, ker je tja hodil zelo pogosto.

Na desnem bregu Soče poznamo dve Kavkni jami. Ena je, kot si že povedal, blizu Livških Raven, medtem ko leži druga zahodno od Sužida blizu Velikega vrha. Njeno ime izvira iz imena ptice kavke, ki naj bi imela pri tem "svetišču plodnosti" zelo pomembno vlogo. Toda o tem danes nihče ne ve niti besede. Tone je v zvezi s kavko povedal le, da je bila v jami vedno ena posušena. Pozabil pa sem, kje je bila. Najpomembnejši predmet v obeh jamah je bil na velik naravni kamen položen veliki črni rog, ki naj bi bil od bivola (samca). Neznanka pa je, od kod je prišel in kdaj so ga tja postavili. Mogoče leta 1537; ta letnica je bila namreč vklesana v skalo, vendar obrnjena v negativno obliko (sl. 37).

Letnico so menda odkrili šele okoli leta 1900, prej so namreč mislili in sklepali, da gre za neke znake, ki so povezani s Kavkno jamo. Po prvi svetovni vojni Tone tiste letnice ni več videl, prav tako je iz jame izginil tudi črni rog. Povedati ti še moram, da sta oba rogova pripadala eni oziroma isti živali, njen levi rog je bil v Livških Ravnah, desni pa pri Velikem vrhu. Nihče pa ne zna povedati, zakaj rogova nista bila skupaj v eni jami. Po Tonetovem pripovedovanju naj bi bilo verovanje v plodnost zelo staro, v naše kraje naj bi prišlo z vojaki že v času Atile. Črni rog pa je bil povezan z luno (sl. 38). Gre namreč tudi za to, kako svetli lunin prvi krajec požre temo oziroma črni krajec, ki je predstavljal črni rog. Mogoče sem to malce zavozljal, ampak drugače kot tako, ti ne znam obrazložiti.

Zdaj pa se vrniva k tvojemu prvemu vprašanju, ki se nanaša na črni rog v Livških Ravnah. Povedati je treba predvsem resnico. Že pred prvo svetovno vojno so Kavkno jamo obiskovali le še nekateri, ki pa so bili tudi iz drugih krajev. Častilci črnega roga so se zavedali, da je med domačini tudi nekaj takih, ki glasno povejo, da bi morali tisti smrdljivi volovski rog odstraniti. Zato so se med seboj dogovorili, da se mora vsak, ki je namenjen v Kavkno jamo, najprej oglasiti pri stricu Janezu, ki je edini vedel, kje je v bližini jame skrit črni rog. Ko so ljudje po opravljenem obredu odšli, je Janez rog ponovno skrnil, vendar na drugo mesto. Pred odhodom vaščanov v begunstvo pa je vladala vsesplošna nervoza in negotovost, zato Janez ni dobro označil kraja, kjer je skrnil rog. Ko so se po šestih letih ponovno vrnili domov, pa je bil prostor okoli jame popolnoma spremenjen. Dreves in grmovja sploh ni bilo več. Vse naokoli so bili le jarki in jame, ki so jih povzročile granate. Tudi Janez se je med tem časom zelo spremenil in postal nenavadno pozabljen, od starosti pa je kmalu umrl. Nobeden od vaščanov črnega roga ni niti pogrešal ali omenjal niti iskal. Mogoče ga je tudi kdo našel in odnesel, ali pa so ga granate uničile ali zasule. Kdo ve?

*Franc, bi mi o tem še kaj povedal?*

*Franc:* Vse, kar sem vedel, sem ti povedal. Edino to bi še dodal. V Kavkno jamo ob Velikem vrhu so pogosto hodili le pastirji z zahodnega in vzhodnega pobočja Matajurja. Nekaj podobnega so imeli tudi pastirji okoli Krna in na desnem bregu Bače, ampak zelo visoko v gorah.

Če želiš, si zapiši tale naslov. Mož živi na Idrskem, mislim, da je danes doma. Zdi se mi, da tudi on še kaj ve o črnem rogu. Kot vem, je veliko hodil tam okoli Velikega vrha in Svinjske planine.

*Preden se posloviva, bova še nekaj spila, ali ne?*

*Franc:* Seveda, temu se nikoli ne odrečem. Jaz bom veliko točeno pivo, ker me pri prijatelju čaka prava rebrtinca.



*Jaz bi pa kavo, ker vozim. Obenem pa bi šel še na Idrsko, mogoče bom imel srečo, da bo možak doma. Ali mi lahko ta čas še poveš, kaj je rebrtinca?*

*Franc:* To jed so nekoč jedli le tisti, ki so delali zelo težka fizična dela. Menda so jo pripravljali le južno od Livških Raven. Nisem prav več pri kuhanju, zato moj recept ne bo najboljši. Prekajena svinjska rebrca najprej skuhamo in pustimo, da se v vodi ohladijo. Na masti sprajimo seseklano čebulo in ji dodamo še na kocke narezan česen, ki pa ne sme porumeneti. Dodamo nekaj listov šetraja, lovrov list in poper, po potrebi pa tudi sol, ter zalijemo s pol litra vina<sup>128</sup> in žlico bezgovega kisa. Vse skupaj naj vre, da se čebula in česen zmehčata. Ohlajena rebra zložimo v glineno posodo in polijemo s pripravljenim prelivom. Posodo nato pokrijemo in jo postavimo v hladen prostor, kjer naj počiva vsaj osem ur. Preden jed postrežemo, naribamo še hren. *Rebrtinco* jemo s kruhom. V juho, ki je nastala ob kuhanju reber, pa damo na koščke narezan krompir. Tako dobimo krompirjevo juho, ki jo postrežemo pred *rebrtinco*. V krompirjevo juho so nekateri dali tudi nekaj majarona, drugi pa česen in peteršilj.

*Franc, hvala, ker si si vzel čas zame. Če se bova srečala, vem, da bom še kaj zanimivega izvedel od tebe, ker si vedno med ljudmi.*

Franc Žuber

\*\*\*

*Pred dvema urama sem se v Kobaridu pogovarjal s Francem Šimnovim o črnem rogu iz Kavkne jame. Ko sva s pogovorom končala, mi je rekel, da tudi vi nekaj veste o tem. Ali ne?*

*Mirko:* Čakal sem Vas. Pred Vami je bil pri meni Franc, ki mi je povedal, da pridete. Nato pa je odšel z nekom, ki ga je odpeljal na Livek ali v Avso.

O Kavkni jami ne vem veliko, saj sem bil tam le nekajkrat. Nekaj več bi Vam znal povedati o črnem rogu, ker sem poznal starejše može, ki so večkrat šli v jamo in o njej tudi veliko vedeli. Vem pa tudi vse tisto, kar mi je povedal Franc. Vsi so mi povedali več ali manj isto, in sicer da so k črnemu rogu hodili le nekateri domačini in pastirji. Rog so izredno čistili, saj so verjeli, da izžareva veliko moč, ki pomaga predvsem pri plodnosti ter zdravljenju živali in človeka. Pred prvo vojno so imeli pastirji ob koncu paše v bližini tiste jame veliko slavje. V ta namen je imela vsaka krava na enem rogu venček iz rož in zelenja. Vse venčke so spletli prejšnji dan in jih pustili čez noč ob črnem rogu, tako so od njega dobili poseben "žegen"<sup>129</sup> za plodnost. Nekoč mi je eden od mož, ki je veliko dni v letu preživel na Svinjski planini, povedal, da je po vojni našel v jami del bakrenega obroča oziroma rinke, ki je objemala rog na koncu, kjer je odprtina. Tisti bakreni del sem tudi videl, ker mi ga je pokazal. Če mi daste svinčnik in papir, Vam ga lahko narišem (sl. 39).

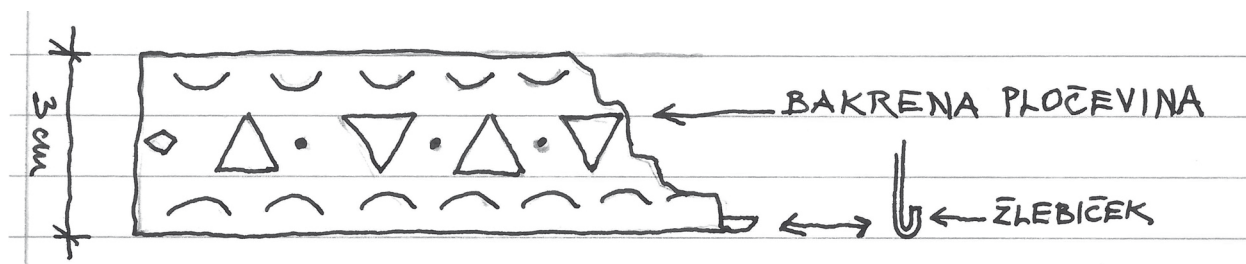

Sl. 39: Ohranjeni del obroča oziroma rinke, ki je bila okoli črnega roga. Visok je bil le okoli 3 cm.

<sup>128</sup> Nekateri so imeli radi belo, drugi pa črno vino.

<sup>129</sup> Blagoslov.

*Ali mi lahko o tem poveste še kaj?*

*Mirko:* Mislim, da ne. Vedel sem verjetno več, a sem pozabil, saj je že davno tega, ko sem te stvari slišal. Prepričan sem, da danes ni nobenega med živimi, ki je tisti rog tudi videl. Vedeti morate, da ga po prvi vojni tam ni bilo več. Menda so bili med vojno v jami tudi vojaki.

*Zahvaljujem se Vam za Vse, kar ste mi povedali, saj nam bo vsaka podrobnost ali nov podatek v pomoč pri raziskovanju pojava čaščenja črnega roga na tem področju.*

Mirko Miklavčič

## SOPOT BEŠTRNIK

***Franc Šimnov mi je večkrat obljubil neko presenečenje, ki ga bom doživel, ko se bom srečal z njegovim prijateljem Kodrjetom, poznavalcem Podkrnskih brezpotij. Prav zato sem nekega dne, ko sem sedel na zaprtem dvorišču gostilne Pri Kotlarju v Kobaridu, komaj čakal, da se prikažeta.***

*Franc:* Kot vidiš, mladenič, smo tudi mi včasih točni. Še posebno danes, ko sva presušena od vročine in komaj čakava na tisto mrzlo pivo. Ali se ti ne zdi, da se nam bliža afriško poletje?

*Šimnov, tako hudo pa spet ni. Ko sem prej pogledal na termometer, je tu v senci prijetnih 15<sup>o</sup> C. Kot pa si že napovedal, se bomo najprej odžejali s pivom. Zato ga kar naroči, jaz pa bom ta čas spoznaval Kodrjeta. Kot sem slišal od tvojih, te vsi poznajo le pod tem imenom, ki pa zveni nenavadno.*

*Kodrje:* Verjetno, toda nosim ga že celih šestdeset let, in sicer od takrat, ko sem šel s starim očetom prvič na Krn in na poti našel neznano rožo, ki sem jo za tem zataknil za klobuk. Moj stari oče pa jo je poznal kot *kodrjet*. Sicer pa imamo vsi neka svetniška imena, ki niso prav nič primerna za nas. Prav zato pa ima skoraj vsak drugo ljudsko izmišljeno ime, ki ga je dobil ob raznih priložnostih.

*Franc:* Naročil sem tri velika piva. Svoj kozarec sem spil že kar pri šanku, vama pa ga bo kmalu prinesla kelnarica. Da vaju ne bi motil, grem na obisk k Trofrju, ki živi prav tu blizu.

*Naj se ti ne mudi, saj se bova midva pogovarjala najmanj eno uro, lahko pa tudi več.*

*Kodrje:* Ti kar pojdi, mene boš dobil tu, kjer si me pustil.

*Šimnov mi je govoril o nekem presenečenju, ki ga imate zame. Kot je rekel, gre za nekaj, česar še nisem slišal. Ali mi lahko razkrijete to skrivnost?*

*Kodrje:* Seveda, saj sem zato tudi prišel. Šimnov mi je o tebi povedal vse podrobnosti, zato vem, kaj počneš in kaj te še posebno zanima. Povedal ti bom, kar sem videl in vse, kar sem slišal od starejših mož. Največ pa mi je povedal Rink, stari oče po materi, ki je najmanj polovico življenja preživel v krnskem pogorju, kjer se je rodil in zato se ni nikdar odlepil od tistih strmin. To je bil njegov svet, ki je edinega razumel in poznal. Gre za velika vodnata področja, kjer je vsaj pet velikih izvirov, ki tečejo skozi divje in težko dostopne grape. V tej samoti je skrito svetišče prastarega verovanja, ki se imenuje *devinje*. Rink ga je do potankosti poznal in tudi imenoval s starim imenom, torej *sopot beštrnik*. Danes ga, ne vem pa zakaj, imenujejo *Volarja*, ki se izteka južno od Selišč v Sočo, medtem ko je svetišče *devinje* v strugi potoka Mrzli potok, ki so ga razdelili od izvira navzdol, in sicer na nadsvet, prepovedani svet, nevidni svet, vodni svet in podsvet. Ker pa je bilo svetišče že leta 1890 skoraj v celoti uničeno in veliko starovercev pregnano, se je v izročilu ohranilo le nekaj drobcov. Tako naj bi bile v prepovedanem svetu *svečnice*, v vodnem svetu domovanje vodnega duha, v podsvetu pa je bil predviden prostor za obredno umivanje

obiskovalcev svetišča. Rink je povedal, da so bili vsi kamni in predmeti, ki so pričali o obstoju svetišča, uničeni in razmetani. Lešin iz Na Brda je bil edini, ki je še nekaj malega dobil, in to v jami Škavna okoli leta 1930. Predmete pa je po tem odnesel in hranil doma. Ko pa se je odločil, da bo šel v dom ostarelih, jih je zaupal prijatelju Frlinu. Nekoč pred drugo svetovno vojno sem tudi sam pregledal *devinje* in v enem spodmolu v prepovedanem svetu našel človeške sledi. Takrat sem tudi odnesel nekaj posebnih kamnov, ki jih nisem še nikjer videl. Menim pa, da so sem prišli iz nepoznanega sveta. Enega od tistih sem prinesel tudi tebi, da boš imel vsaj delček *devinj*, ki jih danes ni več.<sup>130</sup>

*Hvala Vam za zelo lep in izjemen kamen. Kdo ve, komu je služil in kaj mu je pomenil.*

*Kodrje:* Jaz bi kar nadaljeval, vendar kot že veš, ti bom povedal le tisto, kar ti lahko, saj nisi naš. V podsvetu so se morali fantje, ki so bili sprejeti v fantovsko družino, v majski polni luni v tolmunu *kačji virt* umiti, da bi s sebe sprali vse otroške sledi, ki so še ostale na njihovih telesih. Pred prvo vojno so imeli le v enem od mnogih mlinov stopo za ajdo. Z njo so potem pripravili posebno jed, ki so ji rekli *kresna kaša* in so jo jedli le ob zimskem kresu. Kako so jo pripravili, pa je šlo v pozabo. Ker je bila dolgotrajna suša, smo fantje odšli na Žago. Nekaj starejših je imelo s seboj tudi *prosinc* za vodnega duha, ki je bil v izviru Padeža. Kot se spomnim, je bil njegov mogočni slap takrat le reven slapič. Vendar v veselje vseh, ki smo se takrat umivali in pili njegovo mrzlo vodo, so bile naše prošnje le uslišane, saj je nekaj dni za tem začelo obilno deževati.

Prav prijetne spomine pa imam tudi na čas okoli leta 1922, ko sem s stricem Tomažem odšel v Babjo jamo. Pri Sveti Luciji sva šla čez most na levi breg Idrijce. Od tam pa v Log, kjer je imel stric dobrega prijatelja, ki naju je nato odpeljal v Babjo jamo ter nama vse pokazal in razložil. Zelo pa so me motili vlaki, ki so drveli preko mostu, ki se pne preko svetišča. Takrat sem vlak tudi prvič videl in reči moram, da me je prestrašil, saj se mi je zdel kot železni zmaj, ki izginja v predor. Srečo pa sva imela, da naju je tudi na svojem domu lepo sprejel in pogostil ter nama omogočil prenočišče na njegovem skednju. Tri okrogle kamne, ki sem jih tam nabral, pa sem kot varovalo daroval svojemu dekletu. Kamni pa niso kaj veliko pomagali, saj je, ko sem se čez nekaj mesecev vrnil iz Tolmina, kjer sem delal pri nekem zidarskem podjetju, imela že drugega in se z njim tudi na hitro poročila. Od takrat naprej sem do žensk nezaupljiv, zato tudi z nobeno nisem sklepal trdnih zvez. Ugotovil sem, da gre večini žensk le za dobro kupčijo, in sicer kako svoje mednožje čim bolje unovčiti. Sicer pa, kaj mi danes manjka? Imam svobodo, ki mi omogoča, da grem, kamor hočem. Čeprav ima tudi to svojo ceno, ki jo moraš poravnati sproti.

Poglej, Šimnov že prihaja. Midva pa sva zaenkrat pogovor končala. Če se bom spomnil še kaj novega, ti bom povedal drugič, če boš seveda želel.

*Franc:* Kot vidim, sta svoje delo končala. Ker sem dobil plačilo za delo, ki sem ga že davno opravil, bom plačal rundo. Midva bova še eno veliko pivo. Kaj pa naj prinese tebi, Paulo?

*Jaz bi le kavo, potem pa bi šel proti domu.*

*Franc:* Vidim, da si zadovoljen, ker si ponovno dobil "kost", ki jo boš še dolgo glodal.

Franc Žuber in Kodrje  
Kobarid, 1969

***O Kodrjetu nisem dobil nobenih podatkov. Zdi pa se mi, da je leta 1969 živel nekje med Kamnom in Volarji.***

---

<sup>130</sup> Kasneje mi je zlatar iz Gorice potrdil, da gre za kamen *jantar* naravnih oblik. Leta 1971 ga je bil pripravljeno tudi kupiti, če bi na to pristal. Ko sem leta 2014 jantar iskal med svojimi predmeti, ga nisem našel.

## NEZNANE IN SKRIVNOSTNE KOSTI NA BREGU SOČE

Najbrž sem imel enajst let,<sup>131</sup> ko sem nesel kosilo stricu, ki je ob Soči pod Idrskem še z nekaterimi kopal in nakladal pesek, ki ga je po tem furman vozil v Kobarid. Ko sem prispel do tja, so si ravno ogledovali človeške kosti, ki so jih izkopali izpod peska. Z zanimanjem sem si jih ogledoval, saj sem prvič v rokah držal kosti in lobanjo neznanega človeka. Še vedno se spomnim, da je imela ena lobanja na vrhu veliko podolgovato odprtino, ki ji jo je zadal meč, druga pa je imela ob strani trikotno odprtino, kakor da bi jo naredila sulica. Veliko je bilo dolgih kosti rok in nog, nekatere od teh pa so bile na sredini prelomljene. V pesku sem našel še nekaj manjših koščic lobanje, reber in čeljusti.

Eno celo lobanjo pa je vzel furman, ki je prevažal pesek. Kasneje sem izvedel, da jo je prodal pastirju iz Livških Raven, ki je pasel živino na Svinjski planini, ki leži na pobočju Matajurja. Ko na planini živine ni bilo in je bil zato prost, je živel v leseni hiški, ki je bila na pol vkopana v zemljo in se je nahajala ob eni od tamkajšnjih jam. Bil je sirota brez staršev, preživiljal pa se s pastirskim delom ter pletenjem košar in košev. Ukvarjal se je tudi s klicanjem duhov prednikov, ki so skozenj spregovorili, ta obred pa je opravljal le v omenjeni jami. Ko sem čez nekaj let šel s prijateljem na Livek k njegovim sorodnikom, sva se nazaj grede ustavila tudi pri tisti jami. Ko sva stopila v jamo, sem videl tisto lobanjo, v katero je nalil tekoči vosek, tako da mu je služila kot svetilka. Ker pa so v jamski temi žarele le oči lobanje, naju je bilo precej strah. Ob pastirju je bila takrat neka mlajša ženska zelo žalostnega obraza. V jamo naju ni pustil, dokler ni opravil z njo. Na nekem ploščatem kamnu je imel zelo veliko stvari, in sicer črne kamenčke, stare žeblje, raznobarnve polžje hišice, bobova zrna, tri olupljene palice in krtovali. Drugih stvari pa se ne spomnim več. V spominu pa mi je ostalo, da je bil pastir zelo velik, zato je moral, ko je opravljal svoje delo, ob kamnu klečati na lisičjem kožuhi. Ko smo ostali sami, nama je ponudil nekaj pogače in kislo mleko ter nama tudi dovolil, da sva se lahko ulegla na njegovo ležišče v hiški. Bila sva navdušena, ker je bilo v njej vse pri roki, in sicer ognjišče, ležišče zanj in psa ter majhna mizica.

Nekaj let po koncu prve svetovne vojne mi je znanec z Idrskega povedal, da so tam, kjer so bile najdene tiste kosti, nekateri spet kopali. Dobili naj bi še nekaj sulic, del meča, nekaj zvite obdelane bakrene pločevine in poškodovano konjsko ostrogo. Vaški učitelj je rekel, da je bila tam verjetno neka neznana bitka, ko je sovražna vojska hotela preko Soče ali nekaj podobnega. Ko pa sem ga spraševal za jamo z lobanjo, mi je rekel, da je to Kavkna jama. Njegov sosed pa je zatrjeval, da je bila to Molidnikova dolga jama, lahko pa bi bila tudi Snežna jama. Vse to mi ni kaj veliko pomagalo, ker sem pozabil, kako je izgledala, da bi jo lahko prepoznal.

Na Robiču je takrat živel Petruc, ki je bil dober poznavalec zemljišč okoli Matajurja. Ker je bil očetov prijatelj, je bil velikokrat pri nas v Kredu. Podrobno je vedel, da sta med Matajurjem, Visoko glavo, Lučavčevo glavo in Glavo vzhodno od Matajurja dva tročana, v katerih se pretaka zdravilna peta moč. Eden izmed tročanov je bil na jugu povezan z Matajurjem, drugi pa z Lučavčevo glavo na severu. Skupna stranica med njima pa je potekala od Visoke glave do Glave. Povedal nam je še, da je bila nekoč na vrhu Matajurja velika kamnita Baba, ki je urejala vreme daleč naokoli. Ko je njen vrh zasnežilo, so običajno rekli, da Velika Baba suši žehto<sup>132</sup> in da bo zato lepo vreme.

Jakob Rob  
Kred, 1960

<sup>131</sup> To naj bi bilo okoli leta 1896.

<sup>132</sup> Oprano perilo.

## KAKO SO VELIKANI POMAGALI ČEČICI V NEBO

Ker so velikani slavili dober ulov na jelene, so sedeli okoli ognja na Matajurju in pekli meso. Najmlajši med njimi je opazil, da za njim čepi majhna objokana čečica.<sup>133</sup> Ko jo je vprašal, kaj želi, mu je odgovorila, da bi rada šla na oblake, ker je sama. Njeni izjavi so se velikani iz srca nasmejali, najmlajši pa jo je prijel v naročje in jo tolažil. Čečica pa je vztrajala in prosila, naj ji vsaj on pomaga oditi v nebo.

Ko so se velikani do sitega najedli in spili vse mehove z vodo, so postali dobre volje. Zato je najmlajši s čečico v naročju stopil na sredino travnika in rekel najbližjemu velikanu, naj se mu povzpne na ramena, kar je tudi storil. Ob tem je zgornji prevzel čečico od spodnjega. Takoj za tem je to storil še tretji, in tako vse do zadnjega velikana, ki mu je zato pripadala še poslednja naloga, in sicer da čečico rahlo postavi na srebrni oblak. Iznenada pa je zapihal tako močan veter, da je zamajal steber z velikani. Tistega, ki je bil na vrhu, pa je vrglo preko Krna. Ko je padel, je v tleh naredil tako veliko luknjo, da je v njej danes Krnsko jezero, z dlanjo pa je pod Kaludrom tako močno udaril v tla, da se je v skalo vtisnila njegova dlan. Danes tistemu kraju pravijo Dlan. Ostale velikane je razmetalo vse naokoli. Iz strahu so se razbežali od Robiča navzdol po dolini in se nikoli več niso vrnili na Matajur.

Jakob Rob  
Kred, 1965

---

<sup>133</sup> Čečica je pomanjševalnica besede čeča, ki pomeni punco oziroma dekle.

# VALENTIN ŠMONČEV

Bizet in Brezar .....	174
Bolantin .....	186
Kamen iz Dolenjega Nekovega .....	186
Sam okoli Jlenka .....	186

Valentin Tinc Perkon, rojen 1889  
"Šmončevi"  
Podravne 56<sup>134</sup>

## BIZET IN BREZAR

*Pri svojem delu sem zelo pogosto slišal za Bizeta. Zdi se mi, da je bil pred prvo svetovno vojno, pa tudi po njej vse do leta 1933, večkrat tu na Kanalskem Kolovratu. Ko sem bil pred dnevi v Zapotoku pri Filipajevih, so mi povedali, da je bil vsako leto tudi njihov gost. Kaj mi lahko poveš o njem?*

*Valentin:* Da ne bova zapravljala nepotrebnega časa, mi raje povej, kaj veš o njem, da se izogneva ponavljanju.

*Tinc, imaš prav. Na kratko ti bom povedal, kar sem o njem slišal. Pri Vrisku<sup>135</sup> sem izvedel, da je Bizet tudi k njim prihajal vsako leto na pomlad. Zadnjič je bil okoli leta 1920. Nekoč jim je tudi povedal, da je na pot krenil iz Selc,<sup>136</sup> kjer je takrat živel, še v mraku. K njim pa je prišel proti večeru. Prespal je vedno na skednju, ostal pa je največ dva dni. Karkoli je novega izvedel o zeliščih in drugih stvarih, si je zapisal, saj je bil zelo pameten puščavnik. Poleg slovenščine pa je znal še furlansko in nemško. Doma je bil iz Brkinov. Od Vriska je odšel h Kobalarju, pri katerem se je prav tako zadržal le nekaj dni, odvisno od vremena. Kobalar ga je nestrpno pričakoval, saj mu je prinašal neko zelo uspešno zdravilo za želodec, ki je bilo narejeno iz olivnega olja in zelišč. K sosedu Felešu je vedno rad šel, saj ga je tam čakala posebna zaseka iz poljšjega<sup>137</sup> in svinjskega mesa ter špeha. Ko je prišel v Zapotok k Filipajevim, mu je gospodinja zmeraj skuhalo gobovo juho. Toda bolj kot to, se je veselil njihove vode iz Drnjulka<sup>138</sup> nad hišo, saj je bil prepričan, da ima zdravilne učinke. Zato si je vsako jutro, še v mraku, umil telo. Še prej pa si je kožo zdrgnil z ilovico, ki mu jo je priskrbel gospodar. Naslednja vsakoletna postaja so bile Ravne, ki so bile obrnjene v Soško dolino. Kot vedno je tam najprej poiskal strica, ki mu je izročil tobak za čikanje, v zameno pa mu je dal tavžent rože. Od tam pa je šel naravnost v Podravne.*

*Valentin:* Moram ti priznati, da niti polovice od povedanega nisem nikoli slišal. Sem ti pa hvaležen za vse, kar sem šele danes izvedel. Rečem lahko, da zdaj o Bizetu vem skoraj vse. Z mojim starim očetom sta bila prijatelja; mislim, da ju je družilo poznavanje gob. Tudi pri nas je ostal le nekaj dni, spal pa je na senu, tako kot tudi drugje. Seveda je v tistem času obiskal vse bolne, če so si tega želeli. Res pa je, da, ko govorimo o njem, ne moremo mimo Brezarja, da se razumemo.

<sup>134</sup> Nekoč 10.

<sup>135</sup> Vrisk je samotna kmetija, ki leži jugozahodno od Korade.

<sup>136</sup> Selo pri Štjaku.

<sup>137</sup> Meso polha.

<sup>138</sup> Izvir vode, ki leži vzhodno od Filipajeve hiše.

*Kam pa je potem odšel?*

*Valentin:* Vedno je odšel na Rog, saj je imel tudi tam dobrega prijatelja. Pri njem se je zadržal tudi nekaj dni. Zato je za njegov prihod kmalu izvedel tudi Brezar, ki se mu je pridružil. Gospodar je bil počaščen, saj je imel v hiši tako iskana zdravilca. Kot vedno ju je počastil s svojim *rogovcem*, ki ga je naredil iz *pokalce*;<sup>139</sup> imel pa ga je le za svoje prijatelje. Vino iz *pokalce* je bilo osnova za *rogovec*.<sup>140</sup>

*Ne morem verjeti, da je pokalca dozorela na Rogu!*

*Valentin:* Danes seveda ne, saj je vse zaraščeno. Enkrat pa je bilo na tem področju veliko brajd, predvsem bele trte *cividina*, ki je dajala zelo dobro vino. Nekateri so ga pridelali do 10 hektolitrov in ga prodajali tudi v Soško dolino. *Rogovec* so namreč pridelovali le nekateri bogati kmetje, najboljši pa je bil prav tisti z Roga.

Ko so si povedali vse novice, je Brezar odpeljal Bizeta domov.

*Koliko časa pa je ostal pri njem?*

*Valentin:* Domov je odšel šele jeseni, ko je nastopil prvi mráz, saj ga je zelo težko prenašal. Ves čas pa sta preživela skupaj in nabirala zelišča, po vaseh pa sta zdravila bolne ljudi, seveda vsak na svoj način. Zanimivo je dejstvo, da se zaradi tega nikoli nista sprla, ampak poudarjala, da je za nekatere boljša Brezarjeva "*medežija*", za druge pa Bizetova.

*Kakšna pa je bila razlika v zdravljenju?*

*Valentin:* Razlika je bila zelo velika, kajti vsak je imel svoj način in svoja zelišča, pa čeprav je šlo za isto bolezen. Bolniki pa so imeli možnost, da izkusijo oba načina zdravljenja.

*Da bo stvar preglednejša, bi rad, da mi opišeš oba zdravilca in njuna načina zdravljenja. Zanima me namreč, kako sta zgledala, kakšen način zdravljenja sta imela in kakšen je bil njun odnos do bolnikov. Začni kar pri Brezarju, ker ga zagotovo poznaš bolje od Bizeta.*

*Valentin:* To je seveda res. O njem pa sem tudi veliko več slišal kot o Bizetu. Brezar je bil gotovo posebnejši; nekakšna mešanica med puščavnikom, divjakom in poštenjakom, z nadpovprečnim občutkom za sočloveka. Katere od naštetih lastnosti je bilo več in katere manj, zame ni bilo izmerljivo, saj se je spreminjal skupaj z luno. Tako je pač povedal. Najbolj ga je prizadela laž in hinavščina. Takrat je postal pravi divjak in je posledično potreboval veliko časa za pomiritev. V takšnih situacijah je šel najprej v potok, tudi če je bila zima, da se je v vodi ohladil in sprostil. Za tem pa se je zaril v seno na skednju, kjer se je nadihal njegovega vonja in zaspal. Ko se je prebudil, je prišel med domačine in bil zopet tisti pravi Brezar, saj se je za divjaštvo, ki ga je počel, tudi opravičil. Njegov znani nauk, ki ga je pripovedoval predvsem mladim, je bil med drugim tudi dejstvo, da je pravica vsakega posameznika biti samostojen in sam. Dejal je, da to velja predvsem za zakonca in to vsakokrat, ko eden od njiju čuti tovrstno potrebo. Prevelika navezanost na drugega pomeni pristajati na podrejenost in njegovo odvisnost. To pa z leti, ko se zakonca spoznata "do obisti", povzroči nesoglasja in pogoste spore, ki pripeljejo tudi do "ločitve od zakonske postelje".

Po postavi je bil srednje velik mož, s svetlimi lasmi in klobukom, ki ga je imel vedno potisnjenega na čelo, izpod katerega so štrlele košate obrvi in prodorno modre oči. V soočenju z drugimi ni nikoli umaknil pogleda. Osivela brada ni bila najbolj košata, prav tako tudi brki ne. Vedno je nosil temno ponošeno obleko in srajco brez ovratnika, na ramenih pa je imel nepogrešljiv avstrijski vojaški nahrbtnik. Rezljana nagojeva palica v obliki kače, ki jo je imel vedno ob sebi, pa je bila darilo bolnika iz Dreke, ki ga je ozdravil. Za klobukom pa je imel vedno svežo zimzeleno vejico, ki je bila lahko

<sup>139</sup> Vino narejeno iz avtohtonega črnega grozdja.

<sup>140</sup> Pustili so, da je vino v moštnem stanju naravno zavrelo. Nato so mu dodali koromač, meliso, majaron, tavžent rožo, lúizjo oziroma citronko in rman. Ko so posodo odstavili z ognja, pa so dodali še med.



Sl. 40:  
Doblarski in  
volarski  
kamen

brinova, pušpanova, smrekova ali katerakoli druga. Utrgal pa jo je vsako jutro, ko je odšel od doma.

Pri nas doma pa sem videl še njegov drug način zdravljenja. Zdi se mi, da je bilo zgodaj spomladi leta 1944, ko je zbolel eden od stricev iz Salamantov,<sup>141</sup> ki je šel tod mimo. Zato je pri naši hiši poiskal pomoč. Ker je bil takrat Brezar pri Kosih, smo šli ponj. Takoj in brez besed je vzel svoj nahrbtnik in šel z nami. Strica je najprej pregledal, šele nato pa ga povprašal, kako se počuti. Zdi se mi, da je takoj vedel, kako je z njim, saj je iz nahrbtnika vzel stekleničko in mu v kozarec natočil

“medežijo”,<sup>142</sup> ki je močno dišala. Nam, ki smo se gnetli okoli njega, pa je naročil, naj se postavimo ob stene. Iz nahrbtnika je vzel še dva črna kamna z risom (sl. 40), ki naj bi imela po njegovem mnenju veliko belo in črno moč, ki deluje takoj. Manjšega, s katerim je zdravil notranje organe, je imenoval doblarski.<sup>143</sup> Počasi ga je polagal na kožo, začeni na prsih, ter ga pomikal navzdol in obenem še v levo in desno, vse do mednožja. Ko je bolnik vstal, mu je dal še drugo zdravilo, ki ga je moral spiti “na eks”. Ker naj bi to povzročilo takojšnje potenje, ga je pokril z odejo. Čez čas ga je odkril in mu obrisal potno glavo. V roke je nato vzel večji črni kamen z belim risom, ki ga je imenoval volarski,<sup>144</sup> ker je bil najden ob Soči pod Volarjem. Bolniku ga je položil na glavo oziroma lasišče, potem pa še na čelo, nos, usta in ušesa. Ko je zaključil s tovrstnim polaganjem prodnika, je z njim bolniku začel drgniti še podplate in dlani.

Proti popoldnevu, ko je z zdravljenjem že skoraj zaključil, pa je v hišo prišel partizanski kurir in prisotne obvestil, da iz smeri Golega Brda prihajajo Nemci. Starejši gledalci so v hipu odšli na svoje domove. Brezarja pa je novica tako prestrašila, da je takoj spravil svoje stvari v nahrbtnik in brez pozdrava odšel proti domu. Strica smo potem spravili na skedenj, kjer je prespal. Ko se je zjutraj prebudil, je hvalil “medikanta”,<sup>145</sup> saj je bil popolnoma zdrav in dobro razpoložen. Po zajtrku pa se je odpravil proti Salamantom rekoč, da se bo, če bo na poti srečal kakšno nevarnost, vrnil, saj ga doma “itak” nihče ne pričakuje.

*Kako to, da sta črna kamna danes pri tebi?*

*Valentin:* Ko je starejši Brezar umrl, je do njih, ne vem kako, prišel njegov prijatelj, ki mu je v gorah tudi nabiral nekatera zelišča. Ta pa se je po drugi vojni vdal pijači. Ker ni več nabiral zelišč, je bil vedno brez denarja, zato mi je kamne prodal. Nekaj časa sem jih uporabljal tako kot Brezar, da sem jih polagal na obolela mesta. Zdelo se mi je, da sta mi pomagala. Mogoče tudi zato, ker sem jih imel vedno pod *zaglavnikom*.<sup>146</sup> Po njegovem priporočilu pa sem pil vse vrste čajev, zdravil pa sem se tudi z brtinom, ki sem ga izdelal sam. Ko so po priklučitvi v Kanalu odprli ambulanto, pa sem po pomoč odšel tja. Kot vidiš, črnih kamnov že dolgo ne uporabljam več. Prišel sem namreč do spoznanja, da se lahko z njima rokuje le mož, kot je bil Brezar. Zato ti jih z veseljem dam, ker vem, da bodo v pravih rokah.

***Ko je Tinc odšel v hišo, sem se ulegel na klop in gledal v jasno nebo, po katerem je krožila kanja. Takrat se mi je prvič, odkar se s tem ukvarjam, pojavil dvom o smiselnosti mojega početja. Čeprav sem ves čas z neverjetno strastjo vrtal v pripovedovalce z namenom, da ne bi česa pozabili povedati, sem se takrat vseeno spraševal, ali lahko grem pri tem prav do konca, v dno njihovega spomina, ne da bi prizadel svojo vest?***

*Tinc, menim, da ni dobro, da ješ po poti, ko pa bi lahko v hiši pri mizi. S tem le obremenjuješ prebavo in vse, kar je povezano z njo. Vem, da boš rekel, da piščanec uči kokoš, kako najti zrno.*

<sup>141</sup> Salamant je vas na desnem bregu reke Idrije, ki leži v Idrski dolini, v Italiji (Prapotno).

<sup>142</sup> Zdravilo.

<sup>143</sup> Doblarski prodnik ima na eni strani beli ris. Kamen je širok približno 6 cm in visok 5 cm. Na zadnji strani pa ima belo oko, ki zdravi predvsem oči. V sebi pa ima tudi svetlikajoče delce ali t. i. “bleščine”.

<sup>144</sup> Volarski prodnik je širok približno 9 cm in visok 5 cm.

<sup>145</sup> Ljudski zdravnik.

<sup>146</sup> Vzglavnik.



*Valentin:* Želel sem ti povedati še nekaj hujšega, a pustiva to za drugič. V hiši sem se namreč spomnil še enega izmed načinov Brezarjevega zdravljenja. Povedal mi ga je sosed, ki je k njemu peljal bolnega sina. Fant je bil v mlečnih letih, zato je Brezar sklenil, da ga bo zdravil z *lubniki* (sl. 41).<sup>147</sup> V ta namen jih je dal na prste obeh rok in jih polagal na vse dele telesa bolnega otroka, tako spredaj kot zadaj. Ko pa je tisti večer vzšla luna, jo je pogledal skozi *lubnik* in ga fantu položil na srčno stran, da bi bil deležen lunine moči. Fanta je nato oblekel in ga z glogovo palico, na kateri so bili nataktnjeni trije *lubniki*, gladil po celem telesu, tako da so se na palici obračali. Medtem pa je mladi bolnik iz stekleničke pil “*medežijo*”, ki naj bi mu vrnila moč. Pred odhodom je mladeniču okoli vratu obesil še tri manjše *lubnike*, ki so viseli na volneni niti. Sosed je k Brezarju prinesel sina na rokah, domov pa je odšel na svojih nogah.



Sl. 41: Lubnik

*Ali mogoče veš, kako je izdeloval lubnike?*

*Valentin:* Seveda vem, saj sem se o tem pozanimal. Ob mlaju v mesecu maju je v gozdu posekal nekaj mladih dreves divje češnje, in sicer tako kot so to počeli tudi zdravlilci. Z dreves je nato odstranil veje, deblo pa razžagal na krajše kose in jih dal na zemljo za hišo, kjer je bila stalna senca, ter jih pokril z listjem. Če je šlo vse po sreči, je les čez tri leta zgnil. Ostalo je le obodno lubje, ki ga je spravil v suh prostor. Iz lubja je nato izdelal *lubnike*, ki so bili dolgi približno 5 cm in debeli toliko, da je lahko vanje zlahka vtaknil prste. Za obe roki jih je potreboval pet, vedno pa jih je imel nekaj za rezervo, če se je kakšen poškodoval ali izgubil. Manjše *lubnike* pa je opremil še z volneno vrstico, da jih je lahko bolnikom obešal okoli vratu, zapestja ali gležnja. Pred uporabo pa je *lubnike* odnesel v Babjo jamo “*na pjat*”,<sup>148</sup> da so prejeli še posebno moč bele kače in glavnega *tročana*. Kako pa je *pjat* potekal, ni povedal nikomur, saj je bil to del skrivnosti tega “posvečenega” poklica.

Ko je začel z zdravljenjem, je imel na levi roki tri *lubnike*, in sicer na palcu, sredincu in mezincu, na desni pa dva, na kazalcu in prstancu. Preden je stopil do bolnika, se je usedel na trinožnik in prekrižal roke na prsih. Komolca je potem naslonil na kolena, sklonil glavo in se z obema kazalca dotaknil čela. V mislih se je nato obrnil na “*veličo mat*”, ki jo je prosil za pomoč pri zdravljenju. Obvezen pripomoček je bila tudi olupljena glogova palica, na katero je natikal poljubno število različnih *lubnikov*, ki jih je potem drgnil po telesu naprej in nazaj, tako da so se obračali. Pred začetkom zdravljenja pa je moral bolnik zaužiti poln *lubnik* medu, ki mu je primešal 13 zelišč v prahu. V to zdravljenje je večkrat vključil tudi posamezne zvezde, luno in sonce. To je počel tako, kot sem ti že omenil, da jih je opazoval skozi izbran *lubnik*. Zelišča, ki je uporabljal za čaje, ali pa tiste, ki jih je priporočal bolnikom za domačo uporabo, je odmerjal z *lubniki* različnih velikosti. Seveda je na ta način zdravil le stari Brezar, medtem ko mlajši tega ni znal, ali pa tega ni želel opravljati. Za konec pa samo še to. Brezarjev rod je bil vedno zelo reven, saj je pripadal *pacónarjem*.

*Nekam čudno je to ime, zato te prosim, da mi ga razložiš.*

*Valentin:* *Pacón* pri nas pravimo lesi, na kateri sušimo sadje, gobe in zelišča. Ker so bili revni in brez zemlje, so jim bogatejši rekli: “*To so pa tisti, ki imajo pacón zemlje*”. Podobnih “čudnih” imen je bilo nekoč zelo veliko, vendar jih danes nihče več ne uporablja. Tudi starejši ljudje ne, nekateri pa se jih celo sramujejo.

*Ali se spomniš kakšnega imena?*

*Valentin:* Nekaj imen se spomnim. *Krepnik* je bil siromak, ki je premogel le, kar je imel na sebi in v

<sup>147</sup> Ko češnjeva veja v notranjosti strohni, ostane nepoškodovano lubje v obliki cevke, ki so mu rekli *lubnik*. Te so nato poljubno razrezali na manjše kose, tako da so dobili večje število *lubnikov*, ki so jih uporabljali pri zdravljenju in vedeževanju.

<sup>148</sup> Napolniti z energijo.

culi, če jo je seveda imel. Zdi se mi, da beseda prihaja iz glagola *krepati*, ki pomeni poginiti, kar grozi večini *krepnikom*. Nenavadna je tudi beseda *sebensam*, s katero so označevali današnjega samotarja ali puščavnika. Za *škuota* pa so imeli človeka s prirojeno telesno hibo. Zagotovo danes nihče ne ve, kaj je *buricna moka*,<sup>149</sup> ki je nekoč v zimskem času omilila lakoto. Pripravljali so jo iz najbolj drobnega kostanja, s katerim so bogatejši kmetje krmili prašiče. Revnejši pa so temu kostanju odstranili le zunanjo lupino in ga potem sušili na *pacónih*, pozimi pa so iz njega pripravljali *buricno moko*. V *mortalu*<sup>150</sup> so kostanj stolkli v moko, ki so jo presejali in iz nje kuhali polento in močnik, tako da so jo dodajali koruzni moki. Enako tudi krušni moki, ko so pekli kruh. Kot otroci smo *buricno moko* še posebno radi jedli, ker je bila sladka. Je pa res, da smo do nje zelo redko prišli, saj je bila takrat zelo pomembna za preživetje. *Žlota* pa je pomenila godljo. Če pa bi ti začel pripovedovati še o *votlem risu*, potem bi moral kar tu prespati.

*Tinc, ti mi kar pripoveduj, danes sem si vzel ves dan zate. Če danes ne prideva do konca, bova nadaljevala drugič.*

*Valentin*: Stari oče zadnjega Brezarja je bil prav tako zelo znani zdravilec, ki je med prvo svetovno vojno veljal za pogrešanega. Čeprav so mu italijanski vojaki dali prepoved oddaljevanja od Britofa, kjer je takrat živel, je med vojno šel k nekemu bolniku na desni breg Idrije. Domov pa se ni več vrnil. Kaj se mu je na poti zgodilo, ni vedel nihče. Posebnost pri njegovem zdravljenju je bil *votli ris*, s katerim je uspešno zdravil. Uporabljati ga je začel pozno, in sicer okoli leta 1900 ali nekaj let prej, ko je neurje podrlo eno izmed zaznamovanih dreves pri Vogrinkih. Ker je bilo drevo votlo, je izdelal pet *votlih risov* različnih velikosti, ki so bili takšni, kot jih je videl pri starejšem zdravilcu v Velendolu. Od njega pa je slišal tudi, kako se z njimi zdravi in še vse druge podrobnosti, med drugim tudi to, da lahko risi iz nezaznamovanih dreves bolniku tudi škodijo. Debelina *votlega risa* je bila debela za prst, v njegovi notranjosti pa je bilo treba odstraniti le trhle dele. Vse to pa ni veljalo za *rise*, ki so bili izdelani na stružnici in so bili zato tudi lepši, a narejeni iz nezaznamovanega drevesa. Šele pri bolniku se je odločil, ali ga bo zdravil na običajen način ali z *votlimi risi*. Če se je odločil za slednjega, se je moral bolnik uleči na klop ali pa kar na pod. Največji *ris* mu je dal čez glavo do ramen, nekoliko manjšega na obe nogi, čez gležnja, najmanjša dva pa čez zapestji. Med tem opravilom je ponavljal neke besede, *rise* pa občasno mazal z nekim dišečim mazilom, ki ga je uporabljal tudi za svoje dlani. Nato mu je prekrizal noge in roke, da so ležale na trebuhu. V tem položaju ga je s palico, ki je bila prav tako iz zaznamovanega drevesa in na koncu obložena s krtovim kožuhom, začel gladiti od glave do podplatov. Od tam pa po drugi strani telesa navzgor, do glave. Roke in noge je nato dal v prvotni položaj in šel najprej z volneno nitjo skozi ris na levi nogi, od tam pa skozi tistega na desni roki in tako vse do velikega risa, ki ga je obšel pod bolnikovo brado. Z nitjo je potem šel še skozi ris na levi roki in končal pri risu na desni nogi. Ko je imel oba konca volnene niti ob nogah, ju je malo nategnil in naredil tri vozle. Na ognjišču je nato prižgal svečo, s katero je šel trikrat okoli bolnika. Med tem si je nekaj mrmral in bolnika posipal z neznanim praškom, ki ga je imel v polžji hišici in ki je prisotnim povzročal kihanje. Ko je s tem zaključil, je svečo ugasnil, se ustavil ob bolnikovih nogah in mu rekel, naj poskuša utrgati nit s premikanjem udov. Zdravilec je povedal, da ima tisti del telesa, kjer se je nit pretrgala, v sebi sile hudega duha, ki ga bo treba izgnati. Zato je tisto mesto namazal s pekočo mastjo. Niti, ki jih je večkrat namazal, je potem zamotal v klobčič in ga vrgel v ogenj na ognjišču. Nekaj pepela je za tem potrosil po dvorišču in pred vrati, ga večkrat pohodil in vanj še nekajkrat pljunil, da se hudi duh ne bi več vrnil v hišo. Med zdravljenjem pa je imel stari oče Brezar pri sebi tudi velik *bel volovski rog*, ki je bil tako zglajen, da se je svetil. Na koncu oziroma tanjšem delu roga, kjer je bil prežagan, je bila odprtina, zamašena z mačjo kostjo. Rekel je, da je rog uporabljal takrat, ko mu bolnikovo telo "ni povedalo", kje se skriva bolezen. To je naredil tako, da je odstranil mačjo kost in si tanjši del roga dal v uho, z debelejšim delom pa je raziskal telo, da bi slišal, kje "škriplje" bolezen. Živalski rog po njegovem mnenju predstavlja "moč neba", saj je vedno obrnjen proti njemu, od koder dobiva lunino in zvezdno moč.

Lesene stružene zapestnice iz nagnojevega lesa, ki so prišle po prvi svetovni vojni med ljudi v Volčah,

<sup>149</sup> Pri Vogrinkih in okolici so najbolj drobnim kostanjem rekli *ušivci*, njegovi moki pa *ušivna* ali *ušivčna moka*.

<sup>150</sup> Možnar.

Čiginju, Kozarščah in Ušniku, pa niso imele nič skupnega z *votlim risom*, kot so nekateri zatrjevali. Prinesle pa so veliko zmede med romarje na Mengorah,<sup>151</sup> saj so jih neznani izdelovalci namreč tam prodajali kot posvečeno sredstvo proti hudemu duhu in bolezni. Od tam pa so jih kmalu izgnali.

Da ne boš ugibal, zakaj tako pogosto hodim za vogal hiše, ti povem, da imam že nekaj časa težave z mehurjem. Vendar je iz dneva v dan boljše, saj pijem čaj iz koprivnih in brezovih listov, kot nas je učil Brezar.

*Ali so se votli risi kasneje še kdaj pojavili?*

*Valentin:* Kar je meni znano, ne.

*Kako to, da do podrobnosti poznaš zdravljenje z votlim risom?*

*Valentin:* Zato, ker sem to tudi videl. Mojega prijatelja iz Kosov je zdravil prav on, in to drugi dan po pustu, ker se je zastrupil s hrano in bi zaradi tega kmalu umrl. Je pa res, da ga je tisti dan zdravil z *votlimi risi*, potem pa še na običajni način. Dokončno pa ga je pozdravil šele Bizet, ko je za tem prišel na Rog in mu dal tisto "*medežijo*" z olivnim oljem, v katerem so bila tudi zelišča, s poudarkom na brinu.

*Ko smo že pri Bizetu, mi povej, kakšen je bil po videzu, kot pojava in kot osebnost?*

*Valentin:* Opisati ga je mogoče z nekaj besedami. Že njegova pojava je bila neobičajna. Na glavi je imel posebno kapo, narejeno iz lisičjega kožuha z repom, ki mu je visel po hrbtu. Obleko je imel povsem običajno, temne hlače in sivo volneno jopo, polno raznih vonjav. Na levem ramenu mu je vedno visel težak žametni suknjič, ker ga pri nas ni nikoli nosil. Potreboval ga je le, da se je nanj usedel ali se z njim pokrtil, ko je šel spat. Na ramenih pa je imel laneno vrečo, ki mu je služila kot nahrbtnik. Na drenovi palici, ki jo je imel preko ramena, je visela večja cula, včasih tudi dve ali več. Ker je pripovedoval zelo čudne in nerazumljive stvari, so ga imeli nekateri za "premaknjenega". Znan je bil tudi po tem, da ni odgovarjal na vprašanja, za katera je menil, da so neumna. Večkrat pa je povedal, da je že od samega začetka *védenik*,<sup>152</sup> kot njegov pokojni učitelj-zeliščar, ki je bil doma iz Gojakov v Čičariji, pri Golcu. Bil pa je tudi eden tistih, ki je še vedno uporabljal stari recept za izdelavo žuka, ki je bilo univerzalno zdravilo s 37 zelišči in drugimi snovmi. Recepta pa ni izdal nikomur, saj je prej umrl. Ker so Bizeta potepuhi in tatovi neprestano napadali, mu je eden od stricev iz Zagrebena naredil škrbéc iz nagnojevega lesa (*sl. 42*), s katerim se je uspešno spopadal z vsiljivci.

Sicer pa je že njegova visoka in krepka postava pri neznanjih vzbujala strah in spoštovanje. Znan pa je bil tudi po tem, da ni še nikoli spal na postelji, temveč vedno le v senu ali listju. Prav tako ni nikoli jedel pri mizi, saj je med obedom večinoma stal. Po navadi je imel v levi roki leseno skledo, z desno, v kateri je imel pušpanovo žlico, ki mu jo je daroval Brezar, pa je jedel. Obedoval je tudi tako, da je sedel na trinožniku, s skledo na kolenih, ali pa na tleh s prekrizanimi nogami in skledo med njimi. Zelo pogosto je poudarjal, da mora imeti tisti, ki si želi postati *védenik*, tretjo pamet in živeti tako, da sebe enači z vsemi živimi bitji, ki živijo okoli nas in z nami, vse do najmanjšega plevela. Pravil je, da so zato, da so se stare modrosti pozabile in opustile, krivi predvsem domačini sami. Začeli so namreč sprejemati nove, ki so jih sem prinašali in oznanjali razni menihi in drugi vsiljivci, ki niso razumeli tukajšnjega življenja, ali pa je bil njihov namen uničiti vse, kar je dišalo po poganstvu. Prepričljivo je razlagal, da ima sposobnost sporazumevanja z živalmi in rastlinami ter sprejemanja sporočil iz sveta mrtvih in oddaljenih zvezd. Vse to pa mu daje posebno moč in sposobnost, da lahko takrat zdravi bolnike s polaganjem rok. Tistim, ki tega niso razumeli in ga celo zasmehovali, je razlagal, da je med nami tudi tisto, česar ne vidimo, ali ne razumemo, to pa še kako deluje. Za to moramo namreč imeti telo, ki je sposobno vse to sprejemati. Nekatere je pre-



*Sl. 42: Škrbéc*

<sup>151</sup> Mengore (453 m) je vrh, na katerem je cerkev svete Marije. Znan pa je tudi zaradi zbirališča organizatorjev punta.

<sup>152</sup> Videc.

pričeval, da so v zmoti, če mislijo, da je dovolj nabirati zgolj cvetove zelišč. Zel namreč deluje le kot celota. Vsak njen del, torej cvet, steblo in korenina, vsebuje različne snovi, ki imajo različno močne zdravilne učinke. Tako na primer imajo tudi sadeži snovi, ki jih drugi deli nimajo. Če želimo imeti zdravilni kis, na primer iz *lesnike*,<sup>153</sup> je treba zdrobiti tudi njene peške, da prevrejo skupaj z drugim. Povedal je, da se je, odkar hodi sem pod te prelepe skalne gore, marsičesa naučil, saj se mora človek učiti celo življenje, in to drug od drugega, kot to počnejo živali. Zato je nabiral *bsk*<sup>154</sup> tako kot Brezar, le v lunarnem mesecu, in to šele tretji dan po spremembi vsake lune. Lunarni mesec je namreč tisti, ki ima ali dvakrat polno luno ali dvakrat prvi ali zadnji krajec. Najučinkovitejši *bsk* je namreč tisti, ki je nabran v polni luni v lunarnem mesecu, saj svojo zdravilno moč ohrani najdlje.

*Ali si ti, Tinc, vedel za lunarni mesec?*

*Valentin:* Seveda ne, dokler nam tega ni povedal Brezar.

*Nekaj ne razumem pri Bizétu. Zakaj in kdaj je začel hoditi na ta konec? Kot vemo, je od tu pa do Brkinov zelo daleč, še posebno, če se odpraviš peš. Ali morda o tem kaj veš?*

*Valentin:* Nekaj malega že, kar sem pač slišal od drugih. Brezar je največ vedel, a se je o tem pogovarjal le s prijatelji. Vem pa, da je Bizéta zelo prizadela nenadna smrt učitelja in prijatelja, tako da se je čutil izgubljenega. Izgubil pa je tudi bivalni prostor, kar ga je prisililo, da se je preselil v prijateljevo gospodarsko poslopje, kjer je bival do prijateljeve smrti. Življenje pa so mu menda grenile tudi druge zadeve, a o teh ne vem ničesar. Ko je v stiski taval po samotah, se je tako prvič zazrl v zasnežene vrhove na severu. V hipu se je odločil, da si bo tisti neznani svet natančneje ogledal, zato je krenil na pot. Od takrat je vsako leto tu kot lastovka. Kasneje pa se je iz Selc preselil v Brestovico na Krasu.

*Ali si bil kdaj prisoten, ko je Bizét zdravil z rokami?*

*Valentin:* Bil sem, a na to sem moral kar nekaj časa čakati. Pri sosedih je živela priletna ženska, ki je že veliko let bolehal in tako s težavo opravljala hišna opravila. Zdravila sta jo oba, tako Bizét kot Brezar, a je izboljšanje trajalo le nekaj dni. Bizét je zato obljubil, da jo bo poskušal ozdraviti, ampak pod določenimi pogoji, ki so nastopili, ko je nekega dne stopil v stik s svetom mrtvih. Poleg tega pa se je tisti dan začel tudi lunarni mesec, zato je začel z zdravljenjem sosede, mi pa smo ga iz gole radovednosti opazovali. Bolnica se je njegovega prihoda razveselila in bila tudi pripravljena sodelovati, saj je na podu v izbi že pripravila ležišče. Bizét ji je nato povedal, kako in kam se mora uleči, in ji nato za glavo položil srp, k nogam pa koso, tako da sta bili obe rezili obrnjeni stran od bolnice. Srp in kosa naj bi odganjala zle duhove. Ker je vedel, da se njena bolezen kaže z bolečinami v trebuhu, je najprej moral poiskati boleče mesto v telesu. Z obema rokama je počasi drsel od glave proti stopalom, tako da se ni dotikal njenega telesa, ob njej pa se je pomikal po kolenih. Ker žarišča bolečine ni našel, ji je ukazal, naj se obrne na trebuh. On pa je ponovno drsel nad telesom, dokler se roke niso ustavile nad njenim ledvenim predelom. Zato je roke položil na tisto mesto. Bolnica mu je kmalu rekla, da pod rokami čuti toploto, ki se povečuje. Rekel ji je, naj se obrne, on pa je vstal in si je z nečim, ki je prijetno dišalo, namazal obe roki in jih položil na njen trebuh. Tudi takrat mu je rekla, da čuti toploto. Čez čas se je zopet dvignil, si ponovno namazal dlani in odšel okoli nje, da ji je roke lahko položil še na drugo stran trebuha. Ko mu je rekla, da pod rokami čuti, kot da se v njej nekaj premika, je odnehal in vstal. Pobral je srp in koso ter trikrat udaril drugega ob drugo, s tem pa za tisti dan končal zdravljenje. Zdravljenje je v naslednjih dneh še večkrat ponovil, tako da je soseda popolnoma ozdravela. Vsem prisotnim pa je še povedal, da je človek kot gosenica, ki v mladosti veliko je, da raste. Na stara leta pa se začne obdobje, ko se telo pripravlja, da se zabubi in takrat se začnejo različne zdravstvene težave, dokler se ne iz telesa "izleže" metulj-zduhec, ki zleti v novo življenje.

*Ali se ji je bolezen ponovila?*

<sup>153</sup> Lesnika ali divja jablana, lat. *Malus sylvestris*.

<sup>154</sup> Belo omelo.

*Valentin:* Ne, živela je še veliko let in mu za uslugo spletla veliko volnenih nogavic. Res pa je, da je stalno pila čaje, ki jih je priporočil. Govoril je tudi, da se človek počuti dobro, če se hrani le s količino hrane, ki jo telo potrebuje, in uživa zgolj hrano, pridelano na prostoru, kjer živi, saj je telo nanjo prilagojeno. Menil je, da je pretirana hvala meščanske hrane absurdna, saj nam le-ta škoduje, ne da bi se tega zavedali. Meščanski vplivi tako pridejo na naše mize in se "udomačijo", posledično pa se izgubi pristna avtohtona hrana.

Na koncu pa je še pribil, da je najboljša hrana tista, ki je poceni. To so vedno jedli naši predniki. Zanimiva se mi zdi tudi njegova trditev, da je žganje iz vsake pokrajine drugačno po okusu in vonju, prav tako je drugačno tudi sadje in drugi plodovi. Tako so slive z Brkinov drugačne od Liških. Za primer je dal žganje, ki ga je pred kratkim pil pri Felešu. Ko ga je pil, je gledal zasneženi Krn in zdelo se mu je, da ga je obenem ohladilo in pogrelo, spotoma pa so ga omamljale še cvetoče češnje pod hišo. Nekaj drugega pa je *drnjulc*, ki ga nikoli ne bi ponudil Lahu, saj je preveč dragocen in edinstven.

*Upam, da s temi besedami ne končuješ najinega pogovora?*

*Valentin:* Seveda ne. Pripovedujem pač tako, kot prihajajo zgodbe iz mojega, danes že "piškavega" spomina. Zato moraš to mojo hibo sprejeti, če želiš, da ti še kaj povem.

*Seveda jo sprejemam. Ti kar nadaljuj tako, kot pač zmoreš.*

*Valentin:* Ker ne bi rad delal krivice Brezarju, ti bom povedal, kar je on menil o hrani. Čeprav se tega nisem mogel držati, ker so me v otroštvu učili drugače. Učil je namreč, da se je treba prehranjevati čez cel dan in to tako, da nismo nikoli siti. Kajti tri obilne obroke dnevno, pa še kaj vmes, je človek iznašel sam, iz nuje. Telo pa se je na tovrstno "posilstvo" odzvalo po svoje. Ko si preveč napolnimo želodec, postanemo pretirano zaspani, pojavijo pa se tudi prebavne težave. Poudarjal je, da moramo jesti vse, kar najdemo v določenem obdobju v naravi in na polju, toda predvsem surovo. Zelo pomembno je tudi, da čez cel dan pijemo, če je le mogoče, čisto izvirno vodo. Seveda jo moramo več zaužiti med delom in v vročini. Po delu pa se je treba spočiti, da si telo opomore. Noč pa je za spanje! Povedal je tudi, da mora človek ponoči, če ga muči nespečnost, nekam v naravo. Ko si določiš smer in cilj, moraš narediti 13 korakov, se obrniti v smer, od koder si začel, in narediti še 9 korakov. Nato se moraš ustaviti in se zopet obrniti in narediti 13 korakov, in tako naprej, dokler ne prideš do cilja. Medtem pa moraš misliti le na štetje korakov in gledati, da ne zaideš s smeri. Če na cilju nisi dovolj utrujen, je treba ob vrnitvi to še ponoviti. Ko prideš domov, moraš popiti veliko vode in se odpraviti spat. Trdil je, da to zanesljivo deluje, ker je to večkrat preizkusil, vendar le, če se držiš vseh omenjenih navodil in pošlješ "misli na potep".

O današnjem človeku pa ni imel dobrega mnenja, saj je bil zanj edino bitje v naravi, ki neprestano spreminja svoje navade in mnenja. Nedopustno se mu je namreč zdelo, da človek najprej drevesa časti in jih ima za sveta, v naslednjem hipu pa jih seka, žaga in kuri z namenom, da bi jih uničil.

*Žal ta proces teče kar naprej in je neustavljiv.*

*Valentin:* Soglašam s tabo. Ko tako razmišljam, se mi zdijo nekatera naša dejanja iz še ne davne preteklosti za današnji čas čudaška, da ne rečem nazadnjaška! Samo, če se spomnim na *reperca*, mi gre ... Ne vem, kaj bi rekel!

*Kaj pa je reperca (sl. 43)?*

*Valentin:* Zelo čudaška piščal ali *pisklca*, ki so jo nekoč uporabljali za izganjanje neurja in toče. Narejena je bila iz treh delov. Zapriseženi jo je držal v levi roki, tako da je lahko s prstom zapiral in odpiral luknjico, da je spreminjala ton. Z desno roko pa je s *tmbrijem*<sup>155</sup> udarjal po piščali. Teh piščali je bilo več, vsaj toliko, kolikor je bilo zapriseženih mož. Ko pa *reperca* ni preprečila neurja ali toče, jo

<sup>155</sup> *Tmbr* je lesena palica, ki je do polovice prerezana na križ.

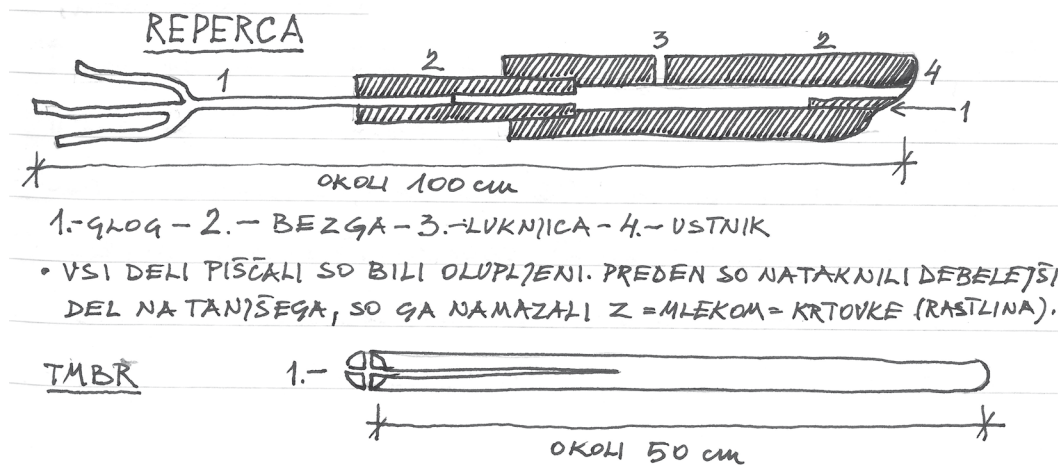

Sl. 43: Reperca in tمبر

je moral zapriseženi odnesti k dehnarju na *sprhutno*.<sup>156</sup> Ta obred je opravil sam, podrobnosti o tem pa se niso ohranile.

*Ali se morda spominjaš kakšne pripovedi o kači?*

*Valentin:* Pripovedi o kači je bilo veliko. Trenutno pa mi na misel ne pride nobena pomembnejša. To namreč niso bile zgodbe namenjene otrokom ali razvedrilu, ampak resne pripovedi, ki so bile povezane s staroverskim verovanjem. Največ bi o tem vedel dehnar. Kot nadomestilo pa bi ti morda lahko povedal nekaj o *kačjem poletju*, če te zanima?

*Kar povej, saj veš, da me zanima vse, kar je povezano z vašim vsakdanom.*

*Valentin:* Poletje se je vidno končalo, kot tudi drugje. No vsaj mislim, da je povsod to čas raznolike izbire plodov, ki jih je dala naša skromna zemlja, tako v naravi kot tudi na poljih. Za nekatere je bil to čas, ko so "šle kače spat" in obdobje, ko so se nabirala še zadnja zelišča. Pogosto pa se zgodi, da se na začetku jeseni kače še vedno grejejo na soncu. Zato se temu obdobju reče *kačje poletje*, ki lahko traja celo do konca oktobra, ko se začne pobiranje *ledenic*. To so bile zimske hruške, ki pa so bile nekoliko drugačne od Liških, ki so jim rekli *farce*, ali od tistih v Brdih, ki so se imenovali *pituralke*. Te hruške so kuhali ali pekli, tako kot tudi hruške *valentinca*, ki pa so bile nekoliko večje in drugačne oblike. V Rutih so jim med kuhanjem dodali še meto. Ko so hruške ledenice pojedli, so popili tudi vodo, v kateri so se kuhale.

*Kakšen pa je bil okus tistega "čaja", ko pa se je s hruškami kuhala tudi meta? Ali je vplivala tudi na okus ledenice?*

*Valentin:* Ledenice so morale biti kuhane ali pečene, ob zimskem kresu pa so bile nepogrešljive na mizi vsake hiše. "Čaj", kot mu ti praviš, prav tako. Vroč je bil zelo okusen, saj, kot je povedal Brezar, so mu vedno dodali tudi med. Meta je imela pri starovercih poseben pomen, saj je ob vsakem rojstvu v hiši dišalo po suhi ali sveži meti. Prav zato so jo nekateri obesili tudi v štalo. Zdi se, da je meta predstavljala zelišče oziroma zel, ki je pomagala ob vsakem rojstvu, tako pri človeku kot živalih. Ob vsem tem se mi zdijo pomembne tudi Bizétove besede, ki je bil sicer tujec, ko je rekel, da so ljudje in vse njihovo početje odraz in odmev pokrajine, vključno z njihovim verovanjem.

Povem ti lahko še to, da so ob prvi marčni polni luni za večerjo vedno spekli *brstnik*. Testo zanj so naredili enako kot za potico. Ko so ga razvaljali na debelino prsta, so ga razrezali na velikost okroglega

<sup>156</sup> *Sprhutna* je obred, ki ga je opravil dehnar, da bi *reperci* povrnil svojo moč.

pekača ali kozice in ga dali na namaščeno dno. S preostalim testom so naredili 3 cm debelo "klobaso", ki so jo speljali po robu pekača in ga nato napolnili z že pripravljenim nadevom. Osnova za nadev je bilo naribano testo, ki so ga skuhalo v kropu in precedili. V ohlajenega so dali še sladko skuto, smetano, suhe razkoščičene češnje, ki so jih namočili v žganje z medom, ter stepen beljak dveh jajc, sladkor in zdrobljene luižine liste. V rumenjake so zamešali še mlete orehe in makova zrnca, zmes pa so nato enakomerno polivali po celotni površini *brstnika*. Pekli so ga toliko časa kot štrudelj in ga nato rezali od sredine proti robu v trikotnike. Ko so ga jedli, pa so zraven vedno pili ječmenovo kavo z mlekom.

*Ali je v zvezi s tem še kaj povedal?*

*Valentin:* Seveda, več stvari, sicer pa ob različnih priložnostih. V usodo ni verjel, saj je menil, da o tem odločajo le zvezde, in to za vsakega in vsak dan posebej, saj ima vsak posameznik svojo zvezdo. Od zvezde do človeka poteka nevidna nit, ki se vzpostavi takoj ob rojstvu in jo ob smrti pretrga zduhec. Prav zaradi tiste pajčevinaste niti smo navezani na rojstni kraj in dom. Kamorkoli že gremo, nas tista nit ponovno potegne v naše gnezdo. Če pa se to ne zgodi, ker se je pretrgala, smo na tujem žalostni in potrti, lahko pa tudi zbolimo ali naredimo še kaj hujšega. Povedal je tudi, da je naše preteklo življenje zapisano na naših obrazih, v črtah naših rok, ustnicah in očeh. Zato je tudi izvor našega verovanja iskati le tu, v teh grapah, črčah,<sup>157</sup> dolinah in potokih ter med skalovjem gora, ki jih obkrožajo.

*Ali veš, da sem pri tebi že osem ur? Domov moram. Pri tebi bi se lahko ponovno oglasil 29. julija, da bi dokončala najin pogovor. Seveda, če si za to.*

*Valentin:* Strinjam se s tem, kar si rekel. Ker pa ne vemo, kaj nas čaka, bi ti vseeno rad še nekaj povedal. Še posebno zato, da v tem času ne bi pozabil, kar imam danes v mislih.

Ko sta se nekoč Brezar in Bizét oglasila pri nas, sta povedala, da prihajata od neke porodnice, ki od poroda do danes še ni zaspala zaradi strahu, da se otroku ne bi kaj hudega zgodilo. K sreči je imel Brezar pri sebi neko močno pomirjevalo. Po zaužitju se je kmalu pomirila, da je lahko po neprespanem tednu legla k počitku.

Uživanje ob klobasah in vinu se je razvilo v zelo zanimiv pogovor. Brezar pa nas je presenetil s pripovedjo, ki jo je nekoč slišal od starejše ženske, ki je živela na samoti, nekje pri Ježi. Ker je šlo za žensko intimnost, v katero se možje niso spuščali, ali pa so se pretvarjali, da o tem ničesar ne vedo, jo je Brezar tiščal v sebi predvsem zaradi predsodkov, saj so bili o tem pomanjkljivo poučeni. Od vsega, kar je slišal, ga je najbolj prizadelo to, da je bila ženska, ki je doživela *odplk*,<sup>158</sup> v takšnem stanju, da bi nujno potrebovala pomoč in nego, predvsem pa počitek, da bi si lahko opomogla. Ker pa so ženske takrat vse to prikrivale, tudi pred svojim lastnim možem, so psihično in fizično zelo trpele, zaradi posledic *odplka* pa pogosto tudi umrle. Ženske, tako poročene kot neporočene, ki so imele *odplk* po naravni poti ali s pomočjo nekaterih snovi, so to zaupale materam, nonam, tetam ali prijateljicam, redkeje pa ženskam, ki so pomagale pri porodih. Najprej pa je bila o tem obveščena *vronja*, ki je poskrbela za pokop mrtvorojenca. To je bil namreč ustaljen običaj, ki se je opravil v popolni tajnosti. *Vronja* je mrtvorojenca zavila v volneno blago in ga ovila z nitjo, tako da je porabila cel klobček volne. Ob mraku je neopazno odšla na pobočje Kolovrata, in sicer na vnaprej izbrani kraj, kjer je ob skali ali drevesu izkopala jamo, "zavoj" ovila s srobotom<sup>159</sup> in ga položila vanjo. Vse skupaj pa je zasula z zemljo in jo še poravnala, da bi prekrila sledi kopanja. Nekatere ženske, ki so nasprotovale običaju, so vse to naredile same, številne pa so se kasneje za to odločitev tudi kesale.

*Ali morda veš, zakaj prav srobot?*

*Valentin:* Po Brezarjevi razlagi so srobot uporabljali zato, ker mrtvorojenec še ni imel svojega zduhca. Ker je srobot ovijalka, mu je pomagal, da je priplezal do Nikrmane, ki bo zanj poskrbela in ga poslala v varno lunino senco, kjer prebivajo vsi ostali mrtvorojenci.

<sup>157</sup> Senožetih.

<sup>158</sup> Splav ali abortus.

<sup>159</sup> Srobot ali lat. *Clematis*.

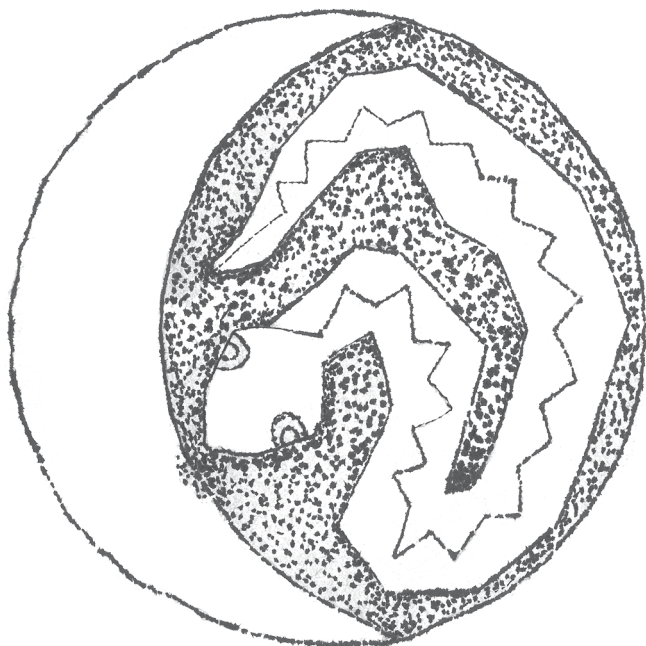

Sl. 44: Škud –  
“Veliča mat”

*Valentin:* Gre za škud *Nejkrmane*, ki so ji nekateri rekli tudi *veliča mat*,<sup>161</sup> ki skrbi za vse na Zemlji.

*Tinc, ali si prepričan, da je beseda Nejkrmana pravilna?*

*Valentin:* Pri nas smo ji rekli *Nejkrmana*, kot sem ti razločno povedal. Ne vem pa, kako so jo poimenovali drugje, ker tega nisem nikogar vprašal. Zdaj pa le počakaj, da ti o škudu le povem do konca. Brezar nam je razložil, da je na njem luna v zadnjem krajcu in bela kača, ki grize luno toliko časa, da postane mlaj ali brezlunje, kot temu pravijo. Bela kača takrat pade na Zemljo, a se že čez 14 dni, v polni luni, izleže nova, ki jo začne takoj požirati, tako da jo je vsak dan manj, dokler ponovno ne izgine v mlaj. Vse to se namreč dogaja le v lunarnem mesecu, ki ima dvakrat polno luno, kar pa je redkost.

*Kdo pa je naredil ta škud?*

*Valentin:* Zdi se mi, da je bil doma iz okolice Kostanjevice. Bil je pleskar, ki je tu okoli opravljal svoje delo, lepo pa je tudi risal. Preden je narisal škud, mu je Brezar pokazal skalo na Malem vrhu, v kateri je bil vklesan. Ob njej pa so pred tem našli tudi večje število koščenih puščic, ki so jih nekateri pripisovali Atilovi vojski.

*Kdo pa ima te puščice?*

*Valentin:* Puščice je dobil mladenič iz Volč. Pokazal jih je italijanski učiteljici, ki je menila, da so zelo stare. Ker pa jih je hotela imeti, ji je puščice prodal in si menda s tistim denarjem kupil nove čevlje. Novica o najdbi je žal spodbudila in vznemirila neke fante, ki so okoli skale na Malem vrhu prekopalni teren. Izvedelo se je, da so našli še nekaj koščenih puščic. V skalo vklesan škud pa so najverjetneje iz objestnosti popolnoma uničili. Zdaj pa se vrniva na škud, ki je tu na papirju. Ko mu je tisti iz hvaležnosti prinesel skrinjo, ker ga je Brezar ozdravil, je bil izredno vesel. Dal mu je tudi nekaj zelišč, ki jih ni dal še nikomur. Posebno pozornost pa mu je izkazal, ko mu je postregel s svojo najljubšo jedjo, to je *žmjnk*.

<sup>160</sup> Odšel je v izbo in iz nje prinesel velik zvezek.

<sup>161</sup> Velika mati.

*Moram ti povedati, da me zelo čudi, kako si si zapomnil vsa ta imena in posebne izraze.*

*Valentin:* Počakaj Paulo, nekaj ti bom pokazal.<sup>160</sup> Poglej na ta list! Ali vidiš, da je na njem vse zapisano? Tudi datum. Kar poglej, 28. september 1930. Če se ne motim, je bilo to pred 37. leti, ko sem Bizéta tudi zadnjič videl. Ne vem pa, ali je po tem datumu še hodil po teh krajih. Ampak ni samo to! Poglej še ta list, ki sicer ni v najboljšem stanju (sl. 44).

*Vidim, da gre za nekakšen znak s kačo. Toda o njem mi moraš vsaj nekaj povedati, ker nočem ugibati.*

*Valentin:* Nekdo iz Podraven, ki je Brezarju naredil skrinjo za shranjevanje zelišč, je s tega lista na pokrov prerisal in vrezal škud. Risbo pa je pustil meni, ker je vedel, da jo bom hranil.

*Kaj pa pomeni ta škud?*



*Zagotovo veš, kako se jed pripravi.*

*Valentin:* Seveda, saj smo mu ga pripravili vedno, ko je v hiši koga zdravil. Žmjk je v osnovi *tenfan*<sup>162</sup> krompir. Pripraviti ga je potrebno z veliko količino šalotke, ki jo pražimo na maslu in ji dodamo narezan kuhan krompir. Ko je sprajzen, mu dodamo veliko skodelico vrhnjega, ki nastane na vrhu skisanega mleka, preden ga damo v pinjo. Na koncu krompir še dobro premešamo in ga ponudimo. Jed je zelo dobra. Res jo moraš poskusiti.

*Žmjk bom gotovo pripravil, že zaradi spomina na mojo prapranono,*<sup>163</sup> *ki se je prav tako pisala Perkon. Okoli leta 1677 pa se je poročila z mojim prapranonotom,*<sup>164</sup> *Klančarjem iz Anhovega. Mogoče pa je bila celo s teboj v sorodu.*

*Valentin:* Upam, da res. Ko boš o tem kaj več izvedel, mi le sporoči. Kaj pa, če sva res v sorodu? Če bo najino sorodstvo potrjeno, bova pila bratovščino. Ker vidim, da kar ne moreš sneti oči s tega škuda, ti ga kot bodočemu žlahtniku<sup>165</sup> poklanjam. Pri meni bi se prej ali slej izgubil. Pri tebi pa bo zagotovo bolj na varnem, obenem pa boš imel možnost, da ga boš lahko objavil, v kakšnem "cajtngu".<sup>166</sup>

*Tinc, najlepša hvala za darilo, res sem ti hvaležen zanj. Pa tudi za vse, kar si naredil zame. Še posebno, ker si bil pripravljen spregovoriti o vsem, kar sem napisal, in mi brez pogojev dovoliš svoje pričevanje tudi objaviti, če bi se tako odločil, kar pa je malo verjetno.*

*To pa bi kmalu pozabil. Nisi mi povedal, kdaj je Bizét prvič prišel sem.*

*Valentin:* Govorili so, da je v naše kraje prišel prvič okoli leta 1900, drugi pa so menili, da se je to zgodilo nekaj let prej. Osebnost sem ga prvič videl tik pred prvo svetovno vojno na Kambreškem. Zadnjič pa, kot sem ti že povedal, menda leta 1930. V teh krajih pa naj bi bil zadnje tam nekje od leta 1930 do 1933. Sicer pa je za to pripoved skoraj vseeno eno leto gor ali dol. Vem pa le še to, da je po letu 1918 živel v Brestovici na Krasu.

*Dragi Tinc, zdaj pa se moram res posloviti od tebe. Kot vidiš, bo sonce kmalu zašlo. Pa tudi zato, ker sem rekel, da se vrnem pred nočjo. Vrnil pa se bom, kot sva se dogovorila.*

*Valentin:* Torej, nasvidenje konec meseca. Grozdje, ki sem ti ga obljubil, bom poskušal dobiti. Izvedel sem, da je trta *cividin* tukaj sedaj zelo redka. Bodi pazljiv po cesti! Pravijo, da jo je zadnje neurje zelo poškodovalo. Živijo!

Podravne, 8. julij 1967

***Iz neznanih razlogov pogovora nisva dokončala, saj ga na dogovorjeni dan ni bilo doma. Prav tako ni nihče vedel, kje je. Leta 1969 sem Tinca po naključju srečal na Kambreškem. Ničesar ni rekel o tem, zakaj ga dogovorjenega dne ni bilo doma. Ko pa sem ga o tem le povprašal, je spregovoril. Opravičeval se mi je, da so nekateri nad njim vršili pritisk, ker jim je povedal, o čem sva se takrat pogovarjala. Zaradi tega jim je moral pod grožnjo obljubiti, da se z menoj ne bo več srečal, predvsem pa, da mi ne bo ničesar več povedal.***

<sup>162</sup> Pražen krompir.

<sup>163</sup> Prababica.

<sup>164</sup> Pradedek.

<sup>165</sup> Sorodnik.

<sup>166</sup> Časopis.

## BOLANTIN

Ko si me zadnjič spraševal o starem verovanju, sem se kasneje, ko si že odšel, o tem le nekaj spomnil. Tam okoli leta 1910 je tu v bližini živel Bolantin. Nekateri so ga imeli za neumnega, v resnici pa je bil le čudak. Živel je pač svojstveno življenje, ki ga večina ni odobraval. Najhuje pa je bilo to, da je imel, kot so nekateri rekli, svojo vero. Te ni nikomur vsiljeval, še manj pa o njej govoril. Vedelo se je le to, da je zelo pogosto zahajal v Volčanske Rute in bližnje zaselke, kjer je ostal tudi po cel teden. V njegovo skromno domovanje so zahajali le redki posamezniki, saj so se ostali bali, da si ne bi kdo mislil, da soglašajo z njim. Ne vem, kako so izvedeli, da ima Bolantin neko čudno nagojevo palico, s katero počne vsemogoče stvari. Nekatero ženske so celo govorile, da z njo tudi čara. Mladenci so mu nekoč, ko je bil na vrtu, palico namazali s *kurjeki* in *poscali*. Ko je Bolantin to opazil, je bil zgrožen. Najprej je palico obrisal in jo prekuhal v svinjskem kotlu, tako da je vodi dodal še pepel.

Kmalu po začetku prve svetovne vojne je odšel k znancu v Benečijo, kjer je tudi umrl. Ko so si nekateri po njegovi smrti ogledali hišo, so bili še bolj prepričani, da je bil premaknjen. V sobi, kjer je spal, je bilo vse polno raznih vrst kamenja. V vseh vogalih so bili po trije skupaj, enako tudi na okenskih policah in pred vrati. Cela vrsta pa jih je bila tudi na *ganku*. Okrogel kamen z vklesanim znamenjem so našli tudi pod ognjiščem, drugega pa pod pušpanovim grmom. Hiša se je kmalu za tem porušila.

Kar sem ti povedal, obdrži zase, saj tega domačini in predvsem sorodniki, ne slišijo radi.

Podravne, 1965

## KAMEN IZ DOLENJEGA NEKOVEGA

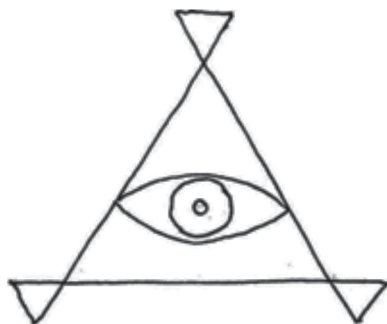

okoli 20 cm

Okoli leta 1912, ko sem imel 20 let, sem šel na praznovanje sv. Vida v Dolenje Nekovo. Stara cerkev je bila takrat proč od vasi, proti severu. Po končani maši smo s fanti in možmi posedali v senci za cerkvijo, kjer so kramarji prodajali sladkarije in igrače, mi pa smo oblegali le moža, ki je prodajal vino.

Govorilo se je, da temu kamnu ni mogoče ničesar skriti, ker vidi na vse strani. Ker ga je stric hotel videti, smo šli z znancem na polje. Kamen je bil zaraščen, velik pa okoli 60 x 60 cm. Meni se ni zdel nič posebnega, saj sem občudoval pokončni kamen ob stezi, ki pelje v Ajbo.

Kambreško, 1970

Sl. 45: Znamenje z očesom

## SAM OKOLI JELENKA

Pri kmetiji Kračar je bil kamen, na katerem so bile vklesane tri vodoravne puščice. Prva in tretja sta kazali proti jugu, sredinska pa proti severu. Po stari pripovedi naj bi imel gospodar kmetije tri sinove. Ker je bil že star, si je želel, da bi vsaj eden nadaljeval njegov rod in skrbel za kmetijo. Sinovom je zato naročil, naj si vsak poišče ženo, ki pa bi v hišo tudi kaj prinesla. Premoženje pa bo izročil tistemu, ki jo bo pripeljal prvi. Starejši in srednji sta odšla proti jugu, najmlajši sin pa proti severu.

Srednji se je kmalu vrnil domov z berglami, saj je komaj hodil. Ker je nekje v Furlaniji preveč gledal za mladim dekletom, so ga fantje tako obdelali s palicami, da so mu polomili obe nogi. Na dom je zatem prispelo sodniško pismo, v katerem so sporočali, da je najstarejši sin v gostilni v Trstu v pijanem stanju povzročil znatno škodo in so mu zato dodelili kazen. Ko jo je odslužil, pa so ga kot klateža poslali še v vojsko.

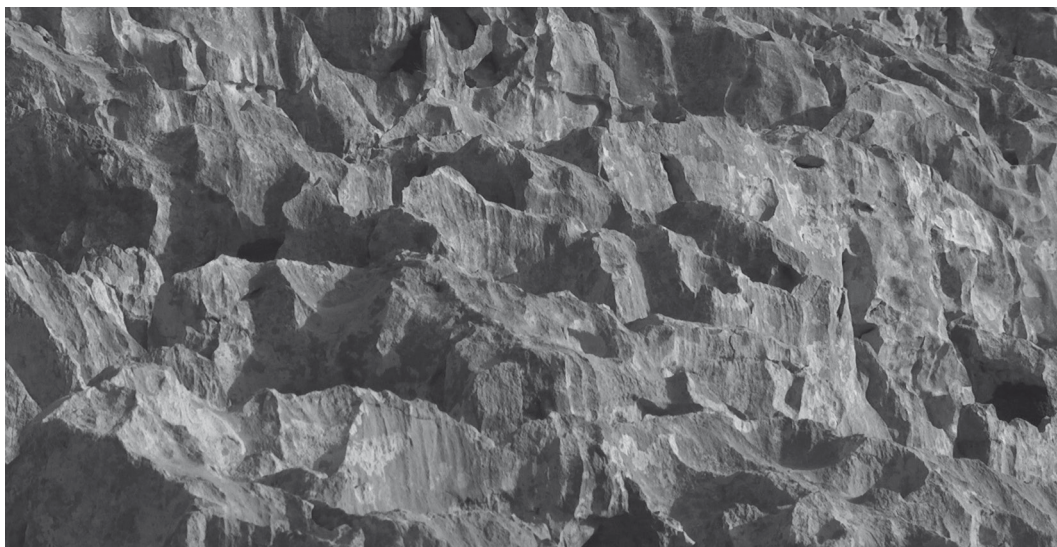

Sl. 46: Jelenk  
(foto: Igor  
Valentinčič)

Ko je bilo leto naokoli, se je domov vrnil še najmlajši sin, s seboj pa je pripeljal lepo in mlado Tolminko. Sani, ki jih je pred hišo privlekel vol, so bile obložene z nevestino balo. Ker je sin izpolnil vse očetove pogoje, mu je kmetijo z veseljem izročil.

Najbrž pa kamen s puščicami ni bil povezan z zgodbo o treh sinovih. Takšnih kamnov je bilo še osem. V času mladosti mojega starega očeta, jih je bilo še vseh devet, ki jih je tudi videl, nekatere celo večkrat. V tistih časih je bilo v navadi, da se je "romalo" okoli svete gore Jelenk. Večkrat si lahko "romal" le do treh kamnov in to v katerem koli času in v kateri koli smeri. Vsaj enkrat v življenju pa si moral obhoditi krog okoli svete gore, ki je imel devet kamnov. Za to pot si potreboval tri dni, opraviti pa si jo moral sam. Začel si jo lahko pri katerem koli kamnu in v kateri koli smeri, le da si se vrnil do izhodiščnega kamna.

Kot sem že rekel, nam je bil najbližji Kračarjev kamen, že naslednji pa je bil čez reko Sočo pri Modrzeli. V Lokavcu sta bila dva pri Zalomu in Črni gori, na koncu Puštal pa je bil pri Fobškemu Kalu. Na Banjški planoti je bil le na Bautrci. V Plavah tik ob Soči na levem bregu pa je stal kamen ob Starem mlinu. Preko Soče proti zahodu je imela osmi kamen kmetija Kobalar. Zadnji pa je bil ob kmetiji Ravna, pod Marijo Cel.

V tem velikem krogu pa se je nahajal tudi največji tročan. Najbolj oddaljena točka proti vzhodu je bil kamen ob kmetiji v Črni gori, najzahodnejši pri Kobalarju, najsevernejši pa je stal pri Kračarju.

Krog, ki ga je zarisalo devet kamnov, je bil tudi skrajni rob, do koder je segala dobra moč svete gore. V tročanu pa je bila moč še močnejša, ki pa se je stopnjevala proti vrhu Jelenka. V tistem območju je imela tudi zdravilne in druge učinke.

Omenjeno pot sem s tremi prijatelji opravil jeseni leta 1912, in sicer ne da bi vedel za točen namen tistega "romanja". Tridnevno pot smo izkoristili za potepanje po neznanih krajih in pri neznanih ljudeh, čeprav so nam pred odhodom starejši možje nekaj povedali in svetovali. Toda tam čez Sočo nismo nikogar poznali. Tistih kamnov pa nam ni nihče pokazal. Dva smo slučajno sami odkrili na Bautrci in pri Kobalarju. V Plavah pa smo morali bežati pred kmetom, ki smo mu kradli grozdje. Na poti smo dvakrat prespali. Prvič v Črni gori v Lokavcu, drugič pa na Bautrci, kjer so bili do nas zelo prijazni in ustrežljivi. Na poti smo jedli bolj malo, ker smo s seboj vzeli premalo hrane. Srečo smo imeli, da je bil čas, ko je bilo povsod veliko sadja.

Vseh devet kamnov z vklesanimi puščicami je stalo le ob samotnih kmetijah. Kako, kdaj in zakaj so izbrali tiste kmetije, pa ni vedel nihče. Ugotovili smo, da so bile najbrž povezane s staroverstvom, najpristnejše staroverstvo pa smo doživeli v Zalomu.

Ravne, 1967

# JOŽE FATORINOV

Jože Pepo Breščak, rojen 1924  
"Fatorinovi"  
Breščina

## BRAT JE DREVO, MOJA SESTRA PA REKA

*Jože:* O Vas Pavlo sem slišal pri Tincu.<sup>167</sup> Povedal mi je tudi, kaj Vas zanima. Rekel je celo to in upam, da ne laže, da hočete vedeti, tudi kam in kako hodimo na potrebo. Iz tega izvira tudi moje pričakovanje, da bi lahko, če bi to le želeli, tudi mene kaj vprašali. Verjetno še niste izvedeli vsega o dogajanju v tej zaprti in skrivnostni dolini. Če Vam že niso, Vam bodo zagotovo vsaj nekateri rekli, da imam kratko pamet, pa še kaj drugega si bodo izmislili. Vendar se ne bom opravičeval, saj s tem ne bi ničesar dosegel. Resnica pa je, da se vse to vleče že od mojega rojstva naprej. A le zato, ker sem bil drugačen od drugih, saj me je zanimalo vse tisto, kar drugih ni. Moje poti so vodile drugam. A že to je bilo dovolj, da so neprestano govorili, da je nekaj narobe z mano. Priznati pa moram, da se nisem nikoli branil, ali koga prepričeval v nasprotno. Predvsem pa se nisem mogel braniti z lažjo ali s silo, kot to nekateri zelo radi počnejo. Povem pa ti lahko, da, četudi bi bilo drugače, bi vseeno šel po svoji poti, ker sem hotel biti svoboden, pa čeprav lačen. Prav zaradi tega sem se, raje kot s tistimi hinavci, družil s starejšimi možmi, še posebej neporočenimi, ker so imeli manj obveznosti in zato več časa za pogovore. Z njihovo pomočjo sem iz leta v leto več vedel in jim postajal vse bolj podoben. Na to sem bil seveda ponosen, saj so bili za vse, kar sem vedel, moji nasprotniki prikrajšani. Zdaj pa ne vem, kako bi pogovor začel, ker niti tega ne vem, kaj Vas še posebno zanima. Zato bo res najbolje, da mi kar Vi postavljate vprašanja, kot ste jih Tincu.

*Povedano zelo na kratko, zanima me čisto vse, in sicer kaj vse ste kot posamezniki doživljali od rojstva do smrti. Predvsem pa vse tisto, kar ste slišali od prednikov. Da bi pogovor stekel, bom Vaše besede uporabil kot vprašanje. Brat je drevo, moja sestra pa reka! Kaj bi danes na to odgovorili tvoji sovrstniki?*

*Jože:* Večina bi rekla, da sem čisto nor. A to vem že zelo dolgo, zato me tudi ne prizadene, ker v to, kar govorim, verjamem in s tem tudi v miru živim. Hodim po naši lepi zemlji, ki jo vse skozi podrobno opazujem in se od nje tudi učim. Obenem pa cenim tudi vse tisto, kar so drugi že zdavnaj pozabili ali brezvestno zavrgli. Stari Lukač, ki je imel kmetijo na samem, je od starega očeta slišal, da ima vsak posameznik v naravi svoj hrast in da so se jih prav zato bali sekati. Zgodilo bi se namreč lahko, da bi posekali prav svojega, posledično pa bi v hipu umrli. Z njim pa tudi posameznikov zduhec, ki bi odšel v jamo Bezino, kjer živijo le izgubljeni zduhci, spremenjeni v črne kače.

*Zakaj prav hrast in ne na primer bukev?*

*Jože:* Lukač je povedal, da je bil hrast prvo sveto drevo na zemlji. Najbolje pa je, da slišiš celotno zgodbo, ki jo je večkrat pripovedoval, če si jo le želel poslušati, saj je bila zelo dolga.

*Želel bi, da jo poveš v celoti, ker me zelo zanima.*

---

<sup>167</sup> Valentin Tinc Perkon, rojen 1889, "Šmončevi", Podravne 56.

Jože: Ko so od Korade sem prišli prvi prebivalci, je na vrh, ki mu danes pravimo Na gradu, z nebesnega roba padla ugasla zvezda. Čez čas je na tistem kraju začel rasti prvi hrast. Z razliko od drugih dreves je rasel izredno hitro, ker je črpal moč tudi od ugasle zvezde. Njegov vrh je prav kmalu dosegel nebo, ves ta čas pa od njega ni odpadel niti list niti želod. Ko pa je hrastov vrh šel mimo oblakov in se ni več videl, se je želod, ki je rasel na njegovem vrhu, nenadoma spremenil v svetlečo zvezdo, ki je srkala hrastovo moč, da je nato okamnel. Silen vihar, ki je temu sledil, pa je odpihnil vse njegove liste in želode. Že naslednje leto je na bližnjih goličavah in grapah iz njih vzkalilo tisočero hrastičev. Deževni in snežni viharji pa so tisto krhko kamnito drevo nezadržno uničevali, tako da so na podnožju drevesa nastali velikanski kupi kamenja, ki so jih okoliški prebivalci ves čas odnašali. Zapriseženi možje pa so temu početju nasprotovali, saj so s tem ogrozili novo nastalo hrastovo svetišče. Da bi to preprečili, so s tistimi kamni začeli graditi zid okoli njega. Ker pa je bilo častilcev svetega drevesa vedno več, so zidovi prerasli v trdnjavo, ki so jo poimenovali hrastov grad. Žal so tisočletja naredila svoje. Od gradu je tako ostala le še majhna vzpetina, ki pa je za staroverce še danes kraj čaščenja.

*Pepo, ali bi ti lahko danes brez strahu posekal kakšen hrast?*

Jože: Zagotovo ga ne bi posekal, ker sem prepojen z vsemi temi zgodbami, ki imajo še vedno svojo veljavo in jih zato spoštujem.

*Ali veš še kaj, kar je povezano z drevesom?*

Jože: Vem, ampak najprej bi rad še nekaj povedal o tistem hrastu. Pologarjev gospodar, ki je bil tudi čebelar, je povedal, da so imeli tisti hrasti posebno mano, tako da so čebele takrat napolnile vse panje. Ob tem pa je povedal še o *ajdni luni*. Ne vem pa, ali bom povedal vse tako, kot sem slišal. V mesecu, ko je bila ajdova žetev,<sup>168</sup> so kmetje v prvem ali zadnjem krajcu, ki spominja na srp, na svoji njivi poželi prvi ajdov snop. Tega so morali v polni luni odnesti na kraj, ki je bil blizu enega od izvirov Lepenke, kjer je bil prostor namenjen za čaščenje. Verjeli pa so tudi v gozdnega duha, ki so mu rekli *hostnik* in ki je gospodaril gozdu. Včasih je s seboj odnesel tudi kakšno dekle, ki je potem živel z njim in mu rodilo tudi otroke, ki so jih imeli za *huncvate*.<sup>169</sup> Ker pa so bili vsi jalovi, so se zelo redko ženili. Kadar so *hostarje* presenetili, so se zlahka spremenili v drevo ali gozdno žival. Poznali pa so tudi duha zemlje, ki je živel pod koreninami starih zaznamovanih dreves. Tisti, ki so ga srečali ponoči, so povedali, da je bil oblečen v črno in imel dolgo belo brado. Z načrtnim uničevanjem teh dreves mu ni ostalo drugega, kot da se je umaknil v skalne nedostopne jame. Ena od teh je tudi *črna zduha* pod Ježo. Čeprav sem jo večkrat iskal, je nisem našel.

Sl. 47: Puotnik

*Kaj pa je tista "čunj", ki jo neprestano mečkaš v rokah?*

Jože: Tega verjetno ne poznaš, pa še marsikdo ne. Še pred prvo vojno so jo rabili tu okoli. Rekli pa so ji *puotnik* (sl. 47), ki so ga uporabljali možje pri težkem fizičnem delu, ko so se potili. *Puotnik* jim je preprečeval, da bi jim pot zalival oči. Obenem pa jim je pred soncem ščitil tudi glavo in vrat.

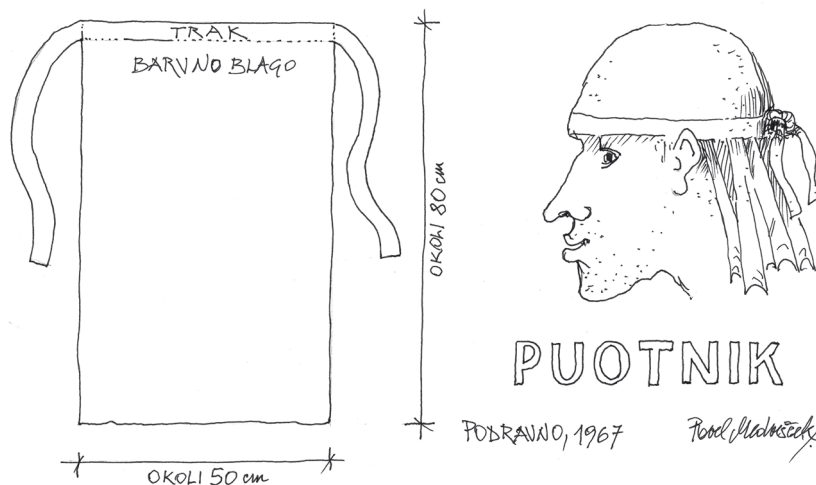

<sup>168</sup> Ajdo so sejali od maja do julija. Dozorela je v štirih polnih lunah, vendar ne vsa hkrati. Prav zato so lahko pripravili prvi snop natančno v prvem ali zadnjem krajcu. Na ajdovi slami ni bilo dobro spati, ker je povzročala srbenje.

<sup>169</sup> Nadležne, nagajive.

*Ali so bili vsi narejeni iz modrega blaga, kot je tudi tvoj?*

Jože: Seveda ne. Gospodinje, ki so ga sešile, so vzele v roke blago, ki so ga pač imele. Danes jih ne vidim več. Včasih ga še uporabljam, a bolj zaradi tega, ker mi ga je nekoč daroval gospodar pri Matevžu, ker ga ni več uporabljal, saj se mu je zdel za svoja leta preveč fantovski.

*Hodiš rad po gozdu?*

Jože: Zelo, a le po brezpotjih ter brez cilja in namena. Le tako se počutim del njega. Takrat so misli in počutja drugačna, kot takrat, ko sem med ljudmi, ko ne vem, kaj se bo pravzaprav zgodilo. V gozdu je vse preprostejše in naravno, pa čeprav so lahko presenečenja. Stari Bajtar je na to rekel: "Kot da bi bil v maternici, medtem ko zunaj vleče brlinc".<sup>170</sup>

*Ali veljajo v gozdu kakšna posebna pravila "obnašanja"?*

Jože: Odvisno od namena. Če ga ni, tudi pravil ni.

*Kaj pa takrat, ko je izkazan namen?*

Jože: Takrat je drugače. Treba se je držati naših dogovorjenih znamenj in znakov, ki jih puščamo v gozdu. Vendar pa ta veljajo samo v skupnosti, ki ji pripadam. Zunaj nje veljajo druga, če sploh obstajajo. Le tako jih drugi ne prepoznajo, ali pa jih drugače razumejo. Teh seveda ne bi razkrival, ker bi veljal za šlevdro.<sup>171</sup>

*Nekaj bi mi pa vseeno lahko povedal ali pokazal, da bi vsaj delno razumel, kako in kaj ti znaki "govorijo" oziroma pomenijo.*

Jože: Zelo težko bi jih razkrival, ker veljajo še vedno in jih tudi vseskozi uporabljamo. Vsaj na področju pod Kolovratom. Mogoče bi povedal o najenostavnejših, ki ne posegajo v skrivnosti prvobitne skupnosti. Saj je tudi zaradi tega lahko obstala na tem ne preveč prijaznem prostoru. Razložiti je treba najprej to, da so vsi znaki prirejeni tako, da jih lahko izvedeš v vseh letnih časih. Kadar greš v gozd z vednostjo drugih ali celo po njihovem naročilu, so znaki namenjeni tudi njim. Takrat na poti po gozdu puščamo sledi, tako da od časa do časa odlomimo vejico na svoji desni strani v višini ramen, in sicer tako da jo obrnemo v smer, kamor smo namenjeni. Ko pa smer ostro spremenimo v levo ali desno, moramo na svoji levi strani odlomiti dve vejici in jih obrniti v smer, kamor smo namenjeni. Če pa na tistem mestu ne raste noben grm, vejici odlomimo in jih položimo na večji kamen ali pa zapičimo v zemljo, poleg pa damo tri kamne.

*Kaj pa, če je sneg?*

Jože: Jih zapičiš v sneg. Seveda je potrebno ob povratku vse "znake" odstraniti, da kasneje ne povzročajo zmede. Kadar pa greš v gozd iz potrebe ali z nekim ciljem, so tvoje misli usmerjene le v gozd, ki je takrat neke vrste "svetišče". Takrat je tvoja pozornost usmerjena le v opazovanje in poslušanje dogajanja v njem. Tudi sončni žarki in veter "odigrajo" svojo vlogo na tisti poti. Da ne omenjam raznih znanih in nezanih glasov, ki takrat prihajajo do tebe. Tudi srečanje vseh vrst živali so pogosta in pomembna sporočila. Od vseh naštetih glasov so nekatera drugačna in neobičajna ter poslana od nekoga in namenjena le tebi. Zato je treba tista mesta zaznamovati s svojimi znaki. Kajti le tako lahko kasneje ugotovimo, katera so in na katerih območjih gozda se nahajajo. Ta pa postanejo tvoji "sveti kraji", kjer lahko v miru sediš ali ležiš in se predajaš vsemu, kar si v preteklosti na tistem kraju doživel. Prek njih lahko prideš celo do nekih spoznanj, ki so ti v življenju pomagala, da ti je bil vsak dan lažji.

<sup>170</sup> *Brlinc* je tih in dolgotrajen veter, ki številnim ljudem krati spanec.

<sup>171</sup> Šlevdra je neznačajnež.

*Govoriš tako, kot da je to vsakdanje opravilo ljudi, ki jih tu srečuješ?*

*Jože:* To pa ni res! Vse, kar sem ti povedal, so delali in razmišljali le redki posamezniki. Največkrat takšni, kot sem sam, in neporočeni "možje stare Avstrije", kot so jim rekli. Zdaj, ko je svetih dreves le še toliko, kot je prstov na eni roki, ti bom povedal za nekoč sveti hrast. Ker so ga posekali, ko sem imel sedem let, ga nisem videl. O njem pa mi je pripovedoval Matevžev stric. Rasel je nekje, kjer Vogrinka priteče v Idrijo, kraju pa so rekli na Batani. Okoli njega je rasel manjši gozdiček, kot da bi ga želeli ljudje, ki so k njemu hodili, zaščititi pred nasprotniki, ki pa so na koncu le dosegli to, da so ga leta 1935 posekali. Povedal mi je tudi, kako so tja hodili posamezniki. Najprej si si moral v Vogrinki umiti roke in obraz ter spiti nekaj njene vode. Za tem si moral na strani neba, kjer je bilo takrat sonce ali luna, prelomiti vejico na grmu in jo usmeriti v sonce ali luno, ki bi te v času tvojega obiska varovala pred zlimi silami, ki so ti sledile. Nato si stopil do drevesa, pogledal v njegovo krošnjo in ob deblo položil vse tisto, kar si prinesel,<sup>172</sup> ter ga objel. V tistem položaju si se z njim pogovarjal o vsem, za kar si prišel k njemu. Preden si odšel, si v njegovi bližini poiskal želod, list ali njegov lub in ga kot varovalo odnesel domov.

*Govoriš tako živo in prepričljivo, kot da bi to opravil sam, čeprav si povedal, da ga nisi niti videl. Ali si to opravil pri kakšnem drugem zaznamovanem drevesu? Seveda mi na to vprašanje, če tega nočeš, ni treba odgovoriti.*

*Jože:* Ne gre za to, ampak v to ne bi želel vpletati že pokojnega moža. Zato bom govoril bolj o sebi. Leto pred priključitvijo Primorske sem se srečal s starejšim možem pri Pušnem. Ker sva se dobro poznala, sva se usedla v senco in se o marsičem pogovarjala, kar pa ni bilo prvič. Ob tem mi je zaupal, da je od enega zapriseženega slišal, da se gospodar zemljišča, na katerem verjetno raste eno od zadnjih svetih dreves, pripravlja, da bi ga posekal in prodal nekomu na drugo stran Idrije. Zato mi je predlagal, da bi šla skupaj do njega, kar sva tudi storila.

*Ali mi lahko vsaj okvirno poveš, kje je raslo tisto drevo?*

*Jože:* Na Pušči pod Srednjim v bližini neke samotne kmetije. To je bil star škurž,<sup>173</sup> ki sva ga komaj objela. Mož, ki me je pripeljal, imenoval ga bom kar Jakob, si je najprej v bližnjem potoku umil roke in obraz. To pa sem potem naredil tudi sam. Ker je škurž stal na senožeti, sva v bližini urezala tri veje, ki jih je potem Jakob zapičil okoli njega. Meni pa je naročil, naj na vsaki prelomim vejico in jih usmerim proti soncu. Seveda sva za tem opravila ob škuržu vse tisto, kot tisti ob hrastu.

*Kaj pa sta položila ob deblo?*

*Jože:* Ker sva se od njega le poslovila, sva ob njega položila le vsak po tri vejice pušpana, ki sva jih pred tem vzela v Srednjem. V imenu obeh se je od njega poslovil in se mu zahvalil Jakob. Jaz pa sem kot nevednež le poslušal in kimal. Ko sva šla zopet tja, kjer sva se srečala, nisva spregovorila. Obema je bilo težko, vendar sva upala, da ga morda le ne bodo posekali. Septembra pa sem izvedel, da so ga že odpeljali h kupcu, ki ga je že isti dan odpeljal k mizarju v Krmin. Takrat sem bil toliko bolj vesel, da sem se od njega poslovil zadnji. Nikoli nisem izvedel, kaj so iz njega izdelali. Vedel pa sem, da ga bodo nekateri pogrešali, saj so k njemu hodili po uteho in se z njim pogovarjali o stvareh, ki se z drugimi niso. Od njega so vedno odšli potolaženi in z upanjem, da bodo tu še naprej ostali in bolje živeli od tistih, ki so tu videli Atilove in Napoleonove vojake.

*Zaradi vsega, kar sem od tebe slišal do sedaj, bi skoraj verjel, da si staroverec?*

*Jože:* S tem vprašanjem si me res presenetil. Zato sem malo v zadregi z odgovorom. Premalo se pozna, da bi ti prav vse zaupal. Morda bi najprej omenil prve stike s strici, ko sem kot otrok zaha-

<sup>172</sup> Domačo zemljo, kamenček, pepel, seme, las in drugo.

<sup>173</sup> Škurž ali lat. *Sorbus domestica* je iskan in cenjen najtrši les.

jal na te samotne kmetije, ki so na levem bregu od Britofa proti severu. Takrat sem se med te može skoraj vtihotapil. A ne glede na to so me prostodušno sprejeli, ne da bi me karkoli spraševali ali v kaj nagovarjali. Spoštoval sem njihov način življenja in srkal vse njihove pripovedi, čeprav so se mi včasih zdele, da so nastale v drugem svetu, ki ga nisem povsem razumel. Ko sem od njih odhajal, sem večkrat razmišljal o njihovem načinu življenja, predvsem pa o njihovem verovanju. Večkrat se mi je zdelo preprosto in takoj razumljivo. Zanimivo pa mi je bilo tudi dejstvo, da se je vse to dogajalo prav na prostoru okoli Kolovrata, ki smo ga vsi dobro poznali. Doma pa so me takrat učili čisto nekaj drugega, kar me je begalo in vznemirjalo. Veliko stvari pač nisem razumel in jih še danes ne. Kot na primer troedini bog, brezmadežno spočetje, pekel in druge še bolj zapletene stvari. Vse pa se je dogajalo v krajih, ki jih nisem poznal, zato jih tudi nisem sprejemal. V tej dvojnosti sem preživel kar nekaj let, ne da bi se o tem s kom pogovoril. Zdi se mi, da se je v meni prelomilo takrat, ko sem nekega poletnega popoldneva odšel k *otwnu* ali *verinu*<sup>174</sup> pod vasjo Kosi. Tja sem pogosto zahajal, ker je bil tolmun največji. Voda je vanj padala in tako ustvarjala posebne zvoke, ki so me vedno pomirjali. Tistega dne sem se usedel na eno od višjih skal, tako da sem imel pod seboj celoten tolmun, ki sem ga dojemal kot veliko oko, ki me je gledalo. Spremembe oblakov in sončnih žarkov so vplivale tudi na spremembo očesa. Ko pa se je iz globine dvignila neka žival, je vodna površina vzvalovila, tako da sem videl dve, tri in več oces hkrati, ki so mi mežikale. Bolj ko se je voda umirjala, bolj se je na gladini izrisoval velik obraz z velikimi nežnimi očmi in velikimi usti, ki so se odpirala in zapirala ter mi govorila nekaj nerazumljivega. Glas, ki je šele čez čas prišel do mene, je bil komaj slišen, a vseeno tolikšen, da sem razumel le posamezne besede. Ob tem sem zaslišal še neke druge nenavadne glasove, ki so delovali kot neka glasba. Ko pa je oblak prekril celotno nebo, je postal tolmun kot velik črn kotel, v katerega se je pogreznilo vse, kar se je do takrat zgodilo. Debele mrzle kaplje so kmalu vzvalovile celotno vodno površino tolmuna, jaz pa sem na tistem mestu nepremično obstal. Dež, ki me je premočil do kože, sem komaj zaznal. Vse bolj sem čutil, da sem del vsega, kar me je obdajalo. Počasi sem se umiril in se dvignil od tal. Sonce je zopet posijalo, v tolmunu pa se je dogajalo nekaj, kar je bilo pravo nasprotje prejšnjega. V meni se je prebudila neka skrita sila, ki mi je napolnila telo, tako da je postajalo vse bolj neprepoznavno, drugačno. Počutil sem se neverjetno močnega. Od tistega trenutka dalje ne potrebujem ničesar drugega. Vse, kar potrebujem, imam na dosegu roke. Na meni pa je le, da ostanem še naprej pošten in dober ter da sprejemam vse tisto, kar počnejo moji prijatelji strici.

*Pepo, res si lepo povedal. Marsikdo, ki danes bega sem ter tja, bi ti bil hvaležen, če bi te poslušal.*

*Jože: Pavlo, ali imaš doma hrastovo posteljo? Če je nimaš, si jo nabavi. V Pušnem sem od starejše ženske slišal, da se hrastova moč kaže tudi v postelji. Seveda pa mora biti pravilno narejena in iz lesa, ki je bil posekan v avgustovi polni luni ter v letu, ki ima zadnjo številko neparno.*

*Torej bo letos čas za to opravilo, ker je na koncu sedmica!*

*Jože: Prav imaš. A povedati sem ti želel, da je imela ženska, ki je z možem spala v hrastovi postelji, pet zdravih otrok. Oba pa sta kljub starosti še vedno aktivna na vseh področjih.*

*Lahko je res, a ne zaradi hrastove postelje. Raje mi povej, ali si poznal Toneta Runkovega?*

*Jože: Toneta sem zelo dobro poznal. Ker je bil mlinar, sem ga večkrat obiskal. Vedno, ko sem šel navzgor po reki, sem se oglasil tudi pri njem. Čeprav je bil slep, je z veseljem in natančno opravljal svoje delo v mlinu. Enkrat, če to misliš, mi je res rekel, da sem vso moško ljubezen razdal reki Idriji. Namesto, da bi si našel kakšno prsato "babo", ki bi me gotovo zaposlila s prijetnejšimi opravili kot pa z gledanjem v tolmun. Tega mu nisem zameril, ker je imel mogoče celo prav. Toda, kaj hočemo, ko pa ima življenje veliko stez in poti. Toda na mojih ni bilo nikoli ta prave "čeče".<sup>175</sup>*

*Ali je bila Idrija res tvoja edina ljubezen?*

<sup>174</sup> Tolmun.

<sup>175</sup> Čeča je punca, dekle.



Jože: Seveda je res. Bila je predvsem strast, a bi me enkrat vseeno skoraj potegnila vase. Neko nedeljo sem šel k znanцу preko mostu pri Runkovem mlinu. Ko sem se ob mraku od znanca poslovil, sem se odločil, da grem domov po *krajsnici*,<sup>176</sup> ki je šla kar preko reke. Pozabil sem namreč, da je bila pred dnevi nevihta, a, ker sem reko zelo dobro poznal, sem, čeprav je nekoliko narasla, zakoračil vanjo. Povodenj pa je strugo toliko poglobila, da sem se že pri naslednjem koraku prevrnil vanjo. Tok me je odnesel na drugi breg med veje podrttega drevesa, ki me ni spustil iz svojega rogovilastega objema. Postalo me je strah, ker sem vedel, da sem ga preveč popil in da sem za to še bolj zmeden. Ne vem, koliko časa sem potreboval, da sem se rešil vej in se privlekel do brega. Seveda sem ves tisti čas premišljeval o *žaboncu*,<sup>177</sup> ki bi me lahko potegnil v tolmun, kot že mnoge druge. Mislil pa sem tudi na *lužarje*,<sup>178</sup> ki so prav tako nevarni, še posebno, če jih razdražiš. Ogroženemu *žaboncu* se črna barva kože obarva rdeče, takrat pa te tudi napade. To se je zgodilo *mešetarju*.<sup>179</sup> Ko se je nameraval ohladiti v tolmunu, je začel *lužarje*, ki so se greli na skali, obmetavati s kamni. Res, da so se umaknili v goščavo, a, ko je zaplaval v tolmunu, so skočili nanj in ga raztrgali kot papir. Zadnja znana žrtev je bil Miha iz Klobučarjev, ki pa jo je poceni odnesel, saj mu je *lužar* odgriznil le dva prsta na levi roki. Moral pa je zato opustiti igranje na *škant*.<sup>180</sup>

Ob tej reki sem preživel celotno mladost in še nekaj zrelih let. Zdi se mi, da sem ob njej tudi dozorel kot človek. Čeprav mi nekateri to oporekajo, češ da sem zgolj gnilo jabolko, ki koristi le še zemlji. A ne glede na to imam do te reke čisto svoj pogled. Prepričan sem tudi, da nad njo gospodarijo kačji pastirji različnih barv in velikosti. A vsak ima v oblasti le svoj tolmun ali del reke. Zakaj se smejiš?

*Zato, ker danes nimam časa, da bi pisal "roman" o tej tvoji reki. Rad bi namreč slišal še kaj drugega povezanega s to dolino.*

Jože: Ali poznaš *vučjo južno*?

Ne, zato mi povej, kaj je to.

Jože: *Vučja južna* je zelo star običaj, ki sega v čas, ko so se predvsem v zimskem času tu naokoli klatili volkovi in napadali drobnico. Da bi te volčje napade vsaj delno omilili, je dehnar skupaj z zapriseženimi izbral najsposobnejše in pretkane može in fante, ki bi ponoči s pomočjo psov varovali staje in volkove tudi pobili. Z vsakim uplenjenim volkom so hodili od hiše do hiše ter ga razkazovali in nabirali *vučino*,<sup>181</sup> ki je bila neke vrste poplačilo za njihovo delo. V marčni polni luni pa so za vse vaške fante in može pripravili *vučjo južno*, in to v naravi, kjer so se poveselili, nekaj dobrega pojedli in popili ter obujali spomine, ki so bili povezani z varovanjem in srečanji z volkovi. Mlade fante pa so tudi podučili, kako bodo morali varovati, ko bodo to delo prevzeli oni. Do prve svetovne vojne so *vučjo južno* organizirali fantje in nanjo povabili tudi dekleta, kar prej ni bila navada. Običajno so izbrali tih in lep kraj, ob kakšnem travniku, kjer so potem pili, jedli in se sproščeno veselili, ker tam ni bilo starejših moških. Volkove so omenjali, a le v šalah. Po vojni pa je tudi ta že spremenjena navada odšla v pozabo. Da ne bi čisto zamrla, so jo poskušali ohraniti strici, tako da so se ob polni marčni luni srečali pri enem od njihovih, kjer so kaj spili in spekli. Tudi njim je tisti čas pomenil le priložnost za obujanje spominov, volk pa se je omenil samo mimogrede. Slišal pa sem, da grejo mladi iz nekaterih krajev na velikonočni ponedeljek v naravo na *vučjo južno*. Zakaj na tisti dan in kaj jim to predstavlja, pa bi res rad slišal.

*Ali si se kdaj udeležil "stričeve" vučje južne?*

Jože: Nekajkrat sem se je udeležil. Sicer me nanjo niso povabili, a ker sem vedel, kje se bodo do-

<sup>176</sup> Bližnjica.

<sup>177</sup> *Žabonc* je neke vrste povodni mož, ki je po celem telesu poraščen z mahom.

<sup>178</sup> *Lužar* je podoben črnemu močerađu. Velik je kot pes in ima takšne zobe, da, ko zgrabi, ne spusti, dokler ne pregrizne.

<sup>179</sup> *Mešetar*, posrednik, prekupčevalec.

<sup>180</sup> *Škant* je violina.

<sup>181</sup> Za *vučino* so dajali predvsem klobase, špeh, jajca in sir.

bili, sem se povabil sam. Niso mi pa zaradi tega ničesar rekli, saj sem jim stregel, skrbel za ogenj in pomagal pri peki.

*Ali so še kdaj omenili tisto pravo vučjo južno?*

Jože: Seveda so jo, in sicer v povezavi z dogodki, ki so jih takrat kot mladeniči doživljali. Tako sem tudi slišal, da je imel stari Brezar v hiši pravi volčji kožuh. Glava je sicer že propadla, tako da je imel le še ušesa, zadnji nogi in rep. Tega je takrat nosil tisti, ki je šel na dan polne marčne lune po hišah vabiti na *vučjo južno*. Prepričan pa sem, da bo *vučja južna*, ko bomo mi odšli, pozabljena in bo izginila brez sledu.

*Kdaj si bil zadnjič?*

Jože: Letos, a nas je bilo le šest. Eni so pozabili, drugi pa so bili bolni in onemogli. Ne boš verjel, imeli smo jo pri neki vdovi. Seveda ti imena ne bom povedal. Lepo smo se imeli in se smejali dolgo v noč. O volku pa niti besede.

*Tinc mi je zadnjič rekel, naj te vprašam o kamnu, ki ga imaš baje stalno ob sebi. Ali mi ga lahko pokažeš?*

Jože: Ne, ker ga imam doma. Kot vidiš, ni res, da ga vedno nosim s seboj. To se zgodi le takrat, ko ga nameravam komu pokazati, a se to že dolgo ni zgodilo. Ta kamen je imel nekoč v hiši eden od dehnarjev, ki je bil doma iz okolice Vogrinkov. Umrli pa je že veliko pred prvo svetovno vojno. Ker ga je ob smrti zaupal v varstvo enemu od Bizjakovih, je pri njihovi ostal tudi po njegovi smrti. Ne vem, kako in zakaj so ga malo pred prvo vojno že imeli pri hiši v Potoku. Ker so bili revni, so šli otroci za kruhom, tako pa je z enim fantom šel tudi tisti kamen. Nekaj časa je delal pri mlinarju v Mlinu. Ne vem, kakšno kupčijo sta naredila, da ga je za tem imel eden od naših stricev in je tako po njegovi smrti prišel v moje roke. Drugi v hiši pa tako ali tako niso vedeli za njegov pomen in vrednost.

*Ali mi lahko zaupaš njegovo ime in vse, kar je z njim povezano?*

Jože: Vsi so mu rekli *Belist* (sl. 48). Z njim je povezana zgodba, ki jo je povedal takratni dehnar in se je ohranila vse do danes. Ne vem pa, če tudi s prvotno vsebino. Gre namreč za čas izpred sto in več let. Kot si verjetno že ugotovil, nisem preveč spreten v pripovedovanju, a ti bom povedal vse, kar o tem vem in kar sem o njem slišal.

Belist je bil zelo dober in uspešen zdravilec, ki je zdravil meščane iz velikih mest. Ker je imel največ bolnikov, so ga zavistneži neke noči prijeli, pretepli, mu iztaknili eno oko, drugo pa poškodovali. Obenem so mu še zašili usta ter ga ustrahovali s smrtjo, če ne bo odnehal. Ko se je ponovno spravil na noge, se je iz mesta neopazno umaknil in s konjem odjezdil daleč v gore, kjer se je posvečal le bolnim in revnim kmetom in siromakom. To božanstvo je imelo prvotno ime *Belen* ali *Belin*, pri nas pa se je udomačilo ime *Belist*.

Njegovo drevo je bila breza, ki so ji nekoč rekli *beliska* in je bila zato zdravilna. Podoba, ki je bila izrezljana iz brezovega lesa, pa je bila *obreza*. Ko je bil človek res v hudi stiski in ni poznal nobene rešitve, je poleg podobe *Belista*, ki jo je prosil za pomoč, lahko uporabil še njegovo iztaknjeno oko, ki je bilo vedno ob njegovi podobi. To pa je naredil tako, da je kamnito oko izmenično polagal na svoji očesi in ga prosil za pomoč in uslišanje.

Sl. 48:  
Belistovo oko



*Kaj tebi danes pomeni Belist, ki ga imaš doma?*

Jože: Če povem po pravici, kot to vedno počnem, moram priznati, da vsako leto manj. Verjetno zato, ker je njegovo ime zbledelo ali celo izginilo, saj so njegovi častilci že zdavnaj pomrli. Pa tudi v izročilu je zelo malo ostalo. Danes me zadovolji

*brtin (sl. 1) in katerakoli meni poznana kačja glava, predvsem pa druženje s somišljeniki, ki je kot kri današnjemu staroverstvu.*

*Upam, da te ne bom užalil, če te vprašam, ali si mi pripravljen prodati tisti tvoj Belist?*

*Jože:* Od tebe sem to vprašanje pričakoval. Vem pa tudi, da ga od nobenega drugega ne bi. Prodam ti ga ne, ker bi me bilo za to dejanje sram. Z veseljem pa ti ga bom podaril, ker vem, da gre v prave roke in takšne, ki to znajo ceniti.

***Iz žepa je potegnil vrečko, v kateri je imel šalotko.<sup>182</sup> Nato jo je olupil in dal v usta.***

*Pepo, ali si lačen? Pa ne da boš jedel samo čebulo?*

*Jože:* Seveda sem, a to je čisto normalna stvar. Ko sem na poti, vedno jem le šalotko ali česen. Obvezna so tudi lešnikova ali orehova jedrca, zraven pa še kakšen žajbljev ali list kateregakoli zelišča, če ga le imam. Tega me je naučil mladi Brezar. Ob tem bi moral jesti tudi pogačo, ki je nimam, saj se mi je ne da peči, ker traja preveč dolgo. Tudi brez nje je dobro. Ko sva že pri Brezarju, naj ti povem, da nam je nekoč pripovedoval, da je velika razlika med kačo v naravi in tisto, ki ji rečemo hišna kača. Ker v njej živi duh pokojnega gospodarja, ki je zgradil hišo, je potrebno z njo ravnati spoštljivo. Tisti, ki so jo iz hiše pregnali ali jo celo ubili, so ali umrli ali pa ostali brez strehe nad glavo. Lahko pa se jim je zgodilo oboje. Med zadnjimi so imeli hišno kačo v Potoku. Menda so jo zadnji prebivalci pregnali iz hiše. Nekoč, ko je bila hiša že opuščena, sem v notranjem slepem oknu našel zelo lepo kačjo glavo in večji prodnik z naravnimi črtami; dva pa so gotovo odnesli, ker so bili pri hiši vedno trije različni. Ker bi se lahko zgodilo, da bi ostali v ruševinah, ali pa bi jih lahko celo kdo vzal, sem jih odnesel domov. Ker pa vem, da si želiš to ohraniti, bom vse to pustil pri Tincu.

*Najprej se ti moram zahvaliti za vse, kar mi misliš darovati. Se ti bom že s čim oddolžil. Kot velik ljubitelj narave in dober opazovalec bi želel izvedeti, s čim se danes zaposluješ?*

*Jože:* Pavlo, trave, trave in še enkrat trave. Čeprav narave, kot je bila nekoč, v kateri so ljudje sobivali z njo, ni več. Prav ta naš prostor, ki se vleče od Kolovrata in po celotnem levem bregu Idrije, kjer so naši predniki delali in od tega zelo skromno živeli ter bili od nje tudi odvisni, živi le še v spominih starcev, ki pa jih iz dneva v dan manj.

*Vseeno mi povej, kaj je v tistih travah tako posebnega, da o njih govoriš, kot da gre za ženske?*

*Jože:* Ker jih niti ne zaznavamo več. Imamo jih samo kot samoumevno preprogo, po kateri hodimo, ali kot krmo za živino. Ne vzamemo pa si toliko časa, da bi se lepo ulegli na trebušno stran in jih opazovali čisto od blizu. Spotoma pa še pogledali kakšnega metuljčka, čmrlja ali čebelo, ki binglja na kakšnem cvetu. Seveda so tam še raznovrstne vonjave, ki nas prijetno omamljajo, saj jim družbo delajo še razna zdravilna in strupena zelišča. Ko pa se opazovanja teh "nepomembnežev" naveličamo, se obrnemo na hrbet ter poslušamo zvoke in šume, ki prihajajo od vsepovsod. Zazremo se lahko tudi v modrino neba in oblake, kjer lahko, če imamo srečo, zagledamo tudi Nikrmano. Takrat se predajamo še sanjarjenju o njej in drugem. Ko vstanemo, pa smo dobesedno "prebodeni" od tistega, kar ugledamo in doživljamo, in to na vseh štirih straneh neba. Pa vse tja daleč do morja in Triglava, kjer so stvari še v meglicah in si podobe lahko le izmišljamo.

*Kje pa lahko vse to, o čemer mi pripoveduješ, doživimo?*

*Jože:* Ko se namenim k travnatemu raziskovanju, grem vedno na pobočje Kolovrata. Če je le mogoče, lezem počasi navzgor do najvišje točke, od koder je razgled "nebeški", kot je vedno rekel Kvejc,

---

<sup>182</sup> Čebula.

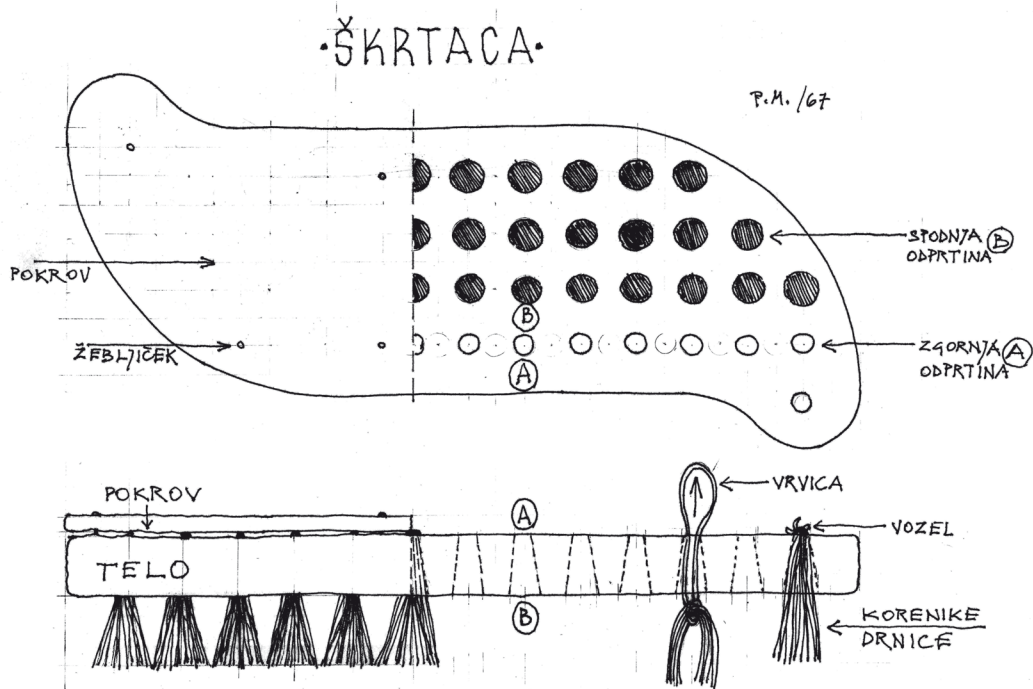

Sl. 49: Škrtaca, krtača za ribanje lesenih podov

saj imaš občutek, da bi lahko zlahka prijel za oblake. Zato ni čuda, da smo prav tam kurili kresove in vanje metali sveže brinove in lovorove veje, ki so prasketale, kot prošnja in zahvala bogu sonca. Ko pa se preobeješ vse te lepote, lahko preusmeriš pogled na krtino, na kateri se ravno kar nekaj premika in, če imaš takrat dovolj domišljije, si lahko predstavljaš tistega kopača v črnem kožuščku. Če pa se na tleh premika suhi list, zagotovo veš, da ga v podzemlje vleče deževnik. Še zanimivejšo zabavo si boš lahko privoščil, če si ogledaš migetajoči kup drobirja in borovih iglic, kjer domujejo neutrudljive in bojovite gozdne mravlje. Takrat se skoraj vedno spomnim na strica iz Zagrebena, ki je kot mravlja skrbno kopal korenike trave *drnice*,<sup>183</sup> iz katerih je potem izdeloval krtače za ribanje lesenih podov (sl. 49). Po vsem tem sem se res spokojno vračal navzdol v megličasto soparo večera, tik preden jo je prekinila zvezdnata noč. Ne boš verjel, a počutim se čisto praznega in utrujenega. S tvojimi prepogostimi vprašanji in z zahtevo naj ti povem čim več, si me popolnoma izčrpal.

Sl. 50: Mrtvaška kost



*Pepi, takega pripovedovalca, kot si ti, težko srečaš. Navdušen sem nad tvojim pričevanjem. Razkrival si mi nekaj, česar nisem poznal, čeprav gre le za tvoja gledanja in doživetja, ki pa so avtentična in zato zelo dragocena. O vaši preteklosti bom zato vedel nekaj več. Lahko si ponosen na to. Zares si "zlati jabolko". Obenem cenim tudi tvojo odkritosrčnost in poštenost, kar je danes redka vrlina ljudi.*

*Jože: Ker me že tako hvališ, ti bom zaupal še nekaj, kar ni za "druge" in kar sem ti hotel zamolčati. A, ker sem v tem času spoznal, zakaj vse to pišeš in raziskuješ, ti bom le povedal. Doma namreč hranim kost, ki so jo imenovali mrtvaška (sl. 50). Dal pa mi jo je eden, ki je bil nekoč član vahte.<sup>184</sup>*

*Kakšne naloge so opravljali, ne vem, pa tudi povedal mi ni. Razen to, da so se sestajali v kleti, ki je bila pod *pajštvom*.<sup>185</sup> Ker je vahta leta 1943 začasno*

<sup>183</sup> *Drnica* ali zlatolaska, lat. *Chrysopogon gryllus*.

<sup>184</sup> Verjetno gre za črno vahto.

<sup>185</sup> Sušilnica za sadje.

nehala delovati, so tisto klet uporabljali domačini, in sicer za skladišče raznega materiala, ki so ga člani Osvobodilne fronte zbirali za partizane. Kasneje, verjetno po letu 1946, pa se je *pajštvo* v nekem neurju porušilo.

*Zakaj pa so potrebovali tisto mrtvaško kost?*

*Jože:* Vahta je delovala v popolni tajnosti, zato njihovih članov ni poznal nihče. Kost so imeli vedno samo v kleti *pajštva*, iz nje pa so pili le tisti trije člani, preden so odšli, da izvedejo, kar jim je bilo naročeno. Ne vem pa, kje, zakaj in kaj so tam opravljali. Če boš hotel, ti bom kost podaril, saj mi danes ne pomeni veliko. Imam jo le še kot spomin na "strica vahtarja", ki mi jo je podaril. Kaj več pa o vahti ni želel govoriti. Zdelo se mi je, da mi ni zaupal, ker sem bil zanj zagotovo premlad, saj je bil več kot štirideset let starejši od mene.

*Ali morda veš, kaj so pili iz tiste kosti?*

*Jože:* Takrat mi je povedal ime pijače. A, ker nisem poznal namena in pomena tiste vahte, sem ga pozabil. Mrtvaško kost ti bom prinesel, ali pa pustil pri Tincu, kot vse obljubljene predmete. Tistega *vahtarja* pa je dobro poznal tudi Tinc, ker sta se večkrat srečala. On in njegova družica sta nekajkrat na leto, ko je "stric" ulovil *vagorja*,<sup>186</sup> pripravila odličn *legršt* po starem receptu, ki pa je bil v vsakem letnem času drugačen. Jedel sem ga samo dvakrat. Prvič šele naslednji dan, kar jim je ostalo. Povabila pa me je prav ona, ki ga je tudi pripravila. Drugič pa sem bil pri njej po smrti "strica vahtarja", ko je pripravila *legršt* v njegov spomin in z jeguljo, ki jo je on ujel. K večerji so prišli prav vsi strici, ki so ga poznali in bili tudi njegovi prijatelji. Spomnim se, da smo pred jedjo pili neko zelo grenko pijačo, ki bi lahko bila tista iz kleti pod *pajštvom*. A kaj, ko si tega nisem upal vprašati, ker še nisem bil član "stricrjade". Ker pa sem takrat pomagal pri kuhi, ti lahko povem tudi recept za pripravo *legršta*. *Vagorja* pustimo nekaj dni v vodi, da se očisti. Korito pa mora biti pokrito, da ne pobegne. Najprej mu odstranimo glavo in slečemo kožo. Šele po tem ga razrežemo na kose, ki jih pustimo čez noč v *pacu*.<sup>187</sup> Nato v namaščeni ponvi kose scvremo na vseh straneh in odstavimo. V loncu naposled pripravimo *zgostin*.<sup>188</sup> Na maslu pražimo seseklano šalotko, česen, peteršilj, zeleno, šetraj in vršičke divjega hmelja, ki daje jedi poseben okus. Seveda pa namesto hmelja lahko uporabljamo še divji špargelj, lobodiko in gobe, ko je njihov čas. *Legršt* lahko tako pripravljamo čez celo leto in vsakič na drugačen način, a le, če imamo jeguljo. Slabši pa je tisti, ki ga naredimo z ribo ali raki. S pripravo *zgostina* nadaljujemo tako, da mu ob mešanju dodamo še *drinc*<sup>189</sup> in belo vino. Ko prevre, dodamo vnaprej pripravljene kose jegulje ter kuhan in zmečkan krompir, ki bo jed zgostil. Paziti pa moramo, da dodamo zgolj dve zajemalki krompirja. Vse skupaj zalijemo z vodo, po potrebi posolimo, pokrijemo in na majhnem ognju kuhamo približno pol ure. Šele takrat pa vanj zakuhamo ribano testo. Ko je kuhano, jed lahko ponudimo.

Podravne in Kambreško, 1967

***Leta 1968 sem pri Tincu dobil mrtvaško kost, kamen tročan in kačjo glavo s prodnikom ter v časopisnem papirju zavitega Belista in njegovo kamnito oko. Vse to je k njemu prinesel Pepo Fatorinov.***

<sup>186</sup> *Vagor* je jegulja.

<sup>187</sup> *Pac* je marinada, ki jo dela vsak kuhar po svoje.

<sup>188</sup> *Zgostin* je omaka.

<sup>189</sup> *Drinc* pripravimo tako, da dozorele drnulje zmečkamo in pustimo, da naravno prevrejo. Zmes precedimo, koščice in ostalo pa zavržemo. Ostanek vmešamo v mlačno svinjsko mast. Osolimo, ponovno segrejemo, da povre, in dodamo v glineni lonec. Pokrijemo, zavežemo in spravimo v hladno klet.

# TAJBR KRNIČU, PUŠ IN ERNESTA BUKOVČEVA

Da gre za načrtovano srečanje, je prisegal Tajbr .....	198
Pozabljeni buštnik .....	208
Pozabljene besede .....	210

Tajbr Krniču, brezdomec

Puš

Ernesta Bukovec, rojena 1894  
"Bukovčevi"  
Volče 109

## DA GRE ZA NAČRTOVANO SREČANJE, JE PRISEGAL TAJBR

*Ko sem se poleti hladil v senci na Slemenu pod Bukovo Ježo, je iz smeri Volč počasi prihajal neznanec. Pozdravil me je tako, da je snel slamnati klobuk in z njim zamahnil pred seboj ter rekel: "Prijetelji in znanci me kličejo Tajbr Krniču." Ko je prisedel, je najprej prižgal cigareto, za tem pa je stekel sproščen in zanimiv pogovor. Prav kmalu sem izvedel, da je brezdomec in da ga je mati neke jeseni rodila na planini Krnica, ki pa ji danes rečejo Kovačeva. Na njej je delala kot dekla in zato morala opravljati vsa dela na planini. K Fonom ga je prinesla, ko je bil star nekaj mesecev, ker jih je od tam pregnal prezgodnji sneg. Zimo sta prebila pri teti v Livških Ravnah, kjer je ostal, kar nekaj let. Ker je bila revna in nezakonska mati povrh še nepismena in je vseskozi delala na različnih planinah, ga je pozabila celo krstiti, kar pa mu nikoli ni povzročalo težav. Sicer pa ga okoliški ljudje komaj še opazijo, kaj še, da bi pankrta karkoli spraševali. Ne glede na to ali je pri Vogrinkih, Fonih, Ravnah ali na Kambreškem se povsod počuti enako dobro, saj so to zanj najljubši kraji, ki jih dobro pozna in kjer se počuti doma.*

*Tajbr:* Zagotovo si ti tisti Anhuc,<sup>190</sup> o katerem sem že veliko slišal. Moram pa le povedati, da veliko več dobrega kot slabega. To pa je za forešta največ, kar lahko tu doseže. Kot vem, je bil do tebe najbolj kritičen in glasen Kopoviščar.

*Ljudje imajo pač pravico, da povedo, kar mislijo in čutijo. Je pa tudi res, da je tisto lahko daleč od resnice. Kako to, da si se rodil na samotni planini, ki je daleč proč od naselja?*

*Tajbr:* Mati je bila nezakonski otrok doma iz Baške grape. Živela je pri starih starših, ker je bila njena mati služkinja v Gorici. Tudi njo so komaj polnoletno dali za služkinjo v Tolmin, kjer je kmalu zanosila. Ko pa je oplojevalec to izvedel, ji je rekel, da je, kot nezakonske, ne more in ne sme pripeljati v hišo. Zato je, ne da bi povedala gospodarju, odšla. Nekaj dni je tavalala po brezpotjih, dokler ni prišla do planine Krnice, kjer so jo z veseljem vzeli v službo.

*Ali je takrat povedala, da je noseča?*

---

<sup>190</sup> Doma iz Anhovega.

*Tajbr:* Seveda ne. Sicer pa, kdo je takrat mislil na nosečnice. Gospodarji so poskrbeli le za to, da je imel delavec delo čez cel dan. Ko je v rokah nosila polni vedri mleka, so jo zgrabili porodni krči in tako je rodila nekaj mesecev pred rokom, a na srečo brez težav. Ob njej je bila starejša ženska, ki je pri otroku opravila najnujnejše in ji iz lanenega blaga, ki je bil za druge potrebe na planini, naredila tudi nekaj plenit in povoj za otroka.

*Kje pa te je imela, ko je delala?*

*Tajbr:* Izpraznili so zaboj za orodje in na njegovo dno namestili nekaj mehke otave ter jo pokrili z laneno krpo, ki so jo potrebovali pri izdelovanju sira. Nato so ga namestili ob materino ležišče na skednju. Ker pa sem ponoči pogosto jokal, sva morala z materjo spati v prostoru, kjer so hranili orodje, saj so ljudje vendar morali spati, da so lahko vstali, še preden se je zdanilo.

*Kako daleč sega tvoj spomin?*

*Tajbr:* Danes lahko rečem, da sega v čas, ko sem imel približno štiri leta. Dobro se še spominjam tiste hude zime, ko me je teta dala za ognjišče, ki je bilo najtoplejše mesto v hiši. Vem, da sem se z nečim igral. Teta pa je ob delu skakala od mize v kuhinji do ognjišča. Zunaj pa je v sunkih močno pihalo. V nekem trenutku je močno zaropotalo in nekaj je padlo v ogenj, da ga je razmetalo okoli in se še močno zakadilo. Spomnim se, kako je teta kričala in jokala obenem. Ko pa je prišla do mene, me je umila in preoblekla ter odnesla v kuhinjo.

*Kaj pa se je takrat zgodilo?*

*Tajbr:* Šele ko sem odrasel, so mi povedali, da se je takrat dimna kapa od močnega vetra prevrnila, del tiste pa je priletel naravnost na ognjišče. K sreči, da sem bil takrat v kotu. Drobcji malte, opeke in prahu so me tako samo prekrili in ne ranili. Drugi spomini pa so že kasnejši, in sicer tisti iz bližnje gmajne, kjer so se pasle ovce. Da bi imele ovce pri paši mir, je teta ob hiši najprej v zemljo zabila klin in nanj privezala starega ovna. Ko je ta popasel vso travo na dosegu vrvi, jo je začel napenjati, dokler klina ni izril iz zemlje. Nato je začel bežati proti ovcam, pri tem pa se je vrv s klinom zapletla med moje noge, tako da sem padel. Oven pa me je z vso silo vlekel po travi. K sreči, da se je vrv snela s klina, tako da sem utrpel le nekaj odrgnin, ki pa jih je teta v hiši namazala z arniko, ki so ji takrat rekli tudi belinova roža in je bila vedno pri hiši. Pavlo, ali veš, da nisem mogel verjeti, ko sem prvič slišal, da si bil Strgarjev prijatelj, za Toneta Kopoviščarja celo njegov ljubljencek. Ali je to res?

*Da mi je čez čas zaupal in verjel v mojo odkritosrčnost in poštenost pri pisanju vseh vaših pričevanj, je res. Da bi bil njegov ljubljencek, pa nisem nikoli zaznal. Ga pa neizmerno pogrešam, saj je odšel eden tistih, ki je največ vedel o vašem verovanju in bil neprecenljiv povezovalc med menoj in tistimi, ki so se trdovratno upirali, da ne bi spregovorili, kar bi zavrlo moje delo. Tajbr, ti gotovo veš veliko stvari, o katerih še nisem ničesar slišal. Ali ne?*

*Tajbr:* Ne dvomim o tem, kar si mi povedal. A še vedno ne vem, kako in zakaj se je Janez pustil od forešta prepričati, da je spregovoril o stvareh, o katerih ne bi smel. To je bilo namreč prepovedano!

*Tako se je pač odločil in bil sem zato vesel, ker sem le tako lahko izvedel vsaj osnovne stvari o vašem verovanju in načinu vzgoje vaših otrok, kar je vsekakor izjemnost.*

*Tajbr:* Kaj pa prisega, ki smo jo dali? Ali ta ni veljala zanj?

*Janez je zelo dolgo razmišljal, preden se je odločil. Ko pa se je, se je zgolj zato, ker je vedel, da, ko vas stricev ne bo več, o tej veri ne bo nihče ničesar vedel. Bilo bi namreč, kot da vsa pretekla stoletja in morda tudi tisočletja sploh niste živeli na tej zemlji. Povedal mi je, da je odšel v Padence in dolgo stal na padenskem mostu ter ob siju polne lune premleval, kaj vse se lahko zgodi, če bo o vsem tem spregovoril*

in dovolil, da tujec to tudi zapiše. Ko pa je tam v bližini zagledal opuščen kos debla, se je v trenutku odločil, da to odločitev prepusti Nikrmani. Zato je tisto deblo privlekel na padenski most in ga vrgel v kanjon Lepenke, kjer se je zagozdil. Ko je to opravil, se je pogovoril z Nikrmano in jo prosil, naj ona odloči. Nikrmanina odločitev pa naj bi se kazala tako, da, če po prvi povodnji v kanjonu tistega debla ne bi bilo več, bi pomenilo, da lahko spregovori, sicer ne. Kot vidiš, je Strgar ravnal tako, kot je odločila Nikrmana, saj je prva povodenj deblo odnesla.

*Tajbr:* Tega pa nisem vedel. Če je bilo res tako, je Strgar ravnal modro in pošteno, saj je bil le izvrševalec Nikrmanine odločitve. Podobno sem nekoč ravnal tudi jaz.

*Kdaj in zakaj?*

*Tajbr:* Ko je bila moja mati zastrupljena in je v hudih bolečinah zelo dolgo in trpeče umirala.

*Ali za to koga sumiš?*

*Tajbr:* Prepričan sem, da je bil to pastir, s katerim je takrat živela in z njim tudi zanosila, saj po njeni smrti nisem našel denarja, ki ga je vsa leta skrbno zbirala in hranila, da bi imela na stara leta vsaj za hrano. Kmalu za tem pa je pastir odšel nekam v okolico Krna. Pred tem pa se mi je še zlagal, da je našel med odpadki, ki jih je odvrгла mati, nekaj delov mušnice. Ker pa je bila mati zelo dobra poznavalka gob, vem, da se mušnice ne bi niti dotaknila. Zato je bila to velika laž. Prijatelji so me nagovarjali, naj z njim obračunam, tako da bi ga pohabil. A je bila takrat v meni ena sama in velika žalost. Neizmerno sem pogrešal mamo in zato pogosto jokal. Da tega nisem počel pred drugimi, sem šel daleč proč od planine. Počasi pa sem začel tudi razmišljati, da bi ga res pohabil, saj je vendar umoril mojo mater in otroka, ki ga je nosila. To bi storil tako, da bi trpel kot jaz, vse do konca svojih dni. A vseeno se za to nisem mogel odločiti. Ko pa sem nekoč ležal pod drevesom in gledal v nebo, sem se iznenada spomnil na Nikrmano in jo prosil, da kot pravičnica odločitev sprejme ona. Leskovo vejo sem takrat upognil, kot so me naučili, in jo zavezal z robcem (sl. 51). Ves čas pa sem se z njo pogovarjal in ji tudi rekel, da, če bo veja ostala v tem položaju, bo zame pomenilo, da pastirja poiščem in mu s kolom polomim obe nogi, da bo do smrti šepal. Če pa se bo veja obrnila navzgor, ga bom pustil pri miru. Veja pa se je že naslednje leto začela obračati navzgor, po dveh letih pa je bila že povsem vzravnana. Takrat sem jo tudi odrezal in jo odnesel s seboj, da ne bi prekršil Nikrmanine odločitve. Obesil sem jo nad svoje ležišče, da ne bi pozabil na obljubo. Žal pa je bila skupaj s stavbo uničena v prvi vojni. Pastir pa je kot vojak padel na fronti. Pred leti pa me je ponovno mučil dvom, kaj storiti. Odpravil sem se do najbližjega leskovega grma in začel, tako kot prvič, upogibati vejo in jo vezati z robcem. Nikrmano sem nagovoril in ji povedal, da sem pomagal

Tonetu sekati, klati in zlagati drva v skladovnico, za delo pa mi ni hotel plačati. Celo preklel me je s pankrtom.<sup>191</sup> Če bo drugo leto veja še naprej obrnjena navzdol, bom vedel, da je imel Tone prav. Če pa se bo obrnila navzgor, bo pomenilo, da imam pravico do plačila. Ker pa je Tone že povedal svoje, si bom plačilo vzel pač sam. Ko sem naslednje leto šel do grma, sem z veseljem ugotovil, da se veja obrača navzgor.<sup>192</sup> Plačilo sem si vzel tako, da sem iz Tonetove kleti vzel nekaj klobas in eno salamo. Vem, da se je takrat tudi Nikrmana nasmejela. Tone se vendar ne sme greti zastonj, pa tudi pošteno ni, da bi deset dni delal zastonj.



Sl. 51: Z robcem povezana leskova veja. S povezovanjem leskovih vej je Tajbr spraševal Nikrmano za nasvet, kadar je bil v dvomih.

*Tajbr, ali poznaš Jerina?*

*Tajbr:* Zelo dobro. Nekoč je bil dober mešetar, saj mu računanje na pamet ni delalo težav. Vendar ga cenim kot vsesplošnega poznavalca naše vere, pa tudi kot zdravilca in pravičneža. Zna biti pa tudi nesramen do tujcev, ko hočejo vtikati nos v naš način življenja. Ali si se srečal z njim?

<sup>191</sup> Pankrt ali nezakonski otrok. V tem primeru nezakonski sin.

<sup>192</sup> Ko sva se drugič videla, mi je tisto leseno vejo prinesel, hranim pa jo še danes.



*Že večkrat in se lepo razumeva. Verjetno je edini, ki je takoj razumel ravnanje Strgarja. Na začetku je sicer oster in ujedljiv, vendar ko te spozna, prevlada njegova bistrost in razsodnost. Sta prijatelja ali znanca?*

*Tajbr:* Veže naju le naša vera in moja sposobnost zbiranja podatkov o tistem, kar želi izvedeti.

*Te navezanosti pa ne razumem dobro. Ali mi jo lahko razložiš?*

*Tajbr:* Kot veš, je Jerin tudi vzvišen, ker je bister in se noče ponižati pri nekaterih, a jih potrebuje. Takrat prosi mene, da zanj opravi tisto, kar išče, ali si želi. Naprej pa ne bi govoril, ker te premalo poznam. Nekoč mi je o tebi pripovedoval Kopoviščar.

*Kaj pa?*

*Tajbr:* Nočem širiti prav vseh besed, da ne bo zamer. Saj jih, kot veš, večkrat izrečemo v jezi ali nepremišljeno. Po srcu je zelo dober človek, a obenem trd pogajalec, ko gre za našo stvar.

*To je res, zato ne potrebujem tvoje razlage in opravičila. Jaz ga jemljem takega, kot je. Ti mi raje povej, ali imaš brtin?*

*Tajbr:* Žal ga nimam. Brezdomci ga pač nimamo. Kot veš, ga planina Krnica ni imela, ker ni bila kmetija. Večkrat mi ga je posodil Strgar, ko sem ga obiskal. Oba sva ga vsak na svojem koncu držala z levico. Ko mi je ponudil desnico, mi je naročil, naj jo trdno stisnem, da bo šla moč brtina do mene. Ves čas, ko sem bil pri njem, sem ga lahko uporabljal, kot mi je pokazal in še razložil. Ko pa sem odšel, sem mu *brtinovo moč* vrnil, in to tako kot jo je on posodil meni, da sem se lahko z njo zdravil.

*Ali imaš pri sebi kaj staroverskega, da bi lahko verjel tvojim besedam?*

*Tajbr:* Imam. Okoli vratu nosim na vrvici naravno preluknjan kamen, ki ga je nosila moja mati vse do smrti. Ni ga denarja, da bi ga komu dal. Od takrat ga še nisem snel. Z menoj bo do konca, in sicer do takrat, ko bo moj zduhec postal kozorog. Ne veš, kako sem si vedno želel, da bi šel med tiste strme skalnate gore, kamor zaradi vrtoglavice ne morem. Kot kozorog pa bom obredel vse tiste, ki sem jih opazoval le od daleč, še posebno Krn in Troglav.

*Ali kaj veš o kamenčku, ki ga imaš okoli vratu?*

*Tajbr:* Kar vem, ga je najprej nosila moja stara mati, ki pa je nisem poznal. Vem le to, da je bila revna kot moja mati in da si je služila kruh v planinah. Po pripovedi moje matere ga je dobila na planini Razor, na prostoru, kjer so rasle planinke. Je pa učinkovit izganjalec hudega duha in dober skrbnik zdravja. Nekoč sem imel pri sebi tudi palico, narejeno iz veje zaznamovanega drevesa, ki mi jo je dal Podnar, ko ga je bolezen priklenila na posteljo. A so mi jo nekoč volčanski fantje vzeli, jo prelomili in vrgli v grapo. Kaj sem hotel, bil sem sam, zato sem brez besed šel naprej in bil vesel, da me niso še pretepli. Kaj vse so vpili za menoj, pa ne bom ponavljal. Še zločinec si tega ne bi zaslužil.

*S kom pa se običajno družiš in kako živiš?*

*Tajbr:* Moji prijatelji so le revni strici iz tega in drugih območij. Kako živim, me sprašuješ? Kaj naj ti rečem, slabo je preblaga beseda. Da me boš razumel, včeraj sem pojedel kos kruha z mlekom in nekaj sadja, ki sem ga nabral ob poti. Danes pa mi je dala znanka pravo kavo in toplo *friko*, tako da sem sit in preskrbljen do jutrišnjega dne.

*Kako pa zdravje?*

*Tajbr:* Nikoli nisem šel sam k zdravniku. Zato mislim, da sem kar zdrav. Podobno je bilo z mojo

materjo. Lahko bi še živela, če je ne bi zastrupili z gobami. Manjše bolezni pa si zdravim sam, ali pa poiščem pomoč pri Jerinu. Nekoč tudi pri mlajšem Brezarju. Tem bolj zaupam kot dohtarjem, saj se jih bojim, še bolj pa naprav, ki jih uporabljajo pri zdravljenju. Med prvo vojno se mi je vnel mezinec na nogi, ker sem zaradi premajhnih čevljev dobil zatisk. Bolelo me je res tako, da sem pri hoji šepal. Ko je to opazil mlad vojaški dohtar v Cerknem, me je zagrabil in odpeljal v vojaško ambulanto in me tam tudi obdržal. Ker pa je postal vse bolj zatečen in plav,<sup>193</sup> ga je kar odrezal in rekel, da me je rešil gotove smrti. Stric Miha pa je trdil, da bi mi ga on zagotovo ozdravil s smolo in polhovim oljem, če bi takrat le prišel k njemu. No, čeprav imam prst manj, sem zdrav. A za to se je treba potruditi. Tega me je naučil stari Brezar, s katerim sem se večkrat pogovarjal in mu pomagal pri nabiranju zelišč v planinah, kamor sam ni več mogel. Kot zdravilec in *vedunc* me je naučil *samoči*, s katero se je ozdravil tudi on, dehnar, Strgar, Jerin in še nekateri bistri posamezniki. Če želiš s pomočjo *samoči* ohranjati pri zdravju in moči svoje telo, ki si ga dolžan tudi čuvati, ga moraš najprej poznati.

*Ali bi lahko samoč izvajal tudi jaz?*

*Tajbr:* Seveda, le da bi te moral v to vpeljati in pokazati. Preden se bova razšla, se dogovoriva za dan in kraj, kjer bi se dobila.

*Dogovorjeno, ker me to res zanima in ker sem o samoči prvič slišal. Ali je to zdravljenje redno ali občasno? Kako pa ga opravljaš?*

*Tajbr:* Gre za samozdravljenje, ki ga opravljaš sam na postelji ali na tleh, kjer se bolje počutiš.

*Ali lahko to namesto tebe opravi kdo drug?*

*Tajbr:* Ne, to ne pride v poštev, ker svoje telo najbolje poznaš sam in se pri tem tudi dovolj pozorno pregledaš in ga "obdelaš". Brezar je priporočal, da to opravimo vsaj enkrat tedensko, na isti dan in pred počitkom. Čim dlje traja, bolje je za telo. Trajati pa mora vsaj eno uro. Pri tem potrebuješ vsaj tri velike žlice kozjega masla, kjer si predhodno v mleku namakal posebna zelišča, ki jih odstraniš, preden se kislom mleko speni. Ko začneš z obema rokama *mrcvinat* telo, si moraš dlani rahlo namazati s kozjim maslom. To ponovimo vedno, ko se roke posušijo. *Mrcvinat* začnemo pri prstih leve noge, tako da jih s prsti obeh rok do podrobnosti "zmečkamo", da zaznamo vsako mišico in kost. To pa naredimo z vsakim koščkom telesa. Od časa do časa pa je potrebno z obema dlanema potegniti navzgor, kot bi potegnil nogavico. Ko pridemo do kolka, prekinemo in isto ponovimo na desni nogi. Ko tudi tam pridemo do kolka, prenehamo. Takrat pa začnemo z obema rokama *mrcvinat naturo*.<sup>194</sup> Pri tem moramo biti bolj nežni, zato pa še bolj natančni, da ne bi izpustili kakšnega predela. To velja še posebno za mlade, in sicer tako moške kot ženske. Nato nadaljujemo na trebuhu in vse do požiralnika. Od tam pa na levo in nato še desno stran prsi. Ženske morajo na teh predelih biti nežnejše od moških. Prav tako moramo z obema rokama *mrcvinat* od leve pazduhe proti sredini hrbta, vse do zadnjice, ki jo moramo pregnesti kot kruhovo testo. Še posebno tisti, ki preveč sedijo. Ko je to opravljeno, se lotimo še desne strani. Takrat pridejo na vrsto prsti leve roke, ki jih moramo z desnico res dobro obdelati, vse do ramena. Tu naj se potrudijo vsi tisti, ki opravljajo svoje delo predvsem z rokami.<sup>195</sup> Vse to pa ponovimo še z levo roko. Najdalgotrajnejše opravilo je z glavo. Z obema rokama začnemo pri vratu spredaj in nato zadaj. Še posebno se moramo posvetiti vratnim vretencem in ramenskim kostem. Nadaljujemo na vrhu glave, preko čela, očesnega dela, nosa, ustnic in brade do ušes. Ne da bi se obrisali ali umili, popijemo vroč ali mlačen čaj iz *scinta* in gremo spat. Zjutraj se bomo prebudili, kot prerojeni. Paulo, podrobnosti pa takrat, ko bova vse to opravila še praktično na telesu. Vidim, da te stvar zanima, si pa eden redkih.

*Tajbr, ali veš, da komaj čakam na to. Kaj pa, če nimaš kozjega masla?*

<sup>193</sup> Moder.

<sup>194</sup> Spolovilo.

<sup>195</sup> Kovači, kamnoseki, čevljarji, šivilje, urarji in drugi.

*Tajbr:* Lahko uporabljaš tudi olje. Dobro je predvsem brinovo ali polhovo olje. Midva pa bova to opravila s pravim kozjim maslom, ki ga pripravlja eden od naših. Uporabno pa je tudi za cvrtje jajc. Ko je prilika, je to ena izmed mojih najljubših jedi, vendar morajo biti narejena tudi z zelišči, ki jih nabere sam.

*Ali si bil kdaj v Babji jami?*

*Tajbr:* Prvič leta 1911, potem pa še nekajkrat. Vendar veliko manj, kot je bilo mojih poti v Padence, ki jih obiščem nekajkrat letno, in to vedno sam. Če je le mogoče pred sončnim vzhodom, ko doživiš stvari, ki so mogoče le, ko sončni žarki prodrejo najgloblje v samotne in skrivnostne predele tega svetišča. Če bi šel kdo z menoj, bi to doživiljal, kot da bi še kdo spal z mojim dekletom. Dehnarju sem takrat zameril le, da ni ukrepal, ko smo izvedeli, kdo je razstrelil lunin kamen. S tem hudodelcem sem se nameraval soočiti in mu v pijanosti s kleščami izruvat nekaj zob, kar bi bila manj boleča škrbina kot tista, ki jo je povzročil v Padencah. Namesto odobravanja pa mi je deh nar ostro rekel: "Če se bo to zgodilo, bom naredil vse, da sem ne prideš nikoli več!". Te besede so me tako prizadele in prestrašile, da sem pri sebi prisegel, da napovedanega ne bom nikoli naredil, ker bi bil izključen in popolnoma izgubljen. Če bi izgubil Padence in vse prijatelje, bi mi bilo huje kot materina smrt. Veš, deh nar je bil zelo pošten, in to do vseh, brez izjeme. Saj drugače nas ne bi mogel učiti, da znamenj in drugih naravnih pomnikov katerekoli vere ne smemo uničevati, ker bodo nekoč propadli sami po naravni poti. Po tem pa je le na tistih, ki jim karkoli pomenijo, da jih obnovijo in skrbijo zanje. Tudi to nam je večkrat rekel: "Najbolje boš izbral, če boš žensko in kozo doma iskal". Žal meni to ni uspelo, ne pri enem in ne pri drugem izboru. Da je bil ta deh nar nekaj izjemnega, je verjetno zato, ker ga je vzgajal njegov predhodnik, ki je prihajal od Bizjakov. Ne vem pa, zakaj je preživel mladost pri nekem znanem puščavniku v Ozidju v dolini Zadlaščice pri Čadrgu.

*Ali si imel kdaj v rokah veliko kabrcu?*

*Tajbr:* Le enkrat, da sem jo lahko natančno pregledal. Nanjo pa nisem nikoli piskal, ker bi me morali za to podučiti. Gre namreč za poseben inštrument, ki je bolj kompliciran kot moj škant. Deh narjevo kabrcu pa sem z njegovim dovoljenjem le poskušal in ugotovil, da zahteva precej več vaj, kot sem si mislil. Deh nar pa je nanjo zelo lepo in umirjeno piskal. Takrat je bil namreč dobre volje, ker sva mu prišla s Cizljem povedat, da sva prejšnji dan pri nekem fantku na Ušniku videla, da drži v rokah nekaj podobnega kabrci. Ko sva mu jo vzela, sva ugotovila, da se je pri žganju "zvila" in deformirala, tako da je bila neuporabna, saj je spuščala zelo čudne glasove. Čeprav je fantek jokal, sva mu jo vzela, vrgla na tla, pohodila in zdrobila. Z opravljenim je bil deh nar zadovoljen, saj se je bal, da bi lahko tisto kabrcu nekoč obravnavali drugače, ker originalne, ki je bila v lasti deh narjev, ni poznal nihče, oziroma le člani naše skupnosti.

*Ali si bil kdaj zaradi staroverstva ogrožen?*

*Tajbr:* Ne vem, če lahko rečem, da sem bil ogrožen. Vem pa, da sem moral nekoč bežati, ker so se zapodili za mano z namenom, da me ujamejo in nekam odpeljejo. Točnega leta ne vem, bilo pa je nekaj let po prvi vojni. Bili smo s hrano zelo na tesnem, po vrhu pa je nastopila še dolgotrajna suša. Ker nisem imel drugega dela, me je eden od zapriseženih prosil, naj grem Na grad, kjer bi pred sončnim vzhodom začel v zrak metati kovinske obroče (sl. 54 in 55), da bi priklical deževne oblake.<sup>196</sup>

Ko sem po sončnem vzhodu naročeno opravil, sem obroče in bakreno masko spravlil tja, kjer sem

---

<sup>196</sup> Malo pred začetkom prve svetovne vojne so pri nas v Livških Ravnah še vedno uporabljali *oborč* (sl. 55), s katerim so v sušnem času klicali oblake, in to vedno preden je vzšlo sonce, ko običajno piha *rajan* veter. To pa zato, da bi ga spodbudili k še močnejšemu pišu, ki bi prinesel zaželenne oblake. Tisti hip, ko je sonce vzšlo, so z metanjem *oborča* prenehali. Ob pustnem času pa ga je nosila vetrna maska in z njim na vsakem dvorišču zganjala neznosno trušč, tako da je *oborč* dvigala in spuščala ob tla, spotoma pa govorila: "Zimo lovimo, zimo strašimo, dajte nam lon". Danes je tisti *oborč* na gmajni, kjer so ga pustili ali pozabili. Grm, ki je zrasel skozenj, pa ga je prekril, tako da je danes komaj še viden. Brez domačina ga boš težko dobil. (Antonija Faletič, rojena 1898, "Pri Toninih")

jih našel ter odšel proti Klobučarjem, kjer me je čakal prijatelj. Tam sem popil nekaj ponujenega vina in se hvalil, da bo mogoče le prišel tisti tako pričakovani dež. Ko sva se z dekletj pogovarjala, je močno zagrmelo in zabliskalo. Kmalu se je stemnilo in v močnem vetru je začelo najprej deževati, za tem pa je začela padati debela toča, kot da nas nekdo kamenja. Ko se je zjasnilo, je bilo na cesti vse belo, rastlinje pa skoraj golo. Ko so nekateri izvedeli, da sem še vedno tam, so pritekli z vilami in palicami ter vpili, da me bodo ubili, ker sem namesto dežja preklical točo. Seveda sem, kolikor so me nesle noge, bežal proti Lukaču, kjer pa je padal le dež, ki so ga bili zelo veseli. Zvečer pa sem se vseeno umaknil k Fonom.

*Kdo pa so bili tisti možje, ki so te hoteli prijeti?*

*Tajbr:* Prav zagotovo niso bili naši, ampak tisti, ki so, če je bilo le mogoče, vse hudo pripisali pogonom. Zdaj tudi vem, zakaj ti nekateri pravijo staroverski spovednik, ki pa seveda ne obstaja.

*Zakaj? Tega pa še nisem slišal? Biti nekaj, kar ne obstaja?*

*Tajbr:* Zato, ker od nas izveš vse, kar želiš, pa še nekaj več. Kot spovedniki.

*Tajbr, to pa ne drži. Vem zelo dobro, do kam lahko grem in da nekaterih stvari ne bom nikoli izvedel. To vašo zadržanost pa spoštujem in cenim ter sem vesel za vsak podatek, ki ga izvem od kateregakoli, in sem zanj zelo hvaležen. Kot tvojemu pričevanju o maski, ki si jo nosil Na gradu.*

*Tajbr:* Se opravičujem, če sem te prizadel ali razžalil, ker tega nisem nameraval.

*Pustiva to, saj imaš gotovo še marsikaj drugega povedati. Zato te bom kar vprašal. Ali si imel mogoče kaj opravka s črno vahto?*

*Tajbr:* Kdo pa ti je o njej povedal? Saj še vsi naši ne vedo ničesar o njej. Zdaj pa sem še bolj prepričan, da si staroverski spovednik, ki lahko vse izvoha, tudi skrivnosti.

*Tajbr pomiri se, ni res, kar govoriš. Vse sem izvedel le tako, da so mi nekateri posamezniki zaupali, ker so ugotovili, da nimam slabih namenov in da o vsem tem pišem in raziskujem, zgolj zato, da bi od tega verovanja ostalo vsaj to, kar ste mi pripravljene povedati in zaupati. To je moj glavni namen in prav nič drugega. Vem, da sva neznanca in da mi težko verjameš. Če bi bil Strgar še živ, bi se lahko pri njem prepračil, da govorim resnico in da nimam prikritih namenov, kot se govori.*

*Tajbr:* To lahko prav kmalu izvem, in to bolj verodostojno pri Jerinu ali Pepotu pri Vogrinkih.

*Seveda lahko, in to še danes, če želiš. A vseeno bi to najino slučajno srečanje lahko izkoristila še za kakšen podatek, pa čeprav oboben. Ali si pripravljen povedati kaj o zadnjem dehnarju?*

*Tajbr:* Ali meniš, da so to obrobne stvari? Razen če misliš, da bi ti razkril številko njegovih cokel, ki jih je rad nosil?

*Tudi ta podatek si bom zapisal, če mi ga boš zaupal.*

*Tajbr:* Nisem si mislil, da se znaš tudi šaliti pri tako resnih stvareh. Toda šalo na stran. O njem verjetno vem najmanj od vseh, ki jih poznaš. Večinoma sem živel na severozahodnem delu Kolovrata in se veliko zadrževal na pastirskih planinah, kjer je zelo malo ljudi in še ti so tam nekaj več kot pol leta. Potem pa gre vsak na svoj dom in tako ostaneš sam do pomladi. O dehnarju sem izvedel od tistih, ki so ga dobro poznali in živeli v njegovi bližini. Z mano pa se je pogovarjal pri Vogrinkih le enkrat. Bil sem začuden, kakšne podrobnosti je vedel o meni in moji materi. Kako je sočustvoval z usodo moje matere in bil zelo prizadet zaradi krivic, ki so jih povzročili nekateri moški in to le zato, ker je bila nebogljena in nemočna ženska, ki se nasilju ni mogla upreti. Takrat mi je še položil na srce, naj

bom do soljudi dober, prav tako tudi do vsega, kar nas obdaja. Poudaril je, da moramo vse prejeeto od prednikov nepoškodovano pustiti potomcem. Da veš, od takrat naprej gledam na naravo kot na svoje roke in noge. Še posebno pazim na to, kar je še poudaril. Rekel je, da če pohodiš hrošča ali metulja, lahko umre tisti, ki v njem živi svoje drugo življenje. Verjetno na to paziš tudi ti Paulo, ko trenutno sediš na tistem velikem kamnu, saj te imajo moji za *čelebrina*.

*To besedo sem nekoč res že slišal, a v Zapotoku, kjer je pomenila pripovedovalec zgodb oziroma pravljicar. Uporabljali so jo pred prvo vojno. Kaj pomeni pa pri vas?*

*Tajbr:* Jerin je rekel, da je to človek, ki dela to, kar počneš ti. Kaj pa ti misliš o tem?

*Prav to kot ti. Zdaj pa bova za sprostitev eno prižgala. Jaz kadim ta hip Moravo. Če ti ustreza, jo lahko vzameš.*

*Tajbr:* Veš kaj, ko si brez denarja, ne moreš biti izbirčen. Kadim, kar mi ponudijo. Ko pa imam denar, vedno kupim Dravo. Podobne so bile nekoč Popolare, ki jih je kadil moj dobri in že pokojni prijatelj, ki je prvi kopal tisti zaklad Na gradu.

*Ali morda veš, če je tudi kaj našel?*

*Tajbr:* Kopal je veliko let na najrazličnejših krajih. Našel pa ni veliko stvari. Še največ je našel tam, kjer je kraj prekopala avstrijska granata. Vem, da je tam našel neke bronaste obroče, steklene kroglice in glinen drobiž. Vse pa je prodal nekemu tolminskemu uradniku, ki mu je pogosto svetoval, kje naj koplje. Nazadnje je kopal leta 1943 nekeje na Trniškem vrhu. Ko se je popoldne vračal domov, je tam srečal nekaj prestrašenih italijanskih vojakov, ki so po razpadu Italije bežali, da bi prišli čim prej domov. Spraševali so ga, ali je morda videl partizane in kje je najbližja pot proti Čedadu. Ko jim je vse povedal, mu je eden daroval pištolo, ki jo je imel nato vedno pri sebi. Zaradi nje je tudi izgubil življenje. Konec leta 1944 so ga blizu Volč ustavili Nemci. Ker pa so pri njem dobili pištolo, so ga z ostalimi na kamionu odpeljali v Tolmin in od tam v taborišče, od koder se ni več vrnil. Ponoči se mi večkrat oglašča njegov zduhec. Zdi se mi, da je *špičamiš*.<sup>197</sup> Še pred nedavnim je to storil. Pozimi pa se ne oglašča. Kaj, če bi se premaknila v bolj globoko senco?

*Niti opazil nisem, da naju je obsijalo sonce. Koliko pa je bil tvoj prijatelj star, ko so ga odpeljali?*

*Tajbr:* Mislim, da je imel nekaj čez petdeset let. Rekli pa smo mu Krt. Zakaj, pa si lahko misliš.

*Seveda, zato pa si je želel, da bi lahko v drugem življenju letel, in to le ponoči. Podnevi pa bi v miru in sit počival. Če karkoli veš, mi pripoveduj o svetih in zaznamovanih drevesih.*

*Tajbr:* Prav tu nekeje je še pred prvo svetovno vojno stalo zaznamovano drevo, ki so ga vojaki v času ofenziv posekali, ali pa ga je mogoče izruvala ena od številnih avstrijskih granat. Bila je večstoletna bukev z ogromno krošnjo. Deblo pa je imelo okoli in okoli vse polno urezanih znamenj. Nekatera so bila tako stara, da jih je lub že prerasel. Bilo je čisto ta pravo zaznamovano drevo. Tam se je vsak popotnik ustavil in se v njegovi senci spočil. Po tem pa je bukev objel, se nanjo naslonil, ali celo usedel na njene obrasle korenine, od katerih je dobil vsaj nekaj njene moči. Tu okoli ni preživelo niti eno drevo, saj so jih že zdavnaj posekali, a ne iz potrebe, temveč iz zlobe. Čeprav niso bila nikomur v napoto. Eden od naših, ki je mlajši in pri močeh, hodi pogosto k drevesu, ki je na gori Kobilica nad Čepovansko dolino. Lani mi je od tiste bukve prinesel žir. Več kot mesec dni sem jemal vsak dan po eno seme. Ne boš verjel, kako dobro sem se ves tisti čas počutil. Enake izkušnje je imel z njimi tudi Jerin, ki jih je pražil. On je tudi dobro poznal tisti prostor. Še večjo bukev pa so posekali na Stadorju. Ne vem pa, kdaj. Govorili so, da so njene korenine, če si na njih sedel, sprejele vse bolezni in druge tegobe bolnega človeka.

---

<sup>197</sup> Netopir.

*Nekaj pa me ves čas "žuli". Kako je mogoče, da je na Kolovratu in Matajurju srcint popolnoma izginil?*

*Tajbr:* In to že mnogo pred prvo vojno. Poznal sem ga le zato, ker sem ga videl na kakšnem vrtu ali v loncu pred hišo. Pa še to je bila le zasluga žensk, ki so ga tako ohranjale. Kot je rekel Brezar, so ga staroverci nespametno in preveč nabirali. Še huje je, da so ga nabirali v cvetju, zaradi česar posledično ni mogel narediti semen. Ko pa je bil že zelo redek, so mu zadali še smrtni udarec, ko so ga začeli izkopavati in ga nositi domov, da so ga posadili v vrt. To so počeli tako naši kot tudi mnogi Benečani in tudi tisti v dolini pod Kolovratom in Matajurjem. Moja mati ga je tudi imela v loncu na planini. Čaj, ki ga je kuhala iz njega še z nekaterimi drugimi zelišči, je bil zelo dober. Ena od zelišč je bila meta, po tem pa še *taužnt roža*<sup>198</sup> in materina dušica. Zdi se mi, da nisem pozabil nobene.

*Ali si ga kdaj pil?*

*Tajbr:* Nekajkrat, vendar mi je bil najboljši tisti, ki ga je kuhala Mlinarjeva gospodinja, ki mu je dodala še koromačeve cvetove. Menda tudi zato, da je bilo število zelišč neparno. Ker so ji bila pomembna tudi razmerja med njimi, ga je pripravila v naslednjem razmerju, in sicer 4 merice *srcinta*, 2 merici mete, 2 merici materine dušice, merica *taužnt rože* in merica koromačevih cvetov. Vse sestavine je zmešala in jih dala v laneno vrečko, uporabljala pa jih je le leto dni, nato je pripravila sveže.

*Ali mogoče veš, od kod ime srcint?*

*Tajbr:* Eden od profesorjev, ki je živel pod Avstrijo v Tolminu, je povedal staremu Brezarju, da prihaja iz stare besede sat. To pa zato, ker je zelo medovita rastlina.

*Ali si kdaj jedel rakovo moč?*

*Tajbr:* Ne.

*Ali je ne poznaš?*

*Tajbr:* Seveda jo, a je ne maram. Prav tako tudi rakov ne, še manj pa rib. Če pa le pomislim, da bi jedel polže, mi kar obrne želodec. Ko sem obiskal Puša, ki jih je pogosto jedel, sem, ko sem zavohal vonj po kuhanih polžih, kar odšel, ne da bi stopil v hišo. Poznal pa je tudi *samoč* z različnimi polži, s katero je pozdravil rane na želodcu, poškodbe na telesu in nekatere kožne bolezni. Vendar se boš moral obrniti nanj, da ti bo vse to povedal. Preden bova odšla, ti bom povedal, kje ga je treba iskati.

Imam pa zelo rad sir, skuto in *zasiko*.<sup>199</sup> Ampak le tisto, ki jo pripravljajo tukaj pod Kolovratom. Danes jo zelo težko dobiš, ker ne poznajo starega načina izdelave. Kot ne boš dobil moža, ki bi znal posušiti svinjski hrbet v enem kosu. Res, da to traja dve leti, a oštirji so se zanj topli. Tako je bil dober, da ga je jedel tudi goriški grof. To znanje je šlo v pozabo, saj po prvi vojni tega ni nihče več znal. Edino, kar so še povedali, je to, da so bile za to sušenje najboljše kleti v Livških Ravnah. Veš, pa tudi ne verjamem, da ima rakova moč sploh tak učinek, kot govorijo možje, saj so k ženi tistega, ki jo je pripravljala, hodili tudi drugi možje.

***Dolg smeh in krohotanje.***

*Raje, kot da to nadaljujeva, mi povej še kaj o svojih doživetjih.*

*Tajbr:* Tega je veliko. Vzeti bi si morala poseben dan, da bi se pogovarjala o teh stvareh. Ne vem, ali veš, da se je naša skupnost kmalu po drugi vojni začela krhati.

*O tem pa nisem nikoli ničesar slišal. A vseeno me zanima, zakaj.*

<sup>198</sup> Lat. *Centaurium erythraea*.

<sup>199</sup> Nekoč so zaseki rekli *zásika*, s poudarkom na a.

*Tajbr:* Ko je bilo popolnoma jasno, da dehnarjevega naslednika ne bo, ker je verjetno umrl v Afriki, se takratni dehnar ni odločil takoj poiskati in usposobiti drugega, ampak je vztrajal pri starem načinu. To je, da se naslednik nekaj let usposablja ob dehnarju ter tako spozna in pridobi vsa znanja za to pomembno poslanstvo, ki ga čaka. Lahko pa bi sledil dehnarju v Kneških Ravnah, ki je, ko mu je iznenada umrl naslednik, prejel kot v letu dni usposobil drugega, ki ga je nato vse do smrti še dodatno usposabljal. Naš pa tega načina ni želel sprejeti, tako da smo ostali brez dehnarja. Kar zmore, od takrat naprej rešuje Strgar. Zaradi tega smo se že takrat sporekli. Vendar je bila takrat večina na dehnarjevi strani. Manjšina pa na strani mladega Štajcna, ki je bil tisti dan tudi najbolj glasen. Zahteval je tudi, da se prenehamo skrivati in se delati, kot da nismo staroverci ter da o tem tudi javno spregovorimo, saj vendar živimo na tem prostoru že stoletja. A podprli smo ga le štirje, vsi s severne strani Kolovrata, ki so nam dali takoj vzdevek Senčni. Zato pa je Štajcni povedal, da bo okoli sebe zbral somišljenike in to idejo tudi udejanjil. Seveda smo se razšli, kot da bi odhajali od pogreba.

*Mislím, da se je Štajcni prenaglil, saj vas je bilo vendar takrat premalo, da bi tisto idejo speljali. Kaj pa ti misliš?*

*Tajbr:* Prav malo nas ni, čeprav jih je od takrat več kot deset že umrlo. Tu na severu Kolovrata, smo štirje, in sicer jaz, Štajcni, Benečan in Kiunk. Okoli Krna je Modrasc, Bičnik in Lešin, ki je tam najbolj zagnan. V Baški grapi pa so še Kimbl, Trhuc, Brist ter njihov vodja Horin. Najslabše je danes v Trebuši, kjer sta le bolni Pušč in Škrib, ki pa se je zapil.

*Kaj pa lahko storite? Vsi ste že v letih, razen Štajcna. Razbiti ste na štiri oddaljena področja. Tudi če bi vsi živeli na enem kraju, bi bili premajhni, da bi naredili kaj pomembnega. Bolje bi bilo, če bi stopili skupaj, kot nekoč.*

*Tajbr:* Toda Štajcni išče somišljenike. Vem, da je pridobil nekaj nezakonskih mož, ki so še stopnjo nižje od stricev, a kaj, ko so prestari, da bi kaj naredili. "Če bomo vsi tako zaspani, bomo iz tega prostora kmalu izginili", se jezi in obenem pravi, da so mladi še najbolj stari. Zanima jih le pivo, glasba in baba. Veš, premislil sem si. Ne bom šel v Livške Ravne, ampak k Pepotu k Vogrinkom, saj se že dolgo nisva videla, pa tudi po tisto obljubljeni *sajblo*<sup>200</sup> moram, ki jo ima le še on. Nekoč so jo gojili le na tem prostoru in jo cenili kot pomembno zdravilno zelišče. Tej zeleni *sajbli*, ki je zelo aromatična, so rekli tudi *saibit*. Z vodo, v kateri so jo kuhali, so umivali novorojenčke. Z njo so okadili tudi prostor. Pili pa so tudi čaj iz listov, še posebno pozimi. Pri nas na planini pa je zelo cenjena jed *sabit*. Pripravimo jo tako, da liste *sajble* popečemo na vročem maslu in z njim zabelimo kuhan in zmečkan krompir, ki ga zalijemo s sladkim ali kislim mlekom.

*Torej se posloviva. Jaz grem na Livek, od tam pa v Kobarid. Tajbr dragi, zelo rad bi se s tabo še kdaj pogovarjal. Če bo prilika, te bom poiskal. Ti pa lahko pri Vogrinkih pustiš tudi kakšno sporočilo ali predmet, če ga še imaš in ki bi me zanimal.*

*Tajbr:* Prav, tudi meni je do tega, da se spet srečava. Zelo sem srečen, da sem te spoznal in se s tabo pogovarjal. Bodi pazljiv, cesta ni v najboljšem stanju. Toda preden greva, bova še eno zakurila. Ne vem, ali veš tisto o tobaku:

Kdor kadi, cesarju služi.  
Tisti, ki šnaufa, cesarici.  
A kdor čika, pa prasici.

Živijo, se vidiva.

*Tajbr, živijo. Pazi nase, danes je mlaj!*

*Tajbr:* Paulo, še to, če boš imel priliko, poišči Lešina. Najraje hodi v gostilno v združnem domu v

---

<sup>200</sup> Žajbelj ali *saibit*. Pepo ga je dobil od ženske, ki veliko ve tudi o naši stari kuhinji.

Zatolminu. V Kneži pa povprašaj za Horina. Menda se veliko zadržuje v planini V Prodih. Ona dva vesta veliko o teh stvareh. Še enkrat živijo!

Tajbr Krniču  
Na Slemenu, 1968

*Za Puša (polža) sem najprej povprašal v Livških Ravnah, a so mi povedali, da je že pred nekaj urami odšel v Livek in da ga bom zagotovo našel v gostilni. Tako je tudi bilo. A, ker je ravno igral karte, ni bil ravno navdušen, da bi igro prekinil. Zato sem ga počakal zunaj pred gostilno. Ker me je poznal, je vedel, zakaj ga iščem. Povedal sem mu, da bi rad izvedel za njegovo samoč, ki jo je izvajal s polži. Ker ni bil povsem prepričan, da mislim resno, je nekoliko okleval. Šele, ko sem mu rekel, da gre za posebnost, o kateri še nisem slišal, je privolil v pogovor. Povedal mi je, da zdravi vse bolezni, ki se ga "primejo", samo s polži. Rane na prebavilih zdravi tako, da razreže jabolko ali drugo sadje in ga da na krožnik ter nanje položi toliko polžev s hišico ali pa lazarjev, kot jih predvideva. Nato vse pokrije s sitom. Drugi dan mora bolnik na tešče pojesti vse razrezane kose. To ponovi sedem dni zapored. Po dveh lunah, če ni izboljšanja, postopek ponovi. Vse rane na telesu ali izpuščaje pa zdravi s polži tako, da jih položi nanje, da jih "oblizejo", kar pa večina odklanja. Za to mora ponoviti podoben postopek kot zgoraj, le da vlažno krpo položi na krožnik, nanjo pa razvrsti drobce sadja ali solate. Drugi dan odstrani vse, kar je na njej ostalo in jo položi na rano. To ponavlja do ozdravitve.*

*"O drugih stvareh pa se bova pogovarjala drugič, ker moram nadaljevati z igranjem, ker so prijatelji izgubili", je končal. Po tem srečanju sem Puša zaman iskal.*

## POZABLJENI BUŠTNIK

*Vedno, ko sem se oglasil pri Ernesti, sva nekaj časa posvetila pogovoru o preteklosti, ki naju je še posebno zanimala. Prav tako je bilo tudi tisti dan. Povod zanj je bila komaj znana rastlina, ki so ji domačini rekli buštnik.*

*Ernesta, nekajkrat sem slišal za buštnik in o buštniji, a to le v Volčanskih Rutih in okoliških zaselkih. Ali veste kaj o tem?*

*Ernesta: Seveda, a kar vem, mi je povedala znanka, ki je takrat živela v Kamnici nad Volčami. Ker sem jo nekajkrat obiskala, sem pri njej buštnik tudi prvič videla. Ampak to je bilo kmalu po prvi vojni. Ob tisti priliki mi je tudi povedala, da so ga cenili in uporabljali le starejši. Po prvi vojni pa je šel kmalu v pozabo kot mnogo drugih stvari. Nihče tudi ne ve, kako je prišel sem in zakaj so ga poznali le tam.*

*Zakaj so ga uporabljali?*

*Ernesta: Sem v zadregi, ker ne vem, kako naj Vam to razložim. Saj tudi sama ne vem natančno, zakaj vse so ga pri buštniji uporabljali. Če boste kdaj srečali tistega čudaka Tajbra, Vam bo o buštniji vse povedal. Poglejte v Rute, je večkrat tam na obisku pri prijateljih. Zagotovo pa vem, zakaj so ga takrat uporabljali. Zdi se mi, da je šlo za neko vražo, ali pa se motim. Znanka, ki je nekoč bila pri stari mami v Volčanskih Rutih, je videla, da so imeli ob mrliču v kuhinji tudi buštnik. Menda je bil šopek v posodi, iz katere je pokojnik pil vodo, medtem ko sem ga jaz občudovala kot rožo, ki je bila zame nežna in vznemirljiva. Njene rože so namreč delovale kot neki pravljичni pajki.*

Ernesta Bukovec  
V Volčah, 1970

\*\*\*



Tajbr, imel sem srečo, da mi je pri Srednjem neznanec povedal, da te je videl, ko si šel proti Pušnem.

Tajbr: Torej je sreča obojestranska, ker sem tudi jaz vesel ponovnega srečanja s teboj. Lahko rečem, da si mi dal novo upanje, da se prebijam skozi to ne preveč prijazno življenje. Tako bo danes tudi prilika, da ti izročim še nekaj tistih stekleničk (sl. 52), ki smo jih uporabljali pri samozdravljenju. Le ponje moram k Vogrinkom, kjer sem jih zadnjič pustil.

Hvala. Kot vidim, ste jih kar veliko uporabljali. V Volčah mi je pred dnevi neka gospa pripovedovala o buštniku.<sup>201</sup> Rekla pa mi je tudi, da vse o njem veš ti.

Tajbr: Ne vem, od koga je to slišala, saj veš, ženska pretirava. O buštniku (sl. 53) sem, ne da bi spraševal, slišal kar nekaj, predvsem od žensk, ki so ga tudi gojile, skrbele zanj in ga uporabljale pri izdelavi fancon. Da ne bova zapravljala tvojega dragocenega časa, kar začni pisati. Po prvi vojni, ko se je dehnar pogovarjal s tukajšnjimi ženskami o tem, da bi ponovno začeli gojiti buštnik,<sup>202</sup> sta se za to odločili le gospodinja pri Vogrinkih in ena iz Pušnega. Kasneje pa še Mica z Livških Raven. Ker pa so imeli seme le pri Vogrinkih, so jih tam najprej posejali in šele nato razdelili sadike še drugim ženskam. S tem je hotel dehnar obuditi staro buštnijo, in sicer navado, ki je bila pri starovercih povezana s smrtjo. Ko je pri hiši kdo umrl, so v posodo, iz katere je umirajoči pil vodo, dali sveže ali posušene buštnike in vejico pušpana. Osmi dan po pogrebu so buštnik oziroma fancon zažgali na ognjišču. Še prej pa so odstranili tunik in ga shranili, vodo pa zlili pred hišni prag.

Če je umrl otrok, so v fancon dali tri buštnike in vejico pušpana, neporočenemu pet, poročenemu pa sedem buštnikov in vejico pušpana. Nekatere matere pa so otrokov fancon kot spomin hranile v kamri. Ko je umrl zadnji dehnar, je Strgar naročil Javorju, naj mu prinese devet buštnikov, kot je bilo zanj določeno. Ženske pa so poskrbele, da so naredile fancon. Po drugi svetovni vojni, ko je umrla tako gospodinja v Pušnem kot tudi Mica v Ravnah, so imeli buštnik le še pri Vogrinkih, kjer si ga tudi videl. Micina nečakinja, ki je živel na Mostu in delala na železnici, pa je kot plevarka,<sup>203</sup> ki je imela tam svoj vrt, gojila tudi buštnik. Toda bolj za spomin, kot za potrebo. Ko pa se je preselila v Divačo, kjer je tam dobila službo čistilke potniških vlakov, je gojenje buštnika opustila, saj je živel v stanovanjskem bloku, ki ni imel vrtov. Upam, da si s tem zadovoljen, sicer pa drugega niti ne vem. Zdaj pa moram v Livške Ravne, kjer praznuje prijatelj sedemdesetletnico.

Tajbr Krnič



Sl. 52: Stekleničke, ki so jih uporabljali pri samozdravljenju

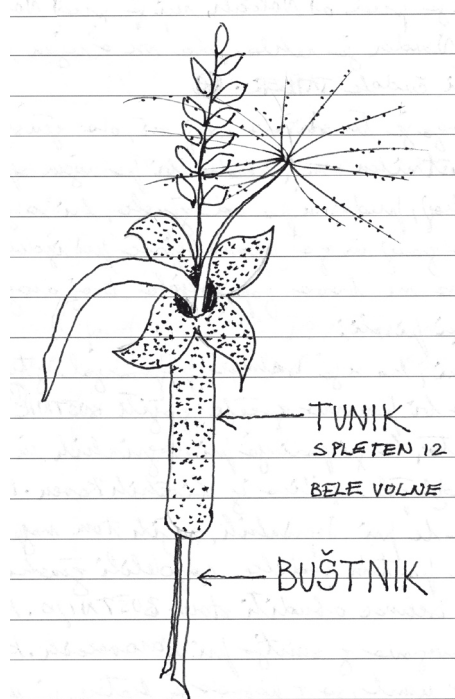

Sl. 53: Buštnik

<sup>201</sup> Buštnik je domače ime za lasasto proso, lat. *Panicum capillare*, ki je severnoameriška vrsta. V Sloveniji jo poznamo že kakih 100 let. Vrsto je prepoznal izr. prof. dr. Nejc Jogan (Univerza v Ljubljani, Oddelek za biologijo) oktobra 2013.

<sup>202</sup> To rožo so uporabljali le staroverci. Drugi je niso poznali, ker je v naravi ne najdeš. Menda so jo sem prinesli guzirji oziroma krošnjariji.

<sup>203</sup> Z železniške proge je skupina pleverjev ročno odstranjevala vse, kar je na njej zraslo.

## POZABLJENE BESEDE

***Na začetku zime sem pred trgovino v Volčah po dolgem času srečal Tajbra. Ker ga je zeblo, sva se zatekla v bližnjo gostilno, kjer sva se pogrela s čajem, ki ga je močno obarval rum.***

*Večkrat sem spraševal po tebi, a nihče ni vedel, kje bi te lahko našel. Eden mi je celo predlagal, naj pogledam na britof,<sup>204</sup> da nisi morda že tam.*

*Tajbr: Res bi lahko bil, saj zelo dolgo nisem mogel na noge. Zgleda, da me je v posteljo vrgla španška gripa. Še dobro, da sem lahko bil pri Kopoviščarju, ki je skrbel zame. Nisem verjel, da zna kuhati tako dobre čaje in to iz svojih zelišč ter da ima za tisto bolezen, še posebno zeliščno žganje z medom. Kar pa sem ti takrat na Slemenu obljubil, imam že dolgo v žepu. Napisala ti je ženska, kar te zanima. Kar poglej in si preberi.*

*Šele zdaj mi je vse jasno. Tajbr, hvaležen sem ti, da si to opravil zame. Zdaj zagotovo vem, da so me gospodinje pravilno poučile in da so imele prav, ko so mi zatrjevale, da je veliko besed, ki se rabijo v kuhinji, tujih. Gre pa za besede tacanje, lazanje in njoki. Po naše pa bi se jim reklo sjektaka, bleki in žličniki. Namreč, ko sem pogledal v bukve, sem ugotovil, da tacanje izhaja iz furlanske besede taz z ali tacia.<sup>205</sup> Lazanje prav tako izhajajo iz furlanske besede lasagne,<sup>206</sup> enako je pri njokih, ki jim Furlani rečejo gnocchi (cmoki ali svaljki). Žal je tudi beseda bleki,<sup>207</sup> ki jo imamo za našo, verjetno povzeta po nemški besedi flęc. A to so le moje razlage, ki jih bo potrebno preveriti.*

*Tajbr: Ženska, ki ti je napisala, je tiste stvari izvedela od starejše Antonije Faletič rojene 1898 iz Livških Raven, ki so jim pravili tudi Toninovi. Ta pa je to izvedela od svoje stare mame, ki o tistih tujih besedah ni ničesar vedela ali slišala.*

*Tu piše, da so vse do prve vojne, vsaj starejše ženske, poznale le domače besede. Takšna beseda je recimo sjektak, ki so ga sekali na posebni deski, imenovani tarin. Nanjo so dali špeh ali zaseko, redko tudi pršut, pa tudi česen ali čebulo. Od zelišč pa peteršilj, zeleno, majaron, šetraj in drugo. Z velikim nožem pa so vse sestavine sekali v vse smeri, dokler zmes ni postala mazljiva, kar so preverili tako, da so jo z nožem po strani raztegnili. Sjektak je moral trajati skoraj pol ure. Odvisno pa je bilo, ali so ga uporabili za zgoščo (omako) ali za mešarin, ki so ga rabili še za pripravo kuhinje, danes minještre, ki je prav tako tujka.*

*Tajbr: Kakšna pa je razlika med tcanjem in sjektakom?*

*Predvsem v besedi, saj je prva tuja, druga pa naša. Seveda tudi v nekaterih pridatkih, ki so bili tu nekoliko drugačni kot v Furlaniji, ki naše besede sjektak niso poznali. Nejasnosti pa so tudi pri besedi žličniki, ki ti jo moram razložiti. Nekoč je bil pri nas na kmetih žličnik njok. Pri tem pa ni bila razlika samo v besedi, ampak tudi v pripravi. Žličnike so vedno pripravljali le z leseno žlico, ne glede na to, ali so bili iz koruzne z dodatkom bele moke ali tisti narejeni iz zmečkanega krompirja in bele moke. Pripravljali pa so tudi takšne, da so krompir nadomestili z zmečkanim bobom, fižolom ali kostanjem. V vseh primerih pa so iz pripravljene zmesi, ki so ji nekateri dodali še jajce, žličnike delali samo z leseno žlico in jih zlagali na mizo. Medtem ko so pri njokih ali svaljkih,<sup>208</sup> testo razvaljali z rokami v kito in jo razrezali.*

*Tajbr: Dobro bi bilo, da bi imel to tvoje predavanje v hotelu Krn v Tolminu, ne pa tukaj. Ali nisi*

<sup>204</sup> Pokopališče.

<sup>205</sup> *Tázz ali tacia* je furlanska beseda, ki pomeni zmes sesekljanih sestavin.

<sup>206</sup> *Lasagne* v furlanščini pomenijo vrsto rezancev, ki jih uporabljajo pri različnih jedeh.

<sup>207</sup> *Flęc* pomeni v nemščini krpa. *Sblec* pa pomeni v furlanščini kos tkanine, tudi pri nas *blek* ali *bleka* pomenita isto.

<sup>208</sup> Domače *zvljki*.

opazil, kako naju je gledala *kelnarca*,<sup>209</sup> ko sva se ves ta čas grela ob čaju. Zato bova sedaj naročila vsak svoj *antigripin*.<sup>210</sup>

*Če ga moraš vzeti kot zdravilo, ga kar naroči, jaz bom raje kavo.*

*Tajbr:* Veš, ko sem zadnjič v Livških Ravnah pri tisti ženski pil lipov čaj, mi je še povedala, kako so okoli leta 1880 prihajali tja okoli Kolovrata tudi tujci, predvsem iz Benečije, ki so na skrivaj tudi ponoči kopali korenike *rmenike* oziroma košutnika.<sup>211</sup> Zaradi tega jih je pregnjala tudi naša finančna straža, saj ga je bilo iz leta v leto manj. Iz teh razlogov so postali na tiste tatove zelo pozorni tudi naši ljudje. Ko so jih opazili, so takoj obvestili tisto skupino fantov, ki jih je izbral dehnar, da posredujejo kot dogovorjeno. Nekoč sta dva neznanca hotela vse izkopane korenike *rmenike* odnesti kar na mulinem sedlu. Ker pa sta opazila, da jima sledijo, sta z mulo začela bežati proti Dolenjim Ravnam. Malo pred vasjo pa sta iznenada zavila po strmini proti jugu. Toda del zasledovalcev jih je že pred tem počakal spodaj. Zbegana sta pustila tovor z mulo in bežala proti potoku Perivnik, kjer je eden tako nesrečno padel, da so ga morali odnesti v bližnjo vas Topolovo, kjer je že tisto noč umrl. Vsaj tako so govorili.

Po pripovedi tiste ženske, naj bi bil tisti dehnar znan tudi po tem, da je nagovarjal gospodarje, naj ob hišah postavijo stranišča in skrbijo za večjo čistočo v hlevih, predvsem pa v hišah. Le tako bi lahko preprečili pogoste črevesne bolezni, ki so najbolj prizadele otroke. Ta njegova vnema ni popustila, vse do njegove smrti. Ob tisti priliki so tudi izvedeli, da je v vojski služil v sanitetni *edinici* in za uspešno služenje prejel tudi križec.

Preden se posloviva, ti moram še povedati, da nisem pozabil na obljubljeni *samoč*. A, ker sem o tem govoril tudi z Jerinom in ugotovil, da o njej ve več, mi je obljubil, da bo o tem govoril še s teboj.<sup>212</sup> Zdaj pa moram k znancu, da končava z žaganjem drv. Živijo in pazi nase, saj so ceste postale kot bojišče. Jaz temu rečem, da je to nadaljevanje soške fronte.

*Ne pretiravaj, se pa strinjam, da je previdnost nujna. Živijo in pozdravi Kopoviščarja. Upam, da se mu je ohladila jeza, ki jo je stresal name, ne da bi vedel, zakaj.*

Tajbr Krniču

---

<sup>209</sup> Natarica.

<sup>210</sup> Žganje.

<sup>211</sup> Lat. *Genitana lutea*.

<sup>212</sup> Kasneje sem samoč opravil z Jerinom.

# ROZALJA RUNJANOVA

Rozalja Jug, rojena 1925  
"Pri Runjanu"  
Pušno 6

## ČISTO ŽENSKA STVAR

*Pred nekaj urami sem se s Tajbrom pogovarjal o bušniku. Kaj pa ti, Rozalja, veš o njem?*

*Rozalja:* Sem slišala, da se s strici nekaj pogovarjaš o njem. Je pa to čisto ženska stvar, pri kateri niso imeli moškega vpliva in najmanjšega opravila. Tega dela ne poznajo, hočejo pa danes tudi o tem nekaj povedati. A pri tem govorijo tudi neumnosti in ne resnico. Lahko pa se zgodi, da mi bo kdo iz užaljenosti hotel očitati mojo mladost in zato nepoznavanje te snovi. Prav zato bom povedala, da so mi vse povedale številne ženske, ki so bile rojene konec 19. stoletja. To je v času, ko je bila uporaba *bušnika* najbolj "živa". Tudi tisto govorjenje, kako se je dehnar zavzemal, da bi se ponovno obudilo gojenje te pozabljenе rože, povsem ne drži. Kajti prav gospodinje pri Vogrinkih in Pušnem so bile tiste, ki so nekoč nagovorile dehnarja in mu povedale njihovo željo po obuditvi *bušnije*. Je pa res, da je to podprl in tudi razumel ter želel, da bi to storile tudi druge ženske. Te pa niso kazale nobenega zanimanja, saj so bile prepričane, da tega običaja nihče več ne pozna. Še manj pa, da bi ga ponovno uvedli. Da je to res, potrjujejo pričevanja žensk, da so zadnji *fancon* naredile tistega leta, ko se je začela druga svetovna vojna. Ni pa znano, za katerega pokojnika je bil narejen. "Tvoji" strici pa so ti pozabili povedati, kdaj se je uporabilo trinajst *bušnikov* pri izdelavi *fancona*.

*No, le povej, da mi ne bo treba ugibati, saj dobro veš, da ne bom uganil, ker tega ne vem.*

*Rozalja:* Ne vem, ali kdo od stricev to sploh ve, saj je to žensko izročilo, ki pa se kar pozablja. Tudi Tajbr tega ne ve. Od matere pa ni mogel izvedeti, ker je bila iz Baške grape.

*Ker sem radoveden, pa le povej, kdaj se je tisto zgodilo?*

*Rozalja:* Zadnjič ob suši, nekaj let pred prvo svetovno vojno. Takrat je šlo nekaj naših v Padež prositi za dež. No, in takrat so s seboj odnesli kot vedno *fancon* s trinajstimi *bušniki* in vejico pušpana, ki so ga darovali vodnemu duhu, da bi jih uslišal in poslal potreben dež.

*Rozalja, ali se nisi zmotila, saj so vaši tisti izvir imenovali vedno Padence?*

*Rozalja:* Ni res in še enkrat, ni res! Padence so tu pri nas, Padež pa je bil za naše ljudi na Bovškem. Saj ja vem, kaj govorim. Pa ja ne misliš, da bi vse naše ženske lagale? Moške pa so površni in govorijo stvari, ki jih ne preverjajo. Jaz pa sem šla tisti slap tudi pogledat in ko si pod njim majhen kot mravlja, veš, da bo PADAL DEŽ, če le verjameš v prošnjo, ki si jo pod njim izrekel.

*Verjamem ti, toda do danes so mi strici govorili le o Padencah. Škoda, da ni več Strgarja, da bi to preveril. Bojim se, da bodo strici trmasto vztrajali pri svojem.*

*Rozalja:* Prepričana sem, da bo zmagala resnica in z njo tudi ime Padež. Paulo, tudi to moraš zapisati, da je najlepše *fancone* spletla Mica z Livških Raven. Tudi tisti, ki so ga takrat pustili pod Padežem, je bil

njen. Da ne pozabim, še to moraš slišati, preden greš, ker je pomembno. Tisti dan, ko so se odločili, da gredo v imenu vseh v Padež, jih je spremljal mladenič, oblečen v pustno masko, s katero so pri nas prosili za dež na Kolovratu, pred sončnim vzhodom (sl. 54). Ob sebi je imel tudi tiste tri železne obroče (sl. 55), s katerimi je ves čas udarjal ob tla. Okoli njega pa je bilo vse polno otrok, ki so ga spodbujali s kričanjem. Spremstvo je šlo vse do vrha Na gradu, nato pa so se vrnili k Vogrinkom, kjer so hranili obroče in bakreno masko.

Rozalja, kdaj pa so se tisti, ki so šli v Padež, vrnili?

Rozalja: Ker so bili v spremstvu predvsem mladeniči in strici, ki niso imeli zemlje, se jim domov ni ravno mudilo. Zato so si vzeli čas, ne vem pa, koliko. Verjetno pa kar štiri dni, lahko pa tudi več, če je bila na poti kakšna veselica. S seboj pa so prinesli veliko *bulcn*, ki so jim jih naročili domačini, saj so želeli imeti tudi doma delček, kjer prebiva vodni duh.

Rozalja, ali si mogoče kaj pozabila?

Rozalja: Ne bom te zadrževala, ker vem, da se ti mudi, saj si celo ponujeno kavo odklonil, kar je pri tebi izjemna redkost. Pazi na cesto, ker ni v najboljšem stanju.

Bom. Hvala za čas, ki si si ga vzela zame. Še naprej misli na buštnik in Padež. Nasvidenje.

Rozalja: Če bi imel čas, bi ti povedala še o *osten kamnu*,<sup>213</sup> a pustiva to za drugič.

V Pušnem, 1970

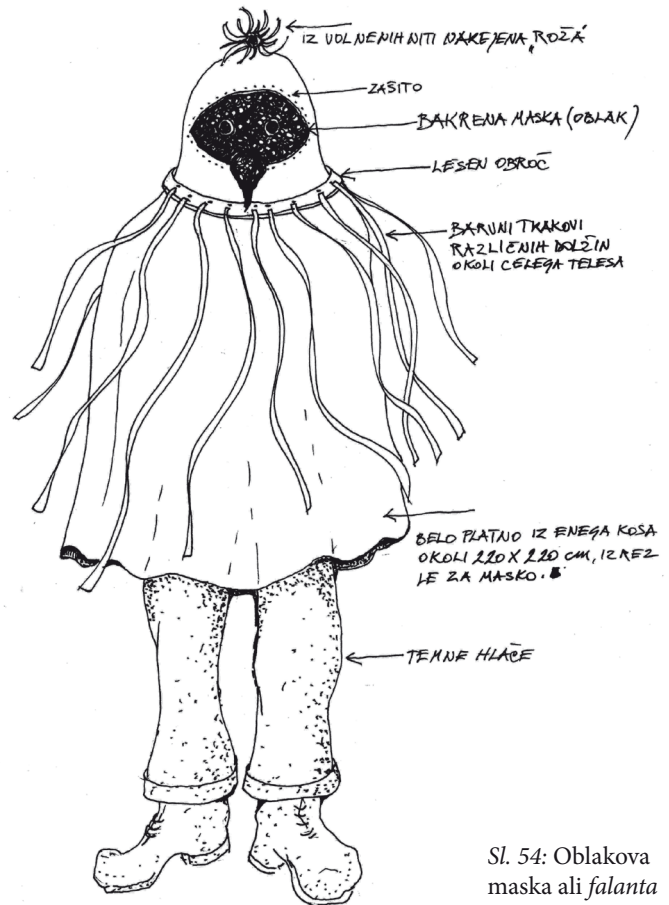

Sl. 54: Oblakova maska ali falanta



Sl. 55: Trije obroči in "renčelj"

<sup>213</sup> O *osten kamnu* mi je pripovedoval Jerin na Ušniku leta 1970. Povedal mi je, da so tisti, ki so o njem vedeli največ, že umrli. On pa ga ni nikoli videl, ker so jih, kdo ve kdaj, odstranili ali razbili. Kot so povedali, jih je bilo na različnih krajih več, pa tudi imen, ki so jih zanje uporabljali, je bilo veliko. Povezani so bili s staroverskimi svetišči, njihov pomen pa se ni ohranil. Brezar mu je povedal, da so bile v *ostenu* vklesane tri vodoravne puščice, med katerimi je bila sredinska vklesana v drugo smer kot ostali dve. Če si hotel *ostenovo* zaščititi, si moral vrezati tri palčke, po puščicah izmeriti njihove dolžine in jih odrezati. Z njimi si nato ob kamnu naredil tročan, v katerega si stopil najprej z levo, nato pa še z desno nogo. S tem si dobil njegovo zaščito, ki te je varovala pred puščicami, meči, sekirami in drugimi vbodi, tudi od kač in žuželk.

# ALOJZ KORADU

Alojz Melihen, rojen 1899

“Pri Koradu”

Log Čezsoški, Prevejk 17

## KAMNI ŽILNIKI

Ko presahne slap Boka pri Žagi, je spodaj v strugi veliko zglajenih kamnov različnih velikosti, ki jih je voda slapa z neverjetno močjo brusila in oblikovala. Toda za zdravljenje so bili uporabni le tisti prodniki, ki so imeli na površini žile ali črte v drugi barvi kot podlaga. Pri zdravljenju so uporabljali 3, 5 ali 7 prodnikov. S tremi so zdravili bolezni od glave do prsi, s petimi do spolovila, s sedmimi pa do stopal. Pred polaganjem na obolela mesta so jih namakali v toplo deževnico ali nebesno vodo. Najboljša zdravilka je bila Trčeta, ki je v moji mladosti živela v Melanu nad Žago.

Prevejk, 1963

## MEDVEDJE OKOSTJE

Na južnem pobočju Polovnika so v spodmolu v Pečeh našli medvedje okostje. Medved je poginil zaradi poškodbe. Na vrhu lobanje je imel odprtino v velikosti jabolka. Kdaj so ga našli, pa ni vedel niti najstarejši Prevejc, ki je bil rojen leta 1849, niti njegov stari oče. Predvidevali pa so, da je medveda, ki se je neke pomladi vračal po stari medvedji poti, ki so jo medvedi uporabljali, ko so šli tam mimo v Alpe, ali pa jeseni, ko so se po isti poti vračali na zimovanje na jug, napadel eden ali skupina mož. Ker je bil ranjen, se je zatekel v težko dostopne skale in tam poginil. Medvedje kosti, ki so jih tam našli neznanci, so raznesli na razne kraje in jih uporabljali za različne potrebe. Prebito lobanjo je imela v koči stara Repnja, ki je tam vedeževala. Spodnjo čeljust pa je imel ovčji pastir, ki si jo je obesil pri vhodu v zagon,<sup>214</sup> da bi varovala ovce pred plenilci, ki so tam vedno ogrožali drobnico. Tri največje kosti nog pa je imel za ognjiščem Senču, s katerimi je, ko je bilo treba, naredil medvedji tročan, ki ga je varoval pred vsemi zvermi in hudim duhom. Senču pa je pred leti neznanec ukradel medvedjo medenično kost, v kateri je bila zapičena železna konica, ki pa nihče ni vedel, ali se je vanjo zapičila, ko je bil medved še živ, ali ko so našli njegove kosti in jih prinesli v Prevejk.

Prevejk, 1963

---

<sup>214</sup> Ograjen prostor za drobnico.

# JERIN, VALENTIN MLINARJEV, IVANA PERINACIJEVA, IVAN TOMAJŠČU IN IVAN LAŠTARJEV

Samotar Jerin .....	215
Valentin in brezkončna tema kot spoznanje novega sveta .....	223
Zelena kačja glava kot varuhinja semen .....	234
Trojak .....	237
Bleščin.....	242
Kábrca, glinena piščal .....	243
Sončeva kabrcá .....	245
Lunin kamen .....	246
Kaj bo ostalo od zadnjega dehnarja? .....	246
Čunkov kotu .....	248
Brezarjeva samoč ali samozdravljenje .....	250
Jerina peče vest .....	252
Barin .....	254
Tarogova češnja .....	254

Jerin, rojen 1901  
Okolica Kambreškega

Ivan, Janko Šavli, rojen 1902  
"Pri Laštarju"  
Ušnik, Čiginj 9

Valentin Hvalica, rojen 1908  
"Pri Mlinarjevih"  
Kambreško 84

Ivan Gerbec, rojen 1932  
"Pri Tomajšču"  
Dolina, Doblar 43

Ivana Matelič, rojena 1897  
"Perinaci"  
Jevšček pri Livku 15

## SAMOTAR JERIN

*Ker po smrti Janeza Strgarja Toni Kuk Javorjev ni želel, da bi se še naprej srečevala, mi tudi ni povedal, ali je dobil podatke, kje bi lahko našel Jerina, ki je takrat menda živel na Kambreškem. Da bi prišel do njega, sem se obrnil na nekoga, ki sem ga poznal že prej. Povedal sem mu, zakaj si želim srečanja z Jerinom in kaj bi hotel, če bo seveda privolil, od njega izvedeti. Obljubil mi je, da se bo z njim pogovoril in mi, če bo na to pristal, to tudi sporočil. Čez dobrih deset dni sem od njega prejel sporočilo, da je Jerin pristal na srečanje, ki bo 9. 9. ob 9. uri pred Lahovo hišo na Srednjem. K Lahovi hiši sem prišel petnajst minut pred deveto. Na cesti pred hišo me je že čakal Jerin. Spoznal sem ga po kapi,<sup>215</sup> o kateri so mi pripovedovali drugi. Pozdravila sva se z "Živijo!", rokovati pa se z menoj ni želel.*

*Jaz sem Pavlo, doma iz Anhovega. O tebi vem le to, da si za prijatelje Jerin.*

<sup>215</sup> Nosil je partizansko kapo s Triglavom. Predelana je bila iz nemške s šilcem, le da je imel okrog nje črn trak, kot pri klobuku, in pero divjega petelina (sl. 56).

*Jerin:* Še to je preveč. Srečo imaš, da imaš znanca, ki me je prosil, da se srečava. A to sem storil le iz radovednosti, da vidim, kako to opravljaš. Vse drugo pa je itak v mojih rokah. Dol v dolino, še posebno v mesto, pa ne hodim, ker nočem imeti nobenega opravka s "cepljenimi" meščani.

*Kako to, da ne hodiš v mesto? Ali ga morda ne potrebuješ?*

*Jerin:* Seveda ga ne potrebujem. Vse, kar potrebujem, dobim tu, od Liga do Livka. V mesto pa grem kot otroci v živalski vrt, da vidim, kako so divjaki s podeželja postali skopljenci. Zdaj pa je najbolje, da mi poveš, kaj želiš, ker ob 13.30 pride pome prijatelj, ki me bo odpeljal na Livek. Ker pa se tukaj ob cesti zaradi zijal ne počutim dobro, greva po tisti stezi proti tistim drevesom. Tam bova imela mir.

*Kot želiš, meni je tako prav.*

***Ko sva prišla v senco dreves, sva našla podrto suho drevo, kamor sva sedla.***

*Nekaj o tem, kar želim slišati od tebe in o meni, ti je že povedal znanec, ki ga tudi ti poznaš, zato lahko kar začneš. Če pa česa ne bom razumel, te bom sproti vprašal.*

*Jerin:* Preden začneva, bi vseeno rad vedel, zakaj te to "čarovniško" zdravilstvo tako zanima?

*Zagotovo ga ne bom uporabljal, ne na sebi in ne na drugih. Zanima me zato, ker je to del staroverstva. Predvsem rod zdravilcev, ki so živeli takrat nad Potokom pri Petrovču ali nekaj podobnega. Kmetija je dobila ime po pradedu Petru, ki je bil najbrž prvi zdravilec pri hiši in tudi staroverec kot ostali tu okoli. To je tudi edini razlog za to mojo radovednost.*

*Jerin:* Ampak tistega Petra nisem poznal in o njem ničesar slišal. Vse, kar znam, mi je povedal in pokazal Brezar, ki je bil tudi tam nekje rojen in se je z zdravilstvom ukvarjal od otroških let, ker je bil njegov oče prav tako medežnik.

*Mislite na madežijo kot zdravilo?*

*Jerin:* Ne, medežnik pride iz besede med, ki je bilo eno prvih zdravil. Brezar je bil res dober, poznal je vse zdravilne rastline, ki rastejo tu okoli. Pa tudi druge stvari, ki pomagajo bolnikom. Ravno tako je poznal vse uroke, ki še kako pomagajo. Danes imava premalo časa, da bi se ukvarjala z zelišči. Več ali manj jih pozna vsak, ki ga to zanima, le, da jih vsak drugače uporablja. Kot razumem, te zanima predvsem tisto, kar ni zapisano v nobeni bukvi.

*Da, predvsem tisto, saj sem o zeliščih v teh letih izvedel največ. O tem, kar je poznal tvoj učitelj in seveda ti, pa ne.*

*Jerin:* Brezar je imel svoj način, ki ga je prevzel od očeta, oče pa od svojega očeta in tako naprej. Kdo naj ve do kam? Morda do Atilovih časov ali še kaj čez. Kot si mi povedal, si nekaj od tega slišal od Toneta Javorja, ki pa se s tem ni ukvarjal in zato ve le toliko, kolikor vem jaz o kafetu, ki mi ga kdaj ponudijo. Vsega, kar vem, seveda ne bom povedal, ker sem Brezaru prisegel. Če pa se bo našel kdo, ki bi si želel, da ga naučim, kako postati medežnik, pa bom. Do zdaj o tem nisva rekla še nobene besede, zato bom začel. Brezar je nabiral čadron<sup>216</sup> po kamnih in skalah od vrha hriba pa vse do reke Idrije. Vsako barvo je dal v posebno škatlico. Bilo jih je veliko, kar poglej okoli, sam jih lahko prešteješ. Čider<sup>217</sup> pa je nabiral le na drevesih oziroma na vseh rastlinah. Tudi to ni skrivnost, če se potrudiš, jih boš ravno tako veliko našel. Čadron je uporabljal za zunanje zdravljenje, to je za vse, kar je vidnega na telesu. Čider pa za vse bolezni v človekovi notranjosti. Če pa čadron ali čider nista pomagala, je Brezar uporabil mešanico obojega. Toda pred tem je moral ugotoviti sledeče. Če je nekdo

<sup>216</sup> Čadron je skalni lišaj. V srednji Evropi jih raste okoli 2000 vrst.

<sup>217</sup> Čider je drevesni lišaj.



bolezen, recimo bolni mehur, zdravil z zelenim čadronom, je moral dodati čider, to je nekaj belega. To je le primer, da bi lažje razumel. Nekatere bolezni pa so zahtevale veliko izkušenj z mešanjem, kajti prav to je skrivnost tega poklica. Enako velja tudi za odmerke enega ali drugega. Odmerki pa se vedno merijo z isto želodovo kapo.

Pri živčnih obolenjih in božjasti pa čedron in čidar ne pomagata, ker gre za bolezni, ki niso sestavljene iz snovi, kot je meso, kri ali kost, temveč iz nevidnega, zato je bilo potrebno drugačno zdravljenje. Pri tem so pomagali predvsem uroki in zagovori, ki pa so morali biti usklajeni tako z luno kot tudi z določenimi zvezdami in kamni, ki so se svetili. Posebno pa z ilovico, ki se nahaja med dvema plastema kamnine. Večkrat je pomagala tudi zdravilna voda ali dve gobi, in sicer ena drevesna kot zdravilo, druga pa travniška kot uspavalo, ter še dve zelišči. Nekaterim pa je pomagalo le polaganje rok na dele glave. Roke je bilo treba mazati s posebnimi mazili in jih greti nad voščeno svečo, ki pa ne sme biti iz loja, ki oddaja živalsko moč. Vse povedano pa je težko prikazati zgolj z besedami. Potrebno bi bilo to tudi pokazati, potem pa naj tisti napiše tako, kot zna, saj bo služilo le njemu. Enako je bilo pri zdravljenju s tročanom. Kako naj to povem na kratko in da bo obenem tudi razumljivo? Pri tem zdravljenju potrebujemo tri posebne trinožnike, ki so manjši od hišnih. Postavimo jih na vse tri vogale tročana, ki pa mora biti po velikosti bolnika. Tročan končamo z belo volneno nitjo, ki jo speljemo za prednjo nogo trinožnika, ki pa mora biti dvignjena od tal za okoli štiri prste. Nato pa gre bolnik v tročan, da ima v ležečem položaju glavo na ožjem delu. Noge, ki jih mora razširiti, pa na spodnjem širšem delu. Razširiti jih mora toliko, da bo razdalja nog do volnene niti enaka kot pri glavi. Imaš kaj tobaka, če ga nimaš, sva končala. Ali razumeš, da ga moram imeti? Ali pa grem ponj?

*Imam tobak in ogenj. Na to sem se pripravil, ker so me na to opozorili drugi. Zdaj, ko si prižgal, bi te prosil, da mi nekatere stvari razjasniš.*

*Jerin:* Mulo,<sup>218</sup> mene ne boš prav ničesar prosil in še manj ukazoval. Povedal ti bom le tisto, kar bom hotel, in le toliko, kot vem, da lahko. Opozorim te prvič in zadnjič, da ne sprašuj, sicer bom pobral svojo kapo in odšel. Po tem pa me ne išči več! No, zdaj, ko si sem prišel prostovoljno, pa ti bom še nekaj povedal. To bi moral prvo zapisati in to tudi povedati tistim, ki že desetletja sedijo na mehkih stolih in si debelijo riti na račun revežev, kot smo mi tukaj. Ali ti misliš, da kdo sploh ve, da v tej grapi živijo ljudje? Še najbolje smo se imeli pod Avstrijo, ki nam je vsaj "dovolila", da smo se preživljali s *kontrabantom*.<sup>219</sup> Kako je bilo z nami pod Italijo, verjetno veš, saj si dolinc.<sup>220</sup> Skrbeli so le za to, da so nam pobirali davke. Tisti pa, ki tega ni zmožel, je šel na kant. Ali je takrat sploh kdo vedel, kako tu živimo, kaj jemo, kako se oblačimo, kje spimo in kako živijo naši otroci? Koga je brigalo, da je pri porodu umrla mati in pustila tri nedorasle hčerke? Nobenega ni zanimalo, da je potem moža to zlo-milo, tako da je začel piti in na koncu končal na štriku,<sup>221</sup> hiša pa je zato propadla in dekleta so morala kot dekle v rejo. Nič bolje nam ni šlo po priključitvi. Spet smo ostali sami, prepuščeni samim sebi.

Prvi ukrep, takrat sicer že naše nove države po drugi svetovni vojni, pa je bila obvezna oddaja živine, ki je veljala za našo siromašno grapo enako, kot za bogato Vipavsko dolino. Moj sosed, ki je bil življenjsko vezan in odvisen od koz, je moral pri znancu kupiti eno, da jo je oddal državi. Pa pride nekoč neka "visoka živina" iz Ljubljane z mercedesom, da se osebno prepriča, kako živimo tu ob meji. Ker je bila pot tja pod Ježo zanj prenaporna, si jo je ogledal iz Pušnega z velikim vojaškim daljnogledom, za tem pa je izrekel zgodovinske besede: "*Idila, da te kap. Škoda, da živim tako daleč od tega raja!*". Seveda je vse to eden iz spremstva takoj zabeležil, da ja ne bi bili za te besede prikrajšani rodovi, ki bodo še prišli.

Takrat, ko se je vsepovsod govorilo o elektrifikaciji podeželja, je sem prišel spet eden iz okraja. Ko se je najedel domače salame, ki je "v življenju boljše še ni okusil", se je komaj še obračal pri mizi. Malo preden so ga odpeljali, pa je izjavil: "*O elektriki se sploh ne bomo pogovarjali, saj jo imate pred hišnim pragom. Na nas je samo, da jo iz elektrarne Doblar pripeljemo do vaših hiš*". Večina čakajočih gospodarjev elektrike ni dočakala. Drugi pa je prav tako niso nikoli videli. Tako se nam je godilo in se

<sup>218</sup> Mulec.

<sup>219</sup> Tihotapljenjem.

<sup>220</sup> Prebivalec Soške doline.

<sup>221</sup> Vrvi.

nam bo še, kar naprej! Ne vem, zakaj hudiča to sprašujejo politike in škofe, saj vendar vse to dobro ve in pozna dehnar, ki z nami živi, dela in deli z nami vse dobro in slabo. Ker pa ne more biti prav povsod osebno zraven, pošlje tja svoje zaprisežene, ki so prav tako reveži in zato lahko že na prvi pogled zlahka razumejo, kako je potrebno ukrepati, da bi se stvari rešile. Ne vem, če politiki, predsedniki in generali sploh vejo, kakšno škodo so nam povzročili, ko so nam v prvi vojni uničili domove, njive in predvsem ljudi. Kdo jih je sploh poslal sem, da so v nekaj letih pobili vse, kar je bilo živega in brez besed odšli, kot da so prišli sem na sprehod. Ali je kdo kdaj to početje obsodil? Ali je kdo za te zločine kdaj odgovarjal? Kot vem, so bili le nagrajeni s slovensko zemljo! In potem naj mi še kdo reče, naj bom srečen, da sem vsaj živ. Jak brate, jaz pa že ne! Ko so me na silo spravili v laško vojsko, sem tam videl veliko lepega, a še več grdega, kar je prizadelo le malega človeka. Zato sem bil in sem še proti graditvi velikih in nesramno dragih svetišč. Takratna "banda", ki je imela denar in moč odločanja, je vse tisto naredila sebi v prid, s tem pa obremenila vse naslednje rodove, ki vse tisto danes gledajo, pa če se s tistim strinjajo ali ne. Seveda šibki vedno podležejo in jih nekritični hvalijo, ker pač nimajo svojega mnenja. Zame pa je tisto okupacija skupnega prostora, ki ni samo njihov, saj je vendar javno dobro. Poglej staroverce. Kaj smo komu vzeli ali vsilili? Naj javno povejo. Vse naše je tudi vaše, jim odgovarjam. Le da je za vas jama pač samo jama. Za nas pa svetišče. To napiši, sicer pa vem, da ne bodo brali. To znajo dobro, resnica je zanje le njihova, in to že tisočletja.

*Nekaj ti bom povedal, predvsem zaradi govoric, ki sem jih slišal v Čiginju. Neki možakar mi je rekel, da si bil pod Italijo tudi mešetar, in to zelo dober. Vendar so te poznali le pod imenom šjor Fona.<sup>222</sup> Ali je to res ali so to zgolj govornice?*

*Jerin:* Vse ne, a biti mešetar ni bilo prepovedano. Biti uspešen, pa iskano. Od nečesa sem pač moral živeti. Tisto o imenu je pa napačno. Ne vem, zakaj so mislili, da sem doma od Fonov. Od tam tudi tisto ime. Če bova šla v to smer, za zdravilstvo ne bova imela dovolj časa. Če želiš kaj izvedeti, me kar vprašaj.

*Glede tvoje grožnje na začetku sem previden, da te ne bi razjezil. Seveda bi rad izvedel kaj več o zdravljenju s tročanom.*

*Jerin:* Za nekatere naj bi bil ta način zdravljenja najstarejši. Najbrž od takrat, ko so jih postavljali v naravi. Vendar je deloval le, če je bil kraj zdravljenja znotraj zunanjega tročana. Ko je bolnik ležal v tročanu, mu je Brezar nad glavo in nogami postavljati tudi nekaj kovinskih predmetov, ki jih je nosil s seboj. To so bili razni ključi, žebli, klanfe,<sup>223</sup> obroči in drugo. Pa tudi bulcne iz Soče ali Idrije, ki so bile okrogle ali ploščate, toda vedno s črtami, ki so bile nam znana sporočila Nikrmane. Pri tem zdravljenju je Brezar vedno vzel v roke olupljeno brezovo palico, ki je imela na koncu pritrjeno manjšo leseno gobo, ki jo je lahko menjal, ker jih je imel v nahrbtniku. S to se je potem dotikal nekaterih mest na bolnikovem telesu. Ker pa je šlo pri zdravljenju s tročanom hkrati za zunanje in notranje zdravljenje, ni mogel uporabljati *čadrone* in *čidra*. Zato je imel pripravljeno stekleničko brezovega soka, z nekaterimi dodatki, ki pa je moral predhodno naravno prevreti. Sok je nato s sokoljim persom mazal bolniku po čelu in obeh straneh roke, prav tako tudi po spodnjem in zgornjem stopalu. Če pa je šlo za vidno pljučno obolenje, je mazal še prsi, pri ženskah pa zgolj hrbtno stran. Pri hudih bolečinah v trebuhu pa je Brezar mazal tudi trebušno stran, okoli popka. Samo takrat, ko je zdravil pljučna in trebušna obolenja, je bos stopil v tročan iz smeri nog, in to tako, da je stopil čez bolnika in imel stopala ob njegovem telesu. Ves čas zdravljenja ali *biganja* je Brezar komaj slišno ponavljal zagovore v ta namen. Celotno *biganje* od začetka pa do konca je trajalo najmanj pol ure ali več. Čisto na koncu pa je iz ognjišča s posebno leseno lopatko vzel oglje, prišel do bolnikovih nog in iz posodice vzel ščepec posušenih zeli in prahu suhe smole, ki jo je posul po žerjavici. Po tem pa je trikrat na vsaki stranici, s premikanjem lopatice proti sredini, pokadil, da je v prostoru prijetno zadišalo.

*Ali mi lahko kaj poveš o zdravljenju s polaganjem rok na bolnika? Zelo ti bom hvaležen.*

<sup>222</sup> Gospod Fon.

<sup>223</sup> Velik kovan žebelj.

*Jerin:* Veš, tega pa ne zmore vsak, ki bi se tega spomnil. S tem darom se moraš roditi, kot se je Brezar. Pri meni je večkrat poskušal, a brez uspeha. Ni se bilo težko naučiti polaganja rok po bolnikovih delih telesa in pri tem govoriti vse tiste podzavestne zagovore, ki gredo ravno tako po telesu. Prav tako ne priprave ustreznih mazil za roke. Vendar ti vse to ne pomaga, če na bolniku ni potrebnih učinkov. Tega mora bolnik zelo hitro občutiti. Da je to res, je Brezar na meni večkrat dokazal. Ko je šel z rokami le ob telesu, ne da bi se ga dotaknil, si zaznal toploto ali občutek, kot da po koži grejo nevidne iglice, ki te le rahlo zbadajo. A, kar je pri tem najbolj važno, je, da bolečine kmalu izginejo ali pa se močno zmanjšajo. Takrat je potrebno, da se "brananje" enkrat ali večkrat ponovi. Kot vidiš, se tega ne da naučiti. Več, kot sem ti povedal, niti sam ne vem. Seveda pa je ob tem, ko "brananje" obvladaš, še veliko drugega naučenega in izmišljenega, ki je namenjeno, da je začudenje pri ljudeh še večje, kot bi sicer bilo. To pa sem počel jaz ob Brezarju, ker sem imel večjo fantazijo od njega. Seveda greva zdaj še na praktično zdravljenje, ki je bilo dostopno vsakemu našemu kmetu, če si je tega le želel. Tega jih je učil tudi Brezar ob pomoči vsevednega dehnarja, ki je s hišno zalogo zelišč spodbujal z lastno zavzetostjo. Tako je tudi on začel izdelovati kis po zelo starem receptu, ki ga je našel pri nekomu v Dolini na desnem bregu Lepenke. Kot je povedal, je bil jabolčni kis nepogrešljiv pri vsaki hiši. Kis so poleg kuhinjske rabe uporabljali tudi za zdravljenje, predvsem za spiranje vseh ran, še posebno gnojnih. Pripravili pa so ga po sledočem postopku. Dozorela in oprana jabolka so narezali na krahle, še prej pa odstranili vse poškodovane in gnile dele. Zložili so jih v posodo in zalili z mlačno vodo, vendar le do višine ene tretjine vsebine, nato pa posodo pokrili in pustili, da vsebina prevre in se začne tudi kisati. Ko so ugotovili, da je kislost dovolj močna, so vsebino stresli v laneno vrečko. Kis, ki je iz nje iztekel, so prelili v flaškon. Preostalo pa so v možnarju dobro stolkli in ponovno dali v vrečo, da se izloči kis, ki se ga doda prejšnjemu. Tam, kjer so imeli prešo, pa so vsebino sprešali.<sup>224</sup> Pomembno je bilo, da so obojega dali skupaj. Brezar je poznal tudi kostanjev kis, ki je bil posebnost tega prostora. Njegova uporaba pa je skrivnost, ki je niso izdali. Pri zdravljenju ga je uporabljal tudi Brezar, a tega ni niti meni zaupal. Povedal pa je, kako se izdeluje. Svež kostanj stolčemo v možnarju in ga damo v posebno posodo. Vsebino do vrha zalijemo z mlačno vodo in pokrijemo. Dokler vsebina ne prevre do konca, naj bo v toplejšem prostoru, kasneje pa je lahko tudi na hladnem. Ko postane tekočina dovolj kislata, damo vsebino v laneno vrečko in jo obesimo, da kis izteče. Pri tem si lahko pomagamo tudi z rokami, tako da vsebino stiskamo.

Brezar je pri zdravljenju uporabljal tudi zelišča, ki so bila lahko tudi nevarna. Ko je nekoč zdravil božjastno dekle z neko cigansko rožo, jo je potem pijani oče, ko je bila omamljena, spolno zlorabljal, ne da bi to vedela. Ko je moževo početje videla njegova žena, je to povedala starejšemu sinu. Ta je očeta, ko je nekoč ponoči prišel pijan domov in zaspal na klopi v kuhinji, polil z vročo mastjo po mednožju. Ko se je zaradi neznosne bolečine streznil, je šel po pomoč k Brezarju, ki mu je takoj pomagal in ga s časoma toliko ozdravil, da je lahko šel brez bolečin na vodo. Menda se od takrat naprej ni več dotaknil ne hčerke in ne žene, prenehal pa je tudi piti.

Zdravilo pa lahko postane včasih tudi nekaj, kar težko razložimo. Tako je bilo z nekim okroglim in meter visokim kamnom, ki je od daleč izgledal kot leseni kol. Imel pa je dve imeni, eni so mu rekli *purcnik*, drugi pa *kurcnik*. Kot so povedali starejši, je bilo prvo ime starejše. Tega so nekoč na skrivaj obiskovale ženske, ki niso mogle zanositi. Čeprav se zdi danes to čudno, a kot so povedale, je *purcnik* mnogim pomagal do potomcev. Marsikatera mlada žena je morala od hiše, ker ni imela otrok, ali pa je ostala in pristala, da jih bo imela namesto nje dekla. Seveda je iz teh razmerij nastalo veliko tragičnih zgodb. *Purcnik* je stal ob poti v bližini mlina na levem bregu Idrije pod vasjo Pušno. Od tam gre pot prav do mlina. Vsi, ki so šli takrat v mlin, so ga z roko pogladili z namenom, da bi pomagal, da bi bilo vedno dovolj vode. Ko pa so iz mlina odhajali, so ga zopet pogladili, a tokrat z namenom, da bi pomagal, da bi njive dale dovolj zrna.

Nekoč pa je neki Benečan iz sosednjega Zaločila, ki je prinesel v mlin koruzo, obesil na mlinska vrata podobo Svetega Antona in mlinarju rekel, da mu je prinesel pomočnika, ki bo pomagal, da se mlinsko kolo ne bo ustavilo. To je enega od naših, ki je pomagal mlinarju pri mletju, tako razjezilo, da je podobo snel, jo vrgel na tla in jo s čevlji zdrobil. Benečana je to presenetilo in obenem prestrašilo, da ni rekel ničesar. Ko pa sta mlinar in njegov pomočnik nekega jutra prišla do mlina, *purcnika* ni

---

<sup>224</sup> Stisniti.

bilo več. Nadaljevanje si lahko predstavljaš, a ti ga bom raje povedal. Pomočnik, ki je tisto podobo uničil, je bil od takrat naprej na Benečana pozoren in je komaj čakal, da ga sreča. Prilika se je ponudila v Britofu ob nekem cerkvenem prazniku. Tja sta šla oba, toda, ko ga je Benečan zagledal, se je obrnil in zbežal. On pa za njim. Dohitel ga je ravno takrat, ko je hotel čez reko Idrijo. Zagrabil ga je za vrat in mu tiščal glavo v vodo toliko časa, da bi kmalu utonil. Ko ga je potegnil ven, je onemogel obležal na produ in komaj dihal. Da bi lažje prišel do sape, ga je še obrcal. Potem pa mu je še povedal, da je to moral narediti namesto *purcnika*, ker ga je uničil njemu in vsem, ki jim je kaj pomenil.

*Mi lahko poveš, kakšni so bili tisti trinožniki, ki ste jih uporabljali pri tročanu?*

*Jerin:* Popolnoma enaki kot tisti, ki jih uporabljajo na kmetijah, le da so bili manjši in namenjeni otrokom. Razlika je bila le v tem, da so imeli trinožniki, ki smo jih uporabljali za sestavo tročana, pod sedalom še tri prečne lesene povezave med nogami, da smo lahko nanje položili ploščati kamen, da se ne bi trinožnik, ko smo napenjali volneno nit, premikal ali celo prevrnil.

*Ali bi mogoče še kaj več povedal o čadronu in čidru, ki ju je nabiral Brezar?*

*Jerin:* Danes ničesar več, saj tudi ni dovolj časa. Mogoče, pa kdaj kasneje. Če si me našel zdaj, me boš lahko tudi drugič. Pojdi pa še k Mlinarjevemu Valentinu, da ti še on pove, kar ve o čadronu in čidru.

*Kaj pa tisto o zdravljenju z gobami, ilovico in svetlimi kamni?*

*Jerin:* Kako to, da vedno udariš le na boleča mesta? Kaj se nisi prav ničesar naučil pri starovercih? Ali si kaj slišal o skrivnosti, o molčečnosti ali o vohunih, pa še kaj bi ti lahko naštel? Težko bi dodal še kakšno besedo k tistemu, kar sem že povedal. Torej, kaj več drugič.

*No ja, na čakane sem se že kar navadil. Vem pa, da običajno prinese tudi kaj dobrega, celo presenečenje. Res ne bom obupal zaradi tega. A ti bom vseeno postavil dve vprašanji. Ali se ti imaš za medežnika ali kaj drugega? Ali je Brezar umrl v celoti in če, ali ga ti v celoti nadomeščaš?*

*Jerin:* Zame je medežnik tisti, ki se skoraj v celoti posveča zdravljenju z zelišči in morda še s kakšnimi znanimi naravnimi pridatki, kot je recimo med. Torej medežnik zagotovo nisem. Da je Brezar umrl, lahko prisežem, ker sem ga videl mrtvega. Vem pa tudi, kam je odšel njegov zduhec. Da bi ga v celoti nadomestil, je nemogoče, ker vsega njegovega znanja ne obvladam, nekaterih pa ne poznam. Je pa tudi njegovo zdravljenje z rokami nekaj, česar se ne da naučiti, kot sem ti že povedal. A vseeno se danes čutim, da sem *vidon*,<sup>225</sup> a v določenih stvareh slabši od Brezarja.

*Ali lahko poveš kaj o svojem načinu vedeževanja, če ga sploh imaš? Ali delaš to s kamni kot Liza iz Raven?*

*Jerin:* Ne vem, kaj hočeš, ko me primerjaš z Lizo. Ona je čisto v redu vedeževalka. Dela tako, kot so jo naučili starejši. Če kaj dobrega ali slabega napove, ni njena izmišljotina. Saj le z besedami razloži, kar ji pokažejo kamenčki, ki jih vrže. Sicer pa je srečanje z njo vedno le prostovoljno. Samo še to. Liza ni iz Raven, tam trenutno le stanuje.

Moje vedeževanje je povezano z "vidonstvom". Kajti vse, kar napovem, vidim v očeh in ustih človeka, ki si želi mojo napoved. To pa še dodatno povejo črte njegovih rok.

*Ali si se tudi tega naučil pri Brezarju?*

*Jerin:* Tega pa ne. O tem me je dolga leta učil prijatelj iz Baške grape. Uslugo pa mu vračam tako, da mu vsa ta leta nabiram zdravilna zelišča, ki v Grapi ne rasejo. Priporočam ti, da ga obiščeš, saj ti

<sup>225</sup> Po besedah Jerina je vidon medežnik in zdravilec, ki vidi v telo in v snov, ki jo uporablja, in je ob tem še vedeževalec.

bo povedal, kaj lahko v življenju delaš in kaj ne, da boš dolgo živel. Meni se samo zdi, saj sem te danes prvič videl, da mogoče segaš z roko v luknjo, v kateri ne veš, kaj te čaka. Premisli!

*Jerin, hvala za opozorila, bom premislil, a že vnaprej vem, kako se bom odločil.*

*Ker je tvoja ostrina v tem času popustila, bi te vprašal o sledečem. Zadnjič mi je Tone Kuk mimogrede vrgel na mizo, da je Brezar nekoč rekel, da pozna dva načina zdravljenja s tročanom, vendar drugega zelo redko uporablja, ker lahko bolnik v tročanu tudi umre. Ali ti mogoče o tem kaj veš?*

*Jerin:* Mene bolj zanima, kje je Tone Javor to slišal, saj se je o tem Brezar pogovarjal le z zaupniki možmi, med katerimi je bil zagotovo na prvem mestu dehnar in njegovi zapriseženi. Drugi način zdravljenja je res uporabil le v skrajni sili, ko je ugotovil, da gre zares, in ko se je bilo potrebno hitro odločiti. To pa je bilo največkrat pri poškodbah, ki so nastale pri delu ali padcih z višine. Ponesrečenca je kot vedno položil v tročan, kjer ga je ustrezno oskrbel in obvezal. V takih primerih je dal na vsak trinožnik še eno prižgano svečo. Potem pa je na žerjavico, ki jo je imel na lopatki, posul tri ščepce tistega prahu in šel z njo večkrat okoli tročana, enkrat na levo, drugič na desno stran, tako da je bilo nad ponesrečencem veliko dišečega dima. Šele po tistem se je postavil ob vogal tročana, za glavo. Stegnil je roke v tročan, dvignil glavo in poklical Petrovega zduhca, naj mu pomaga, to prošnjo pa je v presledkih ponovil trikrat. Pri zadnji je miže sklonil glavo in dal roke ob telo. Če je začutil v telesu toploto ali drgetanje mišic, je vedel, da je vanj stopil Petrov zduhec in da bo bolniku pomagal in ga rešil. Če tega ni bilo, je vedel, da zanj ni pomoči in se zato zjokal. S tem načinom zdravljenja nimam izkušenj, ker sem bil pri tem prisoten le enkrat, ko je šlo za mladeniča, ki je padel s češnjevega drevesa. Takoj, ko je Brezar začutil, kako mu mišice na rokah drgetajo, ga je začel povsod, kjer je le lahko prišel do njegove gole kože, mazati z brezovim sokom in ob tem na glas ponavljati: "Petrov zduhec". Mladenič se je začel kmalu prebujati in stokati, vmes pa klicati mater. Naslednji dan pa je bil v izbi že na nogah.

*Ali bom nesramen, če te vprašam, ali je Brezar pred klicanjem zduhca kaj popil ali je bil "tešč"?*

*Jerin:* Da vstopiš v stanje, v katerem se lahko pogovarjaš ali celo prosiš pomoči tujega zduhca, moraš predhodno dobiti neko "spodbudo". Brezar je iz zelišč in gobe pripravljal neko tekočino, ki je imela moč, da je človeka omamljala in uspavala. Rekli smo ji *bezum*. Neke zime, ko sem imel trideset let,<sup>226</sup> je Brezarju zdrsnilo na ledu, da je tako nesrečno padel, da si je pri tem nalomil rebra. Ker je imel zelo hude bolečine, je verjetno vzel preveliko količino *bezuma*, da je tako izgubil zavest. Najbrž pa je imel tudi notranje krvavitve in zato naslednji večer tudi umrl.

Sl. 56: Jerin

*Kje pa je umrl? Ali si bil ...*

**Zgoraj na cesti se sliši hupanje.**

*Jerin:* Kot vidiš, morava končati.

**Ponudi mi roko, da se rokujeva.**

*Jerin:* Grem, da me ne bo čakal! Živijo! Drugič moram poiskati udobnejše mesto. Živijo!

**Tako pozdravi in gre proti cesti. Ko pogledam na uro, je bila 13.45.**

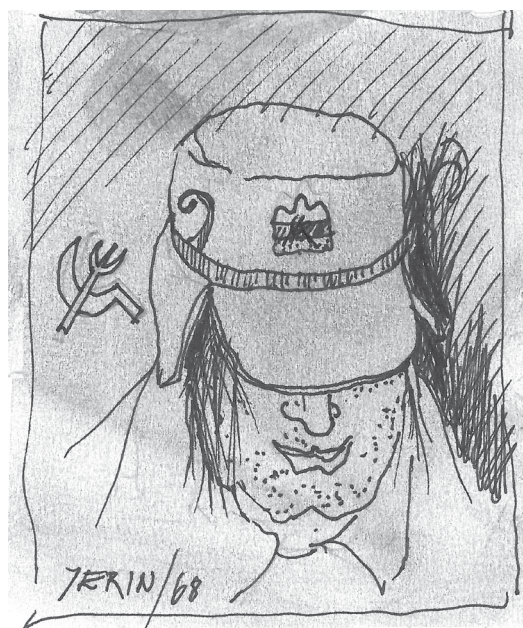

Jerin

\*\*\*

<sup>226</sup> Znanec je povedal, da je bil Jerin verjetno rojen leta 1901. Ko je Brezar umrl, je imel približno 65 let, torej je bil rojen okoli leta 1866.

*Valentin, ko sem se okoli poldne pogovarjal pred Lahovo hišo z Jerinom, mi je rekel, naj tudi Vas vprašam o čadronu in o čidru. Kaj mi boste o tem povedali?*

*Valentin:* Ne vem, ali bi Vam lahko kako pomagal, saj sem premlad. O tem je veliko vedel moj pokojni oče, ki je bil takrat v fantariji. Vem, da so ga uporabljali ob pustu. To, kar vem, sem izvedel od njega.

*Če lahko, bi Vas prosil, da mi poveste vse, kar ste slišali. Ali pa mi povejte za moža, ki to ve še danes.*

*Valentin:* Nobenega ni več med živimi. Če bi prišli pred desetimi leti, bi Vam stric pri "Bajtarju" to lahko povedal, ker je bil takrat tudi v fantariji. Kot je povedal oče, so pri naši hiši "V mlinu" imeli takrat celo Ramaštonovo opravo. *Ramašton* je nekaj dni pred pustom sam hodil okoli vasi, ker ni smel v hiše. Nekateri so se ga bali, drugi pa so komaj čakali, da pride. V tistih časih so namreč verjeli, da pomaga bolnikom, ker ima v sebi posebno moč, ki vpliva na naravo in ljudi. Zato so ga vsi, ki so imeli v hiši bolnika, klicali, da ne bi pozabil nanje. Na pustni dan pa je najprej obiskal tiste hiše. Prav zaradi tega so naši fantje imeli doma tudi čadron in čider, ki pa jim ga je priskrbel takratni zeliščar. Kako mu je bilo ime in od kod je bil doma, sem pozabil. Vem, da je vsako leto pripravil *Ramaštona*, da tisti dan namesto njega zdravi bolne. Fant, ki je tisto leto nosil Ramaštonovo obleko, pa je moral k njemu, da ga je poučil, kako ravnati s čadronom in čidrom. Preden je *Ramašton* odšel na svojo pot po vaseh, je moral k zeliščarju, da ga je postavil v tročan, kajti drugače njegovo zdravljenje ne bi delovalo. Kako ga je postavil v tročan in kaj je ob njem počel, pa sem pozabil. Spomnim se le tega, da mi je oče povedal, da je še naslednji dan dišal po dimu, s katerim ga je takrat okadil zeliščar.

*Kam pa je šla tista vaša oprava od Ramaštona?*

*Valentin:* Oče jo je dal, ali prodal "Zarezarjevemu" fantu.

*Valentin, ali mogoče veste, kdo je izdeloval tiste bakrene maske?*

*Valentin:* Vsi so govorili, da so zelo stare, ker se ni nihče več spomnil, kdo jih je izdeloval. Edino, kar so še vedeli, je bilo to, da je bil izdelovalec doma od Kuščarjev.

*Ali veste, kako in iz česa so delali čadron in čider?*

*Valentin:* Ne, tega nisem nikoli slišal. Vem le, da je bila to skrivnost naših zeliščarjev, ki so ga edini izdelovali in ga znali uporabljati. To je bila takrat tudi edina *medežija*, saj zdravnikov niso poznali. Prvič so jih od blizu videli, ko so med prvo svetovno vojno k nam prišli vojaški dohtarji, ki pa so bolj rezali roke in noge vojakom, ko so jih ranile granate, kot pa zdravili.

To pa še lahko povem. Oče je večkrat govoril o zemljemercu, ki je prišel k nam, ko smo bili še pod Avstrijo. Naš oče pa ga je spremljal od kmetije do kmetije, vse gor do Kuščarjev. Preden se je od njega poslovil in mu plačal, mu je rekel, da so kraji, kot je naš, zelo redki. Vprašal ga je: "*Kako lahko v teh divjih strminah in na tej skopi zemlji sploh živite in preživite?*". Oče mu je odgovoril: "*Lahko, če si se tukaj rodil*".

*Valentin, ali ste mogoče še kaj pozabili povedati, sicer bom odšel?*

*Valentin:* Ko smo govorili o *Ramaštonu*, sem pozabil povedati, da je, ko je prišel v hišo, kjer so imeli bolnika, na vhodna vrata najprej zataknil pušpanovo vejico, ki naj bi prinašala zdravje in nov začetek življenja v naravi, ki prihaja. Za svoje delo *Ramašton* ni vzel nobenega plačila, kot so to zahtevale druge maske v skupini. Pomoč in dobrot, ki jo daješ drugemu, nima cene.

Valentin

## VALENTIN IN BREZKONČNA TEMA KOT SPOZNANJE NOVEGA SVETA

*Dober dan Valentin, ali se me spominjate? Pri Vas sem bil pred mesecem dni, ko me je k Vam poslal Jerin.*

*Valentin:* Po videzu gotovo ne, ker sem slep. Da te je Jerin poslal k meni, se pa dobro spomnim. Spomnim se tudi, da si zelo hitro odšel od mene, ne vem pa, kam se ti je tako mudilo.

*Oprostite moji površnosti, ampak da ste slepi, res nisem opazil. Pred mesecem dni, ko sem prišel k Vam, ste sedeli pred hišo, med najinim kratkim pogovorom pa tega nisem občutil, še posebno zato, ker ste na vsa moja vprašanja odgovorili tako slikovito, kot da Vas vid ne bi oviral.*

*Valentin:* Seveda, saj sem oslepel kot odrasel človek, ko se je zgodila nesreča z eksplozivom. O tem pa ne bi govoril, saj sem zaradi tega že veliko pretrpel, hkrati pa sem se počutil popolnoma izgubljen in nesposoben, da bi lahko preživel v tej brezkončni temi. Čas pa je naredil svoje, lahko rečem kar čudež. Spoznal sem namreč nov svet, poglobljeni čas spominov, od otroštva pa vse do tistega usodnega poka. Nov svet, ki izostri sluh in voh, katera mi nadomeščata izgubljeni vid.

Ne očitam ti, da si zadnjič tako hitro odšel. Le žal mi je bilo, da je čas od najinega spoznavanja do tvojega odhoda minil tako hitro. Tu pač ni veliko možnosti, da bi se lahko s kom pogovarjal in izmenjeval misli, ali pa se dogovoril za morebitni ponovni obisk. Živim namreč sam z materjo, ki sva drug drugemu bolj v breme kot v pomoč. Mati res nima časa, da bi ga zapravljala z menoj. Drugače, lahko rečem bolj živahno, je bilo, ko sta bila tu še brata Franc in Ivan. Je pa res, da so bili časi drugačni, predvsem pa smo bili mladi.

*Ali sta z Jerinom prijatelja?*

*Valentin:* Tega ne bi mogel reči. Jerin je še poln energije, verjetno pa tudi načrtov. Kaj bi počel z menoj, ko živim le še s preteklostjo? Jerina sem spoznal, ko sem že oslepel. Nikoli ga nisem vprašal, od kod je doma, pa tudi sam tega ni povedal. Med najinim pogovorom sem ugotovil, da prihaja iz bližnje okolice, saj je vse in vsakega poznal. Slišal pa sem, da je njegova mati, ki je bila ravno tako iz teh krajev, menda služila v Trstu, kjer je tudi rodila Jerina, kot nezakonskega otroka. Pod Avstrijo je avstrijska oblast poskrbela, da so otroka, za katerega mati ni imela možnosti, da bi ga imela ob sebi, poslali v materin domači kraj. Jerina sta zato k sebi vzela teta in stric ter zanj ves čas dobro skrbela. Tako, da je danes zdravilec in dober človek. Ko sem bil bolan, je Jerin sam prišel k meni, ne da bi ga poklical. Po moji ozdravitvi, ko sem bil še obnemogel, mi je edini večkrat prinesel ribe, ki jih je nalovil v Idriji, za povrh pa še vrečo orehov in suhih hrušk.

Poslušaj me, tebi bom sedaj povedal kot prvemu, da je stara vera zame edina, ki je vedno na strani revežev; zanj so res vsi enaki. Ne morem pa tega reči za večinsko vero, pod katero smo bili vsi krščeni, saj bi morali biti, čeprav smo nekateri zrasli s staro vero, pred vsemogočnim, kot temu pravijo, vsi enaki. A vendar je resnica povsem drugačna. Name in na mojo mater so vsi pozabili. Edini, ki so res in nesebično skrbeli zame, so bili Jerin, dehnar, Pepo Čančar, Gašparjev Štefan, Tone Javor, Brezar in številni drugi, za katere pa vemo, kateri veri pripadajo.<sup>227</sup>

*Kdaj je k Vam prišel dehnar?*

*Valentin:* Ko sem zbolel za krvavo grižo, sem že mislil, da bo po meni. Bil sem kar naprej na stranišču. Prvi je k meni prišel Jerin. Vse, kar mi je dal, sem redno jemal. Tudi tiste najbolj grenke kapljice. Popil sem tudi vse čaje, ki jih je po njegovem nasvetu pripravila mati. Ker se je stanje zelo počasi izboljševalo, je nekega dne skupaj z Jerinom k meni prišel še njegov prijatelj. Materi je naročil, naj mi kuha le proso, ki ji ga je prinesel. Solim naj ga normalno, a brez zabele. Pijem pa lahko le njegov čaj iz češark<sup>228</sup> jelše, ki

<sup>227</sup> Vsi so bili staroverci.

<sup>228</sup> Posušeni plodovi jelše.

ga je ravno tako dal materi, a le nesladkanega. Moje zdravstveno stanje se je čez dva dni vidno izboljšalo. Ko je Jerin prišel pogledat, kako je z mano, je bil vesel mojega okrevanja, prav tako tudi njegov prijatelj. Šele takrat sem izvedel, da je Jerinov prijatelj pravzaprav dehnar. Zelo sem bil vesel, predvsem pa prese-nečen, da je zame dobil toliko časa, da mi je pomagal. Nikoli ga nisem pozabil.

*Ko sem davnega leta 1954 tu okoli raziskoval pustne običaje, sem pri Štefanu<sup>229</sup> poleg ostalih podatkov izvedel, da Vi še edini poznate neki prastari pustni običaj. Ta podatek pa sem spregledal in nanj tudi pozabil. Šele pred dnevi sem ga našel med svojimi zapisi. Če je v tem kaj resnice, bi Vas prosil, da mi tudi o tem kaj poveste.*

*Valentin:* Seveda. Gre namreč za *Utrno* jamo in obred v njej. Ne gre za skrivnost, ampak bolj za to, da je iz razumljivih razlogov odšla v pozabo, saj je bila jama v prvi svetovni vojni uničena. Zato danes ne vemo niti za točen kraj, kjer se je jama nahajala. Eni so trdili, da se je nahajala nad cesto pri Zagradu, drugi pa pri Bukovi Ježi. Vsi pa so si bili enotni, ko so jamo opisovali. Jama naj bi bila v plastovitih kamnitih skladih, ki je zgledala, kot da bi bila zidana iz kamnitih plošč. Vhod vanjo je bil možen z južne strani, vendar zgolj po vseh štirih, saj je bila odprtina zelo majhna. V notranjosti je jama dosegla višino in širino dveh metrov, globoka pa je bila preko štirih metrov. Brezar mi je povedal, da je bil ob zahodni strani, nekje na sredini jame, večji ploščat kamen, imenovan *baran*, ki je imel na sredini izklesano luknjo, da si šel z roko zlahka vanjo. Luknja pa naj bi bila povezana z breznom. Od nekdanj je bil običaj, da so posamezniki na pustno sredo v *Utrno* jamo nesli različna hišna semena, pomešana s svežimi listi pušpana. Vrgli so jih v brezno, ki ga je pokrivala kamnita plošča oziroma *baran*, in prosili zduhca plodnosti, ki v njem prebiva, da bi pomagal pri dobri letini.

*Ali si bil v Utrni jami?*

*Valentin:* Ne. Ko se je začela vojna, sem bil še otrok. V njej pa so bili večkrat vsi naši moški, ki pa so bili zaradi njenega uničenja zelo prizadeti. To so povezovali s slabimi letinami, ki so se vrstile zadnja leta po vojni. Topovska granata pa je, poleg *Utrne* jame, zadela tudi najstarejšo hišo, ki je bila južno od vzpetine Žarnik, kjer so današnje Artovlje. Najbolj je bila prizadeta vzhodna stena in velik del strehe. Po vojni so začeli hišo obnavljati. Ker so nameravali streho obnoviti v celoti, so odkrili tudi nepoškodovani del ostrešja in ugotovili, da gre za neznani, zagotovo pa zelo star način kritja streh. Tramovi, ki so bili razporejeni od slemena proti napušču, so imeli tudi prečne letve, ki so bile zabite na tramovih. Vmesni prostori pa so bili zapolnjeni z leskovimi palicami, na katerih je bila kar za štiri prste debela plast ilovice, ki je dobro izolirala podstrešje in bila obenem podlaga za korčno kritino.<sup>230</sup> Mojstri, ki so postavljali streho, so zgornjo površino zgladili in v mehko ilovico vrisali neštete tročane različnih velikosti. Njihove konice pa so bile usmerjene v vrh Žarnika. Ker pa so bili krovcji baje nepismeni, se je vodja del najverjetneje podpisal z znakom, ki je bil prav tako vrisan v ilovico in obdan s krogom (*sl. 57a*).

Eden od stricev, ki je prav tako živel v tisti hiši, pa je trdil, da je bila ta hiša nekoč dom tretjega dehnarja, saj je bil tak znak vrezan tudi v stara hišna vrata v notranjosti. Številko tri pa je bistri dehnar spretno skrtil, tako da je trojko položil in vmes postavil tročanu (*sl. 57b*).

Če pa znak postavimo pokonci, se na levi strani lepo vidi trojko ob ležečem *tročanu*. Da ga boš lažje narisal, pojdi pogledat hlevska vrata (*sl. 57c*), tam ga je narisal Jerin, in to prav tistega leta, ko so Italijani šli v Libijo.

Seveda tistih stričevih trditev ni bilo mogoče potrditi, a tudi ne ovreči. Vendar se tiste hiše drži še ena druga zgodba. Zgodba pravi, da je enega od sinov, ki se je učil za kovača na Tolminskem, odpe-ljala Napoleonova vojska, ki je takrat šla proti Rusiji. Po nekaj letih pa se je kot invalid vrnil domov. Ker se kmečkega dela ni mogel lotiti, je začel domačine učiti pisanja in branja. Nekateri se na vse to le posmehujejo in zamahnejo z roko. Meni osebno pa notranje oko pritrjuje, da gre za resnične ali pa najmanj pol resnične pripovedi. To bi ti pa skoraj pozabil povedati, kar je bilo takrat za nas zelo pomembno. Zima se je bližala, mi pa smo bili še vedno brez drv. Italijanski gozdar, ki smo se ga bali

<sup>229</sup> Štefan Krajnik, rojen 1880, "Pri Bucinu", Volčanski Rutji 4.

<sup>230</sup> Strešna kritina.



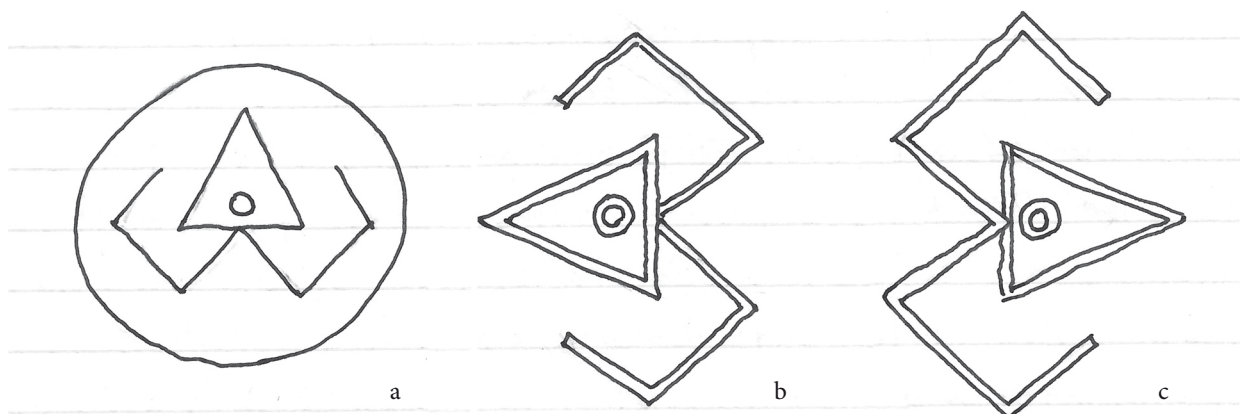

Sl. 57: Znak. a – na strehi; b – stric ga je videl kot znak dehnarja; c – vrezan v hlevska vrata pri Valentinu

kot hudiča, nam ni hotel odobriti sečnje. Rekel nam je, da porabimo na družinskega člana preveč drv, poleg tega pa je v vojnem času veliko povpraševanja po lesu, ki ga kronično primanjkuje. Kot odrešenik se je nekega dne pred vrati prikazal dehnar, za njim pa še tisti laški gozdar. Kmalu smo videli, da ga je prepričal, saj nam je že isti dan izdal sečno dovoljenje. Preden sta odšla, mi je dehnar še rekel: “*Valentin, če boš v težavah, veš, na koga se lahko obrneš*”. Zahvalil pa sem se vseeno obema.

Po pameti je bil Brezar zelo podoben dehnarju. Z našim nonotom sta se večkrat razgovorila, tako da smo lahko slišali marsikaj pametnega in poučnega. Nekega dne pa je prišel Brezar k njemu po nasvet, in sicer za zelo nenavadno stvar. Povedal mu je za primer, ko sta se nono in mladi gospodar na smrt skregala, zaradi starega bika. Nono je bika kupil in vzredil ter zanj vseskozi lepo skrbel. Mladi gospodar pa je zahteval, da se je treba bika iz štale znebiti, saj je prestar in neprimeren za ploditev. Nono pa je trdil ravno nasprotno, in sicer, da je bik še vedno dober in da ga pogosto gladi z *brtinom*, kar mu le pomaga. Sicer pa je ta bik še vedno oplodil vse krave, ki so jih k njemu pripeljali. Naš nono, ki je bil z vsem tem seznanjen, je Brezarju svetoval, naj tisto stvar pusti pri miru, ker nono ne bo popustil, ker ne sme. Ko je kupil telička, mi je namreč gospodar povedal, da je bik zaznamovan od duha plodnosti, zato mora z njim ravna spoštljivo, v nasprotnem primeru bi ga doletela huda kazen.

*S kom in s čim naj bi bil bik zaznamovan?*

*Valentin:* Danes je bik *Krajc* črne barve in zelo težak. Na čelu nad očmi ima navzdol obrnjen lunin krajec umazano bele barve, in je prav zaradi tega zelo redkega znamenja zaznamovan. Zaznamovane živali, kot tudi rastline, ki jih ne smejo posekati, je prepovedano dati v klavnico za zakol; zagotoviti jim je potrebno, da poginejo po naravni poti.

*Kaj pa je naredil Brezar?*

*Valentin:* Brezar je odšel do mladega gospodarja. Ker sta bila oba prisotna v hiši, jima je povedal, da je o nastalem sporu govoril z dehnarjem, ki je pripravljen posredovati. Ker sta se s tem oba strinja-la, se je čez nekaj dni pri njiju oglašil dehnar skupaj z Brezarjem, ki je služil kot priča. Dehnar je na dvorišče najprej odpeljal nonota, da bi slišal njegovo mnenje. Za tem pa je opravil pogovor še z mladim gospodarjem. Ker sta oba vztrajala pri svojem, bi bilo dehnarjevo posredovanje le še vsiljevanje svojega mnenja, kar bi zagotovo oškodovalo oziroma prizadelo enega od njiju. Zato je predlagal, kot se to stori vedno v takšnih primerih, da vrže *trič*.<sup>231</sup> Ker gre v tem primeru, ali naj bik *Krajc* ostane v štali ali pa mora iz nje, naj bi o tem odločala pika. Če bodo tri pike, torej trojka, bo *Krajc* ostal, sicer

<sup>231</sup> *Trič* je majhna piramida, ki ima na vseh treh ploskvah pike, in sicer eno, dve in tri. Odgovor pove stranica, ki gleda proti tistemu, ki je *trič* vrgel.

pa bo moral od hiše. A, ker se tudi on zavzema, da se spoštuje bikovo zaznamovanje, je dobil gospodarja, ki je bil pripravljen vzeti bika pod svojo oskrbo. Ker sta se z vsem povedanim oba strinjala, je dehnar vrgel trič na mizo, na njej pa se je pokazala trojka oziroma tri pike.

*Valentin, ali veste, kako se je končala ta zgodba s Krajcem?*

*Valentin:* Vsi so se sprijaznili s tričevo odločitvijo in v hiši je ponovno zavladal mir. Čez nekaj let je iznenada umrl nono. Med vojno pa je vojska Krajca, sicer s težavo, odpeljala v klavnico v Kanal.

*Ko sem se spuščal od slemenske ceste proti Idriji, sem opazil, da bo na tem prostoru prav kmalu gospodaril gozd. Kmetijskih površin pa skoraj nisem opazil. Z današnjim gledanjem nanje si kar težko predstavljam, kako in od česa so ljudje nekoč živeli.*

*Valentin:* Zaradi slepote današnje podobe ne poznam, si pa lahko situacijo predstavljam, ko dnevno poslušam, kaj vse se je spremenilo in kaj vse smo izgubili v tem času. Danes tu lahko le še životariš. Povrhu pa nam še *graničarji*<sup>232</sup> omejujejo gibanje, in to po naši zemlji.

V času Avstrije smo bili aktivni in delavni, kar lahko še danes nekateri izpričajo. Takrat nas je bilo tu največ. Vsi so delali in živeli le od zemlje. Pobud za napredek je bilo veliko, od zunaj in od znotraj teh strmin. Moj pogled na tisti čas pa sega nekoliko globlje. Odnos do narave je bil takrat neverjetno spoštljiv, saj se je nanjo gledalo kot na nekoga, ki sobiva in soodloča z nami. Prav zaradi tega je bila pomembna vsaka bilka in vsaka kaplja vode, prav tako pa tudi vsak kamen. Vsega tega danes ni več. Vedelo se je, da le toliko, kolikor ji daš, lahko od nje vzameš, in nič več.

Če se samo spomnim na pokojnega nonota, kako nas je učil o presajanju dreves, seveda mislim le na sadno drevje. Postopek presajanja dreves nam je opisal kot operacijo na človeku. Navodila so bila zelo natančna. Na primer, če izkoplješ divjak jabolka, moraš najprej označiti, kateri del je bil obrnjen proti vzhodu, da ga boš ob ponovni posaditvi postavil v isto smer. Če je divjak rasel na vzhodnem pobočju hriba, ti pa ga posadiš na zahodno pobočje, moraš vedeti, da bo drevo potrebovalo vsaj eno leto, da se privadi na "novo sonce". Prvo pravilo pri tem pa je, da vsa drevesa presajamo le v "mrtvem spanju", to je v času od novembra do februarja, nikoli pa ne ob mlaju. Drugo pravilo, ki bi lahko bilo tudi prvo, je, da drevesa vedno sadimo v *tročanu*; prvo drevo mora biti vedno povezano s hišnim *tročanom* in tako naprej, do zadnjega drevesa v sadovnjaku. Seveda so *tročani* v njem različni, a le po velikosti in obliki. Kadar pa je hišni *tročan* predaleč, ga lahko navežemo, na kateregakoli v naravi. Dobro pa je, da je vsaj eden navezan na vodni *tročan*, ki je lahko reka, potok ali izvir. Cepljeno drevo pa je potrebno pogladiti z *brtinom*, da bo dobro rodilo. Pri cepljenju sadja je bilo vsaj deset glavnih pravil, o katerih težko govorim, ne da bi ti jih tudi pokazal. Ker pa sem slep, ti tega ne morem. Mogoče pa ti bo to spretnost pokazal Jerin. Lahko pa se pohvalim, da je moj *pranono* izumil svoj način cepljenja, ki ga je poimenoval "*cepljenje na bezg*". Preden zapišeš, ti moram najprej na dolgo opisati vsa pravila, da boš lahko potem razumljivo in v skrajšani obliki to opisal. Pri tem načinu cepljenja moraš imeti poleg vsega drugega, še bezgovo vejo ustrezne debeline in smolo. Cepimo na poševni rez, kot običajno, le da je način "*na bezg*" zanesljivejši (*sl.* 58).

Kot vidiš, ljudje danes ne cepijo več, kvečjemu kupujejo v drevesnicah že cepljena drevesa. Saj si videl, da so vsa sadna drevesa stara in še iz časa Avstrije, a to le tista, ki so preživela. K sreči je naše življenje, kot je večkrat rekel naš nono, le čas od sončnega vzhoda do zahoda, torej nepojmljivo kratko. A vendar nekateri v tem času naredijo in doživijo mnogo. Meni vse to ni bilo dano. A kljub temu rad živim, kot pač zmorem, seveda ob veliki pomoči domačih in prijateljev. Po mojem mnenju so stvari v naravi takšne, da jih nekateri vidijo in s tem razumejo, drugi, kot sem zaradi slepote postal tudi sam, pa otipavajo, ovohavajo in celo ližejo, da jih s tem lahko dokončno razumejo, notranje občutijo in doživijo.

*Nekoč mi je Antonija Faletič<sup>233</sup> povedala, da kruha, preden so ga dali v krušno peč, v preteklosti v teh krajih niso označevali s križem, ampak z nekim drugim, njej neznanim znakom. Rekla mi je tudi,*

<sup>232</sup> Graničarji so bili vojaki jugoslovanske vojske, ki so varovali mejo z Italijo na reki Idriji.

<sup>233</sup> Antonija Faletič, rojena 1898, "Pri Toninih", Livške Ravne 17. O peki kruha mi je pripovedovala okoli leta 1963.

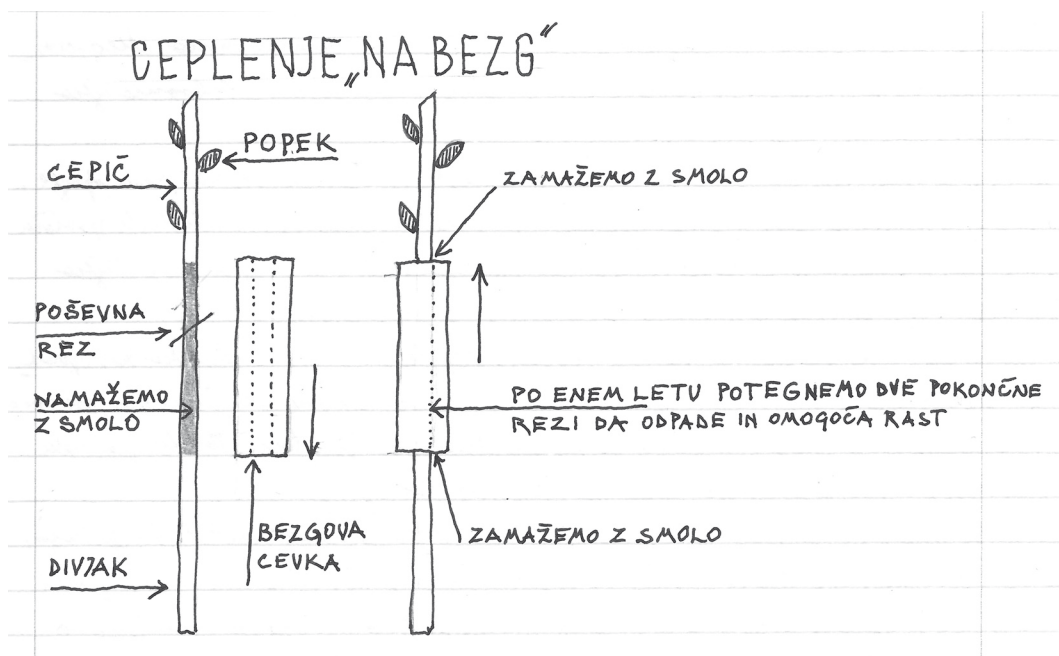

Sl. 58:  
Cepljenje na bezg

da bi mi o tem lahko kaj več povedali le še v Potoku. Vendar o tem znaku do danes nisem ničesar slišal. Valentin, ali Vi mogoče o tem kaj veste?

Valentin: Edini, ki je o tem še kaj vedel, je bil Brezar, ki je ta prostor in vse prebivalce dobro poznal in od njih marsikaj slišal in videl. Iz tega razloga bi morali njegovo pričevanje imeti za resnico. Današnje pripovedi, ki se slišijo, so po mojem mnenju zlonamerne in z namenom, da bi Brezarjevo pripoved spremenili, ker vejo, da starejših prič ni več. Kar o tem vem, nisem slišal od Brezarja, ampak od nonota, ki pa je bil njegov dobri prijatelj. Nono mi je povedal, da je bila tudi peka kruha takrat v znamenju tročana, saj je bilo tročanstvo itak način življenja. Kruh pa je bil, takšen ali drugačni, vsakodnevna hrana, če seveda izvzamemo siromaka. Celoten postopek, in sicer od priprave do pečenega kruha, je bil torej povezan s tročanom ali pa s številom tri. Preden so kruh dali v peč, so ga na sredini zaznamovali z manjšim tročanom v obliki trikotnika. Poudariti pa moram, da je to veljalo za vse vrste kruha. Število tri pa je bilo prisotno tudi pri celotni peki kruha. Tako je bilo potrebno za pripravo krušnega testa v moko zamesiti tri sestavine, in sicer vodo, sol in kvas. Prav tako je bilo s številom tri povezano orodje pri krušni peči, to je lopar, strgalo in vadla.<sup>234</sup> V znamenju trojke pa je bil tudi celoten postopek priprave kruha, pri katerem moramo testo zamesiti, vzhajati in nato speči. Zanimivo je tudi, da so imele vse stare krušne peči na notranji strani kovinskega pokrova vrezan tročan (sl. 59).

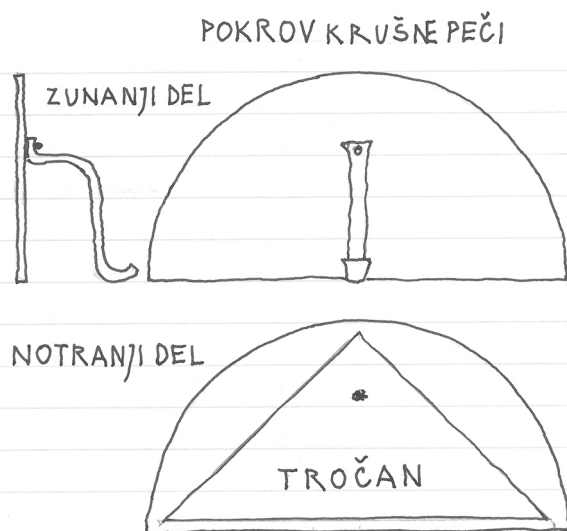

Sl. 59: Pokrov krušne peči

Odkar sem oslepel, živim popolnoma drugačno življenje od tistega pred nesrečo. Življenje s slepoto bi ti zelo težko opisal, ker gre za nekaj, česar človek, ki vidi, skoraj ne more doživeti, saj ima le-ta svoj svet. Predvsem pa nima časa, da bi se poglobljajl še v neznanega. Ker sem imel časa dovolj,

<sup>234</sup> Omelo.

predvsem pa, ker kot slepec nisem bil nikoli več obremenjen in moten s stvarmi, kot jih denimo ti hočeš nočeš neprestano vidiš in doživljaš, sem se lahko poglobljal v vsako stvar, ki me je pritegnila in jo tudi želel raziskati do konca oziroma do kod sem zmogel. Začel sem pri prvih podobah in znakih, ki sem jih v življenju, ko sem še videl, prvič zaznal in se jih tudi zavedal. Zdi se mi, da se mi je to zgodilo, ko sem bil star okoli tri leta. Pri tem mi je seveda veliko pomagala mati, ki je ob meni še globlje doživljala. Tako sva prišla tudi do mojega krsta in botrov, ko sem dobil ime Valentin, ki mi ga je, kot sem izvedel, izbral oče. O tem mojem prvem obredu sem se pogovarjal tudi z drugimi, še posebno pa z Brezarjem, ki je vedno mislil nekoliko drugače od drugih. Brezar je dobro poznal širše staroverstvo in zato vedel, da so se morali njegovi pripadniki v družbi, v kateri so živeli, podrežati večini, ali pa se odločiti za odhod. Toda kam? Za kakšno ceno? Ali sploh obstaja dežela, ki javno priznava naše verovanje? Eden od stricev, ki je bil vojaški ujetnik v Rusiji, je trdil, da je tam dežela, v kateri imajo podobno vero, ki pa je nihče ne preganja.

Ob rojstvu Brezarjevega nonota je njegov oče zahteval, da se pri njegovem sinu opravi staro opravilo, in sicer *navezina*. O tem prastarem obredu pa se že zelo dolgo molči, saj se nihče o njem noče pogovarjati. Številni se celo tega opravila sramujejo in si prizadevajo, da mladi o njem ne bi izvedeli ničesar. O *navezini* sem izvedel pozno, šele takrat, ko je o tem opravilu očetu pripovedoval Brezar. To pa le zato, ker zbranim domačinom pri Vogrinkih dehnar o tem ni želel ničesar razlagati. *Navezina* je bil namreč obred, ki se je opravil ob rojstvu otroka, torej še tisti dan. Pri njem sta bila udeležena babica z otrokom in njegov oče. Novorojenčka je babica prinesla k ognjišču, kjer je bila že vnaprej pripravljena žerjavica in tri enake skodelice. Ko je babica dala znak, da je pripravljena, se je oče z brtinom dotaknil otrokove noge, ona pa je z roko zajela vodo iz prve skledice in z njo poškopila žerjavico. Ko se je oče z brtinom dotaknil otrokovega trebuha, je babica iz druge skodelice vzela sol in jo prav tako vrgla na žerjavico. Ko je oče v tretje položil brtin na otrokovo čelo, je babica iz tretje skodelice vzela zmleto smolo, ki jo je prav tako vrgla na žerjavico. Ob vsakem metu je izrekla še nekaj besed, ki sem jih pozabil, saj sem jih slišal le enkrat. Z zadnjim metom je bila *navezina* končana, s tem pa je otrok postal enakopraven član družine. *Navezina* je bila pozabljena že veliko pred prvo svetovno vojno, predvsem zato, ker so njena pravila zahtevala, da mora novorojenca pred *navezino* pregledati le zdravilec, ki ga je za to pooblastil dehnar. Če je zdravilec pri otroku opazil neobičajne spremembe ali posebnosti, *navezine* ni odobril. Dokončno besedo pa je imel le dehnar, tako da so *navezino* lahko opravili tudi kasneje. V primeru zavrnitve oziroma, da otroku ni bilo dovoljeno opravljati tega obreda, pa so se prizadeti starši ter nonoti in none pritoževali in celo grozili z izstopom iz staroverstva. Obenem pa so se tudi spraševali, kaj bo potem z njihovim otrokom. Ali bo v vseh pogledih enakovreden s tistim otrokom, ki je prestal *navezino*, ali ne? Prav to pa je bil tudi glavni razlog, da so obred počasi opustili, ne da bi v to kakorkoli posredoval dehnar. Brezar je za enega od mojih prijateljev menil, da *navezine* zagotovo ne bi opravil, saj se je rodil z zvitim gležnjem na eni nogi.

Kot si lahko dojel, je bila *navezina* obred izključevanja. Ne vem pa natančno, čemu je služila. Morda so bili "izključeni" bolj izpostavljeni in so težje dobili žensko ali moškega za poroko. Jerin pa je "iztuhtal", da je bil namen izključevanja v tem, da se telesne napake ne bi dedovale oziroma prenašale na bodoče rodove. Posamezniki s hribov še sebe težko vzdržujejo, kaj pa šele druge ali celo družino. Saj vidiš, kako je pri meni, ki sicer nimam prirojene hibe, je pa mater moja nenadna slepota zelo obremenila. Ravno tako dehnar ni nikoli izbral človeka, ki bi postal eden od zapriseženih, če se je kdo iz njegove hiše huje pregrešil nad drugim. To je, da je komu kaj vzel ali celo posilil žensko. Pri izbiri pa so imeli vedno prednost neporočeni moški ali vdovci brez otrok. V nobenem primeru pa med izbranci ni bilo tistega, ki se je v naše kraje preselil od drugod.

Popolnoma sem izsušen od tega govoričenja. Nekaj moram popiti.

*Počakajte tukaj. Po pijačo lahko grem jaz, le povejte mi, kje naj jo vzamem.*

*Valentin:* Ko jo mati pripravi, jo vedno pusti na mizi, da je ne iščem.

*Zdaj, ko sva se odžejala, pa lahko nadaljujeva pogovor. Valentin, kako pa je bilo s tistimi, ki so se pregrešili?*

*Valentin:* Za manjše stvari se je dehnar na štiri oči pogovoril z obema, tako s tistim, ki je škodo naredil, kot tudi s tistim, ki jo je utrpel. S tem je bila zanj stvar zaključena, ne pa pozabljena. Za hujše prekrške pa je dehnar vključil tudi zaprisežene, ki so sodelovali pri raziskavi in obravnavi, na koncu pa tudi pri odločitvi. Toda na tem prostoru se kaj hujšega že dolgo ni zgodilo. Tudi v ljudskem spominu tega ni zaznati. Edina stvar, ki je res izstopala, se je zgodila mnogo pred prvo vojno. Gospodinja, ki je imela takrat moža službeno na Koroškem, je kmetijo vodila sama. Za pomoč pri delu je najela mlajšega fanta, saj sama vsega ni zmogla. Mladi fant pa naj bi jo nekega dne na skednju posilil. Pred dehnarjem in zapriseženimi se je izgovarjal, da ni bilo tako kot pravi gospodinja, saj ga je celo sama napeljevala na to. Ko pa je do tega prišlo, je začela vpiti in klicati na pomoč. Vsi poslušalci so na koncu odločili, da je fant kriv in da bo za dejanje tudi "štrafan".<sup>235</sup> Z županom so se dogovorili, naj posreduje, da ga vzamejo takoj v vojsko, kar se je kmalu tudi res zgodilo. Služil jo je nekje na Dunaju. Ko so fanta po nekaj letih odpustili iz vojske, se je za stalno naselil nekje na Štajerskem, kjer si je ustvaril družino. V naše kraje pa se tudi po večkratnem pisanju svojcev ni nikoli več vrnil.

*Kako je z Vašim zduhcem?*

*Valentin:* Ta čas zelo slabo. Sedaj bi ga še najbolj potreboval, saj sem vse bolj sam. Zato bi rabil pomoč, a le tisto ta pravo, ki pa mi jo lahko da le dehnar, ki ta posebni svet najbolje razume in pozna. A tega rešitelja že zelo dolgo ni več med nami. O prihodu novega pa ni več upanja. Moj zduhec starega očeta je v lastovki, ki je nekoč vsako leto gnezдила na naši hiši. Zelo sva se razumela in veliko dobrega mi je dal, da sem lažje šel skozi življenje. Potem pa se je nepričakovano zgodilo tisto z eksplozivom, ko sem oslepel. Prva leta po usodni nesreči je v meni vladala nepopisna zmeda in tema, ki me je vedno bolj pritiskala k tlom. Tudi klici in prošnje k zduhcu so šle v zrak. Ker se ni oglašal, sem se sprjaznil, da se mu je morebiti zgodilo kaj hudega in da je zame za vedno izgubljen. Ko pa so se stvari umirile in sem zopet prihajal k sebi ter se na koncu tudi "pobral", sem ga nekega pomladnega dne zopet poklical. Oglasil se mi je izpod napušča naše hiše z glasom, ki pa ga nisem več prepoznal. Pritožil se mi je, da ga vse pogosteje ogroža neki hudobni duh, ki se je pojavil ob eksploziji, katere povzročitelj je bil prav on. Kasneje pa so se vrstili tudi dnevi, ko sva se na dolgo razgovorila. Njegovi napotki, kako naj v tisti temi spregledam in živim naprej, so bili zame zelo ohrabrujoči. Nekaj let sva se s krajšimi in daljšimi presledki le slišala in se, vsaj zame, koristno pogovarjala. Ne vem pa, zakaj, morda so to zakrivile vojne, kdo ve kje, ali strupi, rakete in letala, se v te kraje lastovke ne vračajo več. Tudi klici in prošnje ne pomagajo. Svojega zduhca ne slišim več. Prav zato sem ti rekel, da mi gre slabo. Razmišljam in se sprašujem, ali smo tudi mi sami kaj hudega storili, da so se nam lastovke odpovedale? Najverjetneje jih odganjajo prav tiste železne palice, ki so skoraj na vseh hišah, vsaj tako mi pripovedujejo tisti, ki to vidijo, pa še neznosni smrad, ki ga puščajo za seboj vsi mogoči stroji. Potem pa še radio, televizija in ropot od vsepovsod. Vse to je verjetno krivo, da se tu ne ustavljajo več. Začetna opozorila sem od zduhca prejel že veliko prej, in sicer takrat, ko sva se še pogovarjala. Svaril me je, naj naše zemlje ne opuščamo, saj je za ljudi nenadomestljiva. To, kar delamo sedaj, se nam bo kasneje maščevalo. Takrat, ko bo zopet vse prekril gozd, bo že prepozno, povratek v sedanji čas pa zelo drag. Predvsem pa, katera sila ali vera bo sposobna to narediti?

Če bi sledili stari veri in spoštovali naravo, kot najpomembnejšo za obstoj človeka, bi lahko tu še naprej živeli vedno bolje in pravičneje, tako kot nekoč. Naravni zakon namreč ne pozna sovraštva in zavisti. Tisti, ki vladajo v občini, pa nam želijo vsiliti nekaj drugega, modernega, kar jim danes ustreza, ne glede na to, kaj bo jutri. Ne poznajo modrosti, ki jo ima Nikrmana. Tam ni neznanek, groženj in nasilja, ampak le preprosto in pošteno življenje. Da veš, mene bi bilo strah živeti v svetu, ki prihaja. Je pa tudi res, da danes živimo tu zelo slabo, a samo zato, ker se nam je čas ustavil. Vse, kar lahko še naredim zase, je, da se usedem na svoj *trinožnik s tročanom* in se z *brtinom* počasi sam zdravim.

Ne boš mi verjel, če ti rečem, da me sedaj v glavnem rešujejo le spomini. Ravno pred dnevi sem se ponoči spomnil, kako so nekoč trikrat na leto odšli na vrh Očne. Ali si mogoče slišal, zakaj se vrh Očna tako imenuje?

<sup>235</sup> Kaznovan.

*Ne, tega pa nisem še nikjer slišal. Ne vem niti, kaj naj bi to ime pomenilo. Prvo, kar mi pride na pamet, je mogoče oča, če iz besede vzamemo črko n.*

*Valentin:* Ne, jaz sem slišal drugo pripoved. Na tistem vrhu naj bi nekoč stala manjša stavba Očna, ki so jo postavili v čast sončnemu božanstvu. Bila je brez oken, razen vhoda, ki je gledal proti vzhodu. Na zahodni strani pa so bile tri line oziroma troje sončnih oči, po katerih je dobila stavba, kasneje tudi vrh, ime. Skozi prvo je posijalo sonce ob poletnem kresu, skozi sredinsko ob enakonočju, skozi tretjo lino pa ob zimskem kresu. Brezar je povedal, da naj bi Očno porušili, ker je bila poganska. V njeni bližini pa so kot nadomestek zgradili cerkev. Zdi se mi, da v čast sv. Jakobu. To pa seveda starovercev ni zaustavilo, saj so še vedno hodili na Očno ter se zahvaljevali soncu in Nikrmani, da ga ohranja na nebu.

*Valentin, mati te kliče.*

*Valentin:* Na kosilo moram. Danes je sicer pozna, ker je morala v trgovino na Srednje. Koliko je že ura?

*Kmalu bo dve ali štirinajsta, če hočeš. Le pojdi, jaz bom pojedel svojo malico, kar tukaj v senci, sedim pa tudi udobno.*

**Valentin je odšel v hišo, po kosilu pa se je vrnil.**

*Si bil pa hiter. Danes se mi ne mudi, ker sem si vzel dopust. Ali ste kaj slišali o kačjih glavah in če ste, ali ste katero tudi videli?*

*Valentin:* Za kačje glave sem slišal. Vem, da jih je proti Soški dolini veliko. Tu pri nas je bila znana tista na Breži (861 m) nad Kuščarji. Videl sem jo okoli leta 1920. Bila je podolgovat prodnik, dolg okoli 50 cm. Prav take prodnike sive barve sem videl tudi v strugi reke Idrije. Ob straneh je imela oči; zdi se mi, da so bile iz rdeče opeke. Pripovedovali so, da seva svojo moč vse tja dol do Pušnega. Pokazal mi jo je Lukač z bližnje kmetije. Ko pa so začeli italijanski gozdarji govoriti o pogozdovanju goličav, so v to vključili tudi šole. Ker se je stric iz Osojnice<sup>236</sup> zbal, da jo bodo lahko šolarji, ki bodo šli tudi na hrib Breža,<sup>237</sup> odkrili, jo je vzel in zakopal. Kam, pa ne vem. Vprašanje je, ali je komu to sploh povedal. Za te stare stvari se je takrat najbolj zanimal Brezar, a kaj, ko sta bila s stricem skregana, in to prav zaradi jame Utrne. Trdila sta namreč vsak svojo zgodbo. Zato je niso nikoli iskali in je posledično tudi nikoli niso našli. Med prvo svetovno vojno pa je bila kačja glava z Breže na varnem pri Lukaču. Šele, ko so se vsi vrnili iz begunstva, jo je zopet postavil na prvotno mesto na Breži.

Sl. 60: Znak na svinjaku

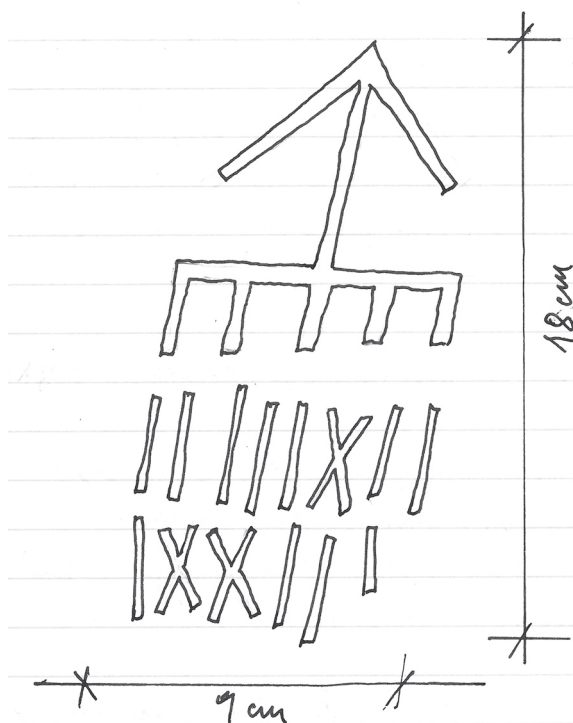

*Valentin, kaj pomeni tisti znak na svinjaku?*

*Valentin:* Po stari vraži naj bi preprečeval poglede tistih, ki bi s pogledom želeli iz nevoščljivosti ali kakšne druge zlobe škodovati prašičem v svinjaku. Kdo ga je vrezal v vrata, pa ne vem. Je pa zelo star. Najmanj iz časov, ko je bil moj nono tu gospodar (sl. 60).

*Kaj pa pomenijo tiste črte in križi pod znakom?*

<sup>236</sup> Osojnica je pobočje zahodno od Volč.

<sup>237</sup> Breža je vzpetina severno od Kuščarjev.

*Valentin:* Kot so mi povedali, pomenijo črte dobro rejene prašiče pred zakolom, križi pa slabe ali celo bolne prašiče. Seveda so vse to označevali pred prvo vojno, po njej pa nič več.

*Kot zglada, si mi verjetno povedal vse, kar se ti je zdelo pomembno. Zato bova verjetno prav tam pri vratih svinjaka končala. Zelo sem zadovoljen z vsem, kar si mi povedal. Če sem odkrit, nisem pričakoval tako bogate in raznolike pripovedi, čeprav sem že zadnjič ugotovil, da veliko veš. Zato sem danes tudi tukaj. Predvsem pa menim, da imaš izjemen spomin, kar je zame neprecenljiva vrednost.*

*Valentin:* Hvala, to zelo rad slišim, še posebno zato, ker mi tega še nihče ni rekel. Kar ti bom še povedal, da ne bi ostala prav pri tistih prašičjih vratih, sem tiščal v kotu svojega spomina za konec najinega pogovora. Izjemno si želim, da bi, kar sem nazadnje slišal od Brezarja, v njegov spomin povedal tudi tebi, in to prav pred najinim slovesom.

Ker je bil naš nono tudi eden od zapriseženih, so nas imeli za zelo zanesljive. Predvsem pa za molčeče, ko je šlo za kakšne staroverske skrivnosti. Prav zato smo bili seznanjeni tudi z *vodnim tročanom*, ne pa tudi o njegovem pomenu.

*Kje in kaj pa je vodni tročan?*

*Valentin:* Sedaj, ko nimamo več dehnarja, in ga najbrž tudi ne bomo imeli več, ti to lahko povem. *Vodni tročan* je med dvema izvirova potoka Vogrinke, in sicer severni ali lunin izvir ter južni ali sončni izvir. Povezuje pa ju nevidna črta, ki je dolga nekaj sto korakov. Od obeh izvirov pa teče voda proti zahodu po obeh krakih potoka. Kjer se združita v enega, je tretja ali zvezdnata točka *tročana*. Od te točke pa do lunine ali sončne, je prav tako nekaj sto korakov razdalje. Zakaj in komu je ta edinstveni *tročan* služil, pa je bila skrivnost, ki jo je poznal le dehnar.

Brezar, ki je bil vpliven mož in se je tudi močno zavzemal za ohranitev naše skupnosti, je okoli leta 1935 iskal somišljenike, da bi nekaj naredili v zvezi z dehnarjevim naslednikom, še posebno pa je izpostavil problem hrambe in varovanja vsega dehnarjevega pisnega materiala, saj je bilo namreč v preteklosti vse izgubljeno. V povezavi s tem se je Brezar oglašil pri dehnarju in imel z njim daljši pogovor, med katerim je omenil tudi *vodni tročan*. Ob tisti priložnosti ga je tudi vprašal, ali bi ožjemu krogu le razkril njegovo skrivnost. Iz znanih in tudi danih dejstev, da novega dehnarja ne bo, se mu je zdelo, da je *vodni tročan* danes namenjen le še samemu sebi. Zato je bil pripravljen, da razkrije, čemu je služil. Kdaj je bila prvič sprejeta odločitev, da postane *vodni tročan* tisti, kjer je danes, ni znano, je pa gotovo zelo stara. Namenjen pa je bil samo za dehnarjeve potrebe. Upravljal pa ga je eden od stalnih zapriseženih, vendar pa je bil iz širšega kroga, za ta namen izločen. Rekli pa so mu *darnik*. Po smrti vsakega dehnarja je moral njegov naslednik čim prej k *vodnemu tročanu*, in to ponoči v spremstvu *darnika*. Tam se je slekel do golega in si telo umil v obeh izviroh, da je z njega izmil vse, kar se je do takrat na njem nabralo v pomočniški vlogi. Uporaba obeh izvirov pa je pomenila tudi, da bo imel pri vseh odločitvah vedno na izbiro dve možnosti, ob pomoči luninega in sončnega izvira.

Ko je dehnar umrl, je moral *darnik* natočiti vodo pri zvezdnatem delu *vodnega tročana* in jo prinesiti do njegovega naslednika. Naslednik pa je moral nato dehnarjevo mrtvo telo umiti, da bi s tem odstranil vse sledi, ki so se na njem nabrale v času delovanja med ljudmi. Zadnji dehnar je še povedal, da je bil kot dehnar le dvakrat v *vodnem tročanu*, in sicer prvič skupaj z *darnikom* preden je postal dehnar, drugič pa leta 1944, ko ga je blizu Pušnega ustavila nemška patrula<sup>238</sup> in ga vprašala, v katero smer sta zbežala partizana, ki ju preganjajo. Pokazal jim je stezo proti Soški dolini, čeprav sta zbežala na italijansko stran. Takrat je sam odšel v *vodni tročan*, da je s sebe spral laž, ki jo je zavestno izrekel Nemcem, čeprav je s tem dejanjem rešil dve življenji.

Nekaj pa sem še pozabil. Dehnar se je po umivanju v *vodnem tročanu* oblekel in šel na sotočje, torej k zvezdnati točki *tročana*, kjer je popil nekaj tiste vode in iz struge vzel tri kamenčke, ki jih je odnesel s seboj. Te kamenčke je potem hranil v domači izbi na vidnem mestu. Vse to se mi zdi ravno tako pomembno, zato le zapiši.

---

<sup>238</sup> Patrulja.

*Sedaj sva pa res zaključila pogovor. Ne vem, kako naj se ti zahvalim za ta pomembni dan, ki sem ga preživel ob tebi.*

*Valentin:* Nobene zahvale mi ne dolguješ. Povedal sem ti le o enem delu naše zgodovine. Zdi pa se mi, da je moja dolžnost, da ti to povem, saj si le en člen te skupnosti. O tebi mi je pripovedoval tudi Javorjev Tone. Tudi on ti je hvaležen, da si to zapisal. Saj bo, če bo, to edino pisno pričevanje o našem verovanju, ki smo ga po čudežu vsaj delno ohranili.

Za konec pa naj ti povem še nekaj o Belinovem trinožniku in Nandetju. Po prvi vojni je tu okoli vladala prava zmešnjava. Ljudje so prihajali po štirih letih iz različnih krajev ponovno v domači kraj, a kot tujci. Za mnoge domače pa se ni vedelo, kje so in če so sploh preživeali. Bil pa je tudi čas, ko so nekateri poravnavali stare račune za razne zamere, užaljenosti in drugo. Spet drugi so si želeli, da uresničijo svoje načrte, ki jih prej v normalnih razmerah niso mogli. Tako se je tudi en bogatin iz Volč odločil, da tisti Belinov sveti trinožnik, kot so mu nekateri gorjani rekli, uniči. Ker je bil takrat tudi čas finančne krize, v kateri je bilo veliko mladih brez dela, so bili pripravljeni sprejeti kakršnokoli delo, le da bi kaj zaslužili. Te razmere pa je dobro poznal prav tisti bogatin, za katerega se je govorilo, da je našel nekje skrito vojaško blagajno. Da bi uresničil svoj načrt, so se mu zdeli še najbolj primerni tisti štirje fantje, ki jih je vedno videl skupaj, kadar so posedali pred vaško gostilno, ker vanjo brez denarja niso mogli. Enkrat pa se jim je le pridružil k mizi. Rekel jim je, da ima zanje neko zelo dobro plačano delo. Odprl je denarnico in na mizo položil štiri zlatnike po 20 kron. "*Vsak bo dobil enega*", je rekel, "*a le po opravljenem delu*". Seveda so ponudbo z veseljem sprejeli. Še posebno, ker so vedeli, da je v Tolminu nekdo, ki zelo dobro plačuje avstrijske srebrnike in zlatnike. A bogatin je postavil pogoj, da se bo od takrat naprej pogovarjal le z enim, ki pa naj ga sami izberejo. Izbrali so najstarejšega. Tisti je potem opravil z njim nekaj pogovorov in potrebnih ogledov. Prav tako sta se morala podrobno dogovoriti, kaj, kako, kje in kdaj bodo morali svoje delo opraviti. Ker pa je bil vodja tudi prebrisan fant, se je z njim še pogajal, da mu je vnaprej plačal polovico vsote. Dogovorjeni datum, ki ga je določil bogatin, je bil dan pred dnevom Vseh svetih,<sup>239</sup> zato ker je računal, da so ljudje takrat po večini doma. Vodja je zato obvestil vse fante, da se dobijo ob uri, ki jim jo je povedal, in to na zahodnem robu vasi. Eden od fantov pa je to zaupal sestri, ki pa je takoj obvestila očeta. Ker se je zbal, da se mu lahko kaj hudega zgodi, ga je iz previdnosti zaklenil v klet. Tako so ob določeni uri šli samo trije fantje po stari poti, ki pelje v Benečijo. Ker je bil vodja edini, ki je poznal kraj, kamor so bili namenjeni, jim je tako med potjo vse podrobno razložil. Njihova naloga je, da pridejo do naravnega kamna, ki ga imenujejo Belinov trinožnik, ker je oblikovan tako, kot da gre v resnici za stol s tremi nogami. Večja vdolbina, ki je kot sedalo gledala proti vzhodu, pa je služila tistim, ki so se vanjo usedli in verjeli, da jim bo Belinov trinožnik vračal in obenem varoval zdravje. Eden od tistih pa je bil tudi bogatinov tast, na katerega je bil bogatin še posebno jezen, ker mu je po njegovem mnenju s tem verovanjem kvaril ugled.

Torej, ta trinožnik naj bi, po naročilu bogatina, pognali v zrak. V njegovi bližini pa je bilo še skladišče topovskih granat, ki jih je ob umiku tam pustila italijanska vojska. S tistimi granatami in še z nekaj zaboji smodnika in ekrazita naj bi obdali kamniti trinožnik. Ko bo vse to pripravljeno, bodo namestili še vžigalno vrstico, kot ga je naučil bogatin, ki se je o tem izuril v vojski. Za tem se bodo oddaljili na določeno razdaljo, jo prižgali in zbežali v že vnaprej pripravljen zaklon. Čez nekaj časa, ko je bila zunaj že popolna tema, je odjeknila silovita eksplozija, da so fantje oglušeli. Čez čas, kot da se ni nič zgodilo, so odšli proti domu, vsak zase. Naslednji dan so izvedeli, da je velik kos granate tisti večer priletel v oreh na neko dvorišče v Čiginju in mu preklal vrh. Čez nekaj dni, ko je šel vodja pogledat, kako jo je odnesel tisti sveti kamen, pa je ugotovil, da je tam nastala velika jama, o kamnu pa niti sledu. Ko mu je bogatin izročal še preostali denar, je bil vidno zadovoljen, saj mu je dal še steklenico žganja. Obenem pa mu je zagrozil z nečim podobnim, če bo o tem spregovoril. Tisti, ki pa je ostal doma, ni dobil ničesar, saj je njegov delež vzel vodja. Da je ta denar vzel prav on, je opravičeval s tem, da ga je zaslužil, ko se je pogovarjal in z bogatinom hodil okoli na ogled. Užaljeni fant pa si je vzel pravico, da o tem spregovori, kadar bo to želel. Verjetno je prav zato po dvajsetih letih vse povedal Brezarju, in to takrat, ko je k njemu na zdravljenje pripeljal bolnega sina. Seveda pa je vsa

<sup>239</sup> Dan mrtvih.



imena udeležencev iz previdnosti zamolčal. Sicer pa takrat imena niso bila več tako pomembna, saj so bili nekateri že pokojni. Nande je bil najmlajši od zapriseženih. Prav zato ga je dehnar uporabljal še posebno takrat, ko je bilo potrebno v sili nekoga obvestiti. Tako je bilo tudi tisti dan, ko je zbolel otrok, ki pa se mu je stanje iz ure v uro slabšalo. Ker so o tem obvestili tudi dehnarja, je takoj naročil Nandetu, da mora, čeprav zunaj divja hudo neurje, poiskati zdravilca Gabra in mu naročiti, da pride čim hitreje k bolnemu otroku. Nande je to opravil in o tem sporočil dehnarju. Ker pa Gabra tudi naslednji dan ni bilo, je dehnar poslal sosedovega sina, da ga poišče in tudi pripelje k bolniku. Tako se je tudi zgodilo. Toda, ko je prišel Gaber na dvorišče, so v hiši že jokali za umrlim otrokom. Dehnar ni mogel skriti jeze, zato je Gabra okrivil za otrokovo smrt. Gaber pa se je branil in za pričo poklical fanta, da pove, da hitreje, kot sta hodila, niti ne bi mogla. Dehnar pa mu je namesto odgovora postavil vprašanje, zakaj ni prišel že včeraj. Ker je Gaber trdil, da obvestila ni dobil, je dehnar sklical zaprisežene, kjer je soočil Gabra z Nandetom. Oba sta vztrajala pri svojem in trdila, da govorita resnico. Ker so brez kakršnihkoli pomislekov verjeli Gabrovim zagovorom, je dehnar Nandeta zaradi krive prisege odstavil in imenoval novega zapriseženega.

Nande pa se je na to odločitev odzval tako, da je pred vsemi prisegel pred Nikrmano, da je nedolžen in da jim bo nedolžnost tudi kmalu dokazal. Šel bo čez Vogersček pri Babji jami, kjer ga bo varovala Nikrmana, ker govori resnico. Dehnar pa ga je opozarjal, naj se ne igra z življenjem in naj ne tako ošabno izziva Nikrmanine svetosti in dobrote. Prepričan pa je tudi, da tako narasle vode Vogersčka še nikomur ni uspelo prečkati. Nande pa je takrat ocenil, da mora iti s tem do konca, sicer bo poražen in osramočen. Zato je iznenada vstal in zbegano zapustil prostor. Dehnar je naročil prisotnim, naj gre nekaj domačinov le za njim, ker je vidno prizadet in zato nerazsoden. Ko so se proti večeru vrnili, so dehnarju povedali, da Nandetu niso mogli slediti, ker je po stezah bežal proti Selu in od tam na Most ter naprej v Log. Ko so ga opazovali s Kopovišča, so ga zagledali, kako je šel proti Babji jami. Spustil se je v globel in kmalu za tem zabredel v vodo Vogersčka, ki je z vso silo drla v Sočo. Premikal se je zelo počasi, saj je voda udarjala obenj, da je pršelo vse naokoli. Pri prvem naslednjem premiku, ki ga je naredil, ga je moč vode spodnesla in odnesla v strugo Soče. Nato so stekli proti Soči in opazovali, če bi ga voda slučajno vrgla k bregu. Ker ga niso opazili, so šli ob strugi navzdol do Doblarja, ne da bi ga zaznali.

Po tistem dogodku Nandeta niso nikoli našli, čeprav so se širile govorice, da so ga nekateri videli v Gorici.<sup>240</sup>

### ***Obe zgodbi je Valentinu povedal Brezar.***

*Valentin, z veseljem bi ostal pri tebi, a moram domov, kjer me že čaka drugo neodložljivo delo. Nekaj sem ti prinesel, a ne jemlji tega kot darilo, temveč kot zelo skromno pozornost tebi, ki si že zapisan med moje najpomembnejše pripovedovalce tega vašega verovanja. Na mizo sem ti dal, nič kaj drugega kot tročan, a za to priložnost vinskega, ki ga tvorijo kraški teran, vipavska pinela in briška rebula. Pa na zdravje starovercem!*

***Jerin mi je prinesel hišnega duha, ki je bil v kleti pri "Mlinarjevih", in še tri kamne, ki so bili nekoč na pragu hišnih vrat.***

Velentin Hvalica  
Kambreško, 1968

---

<sup>240</sup> Šele, ko sva z Valentinom končala pogovor, mi je povedal obe zgodbi. Ni pa želel, da bi jih vključil v že zaključeni pogovor.

## ZELENA KAČJA GLAVA KOT VARUHINJA SEMEN

*Na Kambreškem sem v neki hiši slučajno naletel na Jerina. Ko sva odhajala iz nje, mi je rekel, da ga je zadnjič, ko je bil pri Valentinu, prosil, naj me čim prej najde in mi pove, naj ga obiščem, ker mi mora povedati in pokazati nekaj pomembnega. Ko sem se popoldne vračal z Britofa, sem se seveda ustavil pri njem, ker me je strašno zanimalo, kaj mi bo tokrat povedal. Ko sem prišel pred njegovo hišo je sedel na dvorišču. Bil je zelo vesel mojega obiska.*

*Valentin:* Ne boš verjel, da sem se zjutraj, ko sem se prebudil, spomnil nate. Preteklo je kar nekaj dni, odkar sem Jerina prosil, naj te poišče.

*To je res, a sem se z njim srečal na Kambreškem šele danes dopoldne. Sedaj pa le povej, zakaj si hotel, da pridem k tebi?*

*Valentin:* Želel sem ti povedati to, da sem v kleti naletel na zeleno kačjo glavo. Nanjo sem namreč pozabil, saj je bila vedno na podstrešju. V klet jo je zagotovo dal stric, ko je okoli leta 1925 preurejal podstrešje. Ne vem, če veš, da si je vsak novi dehnar, ko je prevzel delo predhodnika, vzel čas, da se je seznanil s hišo in gospodarjem, ki je bil takrat varuh semen. Ker je bilo varstvo semen pomembna naloga, ki jo je izbrani varuh opravljal za celotno skupnost, se je moral vsak dehnar potruditi in poiskati primerno družino z gospodarjem, ki ga je to poslanstvo izjemno zanimalo. Pomembno pa je bilo, da so mu vsi družinski člani pri tem delu zvesto in zavzeto pomagali.

Vse to pa se je dogajalo v naši hiši zadnjih sto let. Kot mlinarji smo najverjetneje imeli še dodatno prednost, saj smo poznali veliko ljudi. S tem pa smo dobivali tudi številne informacije o tem, kje in kdo ima dobro seme ali pa celo takšno, ki ga še nimamo. Prostor za hrambo semen smo imeli v delu podstrešja, kjer je stala velika lesena skrinja iz lipovega lesa, izdelana posebej za potrebe shranjevanja. V skrinji so bili večji in manjši zabojčki, ki smo jih zlagali enega vrh drugega, v njih pa so bile posebne lanene vrečke. Na vsakem zabojčku in vrečki je bil napis z imenom semena in letnico njegove pridelave. Semena smo hranili tri leta. Šele potem smo lahko najstarejša darovali drugim, preostala pa smo morali odnesti na tično skalo, ki je imela obliko ptiča, ki čepi v travi. Okoli te skale je vedno rasla črnava,<sup>241</sup> ki je vsako leto obrodila veliko semen, ki so jih najprej "pospravili" ptiči. Kot otroci smo imeli nalogo in skrb, da smo nekaj tistih semen pobrali in jih naslednje leto posejali tam, pa tudi kje drugje tam okoli.

*Kakšno pa je bilo to seme?*

*Valentin:* Samo malo počakaj, da grem ponj. Ali vidiš, kako je črno? Ima obliko kapljice. Ne vem pa, od kdaj, od kod in zakaj so to seme sem prinesli. Nekaj semen ti lahko podarim, če seveda želiš.

*Seveda, saj je tudi to delček tega, kar mi pripoveduješ.*

*Valentin:* Na tično skalo so ljudje, ki so bodisi prihajali v mlin bodisi šli ravno tam mimo, prinašali zrnje in semena.

*Kje pa je bila tista skala?*

*Valentin:* Od mlina proti jugu prav blizu poti, ki gre proti Zarogu in Rogu.<sup>242</sup> Javor je nekoč celo predlagal, da bi jo pripeljali do Vogrinkov. Ne vem pa, kako se je to končalo, saj danes tja ne hodi nihče razen graničarjev, saj je tik ob meji.

*Ali morda veš, kakšen pomen je imela skala in zakaj so tja nosili semena?*

<sup>241</sup> Črnava je črno seme, ki raste le v toplih krajih. Pri nas naredi seme, rastlina pa zaradi mraza propade. Zato jo je potrebno ponovno sejati.

<sup>242</sup> Samotni kmetiji, ki se nahajata zahodno od poti Kambreško–Srednje.

*Valentin:* Skala je delovala kot oltar, ki so mu darovali dragocena semena, od katerih je človek odvisen. S tem pa so pomagali tudi pticam, ki so živa vez med Zemljo in nebom.

Nekam sva se oddaljila od pripovedi o tem, kako smo hranili semena. Vsako leto je bilo torej potrebno pridelati vsa potrebna semena, ali pa jih priskrbeti pri drugih kmetih iz naše skupnosti. Po dehnarjevi razlagi je bila ta hramba pomembna, saj bi z njo, v primeru slabih vremenskih razmer, ko bi ljudje ostali brez semen, lahko okrepal tako, da bi jih vsaka družina dobila toliko, da bi preživela. Res, da se je hramba semen vršila pri varuhu, vendar je za nadzorovanje le-te skrbel dehnar, prav tako je določil tudi količino podarjenih semen, glede na število družinskih članov. Žal je tudi v to področje naše skupnosti posegla prva svetovna vojna z vsemi posledicami, ki so sledile po njej. Novi dehnar je spoznal, da je nastopil nov čas in razmere, ki so omogočale lažje pridobivanje oziroma kupovanje semen v semenarnah. V to se je takrat vključila tudi država, saj so bile vse kmetije uničene; ostale so namreč brez vsega. Kljub temu je dehnar skušal najti čim več domačih semen, ker je menil, da so boljša, predvsem pa prilagojena našim razmeram in obenem tudi del naše kuhinje.



*Sl. 61:* Zelena kačja glava ali varuhinja semen.

*Ali so se po prvi vojni pri vaši hiši še vedno opravljale prvotne naloge, in sicer hramba in pridelava semen?*

*Valentin:* Kot veš, so se takrat zgodile velikanske spremembe, ki jih je zaznal tudi dehnar. Vedel je, da se bo treba temu prilagoditi in se osredotočiti na ohranjanje najbolj bistvenih stvari, ki opredeljujejo naše verovanje. Prav zato smo to stoletno tradicijo tudi opustili, ne da bi bili v to prepričani. Ker čutim, da si nekam žalosten, ti bom nekaj pokazal, samo počakaj, da grem ponjo v klet. Pazi, težka je. Daj jo raje na mizo in jo odpri.

*Res je nekam težka ta škatla, v njej pa je lep kamen. Res je prav izjemen.*

*Valentin:* To ni samo kamen, ampak zelena kačja glava, ki je bila varuhinja semen (*sl. 61*). Njeno mesto je bilo na pokrovu skrinje za semena, ki je stala na podstrešju.

*Ali je bila ta kačja glava vaša?*

*Valentin:* Seveda ne. Po pripovedi naj bi jo imel pred nami kmet iz vasi Kuščarji. Ko pa je gospodar umrl, naj bi dehnar presodil, da je bila naša kmetija zanjo najprimernejša. On naj bi jo takrat tudi prinesel k nam. Z njim so prišli tudi zapriseženi, saj so sem prinesli tudi skrinjo. Dehnar pa je gospodarju tudi pokazal, kje mora biti kačja glava in kako se z njo ravna. Razložil je tudi, kako se semena pridelujejo, obirajo in pravilno skladiščijo, kar je tudi nadzoroval. Ob kačji glavi so bila tudi jajca, in sicer dve kamniti in eno leseno. Kot vidiš, so zavita v tistem papirju. Ko je stric leta 1925 ugotovil, da je skrinja na podstrešju zanj neuporabna, jo je prodal nekemu mehaniku v Tolmin, ki jo je uporabljal za shranjevanje materiala. Kačjo glavo in jajca pa je odnesel v klet in jih dal v vojaško škatlo za "municijo"<sup>243</sup> ki pa ti je ne dam, ker jo bom rabil. Zelena kačjo glavo in jajca pa lahko odneseš.

Naj ti še pokažem, kako kačja glava "govori". Najprej jo moraš "zazibati", potem pa bo začela govoriti. Kar poslušaj!

*Neverjetno koliko časa udarja po mizi. Ali morda veš, čemu je služilo to "govorjenje"?*

*Valentin:* Preden so odprli pokrov skrinje, so jo "zazibali", da je povedala, da to dovoli. Ko pa so

<sup>243</sup> Strelivo.

pokrov zaprli in jo dali na svoje mesto skupaj z jajci, so jo ponovno "zazibali", da je povedala, da je vse v redu in da lahko gremo. "Zazibali" pa so jo tudi, ko so šli mimo nje. To je bilo namenjeno kot nasvet mišim, podganam, moljem in ščurkom, in sicer naj se skrinje izogibajo, če jim je kaj do življenja.

*Valentin, kaj pa sicer predstavlja zelena kačja glava?*

*Valentin:* Zelena barva ponazarja vso živo naravo. Kot vidiš, so po njeni celotni površini zelo lepo vidna različna okamnena semena, plodovi, gomolji in drugo. Ti namreč v sebi združujejo neverjetno moč in silo, ki sije na vse strani in s tem vpliva na pospeševanje plodnosti vsega živega v naravi. Jajca, ki so bila ob njej razporejena v *tročanu*, pa so ji dajala še dodatno moč. Pomen jajc pa je bil vsakoletno ponovno rojstvo, tako pri rastlinah, živalih in človeku, saj prihaja iz jajca novo življenje, upanje in veselje.

*Res si lepo povedal. Kačja glava bo tako zame imela še razumljivejši pomen in namen. Ne moreš verjeti, kako si me z njo presenetil in razveselil. Zelo sem ti hvaležen za ta dragulj.*

*Valentin:* Saj veš, da ti jo z veseljem podarim. Vem, da bo pri tebi najbolj na varnem, najverjetneje pa jo bodo s tvojo pomočjo nekoč tudi drugi videli in o njej kaj lepega slišali. Dehnar je nekoč rekel, da, ko *zeleno kačjo glavo* "zazibaš" z nekim posebnim namenom, se lahko zgodi, da boš slišal pračas, saj se je rodila v posvečeni reki, ki izvira iz osrčja svete gore Triglav, kjer korenini naše verovanje.

Morda samo še to. Nekoč sem slišal, da je imel *tičjo* skalo na Kolovratu tudi *Arnik*,<sup>244</sup> to je pa tudi drugo ime za Belina. Naši so jo po prvi vojni večkrat iskali, a je niso našli.

Za konec pa ti povem še eno zgodbo. Poslušaj me in napiši še to, ker sem verjetno zadnji, ki jo še zna. Povedal pa mi jo je nekoč Franc Kenda "Brtinov", rojen 1874, iz Volčanskih Rut. Mislim, da je bila hišna številka 7. To pa je zgodba z naslovom **Vesoljni potop je bil, bo pa še**. Starejši možje so menili, da naj bi bila najstarejša vas prav tam, kjer je danes vrh Na gradu. Med njimi je takrat živel učen in moder puščavnik, ki jim je nekoč razkril skrivnostno izročilo o tem, kako se rešiti, če nastopi vesoljni potop. Svaril in napotkov, ki so se jih naučili iz puščavnikovega pričevanja, so se vsi rodovi Na gradu dosledno držali vsa dolga stoletja. Izvedba je bila preprosta, postopek pa je bil dolgotrajen in je zahteval vztrajnost in vzajemno neprekinjeno sodelovanje vseh v vasi. Puščavnik je s prstom pokazal na krošnjo starega drevesa, ki je raslo na robu naselja, in mladeničem naročil, naj iz vej spletejo koš. Vanj naj nanosijo dračje in listje, na sredino pa še trinajst košar zemlje. Ker je bila pomlad, jim je ukazal, naj vanjo posadijo že vnaprej izbrano mlado drevo, ki se bo z leti združilo z obstoječim drevesom. Prvi rod, ki je drevo posadil, je moral poskrbeti, da se prime in se obrase s spodnjim drevesom. Drugi rod pa bo moral poskrbeti, da bo uspešno raslo in ga po potrebi tudi zalivati. Ko bo šestindvajseti rod končal skrbeti za drevo, naj bi prišel na vrsto sedemindvajseti rod, ki bo moral posaditi štirinajsto drevo. Vendar bo takrat doživel vesoljni potop. Po zaslugi preteklih rodov in trinajstih dreves pa se bo celoten rod zlahka rešil. To pa tako, da bodo vsi srečno prišli na vrh do srebrnega oblaka, ki jih bo sprejel in odnesel v nadsvet, kjer bodo nadaljevali svoja življenja. Velike vode pa bodo prevrnile mogočno združeno drevo, ki bo zaplavalo kot velika barka. Nanjo se bodo rešile vse preživele živali s celotnega Kolovrata in na njej čakale, da vode upadejo in da se ponovno vrnejo na Zemljo.

Valentin Hvalica  
Pri Mlinarjevih, 1968

<sup>244</sup> Arnika ali Belinova roža. Glej Medvešček 2006, 24 (*Zgodba o belih kamnih*).

## TROJAK

Jerin, некоč si mi rekel, da dokler ne najdeš trojaka, o njem ne boš govoril, ker se ne počutiš sposobnega o predmetu nekaj govoriti, če ga nimaš pred seboj. Ali si ga v tem času že našel?

Jerin: Že, ampak s težavo, ker sem pozabil, kam sem ga skrila, saj po njem v tem času ni nihče spraševal. Sedaj pa je na varnem pri Vogrinkih. Zato je najbolje, da greva ponj.

Kot je videti, je to snop nekaj palic, za katere bi težko rekel, kaj bi se lahko iz njih dalo narediti. Če želiš kaj o tem povedati in razložiti, ti bom hvaležen.

Jerin: Samo malo počakaj, da vse to spravim skupaj, pa bova začela.

Neka čudna reč nastaja, še najbolj me spominja na indijanski šotor.

Jerin: Zdaj, ko trojak stoji pred nama, mi ga ne bo težko opisati in ti razložiti njegovih delov (sl. 62). Osnova, da trojak sploh stoji, so te tri palice imenovane starce. Na vrhu teh je postavljen rogin, v katerega je zapičena pušpanova vejica. Vsi trije njegovi kraki pa povezujejo vse tri starce. Oboje skupaj pa predstavlja NIKRMANO. Pod roginom je železna rinka, ki daje cvekniku spodaj dodatno moč. Vse zbrane moči iz trojaka preidejo spodaj v cveknik, ki jih usmeri in odda v telo ali kakšno stvar, ki leži pod njim. Rinki potem sledi rešten, ki predstavlja nebo z luno, soncem in zvezdami, ki jih povezuje tročan. Vse te sile pa se naposled prav tako usmerijo v spodnji cveknik. Ko trojak postavimo v prostor, le-ta samodejno deluje, tako da izniči vse slabe sile in tako onemogoča hudemu duhu in drugim sovražnim silam, da bi prišle v hišo. Kot vidiš, "sedijo" starce v vdolbinah vseh treh bulcen, ki imajo prav tako zbrane vse močne sile reke, ki jih je tisočletja brusila in oblikovala s svojimi mirnimi in divjimi vodami.

Kdo pa je imel trojak in kdo je z njim lahko rokoval?

Jerin: Tu pri nas ga je imel le stari Brezar, ki je z njim tudi zdravil. Žal je bil njegov trojak med prvo svetovno vojno uničen, od njega pa so se ohranile le vse tri bakule.<sup>245</sup> Tega pa je okoli leta 1920 naredil mladi Brezar, ki ga je kot njegov oče, vseskozi uporabljal večinoma doma, zelo redko pa izven hiše. Razen takrat, ko so iskali vodo in zaklad. Nekeč so z njim v gozdu tudi odkrili kraj, kjer je bil zakopan izginuli

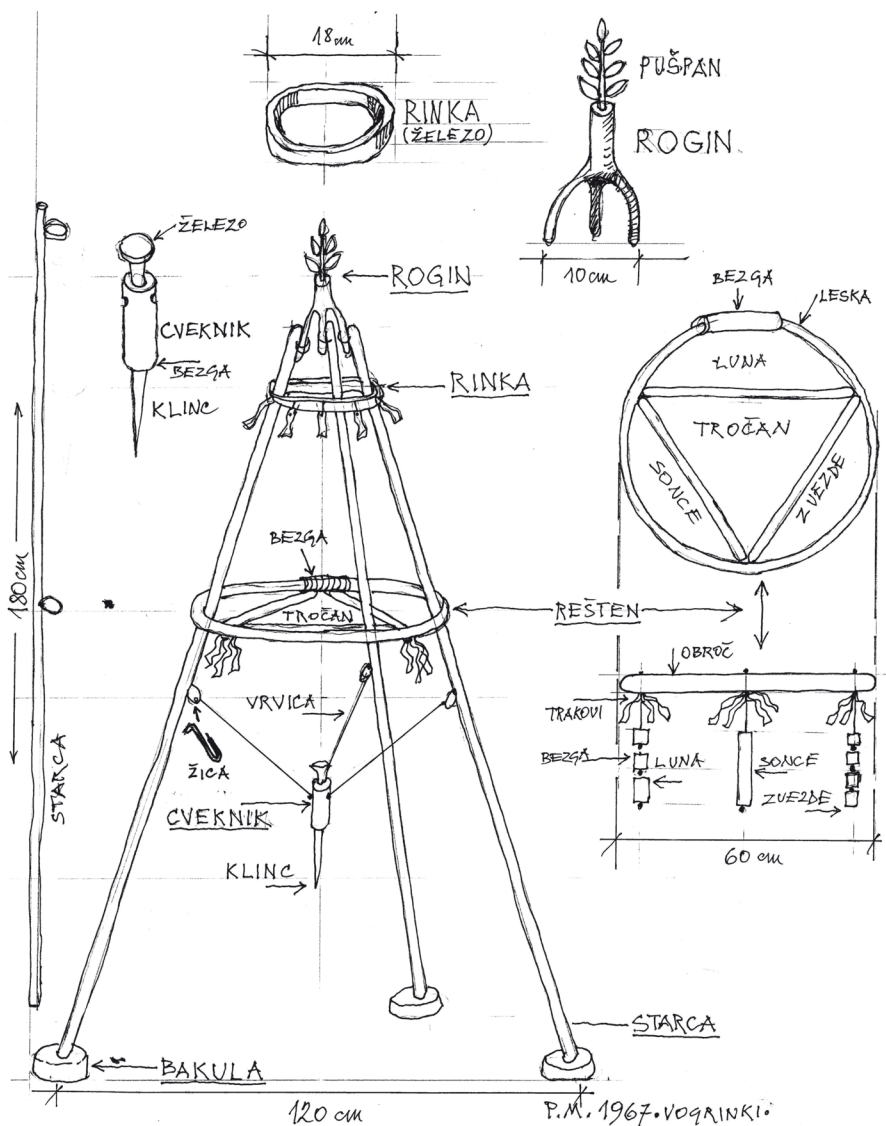

Sl. 62:  
Brezarjev trojak

<sup>245</sup> Bulcne.

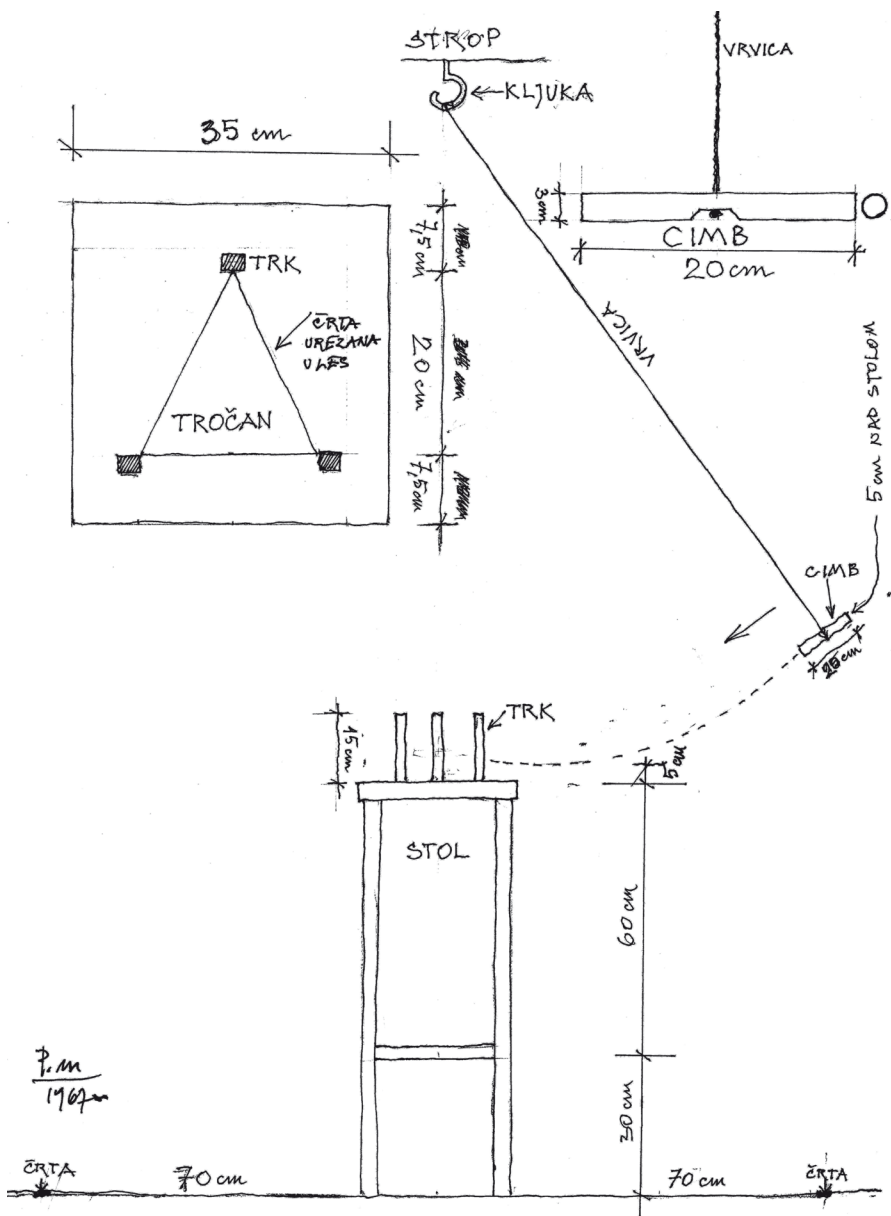

Sl. 63:  
Cimbole

mladi Brezar, sta pod *cveknik* dajala tudi zelišča, semena in drugo z namenom, da bi dobila še dodatno moč. Stari Brezar pa je bil eden redkih, ki je spodbujal predvsem mladeniče in mlade može, da so posebno v zimskem prostem času igrali *cimbolo* (sl. 63), ki človeku sprošča telo in duha, obenem pa omogoča tudi druženje s sosedi. *Cimbolo*<sup>246</sup> se je igralo čez celo leto kar pri treh hišah, pozimi pa še pri nekaterih drugih. Ampak tudi ta dejavnost je po prvi vojni zamrla.

*Ker si mi omenil, da se ti danes nikamor ne mudi, bi te prosil, če si vzameš toliko časa in pogledaš*

<sup>246</sup> *Cimbole* so družabna igra za dva ali več igralcev. Vrstni red za začetek igre določi žreb, ki velja do konca igre. Kadar je igralcev več kot pet, postane dolgočasna, ker traja preveč časa, da igralec pride na vrsto in spusti *cimb*. Igra se v zaprtem prostoru, v katerem mora biti toliko prostora, da se na sredini postavi stol, na katerem je narisano tročanje in na katerem so postavljeni trije *trki*. Od stropa visi na vrvici *cimb*, ki ga igralec prime z roko, potegne k sebi in nato spusti, tako kot se sam odloči. *Cimb* lahko podre *trke*, ko gre naprej in ko se vrača, dokler se sam ne ustavi na sredini tročanja. Vsak podrti *trk* prinaša igralcem en *botn*. Zmaga tisti, ki prvi doseže 21 *botnov*. *Cimb* lahko igralec spusti iz katerekoli smeri, le da ne prestopi črt, ki so narisane na podu na vseh štirih straneh okoli stola.

domačin. Tega je do njegove smrti uporabljal tudi mladi Brezar. Kot otrok sem si nekoč z zarjavelo žico opraskal levo roko. Naslednji dan je bila roka zelo zatečena, rana pa se je vnela in postala gnojna. Ker sem ponoči že čutil bolečine, sem moral k Brezarju. Sprva mi je dal piti grenko tekočino, za tem pa mi je rano spral in nanjo začel kapljati vročo smolo, da sem vpil od bolečin. Seveda sem se kmalu umiril, tako da sem se lahko ulegel pod *trojak* in si obenem položil bolno roko na trebuh. Šele takrat je lahko Brezar nanjo usmeril *cveknik*, tako da sem se pomikal, kot je zahteval. V takšnem položaju sem ležal toliko časa, da sem zaspal. Ko sem se prebudil, mi je z žlico ponudil še neki prašek, ki sem ga moral splakniti s toplim kozjim mlekom. Nato sva s prijateljem, ki me je spremljal, odšla domov. V veselje vseh sem bil čez dva dni popolnoma zdrav. Čeprav imam tisti *trojak* doma že nekaj let, nisem niti pomislil, da bi ga preizkusil, saj dobro vem, da je zato potrebno imeti tudi veliko znanja o zeliščih. Predvsem pa moraš imeti v sebi še posebno moč, ki je dana le redkim. Danes tu okoli takšne moči gotovo nima nihče.

*Ali je mladi Brezar uporabljal trojak še za kaj drugega?*

*Jerin:* Oba, tako stari kot tudi

*te risbe. Na eni je bobovnik (sl. 21), na drugi pa kotunik (sl. 20), ki sem ju narisal po pripovedi tvojih prijateljev. Prosil bi te, če mi lahko poveš, ali je na njih kaj narobe. To te sprašujem zato, ker se mi zdita precej nenavadna. Vendar ta moj pomislek zagotovo ne bo vplival na tvojo presojo.*

*Jerin:* Nekateri stvari zagotovo niso bile takšne, kot so ti povedali stari možje. To, kar si narisal, je nastalo veliko kasneje in je le podobno tistim, kar so nekoč nosili. Maske, ki si jih narisal, so delali za potrebe pusta okoli leta 1850 in so jih tudi nosili vseskozi, vsaj do prve svetovne vojne. Gotovo pa ti tega niso povedali z namenom, da bi te zavedli, ampak zgolj iz nevednosti, ker niso povprašali tistih, ki so to bolje poznali. Ker me je ta stvar posebno zanimala, sem o tem spraševal moške, ki so se rodili v letih od 1860 pa tja do leta 1890. A tudi oni niso vedeli vsega. Torej je šlo za zelo star običaj, ki je do nas prišel s pomanjkljivimi podatki. Brez teh natančnih podrobnosti, ki so potrebne, da jih lahko narišeš, ti preostane le še ugibanje. Zato se mi zdi, da imata tvoj *bobovnik* in *kotunik* le neke elemente iz zgodovine. Sicer pa so to maske, ki so nastale kasneje in za druge potrebe. Nihče od številnih pripovedovalcev mi ni znal natančno opisati stare "oprave", ki sta jo nosila *bobovnik* in *kotunik*. Sedanje pa naj bi bile prvotnim le podobne, ne pa enake. Vendar te, ki si jih narisal, imajo tudi svojo zgodovino in tradicijo, zato jih je vredno ohranjati, saj drugih nimamo.

*Jerin, vsega tega se zavedam. Kot vidiš, sva bila pri iskanju oba neuspešna. Čeprav upam, da jih bom le našel.*

*Jerin:* Zagotovo jih ne boš, saj so tisti, ki so o tem kaj več vedeli, že zdavnaj pomrli. Upam, da ne boš užaljen, ker ti tega *trojaka* ne morem dati. Šel pa ti bom toliko na roko, da boš dobil tiste tri *bakule*, ki so bile na *trojaku* starega Brezarja. Vse drugo pa ti bom naredil na novo. Torej boš dobil popolnoma enakega, kot je ta, ki je tu pred nama. Če se dobro spomnim, imam doma verjetno tudi *rinko* in del *cveknika*, ker sta železna in zato nista zgnila, kot so vsi leseni deli, ki so tvorili Brezarjev *trojak*. Ali si zdaj zadovoljen?

*Seveda sem, saj vsega tega sploh nisem pričakoval. Sem pa zelo vesel in hvaležen, da bo vseboval tudi nekaj, kar je bilo na Brezarjevem trojaku. Tisto, za kar si me prosil zadnjič,<sup>247</sup> pa boš dobil drugič. Če pa te ne bom našel, bom oboje pustil pri Pepetu na Vogrinkih.*

*Jerin:* Ne vem, zakaj si tega želim. Mogoče zato, ker ima oboje moj prijatelj, ki me večkrat prevaža z motorjem. To kljuko, ki je bila na vratih Brezarjeve hiše, ki je sedaj ni več, sem hranil do danes. Odslej naprej pa boš ti njen varuh, ker se bojim, da bi jo izgubil, kar bi bilo nedopustno.

Za konec pa poslušaj še **zgodbo o lastovki**. Invalidni otrok, ki je cele dneve gledal skozi majhno okno, si je vedno želel, da bi nekoč lahko odšel v nebo. Želja pa se mu ni nikoli uresničila. Preden je umrl, je bila njegova želja, da bi bil v drugem življenju lastovka, ki celotno življenje preživi na nebu. A, ker je umrl sredi zime, je njegov zduhec obtičal na prvem oblaku, ki je bil takrat nad Kolovratom, ne da bi vedel, kaj se bo z njim zgodilo. Ko je bog groma za to zduhčevo stisko izvedel, je takoj zaprosil boga vetra, da bi tisti oblak s pihanjem spravil čim dlje proti jugu. Fantkov zduhec je že v nekaj dneh prešel morje in pristal na kopnem, kjer je kmalu postal lastovka, ki je prvič zaokrožila po vročem nebu. Kar nekaj mesecev je moral čakati, da so se lastovke zbrale in se pripravile na dolgo pot proti severu. A zduhca je najbolj skrbelo, kam ga bo pripeljala lastovka. Pot je bila res dolga in nevarna, saj je mnogo lastovk omagalo in končalo v morju. Prav nič ni bila podobna tisti, ki jo je preživel na oblaku, ko je šel na jug. A že naslednji trenutek so iz pomladi prileteli v snežni metež, zato so morale lastovke obrniti in ponovno leteti na jug, kjer so komaj preživele. Topli zračni tokovi so jih spet vodili tja, kamor so bile namenjene. Kljun lastovke pa se je raztegnil v nenavaden nasmeh, ko je zagledala vrhove Kolovrata. Takrat je vedela, da je spet doma.<sup>248</sup>

Jerin  
Vogrinki, 1967

<sup>247</sup> Sončna očala in vžigalnik na plin.

<sup>248</sup> To se je zgodilo sredi zime, in sicer peti dan po polni luni leta 1913, ko je otrok umrl. Jerin pa je še povedal, da je bil invalidni otrok Javorjev sorodnik.

*Čez nekaj tednov sem Pepotu izročil vse, kar sem mu obljubil. On pa mi je izročil trojak, ki ga je Jerin lepo zložil in zavit. V posebnem zavitku pa so bile še bakule, rinka in klinc. Trojak, ki mi ga je izdelal Jerin, se je v štiridesetih letih, ne da bi vedel kako, izgubil. Tako, da imam od njega ohranjenih le nekaj delov.*

*Jože, ali je Jerin, ko ti je prinesel trojak, pustil kakšno sporočilo zame?*

Jože: Ne, je bil pa zelo vesel tvojega darila, tako da si je takoj nadel sončna očala in si z bencinskim vžigalnikom prižgal cigareto. Potem pa te je hvalil, kako se vedno držiš dane besede. Za tem pa je pojoč odšel proti Pušnem.

*Pepo, ker veš, kaj vse mi je Janez povedal o Padencah, bi rad, da mi o njih poveš nekaj tudi ti.*

Jože: Zdi se mi, da ti je Janez povedal stvari, za katere še sam nisem slišal, ali pa sem nanje pozabil. Je pa res, da sem Padence prvič videl leta 1922, ko me je tja peljal Čančar. Najdlje sva si ogledovala okolico Padenskega mostu. Najbolj me je prevzel prostor v globeli, ker česa takšnega nisem videl niti v sanjah. Bilo pa me je res nekoliko strah pred vodnim duhom. Proti sončni steni pa nisva šla, ker nama je mimoidoči mož povedal, da je prav tam blizu skupina nekih uradnikov z zemljemerci. Kot verjetno veš, je tisto cesto proti Dobljarju med prvo vojno gradila italijanska vojska, stara cesta pa gre višje in mimo hiš. Proti Padencam pa so bile speljane le steze in zato manj obiskane od tujcev.

Ne vem, kdo ima bolj prav o luninem kamnu, jaz ali Janez. Toda, takrat sem si ga zelo dobro ogledal. Zdel se mi je kot veliko jajce, ki je ležalo preko žleba slapa. Zdelo pa se mi je, da je bil kamen po dolžini daljši od enega metra. Medtem ko se ga "slapna" voda, ki je tekla pod njim, ni dotikala. Barva pa je bila res nekako rdeča in "flekasta",<sup>249</sup> prav takšna, kot je tisti kamen s tročanom, ki ga je imel dehnar na okenski polici. To, kar pravi Janez, je pa res. Takšne kamnine ni ne v Dobljarcu in ne v Lepenki. Zato kar verjamem, da je nekoč padel iz navzdol obrnjenega luninega krajca. Ko sva že pri luni, ti moram povedati eno lepo zgodbo o luni in volku, ki mi jo je večkrat pripovedoval stari oče. Povedal ti jo bom po končanem pogovoru, da si jo boš lahko zapisal.

To bi ti pa kmalu pozabil povedati. Okoli leta 1950 sem bil v gostilni na Kambreškem. Najbolj glasen je bil neki Tomažin, ki je bil avstrijski vojak. Bil je res zelo pijan, ker je govoril zelo počasi in zmedeno. Morda je prav zaradi pijanega stanja povedal, da je tisti lunin kamen v Dobljarcu, ki so ga častili krivoverci,<sup>250</sup> kot vojaški miner skupaj s pomagači, ki so bili kot on dobro plačani, mineral. Seveda pa ni želel povedati imena plačnika, tudi zaradi tega, ker je revež že mrtev in ni želel, da bi svojci zaradi tega trpeli ali bili celo osumljeni sodelovanja. O tem sem obvestil tudi dehnarja, ki pa je rekel, da naj minerja pustimo pri miru, saj bo itak kmalu umrl, ker je neozdravljivo bolan. Res je kmalu za tem umrl. Upam, da ga je pekla vest zaradi luninega kamna.

Zdaj pa je čas, da ti povem **zgodbo o luni in volku**. Spočito in nasmejano sonce je pogledalo izza gore. Toda hip za tem je skremžilo obraz, saj je na jutranjem nebu zagledalo polno luno. "Kaj za vraga pa dela ta napihnjena baba ob tej uri, a ji ni bilo dovolj noči?", se je spraševalo jezno sonce in vanjo spustilo nekaj vročih žarkov. Ker so se stvari kar naprej ponavljale, je nekoč sonce med oblaki slučajno srečalo Kresnika in ga ob tisti priložnosti povprašalo za nasvet v zvezi z luno. Ta mu je svetoval, naj se obrne na volka, ki je edini med zvermi, ki nepretrgoma sledi plenu, ponoči in podnevi. Seveda je volk, za čredo ovac, ki mu jo je ponudilo sonce, to nalogo sprejel. A za ta sporazum je izvedel tudi veliki netopir, ki je o tem takoj obvestil prijateljico luno. Da bi volka zmedla, je luna že naslednjo noč spremenila uro in goro, kjer bi morala vziti. Te menjave je ponavljala čez celo leto, volk pa je neuspešno letal od gore do gore, da bi jo ulovil in pojedel. Toda luna si je izmislila še to, da je neprestano menjavala oblike, da je bil volk še bolj negotov. Tako je bila enkrat zadnji, drugič že prvi krajec. Spet enkrat obrnjen navzgor, drugič navzdol. Vmes pa je kar nekaj dni ni bilo na nebu.

Obupan in utrujen volk je nekoč le sporočil soncu, da kljub čredi ovac, ki bi jih v tem času še kako

<sup>249</sup> Lisasta.

<sup>250</sup> Tako je staroverce označil avstrijski vojak.



potreboval, odstopa od lova na luno. Da bi luna svojo zmago nad soncem in volkom le pokazala prihajajočim rodovom, je vse tiste spremembe od mlaja do polne lune, pa še nekaj vmes, ohranila vse do danes. Volkovom pa je od tistega časa ostalo le še to, da so od jeze, ko so jo ugledali, tulili vanjo.

Jože Dugar  
Vogrinki, 1967

\*\*\*

***Ko sem se čez nekaj časa ponovno vrnil z Livških Raven k Vogrinkom, sem se, kot sva se dogovorila, oglasil pri Pepotu. Takrat mi je najprej povedal, da se je še nečesa spomnil, kar me bo gotovo zanimalo.***

*Jože:* Južno od Fonov se na vrhu Pleče združi pet poti, ki prihajajo iz vseh smeri neba. Prav tam na vrhu vzpetine je nekoč stal kot miza visok kamen *bolt*. Pod vzpetino, na zahodu pa je še izvir Belega potoka. Z vrha Pleče je šla komaj vidna steza proti Osojnici do obredne jame *Duplce*. Vse, kar sem ti povedal, mi je pred leti povedal stari Lukač.

*Ali si si vse to tudi ogledal?*

*Jože:* Večkrat, še posebno pri iskanju jame *Duplce*, ki je še nisem našel. Seveda je krivda predvsem moja, ker Lukača takrat nisem vprašal, ali bi mi natančneje povedal, kje se nahaja in kakšne obrede so v njej opravljali. Seveda takrat kot mladenič nisem niti pomislil, da je potrebno imeti pri takšnem iskanju čim več podatkov, saj je Osojnica zelo veliko področje, danes pa tudi zaraščeno in težko prehodno. Lahko pa se je jama tudi sama zasula, ali pa so jo med prvo vojno zasule topovske granate.

*Zakaj pa te zanima le Duplca?*

*Jože:* Zato, ker kamna *bolta* ni več tam že od konca prve svetovne vojne. *Duplca* pa zato, ker je bila obredna jama in bi zato rad raziskal njeno notranjost. Lukač je povedal, da si vanjo lahko stopil le z jesenovo palico, ki je morala imeti spodaj tri roglje, s katerimi si se dotikal podlage. Ko pa si iz jame odhajal, si svojo palico moral prisloniti ob steno in vzeti tisto, ki jo je tam pustil predhodnik, ter še kamenček ob rogovili. Če sta bili v jami dve ali več palic, si vedel, da obiskovalci niso bili naše vere, ker tega običaja niso poznali.

*Kakšen pomen pa je imela zamenjava palice?*

*Jože:* Lukač je to razložil tako, da je bila predhodnikova palica dovolj časa v jami, da je dobila dovolj Belinove moči. V izročilu se namreč omenja, da je v *Duplci* tudi spal Belin, saj je v tisti jami tudi zdravil. Spomin na to je še vedno kup listja na koncu jame, kjer je bilo njegovo ležišče. Ker je tistega listja, ki so ga odnašali kot zdravilo, bilo vedno manj, so komaj čakali jesen, da bi ga veter vanjo ponovno napihal.

Povedal pa je še, da je bilo vzhodno pod Plečami v Vzadnjem, kjer izvira Kamnica, takrat tudi manjše leseno korito, kjer je s tisto vodo Belin tudi zdravil, ker je bila zdravilna in zato znana daleč naokoli.

Jože Dugar  
Vogrinki

## BLEŠČIN

***Ko sem tisti dan hodil po Tolminu, me je nekdo, ki je hodil za menoj, poklical. Takoj, ko sem se obrnil, sem spoznal Jerina po njegovi značilni hoji. Ko me je dohitel, je rekel naslednje:***

*Jerin:* Tako hitro hodiš, da sem te komaj dohitel. Še enkrat hvala za poslano, zelo si me razveselil.

*Pojdiva na kavo, zunaj pred hotelom je že toplo. Jerin, ti boš tudi žganje, ali ne?*

*Jerin:* Seveda, kava brez žganja je kot žena brez moža. Tako sem se naučil, čeprav mi večkrat tudi škodi, predvsem takrat, ko jih spijem preveč. Ali si zadovoljen s trojakom?

*Sem.* Je že na varnem pri mojih starših. Tam imam več prostora kot v stanovanju. Ko sva že pri teh rečeh, bi rad slišal tudi tvoje mnenje oziroma vedenje o tem. Zanima me, če si poznal piščalko kabrca, ki so jo uporabljali ob praznovanju pri sončni skali.

*Jerin:* Sem, in to zelo dobro, ker sem bil večkrat pri zapriseženem, ki jo je hranil vse do smrti, ki je bila v najhujši zimi leta 1929, ko je vse zmrznilo. Nekaj dni po njegovi smrti sva šla z Javorjem v njegovo hišo, a je nisva več našla. Hranil pa jo je v slepem oknu v izbi. Gotovo jo je nekdo, ki je zanjo vedel, vzel. Vendar to ni bil nihče od nas, saj je dehnar to preveril. Sumil pa sem mladeniča, ki je pogosto hodil okoli nenaseljenih objektov in pobiral razne predmete, ki jih je nato prodajal, predvsem v Čedadu. Nekoč sem tega mladeniča resno zagrabil in ga obtožil, a je vse zanikal in trdil, da piščali ni vzel. Priznal pa je, da jo je poznal in v hiši zapriseženega nanjo tudi piskal. Mladeničevo govorjenje me ni prepričalo, saj sem ga imel vseskozi za dvoličneža.

*Ali mi lahko poveš, kako je piščal zgedala?*

*Jerin:* Velika je bila 23 x 23 centimetrov in oblikovana enako kot tista, ki jo je imel dehnar, le da je bila spodaj na sredini visoka za tri moje prste, to je 6 centimetrov. Na obeh stranskih ploskvah pa je, z razliko od dehnarjeve piščali, ki je imela eno luknjico, imela tri luknjice in je zaradi tega lepše piskala. To sem pri skrbniku tudi nešteto krat preizkusil. Še posebno, ko smo se pri njem ob kozarcu vina poveselili.

*Kako pa ste tej piščali rekli?*

*Jerin:* Velika ali sončna kabrca.

*Kakšna pa je bila razlika med njima?*

*Jerin:* Kot veš, je imel dehnar svojo piščal, ki jo je uporabljal le on in je ni posojal. Meni se zdi, da je bila posvečena in namenjena le dehnarju, saj vemo, da jo je prevzel od predhodnika. Žal za njim nismo imeli nobenega več. Tako je piščal vzel v varstvo tisti, ki ga je določil žreb. Kot vem, jo vestno varuje in je ne kaže nepoklicanim. Kar spomni se, kakšne težave sem imel, ko sem ti jo prinesel v gostilno v Čiginju. Časa zanjo si imel, če se dobro spomnim, le pol ure.

Velika ali sončna kabrca pa je bila naša, ljudska. Nanjo je lahko piskal vsak, ki je nanjo znal "zaigrati". Varstvo zanjo je določil dehnar, a samo za določeno obdobje. Nato je zanjo skrbel drugi. Dehnar je izbral tudi godca, ki bi ob kateremkoli našem prazniku nanjo piskal, godčevo znanje pa je večkrat preverjal. To je razumljivo, saj je šlo za pomembne dogodke, pri katerih so bili udeleženi mnogi od naših.

*Od kod pa ti je priletel na kapo tisti hrošč, saj se mi zdi, da ni še pravi čas zanj?*

*Jerin:* Saj ni živ. Doma sem vzel posušenega in si ga namestil na kapo, da bi me varoval, ker sem bolan. Že nekaj dni se slabo počutim. Pravijo mi, da imam gripo. Strgar mi je za to dal čaje, ki jih pijem že nekaj dni. Javor pa mi je priskrbel kostanjev med, zato se mi zdi, da mi gre na bolje.

*Dobro bi bilo, da bi šel k zdravniku ali vsaj v lekarno, saj gripa ni tako nedolžna reč, še posebno pri tvojih letih. Zdaj mi pa le povej kaj o hrošču s kape.*

*Jerin:* Temu bleščecemu modremu hrošču pravimo *bleščin*.<sup>251</sup> Dobiš ga le v gozdu na drevesih, pa tudi na tleh je zaradi barve zelo opazen. Pri našem verovanju je imel posebno vlogo. Kar pogledj ga, Pavlo! Tega sem našel lani v gozdu, kjer je poginil. Nekateri lovijo tudi žive in jih potem doma v stekleni posodi sestradajo, da poginejo in se posušijo. Že, ko ga pogledaš, veš, da pripada nebu in luni, saj se tu na robovih lepo vidi njena barva. Dehnar nam je povedal, da ga je na Zemljo poslala Nirkmana, da bi nas varoval ob boleznih in na stara leta, ko postanemo betežni. Še posebno pa naj bi pomagal našemu *zduhcu* v odločilnem času, ko mora zapustiti telo umrlega in se naseliti v novo življenje. Čeprav je bil po pripovedi Javorja dehnar ob smrti sam, je on le poskrbel, da mu je kmalu po smrti pod srajco dal *bleščina*.

*Jerin, ali imaš doma še kakšnega bleščina?*

*Jerin:* Seveda, vsi naši ga imajo, a tega ti ne bi nikoli povedali. Že tako si jim preveč zlezel pod kožo, kar je po Kopoviščarjevem mnenju za naše verovanje v novih okoliščinah zelo slabo. Ali ne veš, da te je pred nedavnim, ko smo pri njem nekaj praznovali, obsodil, da boš ostal zapisan kot največji uničevalec staroverstva na tem prostoru.

*Lepa reč, ima pa Kopoviščar vso pravico, da tako misli. Ne glede na to vas imam vse po vrsti neizmer-  
no rad. Dali ste mi nekaj, kar sem lahko našel le med vami.*

*Jerin:* O tem, kar si pravkar povedal, bomo gotovo razpravljali ob rakovi moči,<sup>252</sup> ki jo pripravimo vsako leto v mesecu aprilu pri Vogrinkih. Tudi o rakovi moči bi lahko kaj napisal, da bi postala ta jed širše znana in cenjena. Vsaj toliko, kot je v Volčanskih Rutih.

Najvažnejše pa bi kmalu pozabil. Zadnjič, ko sem srečal Javorja, je bil zelo prizadet, ker sta mu brat in njegova žena pred prag postavila hišnega duha in mu rekla, naj ga odnese, kamor hoče, sicer ga bosta vrgla proč. Ker ga ni imel kam dati na varno, sem ga vzel in mu tudi povedal, da ga bom izročil tebi. Drugič, ko boš šel mimo Čiginja, te bo čakal.<sup>253</sup>

Jerin  
Tolmin, spomladi 1968

## KÁBRCA, GLINENA PIŠČAL

*V Tolminu sem srečal Jerina in ga vprašal, ali slučajno kaj ve o neki piščali. Rekel je, da o tem prvič sliši. Vendar se bo ob povratku oglasil pri Tonetu Kuku, ki bo o tem gotovo kaj vedel. Dogovorila sva se za dan in uro, ko se bova dobila v gostilni v Čiginju.*

*Ko me je tisti dan Jerin zagledal, mi je že od daleč mahal in se smejal. Takoj sem vedel, da mi gotovo prinaša dobre novice. V gostilni sva se kot vedno usedla v kot ob oknu. Za tem mi je rekel, da morava najprej nazdraviti za dobro opravljeno delo, kar sem potrdil s tem, da sem mu rekel, naj si naroči, kar si želi. Za začetek je naročil le kozarec sadjevca in močno kavo. Potem pa mi je začel pripovedovati.*

*Jerin:* Tone je bil o tisti piščali zelo dobro poučen, ker je o njej vse vedel. Kot mu je povedal, je tisto piščal (*sl. 64*) po zapriseženem takrat naročil dehnar. Kabrco so lahko imeli le dehnarji. Z njo so, ko

<sup>251</sup> *Bleščinovo* pravo ime je mali gozdni govnač, lat. *Geotrupes sylvaticus*.

<sup>252</sup> Rakova moč je jed, ki sem jo podrobno opisal pri drugih pripovedovalcih na Kanalskem Kolovratu.

<sup>253</sup> Hranim ga doma.

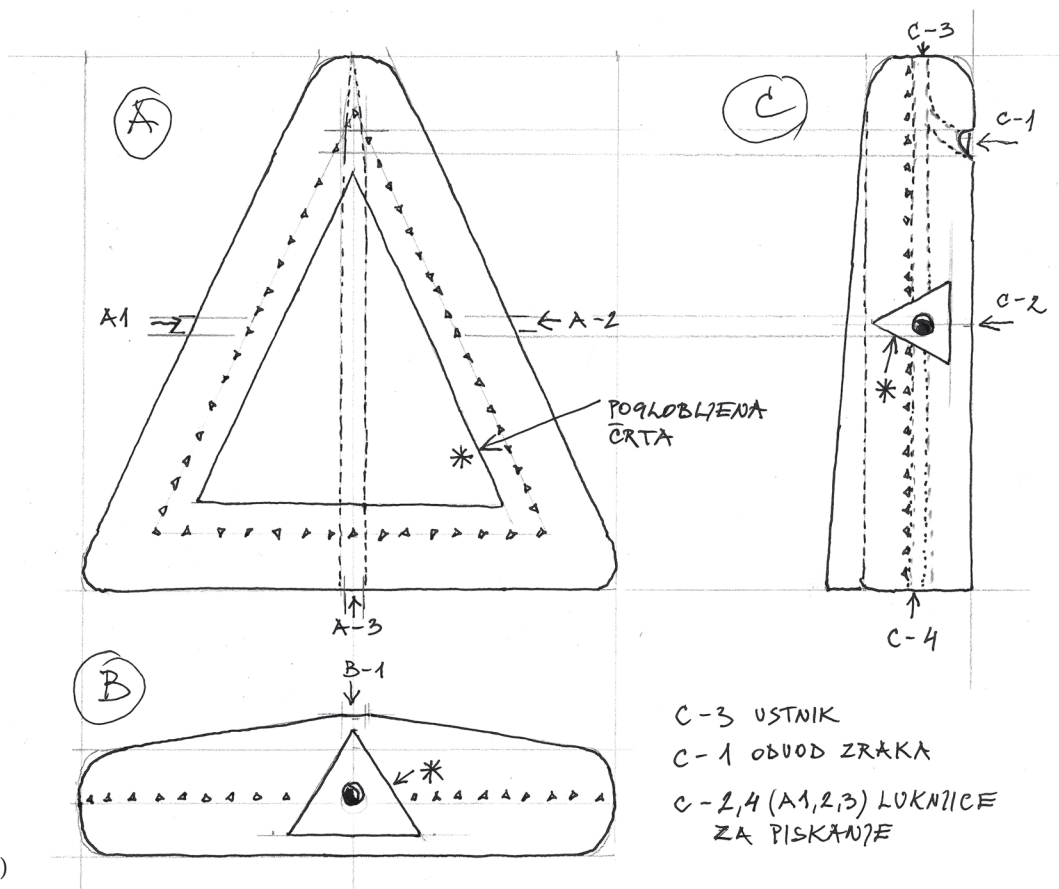

Sl. 64: Glinena piščal kabrca (naravna velikost)



Sl. 65: Perunc

so si želeli, s piskanjem prišli v stik z Nikrmano in z zduhci. Takrat je zadnji dehnar svojo že imel, ker jo je dobil od svojega predhodnika. Naročena pa je bila namenjena tistemu, ki naj bi ga nasledil. Toda kot veš, se to žal ni zgodilo. Malo pred smrtjo jo je izročil Tonetu Javorju. Vendar mu ni povedal, ali pa je to pozabil, kaj naj z njo naredi. Zato jo ima še danes skrito. Meni jo je, kot vidiš, posodil, a le za en dan. Pavlo, sedaj pa le vzemi papir in jo, kot veš in znaš, nariši. Jaz pa bom med tem časom spil še en sadjevec in kavo.

Ker je vsak dehnar dobil piščal od predhodnika, ni poznal njene notranje izpeljave, ki pa je bila pri vsaki drugačna in je zato tudi piskala na drugačen način. Njene dimenzije niso bile do podrobnosti predpisane. Pri izdelavi je bila obveza le velikost, ki ni smela biti večja od enega sežnja, morala pa je imeti obliko tročana. Izdelovali so jo tako, da so jo v notranjosti izdelali iz voska, ki je pri pečenju zgorel. Kdo je te piščali izdeloval iz gline, se ni vedelo, ker tega dehnar ni povedal, čeprav je pri izdelavi zadnje tudi sodeloval. Ko se je posušila, jo je zapriseženi odnesel k Laštarju na pečenje. Tone je še povedal, da je bilo to okoli leta 1938.

*Perunc* ali *peruk* (*perunkul*) so imenovali večji prodnik, ki je bil spodaj raven in imel vklesano poševno luknjo, v katero so zapčili trsko (sl. 65). V Rutih ga je imel le še dehnar, ki ga je tudi uporabljal in tudi sam izdeloval trske, kot nekoč. Trsko je na *peruncu* vedno prižgal ob posebnih priložnostih in ko je igral na kabrco. Zdi se mi, da sem en *perunc* nekje videl. Če ga bom našel, ti ga prinesem.

**Piščal sem takrat tudi poizkusil. Piskala je zelo lepo.**

Jerin  
Ušnik, 1969

\*\*\*

*Janko:* Pri hiši imamo že stoletja preprosto opekarno, vendar smo izdelovali in žgali oziroma pekli predvsem *korce* in planete. To, kar ti bom povedal, sem slišal od starega Ostrožnika kmalu po prvi svetovni vojni, ko smo po nekem neurju popravljali vaške poti. Šlo pa je za zelo revno staroversko družino in rutarske *srenje*.<sup>254</sup> Ker je bilo pri hiši veliko fantov, je imel gospodar vedno na razpolago vsaj pet sinov, ki jih je lahko poslal na dnino, ko so jih potrebovali. Tako so bili tudi redni delavci v opekarni. Takrat, ko je bilo veliko naročil in jih domači delavci niso mogli izdelati, se je ponujalo delo tistim, ki so bili pripravljene delati za nizko plačilo oziroma žrnade.<sup>255</sup> Rutarski fantje, ki so jim rekli *korcunki*, so bili vedno izbrani, ker so bili najhitrejši pri izdelavi *korcev*. Ker pa je bilo to delo zelo naporno, vsak fant ni bil sposoben postati *korcunk*. Celoten postopek izdelave je bil ročen in zelo primitiven, a hkrati zelo učinkovit. Vsakega novinca je najprej preizkusil gospodar in mu tudi povedal, da je žrnada vezana tudi na število izdelanih *korcev*, to je 100 kosov. Kar je pomenilo od prinosa glinice do delovne mize, izdelavo *korca*, do prenosa na lesno, kjer so se sušili preden, so se žgali v peči. Pri tem delu so vsi *korcunki* nosili kratke hlače, vsak pa je sedel na svoji klopi. Najprej je iz mize z lesenim nožem odrezal potrebno količino glinice, ki jo je potem z obema rokama nanašal na eno od stegen, in to v obliki polkroga. Na koncu je *korc* še z obema rokama poravnal in pogladil. Šele potem ga je snel z noge ter ga položil na klop in ga po označeni črti odrezal na obeh koncih z nožem ter ga odnesel na lesno. Vendar so ta postopek izdelave opustili leta 1850. Od takrat naprej so jih izdelovali le še na lesenih modelih, ki so zagotavljali enake oblike in lepši izgled. Medtem ko so uporabniki hvalili prvotne, zaradi daljše trajnosti.

Janko Šavli  
Na Ušniku, 1970

***Med pogovorom pa je omenil, da so nekoč v veliki tajnosti žgali celo neko posebno glineno piščal za nekoga iz Volčanskih Rutov. Zakaj jo je tisti neznanec rabil, pa se ni izvedelo, ker jo je naročil po posredniku. Je pa za delo pošteno plačal in še z dodatkom za molččnost.***

Ušnik, 1970

## SONČEVA KABRCA

Sončeva kabrcja je bila pri hiši že iz časov starega očeta, ko je kot mladenič piskal nanjo. To je počel tudi ob pustu in pri plesih skupaj z ostalimi godci. Kot se je še spomnil, je vsaj enkrat piskal tudi ob kresu, ki je gorel na *kresiji*. Preden se je začela prva svetovna vojna jo je stari oče skrival v tla svinjaka, da bi jo ohranil. Zato so lahko nanjo piskali vse do začetka druge svetovne vojne, ko je nekega dne iz hiše izginila, ne da bi vedeli, kdo jo je odnesel. Domačim je povedal, da je imela kabrcja na sredini pregrado, tako da je vsaka stran piskala drugače. Kabrcjo so izdelali tako, da so sprva iz glinice naredili dno piščali z obodom in na sredini pregrado, praznino pa so zalili z voskom, ki je pri žganju zgorel. Šele nato so čez postavili zgornji del. Piščali so izdelovali in žgali pri Laštarju na Ušniku, kjer so imeli svojo opekarno. Čeprav je Ivan večkrat piskal nanjo, se ni natančno spomnil razporeda luknjic. Zanesljivo je vedel, da so bile na spodnji strani v dveh vrstah po tri luknjice, kje so natančneje stale, pa se ni spomnil. Spominjal se je še, da je bila ena luknjica tudi na spodnji ploskvi in ena zgoraj pod ustnikom. Ni pa vedel, če je bila še kakšna ob straneh. Vse sončeve kabrcje so bile pobarvane v rumeno barvo, ki so jo dobili s kuhanjem češminovega lesa.

***Po Ivanovem pripovedovanju sem takrat na licu mesta sončvo kabrcjo tudi narisal.***

Ivan Gerbec  
V Dolini, 1971

<sup>254</sup> Po Strgarjevih besedah je *srenja* nekakšna skupnost enako mislečih. *Srenji* pa je vedno pripadalo le najslabše zemljišče, ki ga nihče ni maral.

<sup>255</sup> Dnine.

## VELIKA KLI SONČEVA KABRCA

- Ugotovili smo SONČEVI SKAZI
- Ob kuroreju
- Rastu ni juž plesoh.

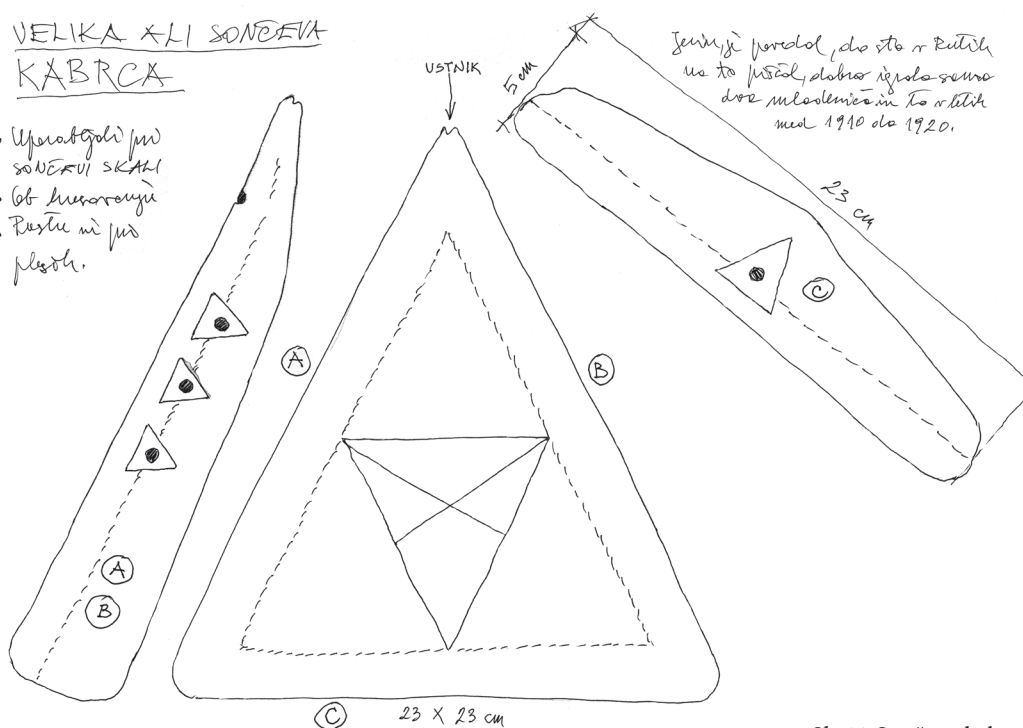

Sl. 66: Sončeva kabrc

## LUNIN KAMEN

Stric Jan mu je večkrat povedal, da je njihova kamnita miza z letnico 1865 povezana s Padencami, vendar pa je pozabil s čim natančneje, saj je bil premlad, ko so o tem govorili starejši. Tista dva "rusa" kamna,<sup>256</sup> ki sta bila najdena na cesti pri Osredku, pa naj bi bila iz enake kamnine kot lunin kamen na Lepenki. Če ju pogledaš pod lučjo, se vidi, kako se zaiskrita, saj imata danes v sebi nekaj lunine svetlobe.

Ivan Gerbec

## KAJ BO OSTALO OD ZADNJEGA DEHNDARJA?

*Jerin:* To se večkrat sprašujem, še posebno, ker tako pogosto jamraš in se čudiš, da je ostalo tako malo njegovih predmetov, saj je bil dehnar namreč vpliven, cenjen in spoštovan mož. Ker sem tudi sam ugotovil, da imaš še kako prav, sem pred časom sklical skupaj vse naše s pretvezo, da se bomo letos spomnili in praznovali enakonočje, ker ga po prvi vojni še nismo. Ko je bilo razpoloženje na višku, sem se zresnil in povedal nekaj iskrenih besed o dehnarju, ki ga, kot vem, vsi pogrešamo. Enako je povedal tudi Strgar in še dodal, da je res čudno, da je ostalo tako malo njegovih osebnih predmetov in se obenem spraševal, kam so vsi ostali predmeti šli. Mar jih je kdo vzel ali vrgel proč? Apeliral je na vse prisotne, da če kdo hrani katerikoli predmet, naj se vpraša, kaj bo z njimi, ko nas ne bo več. Zato je prosil, da vsi skupaj premislimo in se odločimo, da jih bom hranil jaz, ki bom kot pobudnik poskrbel, da pridejo v prave roke. Tako bi lahko vsaj malo popravili krivico, ki smo jo zaradi malomarnosti storili dragemu dehnarju.

*Kakšen pa je bil odziv?*

<sup>256</sup> Oba kamna hranim doma.

*Jerin:* Neverjetno dober. Prinesitelja nisem ničesar spraševal, ampak se mu le zahvalil, da se je tako odločil. Tudi tebi o imenih ne bom govoril. Niti zakaj in kako je posameznik do predmeta prišel, ker tudi sam tega ne vem. Najverjetneje je vsak nekaj vzel z namenom, da bi imeli pri sebi nekaj njegovega. Najpomembnejše je, da so predmeti pri Kopoviščarju. Od tebe pa želim vsaj zagotovilo, da bodo nekoč dostopni javnosti in da ne bodo prišli v tuje roke.

*Jerin,* prav nerodno mi je dajati kakršnakoli zagotovila, če mi ne verjameš na besedo, ki sem jo tolikokrat izrekel. Saj vendar veš, kaj vse ste mi že dali, pa tega niste zahtevali. Če mi ne zaupaš, pač vsega tega ne bom prevzel. Bolje bo, da to ostane pri Kopoviščarju, mi pa smo še naprej prijatelji in počakamo, da spoznanje dozori do te stopnje, da pridemo do druge odločitve.

*Jerin:* O, to pa ne! Vsi, ki so svoje predmete dali, dobro vedo, da jih boš prevzel ti. Pa saj nihče takrat ni postavljaj nobenih pogojev.

*Če tako govoriš in tudi misliš, se bom pač temu podredil in zbrano tudi sprejel. Vendar bom po predmete prišel drugič, ker jih danes nimam kam dati, saj jih moram zaščititi, da se med prevozom ne bi poškodovali.*

*Jerin:* To je verjetno res, ampak seznam vseh predmetov, ki si jih že dobil, in tiste, ki jih šele boš, pa lahko pri Tonetu napišeš zdaj, da bomo o tem vedeli tudi mi.

*To pa z veseljem naredim, le da mi ti in Tone pomagata.*

*Jerin:* Seveda, ti kar piši. Kar jaz ne bom vedel, se bo spomnil pa Tone. Zapiši naslednje: očala, del stare bele porcelanaste pipe, del nove lesene pipe, budilka, hišni duh,<sup>257</sup> aluminijasti lonec, vilice in žlica, del petrolejke, karbidovka,<sup>258</sup> likalnik,<sup>259</sup> leseni trikotnik, kamniti tročan, posušena zrnjevka,<sup>260</sup> glinena posoda s posušeno smolo in polžjo hišico, rdeči kamen z vklesanim tročanom, past za polhe, dehnarjev kolimbar, deformiran brusni kamen, dehnarjeva Nikrmana,<sup>261</sup> trije varovalni kamni,<sup>262</sup> svečnik, orlova zdravilna steklenica, fauk,<sup>263</sup> kuhinjski nož, cokla, nedokončana lesena dvojna piščal, leseni čevljarški žeblički, dleto, level<sup>264</sup> in mlinček za kavo.

Kar pa je bilo uporabnega, so iz hiše odnesli verjetno njegovi sorodniki. Mislim, da si s tem zadovoljen?

*Mnogo več, kot zadovoljen. Zelo sem srečen, saj je imel prav ta del največji manko.*

*Jerin:* Našli pa nismo nobenih zapiskov, ki jih je dehnar vsa let zapisoval. Bilo je kar nekaj zvezkov. Je pa res, da je pred smrtjo večino zapiskov dal enemu nečaku, ki si jih je želel. Po dehnarjevi smrti pa se v Rutih ni nikoli več oglasil. Ko boš vse zbrane predmete odpeljal na varno, ti bom v zahvalo poklonil enega od mojih treh varoval pred hudim duhom.

*Že vnaprej se ti zanj zahvaljujem, ker vem, da držiš besedo.*

Jerin  
Na Kopovišču, dvajseti dan po enakonočju

***Jerin je obljubo izpolnil in mi kasneje skupaj z vsemi predmeti podaril tudi obljubljeno varovalo.***

<sup>257</sup> Z dvema podobama, in sicer dobro in slabo.

<sup>258</sup> Acetilenska svetilka.

<sup>259</sup> Brez železnega vložka, ki ga Javor najprej ni želel dati, a ga je kasneje le dal.

<sup>260</sup> Granatno jabolko.

<sup>261</sup> Naravni leseni obroč s kamnitim jajcem na sredini.

<sup>262</sup> Stali so pred hlevskimi vrati.

<sup>263</sup> Krivec.

<sup>264</sup> Vodna tehtnica.

## ČUNKOV KOTU

*Soseda Vas je ravno takrat zmotila, ko ste mi omenila Čunkov kotu<sup>265</sup> oziroma kotel. Ali bi zdaj lahko o njem nadaljevala?*

*Ivana:* Seveda lahko, vendar Vam moram povedati, da sem to pripoved slišala v času pred drugo svetovno vojno od znanke, ki je bila doma iz okolice Pušnega. Govori pa o Čunkovi gospodinji in materi, ki je z iznajdljivostjo in pogumom rešila dva fanta, to je sina in njegovega prijatelja. Čunkova je skozi okno opazila dva grofova vojaka, ki sta se vzpenjala po klancu proti njeni hiši. Takoj se je spomnila govoric, ki jih je tiste dni slišala, in sicer da grofova vojska po vaseh lovi mladeniče, saj jih potrebuje grof za povečanje svoje vojske. Iz strahu, da bi izgubila edinega sina, ni vedela, kaj narediti. Če bi mladeniča zbežala iz hiše, bi jih vojaka gotovo videla in jih zasula s puščicami. V tistem trenutku pa ji je šinilo v glavo to, da jima je ukazala, naj takoj slečeta hlače in sezujeta cokle, ter naj se skupaj usedeta na klop ob ognjišču. Za tem jima je z vodo namočila srajci in jima zažugala, naj se treseta in stokata. Na koncu pa je vzela še velik bakren kotel in jima z njim pokrila glavi, do ramen. V tistem trenutku pa sta v hišo že vstopila vojaka. Jecljaje jima je dopovedovala, da zdravi oba otroka, ki sta zbolela za neko "štrafano" boleznijo, ki ji v dolini rečejo tudi kuga. Ko sta to slišala, sta hišo bliskovito zapustila in na dvorišču čakala prihajajočega poveljnika, da bi mu o tem poročala. V tistem nepopisnem strahu in negotovosti se je prijatelj pod kotlom izpovedal, ker ga je že dolgo tiščalo v prsih in mu tudi ni dalo spati. Povedal mu je namreč, da je bil on tisti, ki je iz maščevalnosti pognal sosedovo kravo v prepad, kjer je v mukah poginila. Ko je prišel poveljnik na dvorišče in ko sta mu vojaka povedala, kaj se dogaja v hiši, je takoj dal povelje, da se mora iz tistega območja vojska nemudoma umakniti.

*Ali mogoče veste, zakaj ju je Čunkova mati pokrila s kotlom?*

*Ivana:* Prav zato, da je s tem preslepila vojaka, ko jima je rekla, da zdravi otroka, medtem ko sta bila pod kotlom oba fanta že polnoletna.

Ivana Matelič  
Jevšček, 1964

\*\*\*

***Ko sem se približeval Vogrinkom, sem srečal Gašperjevega Jožeta.<sup>266</sup>***

*Pepo, ali si ti kdaj slišal za Čunkov kotu in kaj veš o njem?*

*Jože:* Zakaj pa te ta stvar sploh zanima? Pa ja ne misliš, da ti bomo pripovedovali tudi o dekletih in kaj smo v temi z njimi počeli?

*O tem te gotovo ne bom nikoli spraševal. Če pa na moje vprašanje nočeš odgovoriti, tudi prav. To je pač tvoja pravica.*

*Jože:* Ne, o tem se ne mislim s teboj pogovarjati.

Jože Dugar  
Vogrinki, 1967

\*\*\*

---

<sup>265</sup> Kotel.

<sup>266</sup> Jože Pepo Dugar, rojen 1899, "Pri Gašperju", Kambreško 85, Vogrinki.



*Jerin, prišel si kot naročen. Pred eno uro sem bil pri Pepotu pri Vogrinkih in ga vprašal, če kaj ve o Čunkovem kotlu.*

*Jerin: In, kaj ti je odgovoril?*

*Odgovoril mi je, da se z menoj o tem noče pogovarjati.*

*Jerin: Čudno, saj vendar gre za skoraj pozabljeno stvar, ki je bila živa tam nekje do konca druge svetovne vojne, po tem pa nič več.*

*Ali bi mi o tem želel kaj povedati ali ne?*

*Jerin: Če te res zanima, se bom potrudil. Vem pa, da Strgar o tem ve bolj malo, saj pri tem ni nikoli sodeloval, pa tudi dehnar temu običaju ni bil "naklonjen". Smatral je, da, če se za svoje grehe spoveš, to ni dovolj. Potrebno se je, tistemu, ki si storil gorje, najmanj opravičiti. Prav pa bi bilo, da mu škodo, ki si mu jo povzročil, povrneš. Pri tisti komediji sem se kvečjemu zabaval. Nikoli pa tega nisem jemal resno, pa tudi nikdar nisem bil v takem stanju, da bi Čunkov kotu rabil, da bi si opral umazano dušo, kot se temu reče. Nekateri slabiči pa so se tega pogosto posluževali.*

*Jerin, prav nič te ne razumem. Bodi bolj jasen in mi povej, za kaj se gre.*

*Jerin: Če poznaš zgodbo, kot si mi povedal, so po vzoru tistih dveh fantov, od katerih je eden iz sovraštva sosedu pokončal kravo in se pod kotlom izpovedal, tisti kotel uporabljali za enake namene. Kdaj in kako je tisti kotel prišel v roke stricem, pa ne vem. V glavnem pa so ga imeli v lasti ter ga za te potrebe tudi uporabljali in izrabljali, da so se lahko družili in zabavali. Kotlu pa so dodali le še to, da so, preden se je skesanec želel izpovedati prijatelju, ki mu je najbolj zaupal, kotel od znotraj premazali s polhovo mastjo, v kateri se je namakalo pet vrst zelišč. Ne vem, katera zelišča so uporabljali, saj me to ni zanimalo, pri tem pa sem bil prisoten le nekajkrat, pa še to po naključju. Za tem pa je bil kotel skrit v neki manj znani jami, ki jo zelo dobro poznam, saj se zanj ni nihče zanimal.*

*Kako to, da ga ne uporabljate za kuhanje polente?*

*Jerin: A, tega pa ne bo nihče naredil. Saj veš, da se zlo prenaša in se nikdar ne izniči. Vsaj dokler ni poravnana škoda ali krivica. Večkrat sem že mislil, da bi ga prodal. Ko pa sem bil enkrat nekaj dni brez tobaka, sem ga, ne da bi komu povedal, vzel in odnesel na odpad v Tolmin. Ker je bil velik,<sup>267</sup> sem zanj in za nekaj kilogramov nabrane medenine dobil precej dinarjev. Porabil sem ves denar, saj sem kupil cigarete, vino in sir. Ko sem vse tisto prinesel k Vogrinkom, sem poklical še strice in jim povedal, kaj sem naredil. Ko smo se vsi skupaj okrepčali in poveselili, mi ni nihče očital, da sem s svojim dejanjem naredil kaj narobe, saj bi v jami tako ali tako propadel, če ga prej ne bi kdo odnesel.*

Jerin  
Med Pušnim in Srednjem, 1967

---

<sup>267</sup> Širok je bil 60 cm, globok pa 44 cm.

## BREZARJEVA SAMOČ ALI SAMOZDRAVLJENJE

*Na Jerinovo željo sva se dogovorila, da se dobiva, ko bom opravil svoje delo, popoldan pred hotelom Krn v Tolminu. Ker je bilo vreme lepo in toplo, sva se usedla na teraso pred hotelom.*

*Jerin:* Kot sem ti že zjutraj rekel, si želim, da *samoč* opraviva na samotnem kraju, nekje na sotočju Tolminke in Soče. Verjetno veš, da bova morala tudi kakšen del telesa razgaliti, da ti bom lahko nazorno pokazal, kako *samoč* poteka, saj bi drugače to težko opravil pravilno. Vse, kar ti je povedal Tajbr, je teoretično skoraj dovolj, a vseeno premalo, da bi sam to dobro opravil. Pomembno se mi zdi, da izveš še kaj več o samozdravljenju, ki je zelo staro znanje in modrost. Kot je rekel stari Brezar, so jo nekoč opravljali modri puščavniki, ki naj bi živeli v neposredni bližini Padenc, nekje na področju današnjega kraja Julije, kjer cesta ostro zavije proti severu v smeri ob levem bregu Doblarca in kjer je bila še pred prvo vojno neka ruševina. Ko je Brezar opravljal *samoč*, jo je skoraj vedno doma na lesenem podu in vedno tako, da je pred njim ležala manjša enooka kačja glava. Eno imam celo pri sebi in jo lahko pogledaš.

*Ali je ta tvoja?*

*Jerin:* Ne, našel sem jo po prvi vojni v podrti hiši na Strmem Bregu. Svojo pa imam doma in je nikoli ne nosim s seboj, ker je preveč dragocena. Daroval mi jo je moj učitelj Brezar, ko zaradi starosti *samoči* ni mogel več opravljati. Je prelep zelen prodnik z naravno luknjico. To pa lahko vzameš. Je sicer brez črnega očesa, ker sem ga izgubil, a tebi bo še kako prav prišla, če boš opravljal *samoč*.

*Zelo sem počaščen, da jo bom lahko imel doma. Kar težko si predstavljam, da jo je nekdo uporabljal v ta namen. Hvala, ne vem pa, če je to dovolj?*

*Jerin:* Nehaj s tem, moram ti še kaj povedati o tem in o Brezarju. Ne vem, zakaj Brezar ni hotel z vsakim govoriti o *samoči*. Nekoč mi je celo dejal, da je škoda časa, ki ga bi porabil za pripovedovanje, saj že vnaprej ve, da tega načina ne bi nihče razumel in ga tudi ne bi cenil, saj je ne bi znal pravilno uporabljati. O uporabi kozjega masla je vedel veliko in ga tudi priporočal, a na sebi ga ni uporabljal, ker ga ni prenašal. Pripravil si je namreč olje, ki ga je dobival od nekega tolminskega apotekarja, v katerega je nato namakal svoja zelišča. O tem pa mi ni nikoli pripovedoval. Pa tudi spraševal ga nisem, ker mi je kozje maslo ustrezalo, pa še ceneje je bilo.

*Povej mi, ali ti je Brezar povedal, zakaj moraš imeti ob sebi enooko kačjo glavo, ko opravljaš samoč?*

*Jerin:* Strgar je rekel: "Za enega človeka je čisto dovolj eno oko". Ti si pa prvi, ki me o tem sprašuješ. Brezar pa je za to imel svoj odgovor, ki ga je dobil od starega očeta. Svojo kačjo glavo je dobil pod slapom Kozjek, kamor si je šel po priporočilu drežniškega zdravilca zdraviti božjast. Ko je ozdravel, je zelo cenil moč vode in tisto kačjo glavo, ki je bila zanj utelešenje njene moči, saj je kamen stoletja brusila in oblikovala v tisto, kar vidimo in občutimo. Ker pa z odgovorom nisem bil zadovoljen, saj še vedno nisem vedel, zakaj prav enooka kačja glava, mi je odgovoril z vprašanjem. "Kaj bi naredil, če bi imel le eno dvooko kačjo glavo, a dva bolnika, kot je to doletelo Nigrmano?". Odgovoril sem mu, da bi jo razpolovil in vsakemu dal svojo polovico. V smehu je rekel: "No, prav to je naredila tudi ona". Ali si zadovoljen?

*Sem.*

*Jerin:* Torej nadaljujva, Paulo! Brezar je *samoč* opravljal, ko je bil slaboten in preutrujen ter po kakšnem duševnem pretresu. Poudarjal je, da *samoč* pomaga, če jo opraviš sam in v temi, po opravljenem pa spiješ že vnaprej pripravljen topel metin čaj z medom in greš spat. Zjutraj pa si pripraviš, vsaj zame najboljšo, šalotno frtaljo.<sup>268</sup> Zdaj pa je že čas, da greva na sotočje po *samočje*.

<sup>268</sup> Šalotno frtaljo pripravimo tako, da kuhan krompir pretlačimo, dodamo sesekljano šalotko, sol, poper,

*Pa greva, pripravljen sem. Ali so morda samoč opravljali tudi Javor, Pangerc in Kopoviščar?*

*Jerin:* Da bi jaz vedel, ne. Noben od naštetih me o tem ni nikoli ničesar vprašal. Vedeti pa moraš, da *samoč* od človeka zahteva določeno hotenje in znanje ter red in disciplino. Pa tudi primeren prostor, ki ga Javor ni nikoli imel, enako tudi Tajbr ne. Drugače pa je z mano, saj imam kuhinjo in kamro. Ko si zaželim samote, ju zaklenem. Zdaj pa sva že na sotočju. Hodi za menoj, da ne zaideš v tiste predele, kamor hodijo kopalci in sprehajalci na potrebo. No, midva se bova usedla kar blizu vode na tisto mivko. Poskušaj jo, da boš vedel, kako je topla. Zato se lahko slečeva, saj imaš spodaj kopalke, kot si mi prej povedal. Jaz bom kar v spodnjih kratkih hlačah. Sicer pa nisva na plaži nekje ob morju, kjer bi naju lahko gledala dekleta. Paulo, usedi se nasproti mene, da boš lahko slišal in videl, kako to delam. Med nama pa bo enooka kačja glava. Začela in končala bova tako, kot ti je povedal Tajbr. Kot sem danes slišal, znaš celoten postopek na pamet. Če boš v tem času naredil kaj narobe, te bom sproti opozoril, da bova tisto ponovila. Zapomni si, da se pri *samoči* ne sme sedeti "na koroško",<sup>269</sup> ker ne vpliva dobro na pretok krvi v telesu. Sedimo na zadnjici, ki jo s premikanjem telesa *zmrcvinamo*, razgibamo.

*Je pa res trajalo skoraj uro in pol. Prvič v življenju sem skoraj preštel vse svoje kosti in mišice. Upam, da bom brez metinega čaja z medom nocoj vseeno dobro spal. O tem te bom lahko seznanil šele drugič.*

*Jerin:* Ali veš, da si za tvoja leta kar dober učenec, saj se je treba tega lotiti že v fantovskih letih. Lahko rečem, da si skoraj vse dobro opravil. Zataknilo pa se ti je edino na hrbtni strani, še posebno vzdolž hrbtenice. Škoda, da nimava kupa peska, ki so ga imeli še po prvi vojni pred Babjo jamo. Nanj bi se lahko ulegla, se z njim pokrila in tako tudi nekaj ur spala. Nepopisen je občutek, ko priležeš iz njega kot zelen kuščar. Brez predaha bi zlahka po tisti strmini pretekla do Pangerca, ki je nad Babjo jamo. Samo, da boš vedel, s tem se *samoč* še ne konča. Obstaja še tista vodena, to je s hladno in vročo vodo, ki jo moraš segreti v kotličku skupaj z zelišči. Zato pa moraš imeti kar nekaj predmetov in znanja, ki pa ga od Brezarja nisem osvojil v celoti. A le zaradi lenobe, ker zahteva preveč priprav in dela. Od vseh, ki jih ti poznaš, je to počel zgolj Janez Strgar, ki je bil natančen in dosleden kot pri vseh opravilih.

Čas je, da greva, tako kot je sonce pravkar zašlo v Furlanijo. Ostal bom v Tolminu, ker greva s prijateljem v Trebušo k najverjetneje še zadnjemu starovercu, in sicer k tistemu pokončnemu možakarju, ki je leta 1937 nad prepadom pod Kobilico, v katerega so ga hoteli poriniti, zaustavil pijane divjake in jim rekel: "Ali se ne sramujete tega, kar nameravate storiti? Od vas ničesar ne zahtevamo, a pustite nas že enkrat pri miru, kot mi vas. Dovolite, da živimo vsak po svoje še naprej, kot smo to počeli vse doslej!"

Paulo, če me boš potreboval, me boš že našel. Vedno sem ti na razpolago.

*Jerin, ne bom se ti neprestano zahvaljeval, a sem ti zelo hvaležen, ker strežeš tudi mojim čudnim željam.*

*Jerin:* Kaj pa, če je obratno? Živ!

*Živ!*

*Jerin:* Tako se danes med seboj pozdravljajo staroverci. Nikar pa ne misli, da je vse tisto, kar si napisal vse, kar vem in imam za povedati.

***Leta 1970 mi je Jerin izročil še litoželezni kotel, ki ga je imenoval ožrelc, tročansko lanterno,<sup>270</sup> aluminijasto posodo s pokrovko, in tri bulcne, ki so bile v kotlu. Vse to je stari Brezar uporabljal, ko je opravljal samoč, bodisi sam bodisi takrat, ko je koga učil. Lanene krpe, ki so bile tudi v kotlu***

jajce in mleko. Vse skupaj zamešamo v mehko testo in spečemo na masti z ocvirki na obeh straneh. Gre za pastirski tradicionalni zajtrk, ki se vrši ob koncu paše na področju Kolovrata. Postrežen je skupaj z ječmenovo kavo.

<sup>269</sup> S prekrižanimi nogami.

<sup>270</sup> Prenosna kovinska svetilka.

pa je zavrzel, ker so jih zgrizle podgane. Prav tako je zavrzel tudi razbite steklenice raznih velikosti in barv, lončeno posodje in preko 20 lanenih plesnivih vrečk z različnimi zelišči, ki so sodile zraven. Škoda pa je, da so neznani zbiratelji starin prišli v Brezarjeve prostore in odnesli veliko pomembnih predmetov, ki bi lahko danes obogatili vedenje in znanje o Brezarjevi ljudski modrosti pri uporabi zeliščarstva, ki je bilo sestavni del staroverske kulture tega prostora. Edini predmet, ki je ostal na ognjišču, je bil Brezarjev stari neuporaben mlinček, vse drugo so odnesli neznano kam.

Na koncu pa mi je svetoval, da naj vse predmete, ki jih nameravam imeti v hiši, posujem z žajbljevimi listi, da se bom znebil vsega, kar ne sodi v mojo hišo, kar pa so ti predmeti prinesli s seboj, ker so bili del Brezarjevega prostora in ljudi, ki so tam živeli.

Jerin  
Na Ušniku, 1970

## JERINA PEČE VEST

*Ko sem šel leta 1972 skozi Ušnik, sem ob cesti zagledal Jerina, ki se je z nekom pogovarjal. Ustavil sem avto, da ga pozdravim. Ko me je zagledal, je mahnil z rokami, ker je mislil, da ga nisem opazil. Ko sva se pozdravila, je v hipu načel pogovor.*

*Jerin:* Dobro, da sva se srečala. Res me peče vest, ker sem takrat, ko sem zbiral dehnarjeve predmete, zamolčal svoje, a ne brez razloga. Ko sem bil nekoč pri njem, sem tiste lesene kljuge ali škripce videl v njegovi izbi. Ko sem ga vprašal, zakaj jih hrani, je rekel, da mu jih je nekdo prinesel že davno od tega in mu povedal, da so bili nekoč posebno cenjena *varovala*. Listek, na katerega je podrobno napisal, kakšno moč ima posamezni predmet, kdaj in kako se uporabljajo ter imena vedeževalk, ki so jih polnile z močjo, pa je zaradi površnosti ali raztresenosti izgubil. Nekaj malega se je spomnil in mi povedal. "Okroglega" so uporabljale ženske, da ne bi zanosile, zato so ga skrile pod posteljo, ko so spale z moškim. Krog, ki je nastal ob združitvi dveh vej, je bil menda varovalo pred neželeno nosečnostjo. Podolgovatega *jegličarja* pa so uporabljali, ko je živino napadel *ujed*,<sup>271</sup> in to tako, da so ga prijeli za spodnjo stran, ga postavili živini pod rep in sunkovito potegnili proti sebi, kot da bi iz živali vlekli *ujeda*. Ko je videl, kako jih podrobno opazujem in sprašujem, je rekel, da jih bo dal nekoč meni, ker me to zanima. Veš Paulo, samo zato sem jih takrat po dehnarjevi smrti vzel.

*Ali jih boš dal meni?*

*Jerin:* Če počakaš nekaj minut, grem ponje. Pri nekom sem jih pustil, ker sem vedel, da greš večkrat tu mimo.

*Jerin, lepa hvala. Vesel sem tega darila. Za zdaj jih bom dal k ostalim. Kaj pa je ta okrogla reč?*

*Jerin:* To je medeninast pladenj, na katerem so bili vsi omenjeni dehnarjevi predmeti. *Brint*, to moraš upoštevati. Ta kovinska lopatka pa je bila položena poleg in so jo potrebovali ob kresovanju za pobiranje žerjavice, ki so jo potem nesli domov.

*Seveda bom, saj si ti edini, ki veš, kako jih je hranil. Kaj pa pomeni beseda brint?*

*Jerin:* Ali ne veš, kako te kličemo od takrat, ko smo pred leti pri Kopoviščarju skupaj poizkušali *brinjevec*?<sup>272</sup> Takrat si v roke vzel steklenico in z nje prebral: "*Tincov brin*". Naposled pa si rekel, naj Tincu predlagamo, naj drugič napiše tako, da na koncu brina, doda še črko T kot Tinc, in ga tako imenuje Brint. Ko pa si odšel, je Pangerc rekel: "*Ta naš Brint je sicer siten na mrtvo, a dober poba*". Vsi smo se s tem strinjali in od takrat si za nas *Brint*. Ali te ta beseda žali?

<sup>271</sup> Bolečina v trebuhu.

<sup>272</sup> Brinjevec je kahal tako, da je v sadje ali tropine dodal brinje (jagode).

Kje pa. Kot vem, nastajajo vzdevki čisto naključno. Sem pač Brint. Želel pa bi si, da bi me tako klicali le staroverci, ker bi samo tako imelo to ime še dodaten simbol.

Jerin: Tudi meni se zdi tako prav. Zadnjič sva se z Javorjem na dolgo pogovarjala. Ali veš, da, odkar Strgarja ni več, razmišlja drugače. Povsem po svoje, kar je zelo dobro. Slišal sem čisto nove stvari in drugačno gledanje od mojega. Zaupal mi je celo, da ve, kje je skrita kačja glava, ki je bila nekoč na Stolu nad Senožecarjem.

Kaj pa misli početi z njo?

Jerin: Za enkrat razmišlja, da bi jo mogoče podaril meni, ki bi jo potem izročil v tvojo oskrbo. To mu je namreč naročil podduh.

Kaj pa je podduh?

Jerin: Podduh je zduhec, s katerim se pogovarjamo, dokler ne dobimo svojega.

Brint, zdaj pa moram v hrib, da ne zamudim prevoza, ki me čaka. Preden grem, pa ti moram izročiti na hitro izdelanega vremenarja (sl. 67), ki ga je vpricho mene naredil Javorjev brat Feliks. Podrobnosti o njem pa drugič.

Jerin  
Na Ušniku, 1972

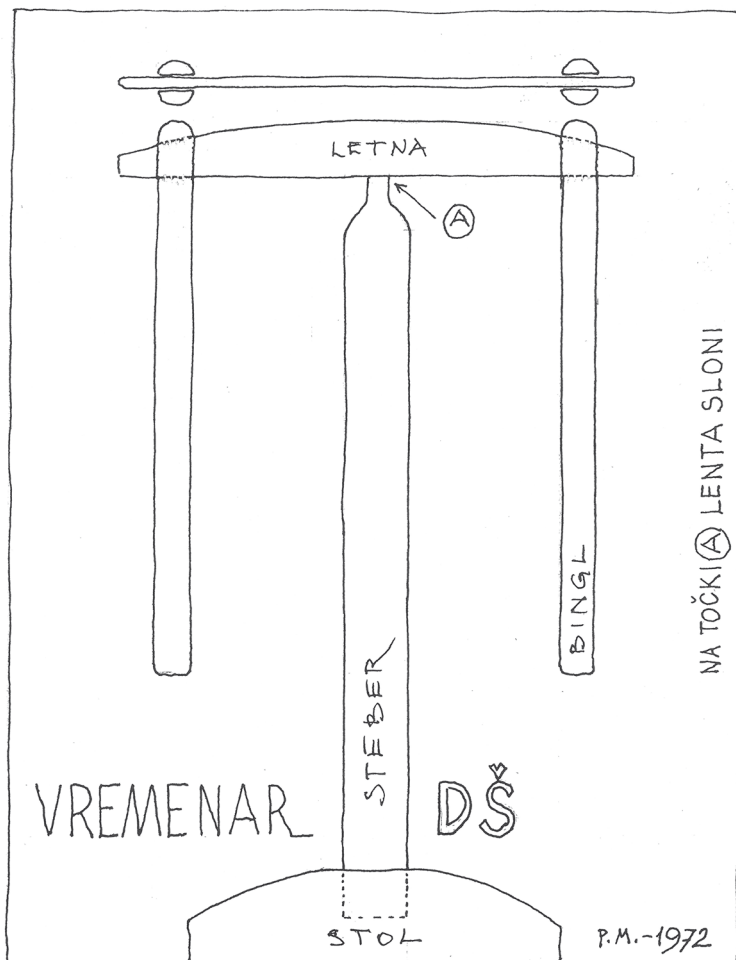

Sl. 67: Vremenar

## BARIN

Ker v Volčanskih Rutih o obredni rabi *barina* ni nihče ničesar vedel, sem se o tem pogovarjal z Jerinom. Obljubil mi je, da bo obiskal Truhca, ki je že več let v domu ostarelih. Zadnja leta je namreč zelo sklerozen, a ima vseeno dneve, ko se mu spomin zbistri in takrat pove stvari, ki so jih ljudje ob Kolovratu že zdavnaj spremenili. Po dveh mesecih mi je Jerin povedal, kar je slišal od Truhca. Povedal je namreč, da naj bi davno tega, menda okoli leta 1800, novi dehnar ob prisegi uporabil *barin*, iz katerega je izpil obredno pijačo, in to iz vseh treh žlebičkov, ki so v *tročanu*. Kot je še povedal, ga je imel nato v hiši na trinožnem stolu, kot je imel zadnji dehnar svoj *kolimbar*. Izgubljen je bil v prvi svetovni vojni, ko so ga imeli pri Čančarjevih.

Jerin  
V Tolminu, 1968

Čez čas, ko smo se s Truhcem pogovarjali o drugih stvareh, je rekel, da se je mogoče zmotil in da je *barin* videl na trinožniku pri črni vahti. Trdil je, da so iz njega pili *močeraduc*, preden so odšli izvrševat zapovedane naloge.

## TAROGOVA ČEŠNJA

Vzhodno od Hostarjev, kjer sta iz desnega brega Vogrinke vanjo tekla potoka Ostrin in Pušnik, je med njima rasla več sto let stara divja *tarogova* češnja, ki je nekoč veljala za sveto drevo. Zahodno od njenega debla je bila skala, ki je delovala kot velika miza. Na sredini zgornje ravne ploskve je bila izklesana vdolbina v velikosti glave, v katero so obiskovalci dajali prineseno. V njeno deblo pa so staroverci vseskozi, do višine dosega rok, vrezovali različne "znake" (sl. 68),<sup>273</sup> a njihovega pomena danes ne poznamo več. Iz tistih vrezanih znakov je vsako leto tekla češnjeva smola, ki se je počasi daljšala in večala ter se končno posušila v zlato rumeno obliko, imenovano *medrač*. *Medrači* so bili raznovrstnih oblik, nekateri tudi takšni, ki so spominjali na žival, človeka ali rastlino. Ker so nastali iz soka svetega drevesa, pa so imeli še magično moč, ki so ji rekli *čamora*. Največ čamore pa je imel tisti *medrač*, ki ga je posameznik vrezal v deblo. Najverjetneje so bila to osebna znamenja, ker se nekateri znaki pojavljajo večkrat. Pa tudi zato, ker se je smola obilno izločala le iz svežih vrezov.



Sl. 68:  
Znaki  
na češnji

Častilci in obiskovalci tarogove češnje so *medrače* hranili doma, saj so jih vsako leto izrezali iz debla z namenom, da bi jim varovali dom in živino. Pomagali pa so tudi pri zdravljenju in pri vseh drugih težavah, ki so jih doživljali skozi življenje. V ta namen so imeli *medrač* tudi pri sebi, še posebno, ko so se odpravljali na pot. V hlev pa so ga postavili zato, da bi odganjal *hudooč*, kar pomeni hudobne in škodoželjne poglede. Za pomoč zduhcu pa so ga dali tudi v pokojnikovo krsto. Ko sem šel leta 1920 v potok Ostrin po rake, ker so bili tam največji, je *tarogova* češnja še stala. Med drugo svetovno vojno pa je zaradi trhlega debla omagala in padla v potok.

<sup>273</sup> Znaki so bili veliki od 10 do 30 cm.

*Da ne bi mislil, da se le šali, je Jerin nekaj medračev dal tudi meni. Franc, ki so mu bili namenjeni, pa jih je zato dobil nekaj manj.*

Jerin  
V Livških Ravnah, 1969

*Po končanem pogovoru mi je Jerin dejal, da bo lahko končno izpolnil večkrat dano obljubo. To je, da mi bo izročil kamen, ki je nekoč predstavljal hišnega duha (sl. 69) prednikov, ki ga je njegov prijatelj našel po prvi svetovni vojni v eni od porušenih hiš. Kamen je bil v slepem kuhinjskem oknu, oko pa je gledalo v prostor. Ko sva se približevala Gorenjim Ravnah, mi je rekel, naj ga počakam. Odšel je v vas in mi čez čas izročil obljubljeni kamen.<sup>274</sup> Povedal mi je tudi, da kamen "govori", če ga postaviš na mizo tako, da je oko spodaj, in ga "zazibaš", kar sva v gostilni na Livku tudi preizkusila in ugotovila, da deluje. Ob tem me je še opozoril, da črte<sup>275</sup> na hrbtni strani kamna kažejo, da deluje v vse smeri. Kamen "duh prednikov" "govori" tudi, če ga obrneš na drugo stran. Kaj kamen s svojim glasom "pripoveduje", koliko časa traja in kaj vse to pomeni, pa je najditelj kamna pozabil.*

*Jerin mi je želel še povedati, da je Janez, ki mi je podrobno opisal Padence, pozabil povedati o Šatržah. To je bilo naravno korito ali tolmun za luninim kamnom proti severovzhodu. Vanj so namakali sveži trajni šetraj, ki je bil tudi sveta zel. V tisti vodi pa so potem umivali obolele in zdrave ude, da bi s tem dobili še dodatno moč.*



Sl. 69: Hišni duh

<sup>274</sup> Višina 17 cm in širina 9 cm.

<sup>275</sup> Sedem črt.

# FRLIN, ŠTAJCN, ŠLEHUR, CIVIDIN IN BRIST

Pogovor s Frlinom .....	256
Trulja .....	259
Dévince .....	260
Zdravilec in vidon Gadič .....	261
Štajcn pride v mesto .....	262
Dobnik .....	266
Šlehur pride s Štajcnom .....	268
Cividin ali Šveler .....	269
Brist molči .....	273
Frlin presenetil .....	274

## POGOVOR S FRLINOM

*Od Zatolmina proti Kobaridu sem mimoidoče spraševal o Lešinu, a nisem imel sreče. Šele v Ladri sem naletel na zgovornega Franca Žubra<sup>276</sup> iz Kreda, ki ga je poznal. Povedal mi je, da je Lešin pred leti umrl. Podrobnosti o njem pa bi lahko izvedel le pri upokojenem železničarju Frlinu iz Baške grape, ki je bil njegov dobri prijatelj in ki živi nekje blizu železniške postaje Most na Soči. Ko sem imel opravke na Mostu na Soči, sem ga zlahka našel v gostilni ob železniški postaji. Prav kmalu sva se spoznala, saj je bil zelo zgovoren in prijazen sogovorec. Ob kavi pa je stekel najin pogovor.*

*Frlin, ali mogoče poznaš Štajcna, ki živi nekje na severnem pobočju Kolovrata? O njem sem veliko slišal, a videl ga nisem nikoli.*

*Frlin:* Seveda, zelo dobro ga poznam, saj sva že dolgo prijatelja. Spoznala sva se davnega leta 1938 na vlaku, ko sva se vozila v Gorico. Pogosto se srečujeva, ker naju povezujejo iste poti in interesi, ki pa so le obveznosti do svojih sobratov. Razumljivo pa je, da Tajbr ni vedel za Lešinovo smrt, saj zaradi starosti tja preko Soče že dolgo ne hodi več. Prav tako ne vem, koliko je sploh obveščen o stanju staroverstva na tistem prostoru, ki je danes skoraj golo. Tako kot poznam jaz tebe in tvoje delo, te pozna tudi Štajcn. Ne vem pa, zakaj te ni poiskal. Mogoče zaradi tvojega prijateljevanja z Janezom Strgarjem in njegovi veliki podpori dehnarju.

*Ali mi lahko poveš in razložiš, kaj se je takrat po letu 1945 dogajalo okoli takratnega dehnarja, ko je bilo že skoraj zagotovo, da se njegov naslednik ne bo vrnil iz Afrike?*

*Frlin:* Če bi bil živ in ker je vedel, da ga dehnar nestrpno čaka, bi se moral oglasiti, lahko tudi s pomočjo rdečega križa, kot so to storili drugi. Dehnarja je takrat pozval tudi Štajcn, da naj vendar nekaj ukrene. Mogoče je zaradi svoje mladosti, saj je bil star komaj 24 let, dajal vtis, da si želi, da bi izbrali njega. Bila pa bi zelo dobra izbira, saj je bister in zagnan. Sicer pa se je nato umaknil in se zaposlil v dolini, je pa še vedno navezan na tiste kraje in ljudi. Žalosti ga le, ker jih je vedno manj.

*Morda pa je bilo premalo pobud in pritiskov nanj, da bi poiskal namestnika?*

---

<sup>276</sup> Rojen leta 1907.



*Frlin:* Štajcn dobro ve, koliko pobud je bilo. A le dehnarjeva je bila odločna, vse druge so bile medle. Slišalo se je le eno ime, a ker je bilo z levega brega Soče, so ga domačini zavrnili z razlogom, da je bila meja med dehnarjema in svetišči vedno na Soči in naj tako tudi ostane. Pa tudi, ker nimamo nobenega pametnega razloga za to. Največji vpliv je imel Strgar, ki pa je imel do dehnarja prevelik "rešpekt",<sup>277</sup> da bi posegel v njegovo zakonito pravico pri odločanju. Kako je bilo pri nas v Kneških Ravnih, pa mu je natančno razložil Štajcn. Zato bi lahko on, če bi seveda hotel, naredil enako.

*Povej še meni, kako je bilo takrat pri vas.*

*Frlin:* Naš dehnar je imel takrat zelo veliko območje, ki je segalo na zahodu od Kneške doline z okolico pa vse do Koritnice s pripadajočo okolico, proti severu pa vse do gozdne meje. Zagotovo pa veš, da ne bom navajal njegovih osebnih podatkov in drugih skrivnosti tukajšnjih starovercev. Kot vsi je imel mlajšega namestnika, ki je opravljal manjše zadolžitve in obenem spoznaval ljudi iz skupnosti. Nepričakovano pa je neke noči umrl, najverjetneje zaradi odpovedi srca. Dan po pogrebu pa je dehnar že začel z iskanjem naslednika in ga kmalu blizu Pologarja tudi našel. Usposobil ga je v letu dni, tako da bi lahko odgovorno prevzel vse naloge. Bil pa je starejši od pokojnega. Izkazalo pa se je, da tudi z njim ni imel sreče. V letu, ko je dehnar od hude bolezni umrl in je namestnik tudi že prisegel, je dobil telegram, da je sorodničin mož iz Gorice umrl. Odpravil se je na pogreb in s seboj vzel klobase, nekaj skute in kolo sira. Ko je to zlagal v izposojeni nahrbtnik, ni bil pozoren na papirje, ki so bili nameščeni na dnu nahrbtnika. V Gorico se je odpeljal z vlakom. Ko je na goriški postaji izstopil, je videl, da so pri izhodu fašisti izločali in pregledovali nekatere potnike. Med temi se je znašel tudi on. Najprej so zahtevali, da pokaže legitimacijo in pove, kam je namenjen. Naredil je vse, kot so mu ukazali. Med pregledovanjem njegovega nahrbtnika pa so našli zavitek z nekaj izvodi slovenskega časopisa, tiskanega v Jugoslaviji, kar je bilo takrat kaznivo. Zaradi tega kaznivega dejanja so ga odpeljali na kvesturo, od tam pa v zapor, kjer je bil obsojen zaradi širjenja komunistične propagande. Zaprt je bil v zloglasnem zaporu, njegovo ime pa sem pozabil. Po razpadu Italije je zbežal in se priključil italijanskemu odporniškemu gibanju. Šele po vojni pa smo izvedeli, da je v neki bitki z Nemci padel in da je neznano kje pokopan. Tako smo tudi mi, kar nekaj let prej, ostali brez dehnarja in njegovega namestnika.

*Kakšno pa je bilo pri vas vzdušje po drugi vojni?*

*Frlin:* Navdušujoče in ustvarjalno ter z velikim mirom v srcih. Grapa je dobesedno vzcvetela. Drugače pa je bilo pri starovercih. Preštevali smo izgube, ki jo je utrpela naša že tako zdesetkana skupnost. V tem vojnem času je veliko ljudi umrlo, nekaj jih je odšlo za kruhom, nekateri posamezniki pa so se celo odpovedali staremu verovanju in izbrali drugo. Vso pravico imajo in tudi prijatelji smo še kar naprej, seveda ne z vsemi. Če bi nas takrat na hitro preštel, bi nas bilo zgolj za četico. Če pa pogledamo današnje stanje takratne četice, sva na repu jaz in Bontar, ki sva danes pri dobrih šestdesetih letih. Na čelu stoji še čili 83-letnik, vmes pa ostali štirje. Predvidevam, da v letu 2010 ne bo nobenega več. Če pa bo res še kdo, se bo od strahu potuhnil.

*Ali se ti ne zdi, Frlin, da je tvoje razmišljanje preveč črnogledo?*

*Frlin:* Vesel bi bil, če bi imel prav. A resničnost je pač takšna. Dobro poznam stanje od Porezna do Korade. Povsod že dolgo zvonijo zvonovi, kot temu pravijo nekateri učeni. Čas in okoliščine pa so nas resnično povozile. Glavni "krivci" naj bi bili dehnarji, ki jih pač ni več. Dobro veš, da krdelo, katerokoli že, mora imeti poveljnika, sicer razpade ali pa se prilepi tistemu, ki ga ima. Druga, nič manjša napaka, je bila ta, da se dehnarji med seboj niso resno pogovarjali, saj je vsak "obdeloval svoj vrtiček", tako kot je pač znal in mislil, da ima prav. Prav nič ga ni motilo, da je imel on krompir velik kot oreh, sosednji pa kot krogle za balinanje. Ni bilo enega, ponavljam enega, ki bi se dvignil nad to umazano meglo in postal vodja, ki bi jih povezal in jim povzročil prepah v zatohlih glavah. Meni, tebi in Bontarju je žal, da se je to zgodilo. Toda rešitve ne vidim. Mislim celo, da bo ta "suša" povzročila, da bo vse "pocrkalo". Mogoče bo k prepору pripomogla nova klima, ko bodo začeli pihati sveži

<sup>277</sup> Spoštovanje.

vetrovi in prinesli sem novo energijo v nabito polnih oblakih, ki bodo povzročili odrešujoče deževje, ki bo namočilo posušeno prst, iz katere bo vzkliklo prerajeno in po meri današnjega časa "preoblikovano staroverstvo", ali če hočeš naravoverstvo. Menda si Jerinu nekoč rekel, da se dobra ideja nikoli ne izniči, ker je pač neuničljiva sila. Paulo, povej, ali misliš, da bova to dočakala? Zelo si tega preporoda želim, ne vem pa, če ga bova tudi dočakala, a vseeno nekaj malega stavim na mladi rod, ki ni obremenjen s tistim verovanjem, ki stoji na krvi in kosteh tistih, ki so verovali v svoje bogove, saj drugih še poznali niso. Preživelim pa so jih vsilili. Če bi bila poštenost, spoštovanje drugega in dobri nameni, bi tistega ne mogli storiti. Torej, kaj je bilo takrat na pohodu, da je zmagalo?

*Nisem tako pameten, da bi ti znal z nekaj besedami to povedati, se pa strinjam s tem, kar si povedal. Šlo je za manko človečnosti. Če si za to, spijeva še eno kavo. Ali boš še en sadjevec?*

*Frlin:* Seveda, to gre skupaj.

*Vem, da je nespametno, kar te bom vprašal. Toda, vedeti hočem, ali Tajbr pozna razmere pri starovercih v Trebuši pa še drugje?*

*Frlin:* Kot sem že povedal, povsod so razmere enake. Sicer pa kdo sploh to vodi in raziskuje, da bi to vedel? Če počakaš deset minut, skočim domov in ti nekaj prinesem. Že ne vem, kolikokrat sem hotel tisto zavreči. Počakaj!

*Kar pojdi v miru, ta čas bom pojedel sendvič, če ga sploh še imajo?*



Sl. 70:  
Opletnik

*Frlin:* Poglej, to je imela ena od tet, ki je živela v Hudi grapi pri "Zajetelu". Upam, da sem ti povedal prav, če pa ne, boš popravil. Ko ni več vedeževala in zagovarjala, mi je vse to darovala kot plačilo, ker sem ji prinesel tobak za šnaufati.<sup>278</sup> Ne vem, če te to zanima, lahko jih vzameš. Zraven je tudi naravni tročan.

*Hvala! Rad bi le, da mi natančno poveš in pokažeš.*

*Frlin:* Že dolgo je od tega, ko sem te predmete dobil. Na začetku sem bil prepričan, da imajo bog ve kakšno vrednost, zato sem jih shranil. Po tolikih letih pa mi ničesar več ne pomenijo. Ko je začela svoj "ritual", je kost položila vodoravno predse, ključ in fouč<sup>279</sup> je prekrizala za kostjo, to zverženo koreniko pa je dala na sredino, tako da je bila usmerjena v kost. Tej rogovili je rekla podaljšan prst, ki ga je uporabljala med zagovorom, tako da je z njim premikala predmete. Nekaj zagovorov sem takrat znal,

a sem jih že zdavnaj pozabil. Vse štiri predmete je imela v platneni vrečki, vsemu skupaj pa je rekla opletnik (sl. 70).

Kako je s tem vedeževala, pa ne vem, ker tega nisem nikoli videl. Kar je v tej škatli, je bilo Lešinovo. Dal mi jo je nekaj dni pred smrtjo. V njej so predmeti, ki jih je dobil v jami Stara škauna ob strugi Mrzlega potoka, ki so jo uporabljali staroverci, a je bila že leta 1890 razdejana. Lešin je bil v jami okoli leta 1935 in vse tisto dobil v razpoki na koncu jame. Večji kamen je vedunovo oko (sl. 71), srednji je okamnelo jajce, kjer se v razpoki vidi okamneli beljak, ki se drobi, najmanjši pa je kamen triplat. Vse je ležalo na črnih brinovih jagodah.

*Frlin, ali imaš danes v Baški grapi še koga, s katerim bi lahko kakšno rekla in se spomnila na čas, ko ste še imeli dehnarja?*

<sup>278</sup> Njuhati.

<sup>279</sup> Krivec.

Sl. 71:  
Vedunovo oko



*Frlin:* Ne. Imam pa nekaj dobrih prijateljev, ki tvorijo trdno vez z rojstno zemljo, ki je nenadomestljiva. Tisti, ki prihaja proti nama, je moj nekdanji sodelavec. Ne bi rad, da bi slišal, o čem se pogovarjava. Zato je bolje, da za danes končava.

*To ustreza tudi meni. Moral bom kar pohiteti, da pridem do ure v Trebušo, kjer sem z nekom dogovorjen. Živijo in nasvidenje, pa še enkrat hvala za vse.*

*Frlin:* Nasvidenje! Oglasi se. Zdaj veš, kje me lahko najdeš.

Frlin  
Most na Soči, železniška postaja, 1969

## TRULJA

Po dolgem času sem na trgu v Tolminu srečal Frlina. Odšla sva v bližnjo kavarno na kavo, da bi se pogovorila. Med pogovorom me je vprašal, če mi je Pangerc omenil *truljo* (sl. 72). Ker o njej pri nobenem pripovedovalcu nisem ničesar slišal, mi je bil o njej pripravljen povedati vse, kar je pri Pangercu slišal in videl. Pri Pangercu se je oglasil kmalu po dehnarjevi smrti. Ko sta se pogovarjala o tem, kaj vse so z njegovo smrtjo izgubili, mu je Tone iz izbe prinesel *truljo* in poudaril, da je to ena redkih, ki se je ohranila med prvo svetovno vojno. Našel jo je v Dolgem Lazu v porušeni hiši. Frlin je o njej vedel zelo malo, pa še to je slišal od starejših mož, ki so jo uporabljali še pred prvo vojno. Povedali so mu, da je bila v dehnarjevi hiši. Kot so zatrjevali, so *truljo* spraševali po letini in vremenu.

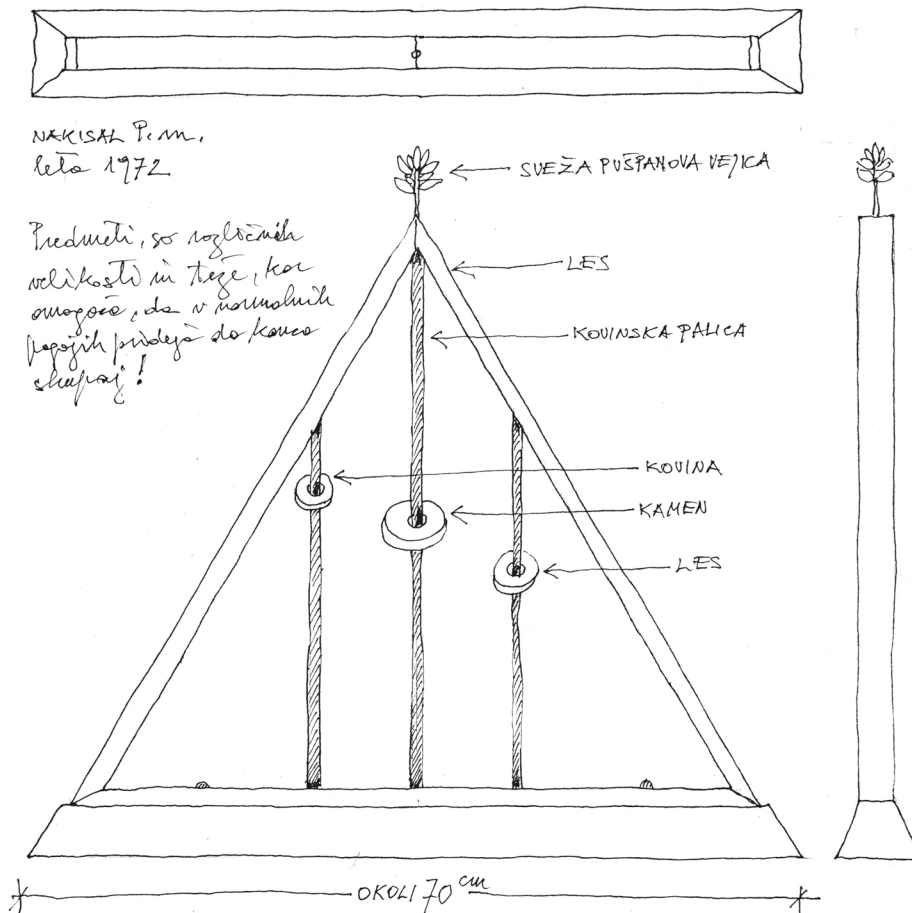

Sl. 72: Trulja

Najpogostejša vprašanja so bila, če bo suše kmalu konec ter kako bo z živino in z drugimi pomembnimi stvarmi za skupnost. Če so vsi trije predmeti prišli do deske spodaj, je bilo to dobro znamenje. Slabo pa, če je eden obstal na kovinski polici in ni prišel do konca. Če pa sta ostala dva, je bilo to še slabše znamenje. Preden so začeli s spraševanjem, so *truljo* obrnili s konico navzdol, tako da so bili vsi predmeti zgoraj na začetku nepredvidene poti. Ker *truljo* poznajo zgolj redki, lahko sklepamo, da gre skoraj zagotovo za zelo staro izročilo, ki pa se ni v celoti ohranilo. Tone je rekel, da je to "preglasila" pratika, pa tudi to, da so ostali brez dehnarja.

Frlin  
Tolmin, 1972

## DÉVINCE

***Točno ob uri me je Frlin čakal na vrtu gostilne Vuga na Mostu na Soči. Vesel je bil, ker sem mu prinesel pravi brinjevec iz Poljan pri Podgradu. Priznal mi je, da domačega brinjevca ni še nikdar poskusil. Ko ga je, je rekel, da je tisti, ki ga kupuje v trgovini, popolnoma nekaj drugega. Za tem ga je še nekaj dolil v kozarec in začel govoriti.***

*Frlin:* Ko si me zadnjič spraševal o *dévincah*, sem ti povedal o njih, kar sem pač vedel, saj so bile vse v domeni žensk, ki so jim rekli *védrine*. Od takrat sem povprašal vse svoje prijatelje, a so o *dévincah* vedeli prav toliko, kot sem ti o njih povedal zadnjič. Edino stari Štanfl s Slapa mi je povedal, da je v Baški grapi še vedno živa Inža, ki je tam zadnja *védrina*. Že naslednji dan sem se odpravil k njej. Bila je malo začudena, da me te ženske stvari zanimajo. Kar naravnost sem ji povedal, da to pač zanima le Paulota, a ker vem, da ga ne bi sprejela, sem to nalogo sprejel sam.

Ker sem videl, da nekaj išče in ker me je na to opozoril Štanfl, ki jo pozna do obisti, sem na mizo položil Moravo. Usta so se ji kar raztegnila, za tem pa je takoj eno prižgala. Dim je tako globoko vdihnila, da se je iz njenih ust valil ves čas, ko se mi je zahvaljevala, saj je bila že nekaj dni brez tobaka. Po drugi cigareti, ko je dala škatlo na ohišje radia, pa je le začela glasno in odločno, saj je vedela, da sem naglušen. "*Dévince so kraj, kjer dve ženski vodi prideta skupaj*", je rekla. Za primer *dévinc* je navedla kraj, kjer Bača priteče v Idrijco.

*Koliko pa so velike tiste dévince?*

*Frlin:* Segajo do tam, kjer Idrijca poplavlja. To pa je odvisno od časa, kdaj *dévince* potrebujemo. Vedno je le tistih nekaj metrov površine v Idrijci, kjer vanjo pritečejo vode Bače. Te se morajo med seboj pomešati kot špricar, ko vinu dodamo sodavico ali radensko. Paulo, ali si predstavljaš, da bi *kelnarci* naročil, naj mi prinese *dévince*, prinesla pa bi špricar?

Vse, kar mi je povedala Inža, so bile zgolj splošne stvari in skoraj nič podrobnosti, ki bi te zanimale. Rekla je, da te zadeve niso za javnost in niti za tistega "mojega Paulota", ker pač ne ve, kaj boš ti s tem počel.

*Dévincne* vode so po njeni trditvi velika posebnost tega prostora, in to od Podsela pa vse do Idrije. Gre za sveta mesta. Nekaterih sploh še ni videla in jih zato pozna samo po imenih, ki jih je večkrat slišala. Zato je omenila le tista mesta oziroma pritoke, pri katerih je bila. To so Ušnica, Idrijca, Tolminka, Bača, Kneža, Koritnica, Trebušica, Hotenja, Jesenica in Cerknica. Najbolj znani in obiskani pa sta Idrijca in Tolminka, ki pritekata v Sočo. Spomnila se je tudi, da so nekoč Bovčanke oblegale *dévince* na Lepenki.

*Dévince* so upravljale posebne ženske, ki so jim rekli *védrine*, ki so tam vedeževale in opravljale razne druge obrede. Tako so dekletke, ki so ga starejše ženske ocenile, da postaja ženska, ob polni luni v poletnih mesecih odpeljale k *védrini*, da bi z njo na *dévincah* opravila obred. Na *dévince* so nato ob temi odšle dekletke, njena spremljevalka in ena, ki jo je izbrala mati, stara mati ali teta. Ko so prišle do tja, jih je tam že čakala *védrina*, ki je dekletu razložila potek obreda. Dekle se je moralo najprej sleči in stopiti v vodo, kamor ji je rekla *védrina*. Po tem je robec, ki ga ji je dala od matere izbrana ženska, zmočila v vodi in jo najprej polivala po glavi, ramenih, prsih in hrbtu. Za tem ji je rekla, naj v vodi počepne in se vanjo še

polula. Medtem pa ji je po telesu posipala venčne liste rož. Ko se je dvignila, ji je spremljevalka prinesla *kranclj*, ki ji ga je položila na glavo. Na *védrinin* ukaz ga je snela z glave in ga vrgla v vodo. Ko je voda *kranclj* odnesla, je iz nje izstopila in obred je bil zaključen. Dekle pa je postalo *deva*.

Inža mi je povedala, da živi v Trebuši še ena *védrina*, ki je nekaj let mlajša in ki jo ostale kličejo Kinšna. Zanj sem izvedel v sredo, v soboto pa sem že bil pri njej. Kinšna je bila zgovornejša od Inže, pa še zabavna povrh. O *dévincah* mi je povedala skoraj podobno kot Inža. Novo pa je bilo to, da, če je deklina umrla pred opravljenim *krancljnikom*, so ji prijateljice deve na pogreb prinesle *kranclj*, ki so ga spletle iz rož in zelenja, ki je raslo na *dévincah*. Poleg tega je bila novost tudi to, da je, ko je postala deva, na tistem kraju pobrala tri kamenčke, ki so postali njeno varovalo proti hudemu duhu in drugim nadlogam. Kinšna mi je omenila tudi za druge *dévince*, in sicer Poljčanko, Jesenico, Zapoško, Zaganjalčico, Kanomelco in Nikavo. Nekateri staroverci so z vodo iz *dévinc* škropili njive, hleve, živali in drugo. Čeprav so imeli vodo za živo bitje, v kateri živijo razni duhovi in nekatera hudobna bitja, ki lahko potegnejo človeka v vrtnec, se to ni nikoli zgodilo v vodah, ki so pripadale *dévincam*. Bile so povsem varne tudi za otroke in onemogle ljudi.

*Frlin, zelo sem ti hvaležen za te pomembne podatke, ki jih doslej nisem še nikoli slišal. Če boš o tem še kaj izvedel, te prosim, da mi to sporočiš, pa čeprav se ti bo zdelo, da gre za nepomembne podatke.*

Frlin  
Most na Soči, 1970

## ZDRAVILEC IN VIDON GADIČ

***Zadnje čase je Frlin pogosto tožil, da ima hude bolečine v sklepih, od zdravnika predpisana zdravila pa mu ne pomagajo. Zaradi tega se je obrnil na domačega zdravnika, a tudi on ni bil uspešen. Končno pa je izvedel za pravega zdravilca, ki se je zadrževal okoli Zadloga pri Črnem Vrh, ker je imel tam žensko. Z nekaj truda ga je prijatelj Kint iz Tolminskega Loma, ki ima avto in podobne težave, poiskal in se z njim dogovoril, da ga pripelje k Frlinu.***

***Ko sem naslednji mesec ponovno obiskal Frlina, mi je navdušeno povedal o zdravilcu Gadiču,<sup>280</sup> ki ga je pozdravil toliko, da lahko hodi brez bolečin. Ko ga je na dogovorjeni dan k njemu pripeljal Kint, je Gadič pregledal oba. Dogovorili so se za dan, ko se bosta oglasila pri njem.***

Točno ob 8. uri naju je pričakal pred hišo. Ko sva vstopila v izbo, je bilo prijetno toplo. Pojasnil nama je, da zdravi po načinu *samoči*, le da namesto tople vode v poletnih mesecih uporablja led iz jame Ledenice, ki ima izredno zdravilno moč. Najprej se je lotil zdraviti Kinta, in to tako, da se je moral sleči do pasu, nato pa ga je narahlo "mazal" z ledom po vseh bolečih mestih, tudi po nogah in vse do prstov. Ko je končal, mu je naročil, naj spije pripravljeno *medežijo*, se uleže na peč in se pokrije z odejo. To je ponovil tudi pri meni. Po več kot uri ležanja na skoraj prevroči peči, je zopet začel pri Kintu. Ponovno se je moral sleči do pasu, nato pa mu je smrekovo olje, v katerem je bilo namočenih devet zelišč,<sup>281</sup> počasi utiral v vse sklepe, tudi na prste obeh rok. Ko je končal, si je moral sleči še hlače, da je to ponovil še pri spodnjih sklepih in prstih na nogah. Ko je bila masaža končana, se je Kint oblekel in se vrnil na peč, kjer se je pokrtil in kmalu zaspal. Ko sva se pozno popoldne prerojena prebudila, je v prostoru zadišalo po mesu. Gadič nama je pripravil golaž iz divjačine in polento, midva pa sva k jedači prispevala tolminski sir in merlot iz Branika. Preden sva se od njega poslovila, smo se dogovorili še za dve srečanji, vendar s tridnevним presledkom, med katerim bova morala trikrat dnevno jemati zeliščne kapljice, ki nama jih je izročil. Ko je bilo po trinajstih dneh najino zdravljenje končano, sva mu pošteno plačala. Za tem smo vsi trije odšli proti Golakom, kjer bi nama Gadič še enkrat povedal vse, kar je pripovedoval med zdravl-

<sup>280</sup> Gadič je bil doma iz Gorenje Trebuše. Mati je bila domačinka, oče, ki ga ni nikoli priznal za svojega sina, pa je bil iz Šebrelj. V tistem času je živel pri prijatelju na samotni kmetiji pod Poldanovcem. Takrat je govoril tudi o nekem poganskem zelišču, ki so ga nekoč uporabljali glažutarji. Ime zelišča pa je pozabil.

<sup>281</sup> Olje z zelišči mu je pripravljval Žufinc iz Zadloga.

jenjem. Ker je bil jasen in topel dan, smo se pred planinsko kočo najprej okrepčali, zatem pa se začeli počasi vzpenjati proti vrhu Velikega Golaka, ki je visok 1500 m. Gadič je še povedal, da so ga staroverci imenovali le Orlič, bil pa je najpomembnejša sveta gora daleč naokoli. Pomembnejši je bil le Snežnik. Na vrhu Orliča so še pred prvo svetovno vojno ob poletnem kresu opravljali poseben ledeni obred. Mladenci so iz bližnje jame Ledenice nanj prinesli led in ga vsuli v vnaprej pripravljen kamniti ris. Vsi prisotni so si nato z ledom močili čelo, prsi, komolce, kolena in pete. Na koncu pa so si umili še roke in obraz. Ta ledena umivanja naj bi jih ščitila pred vsemi boleznimi in hudem duhu. Po Gadičevem prepričanju naj bi bil v večnem ledu ujet jamski duh, ki je nekoč preprečeval vstop v jamo in izvoz ledu iz nje.

Da je danes vse to pozabljeno, pa so po njegovem mnenju krive razmere, predvsem to, da so že od leta 1910 dalje brez dehnarja, ki je vsako leto na vrhu Orliča opravljal ledeno obredno umivanje.

Frlin

V gostilni "Pri Mostu", Most na Soči, 1973

## ŠTAJCN PRIDE V MESTO

***Frlin mi je po telefonu sporočil dan in uro, ko me bo s Štajcnom čakal na železniški postaji v Novi Gorici. Ker ju ob napovedanem času tam ni bilo, sem pogledal še v tamkajšnjo gostilno. Bila sta ravno pri jedi, zato sem počakal.***

*Sta pa točna.*

*Frlin:* V Gorici sva hitro opravila, saj sva šla le po nekaj nadomestnih delov za prijateljev avto, ker se on na te reči ne spozna.

*Štajcn:* Tebe že dolgo poznam, a največ po pripovedovanju drugih.

*Enako tudi jaz tebe, zato sem vesel, da sva se srečala. Toda lažje se bomo pogovarjali, če se usedemo zunaj, kjer je hladneje.*

*Štajcn:* Paulo, rad bi slišal, kaj želiš izvedeti od mene?

*Predvsem to, kakšno vzdušje je bilo v vaši skupnosti po koncu druge vojne?*

*Štajcn:* Dehnar je komaj čakal na vrnitev svojega naslednika iz vojske. Ostali, med katerimi sem bil tudi jaz, pa smo ga opozarjali, da mora biti pripravljen na to, da se ne bo vrnil in zato ponovno poiskati primerne človeka, ki ga bo nekoč nadomestil. Čas pa je neusmiljeno tekkel dalje in že smo bili v letu 1947, od naslednika pa ni bilo nobenega glasu. Ker pa smo bili v razburljivem času, ko je bilo v zraku vprašanje priključitve Primorske ter negotovost o poteku državne meje in dilema, kateri kraji bodo priključeni k novi Jugoslaviji in kateri ne, je pritisk na dehnarja popustil. Ampak tudi po tem, ko smo bučno proslavljali zgodovinsko priključitev naših krajev k matični domovini, se ni nič zgodilo. Šele leta 1948 je sklical posvet vseh zapriseženih, za čuda tudi mene, ki pa nisem bil zaprisežen. Ker je bil zelo natančen, vesten in pošten mož, nam je iz zvezka prebral, kako naj bi potekale priprave na izbiro namestnika. Navodila priporočajo, da se izbereta dva kandidata, ki sta starejša od 15 let, ker stvari ni mogoče vnaprej predvideti. Na tem mestu se je dehnar ustavil in priznal, da je naredil nepopravljivo napako. Obenem je rekel, da je bil čas po prvi vojni res izjemen, še posebno, če upoštevamo vse spremembe, ki so se zgodile. Za tem sem se oglasil, morda preveč prizadeto, in pripomnil, naj preteklost, ki je že za nami, pustimo ob strani in se posvetimo sedanjosti. Podrobno sem mu razložil podoben primer, ki se je zgodil v Kneških Ravnah. Pazljivo je poslušal in ker je videl, da so nekateri s kimanjem odobraval, je začel podrobno spraševati in postavljati nekatera vprašanja. Ko je že kazalo, da bi lahko sprejeli odločitev za imenovanje naslednika, je to odločno zavrnil, saj se zaradi zdravstvenih težav ni čutil sposobnega, da bi nekoga uvajal v dehnarjevo poslanstvo. Dehnarjevo naduho in srčno slabost je potrdil tudi Strgar.

Po kratkem predahu, ko nam je eden od Vogrinkov ponudil žganje, smo prešli na druga vprašanja, ki jih je dehnar nameraval z ostalimi predelati in sprejeti. Čas v skupnosti je nato tekkel dalje, ne da bi prišlo do sprememb, saj nihče ni ničesar rekel ali vprašal. Jezen in žalosten sem se začasno umaknil, saj sem dobil službo v dolini, kjer sem se začasno tudi nastanil. Toda čas je opravil svoje, saj sem tam tudi ostal.

*Frlin:* O vsem, kar si slišal, sva se pogovarjala tudi z ljudmi iz naše skupnosti. Odziv večine pa ni bil spodbuden, saj so menili, naj stvari pustimo takšne, kot so. Ukrepali pa naj bi zgolj ob nastalem problemu.

*Štajcn:* Na to pa s Frlinom nisva pristala, saj s tem ne bi ničesar rešili. Da bi se od problemov oddaljila, sva se odločila obiskati Prcunka, ki je živel nekje okoli Livka. Po vojni se je ravno tako kot midva spopadal s podobnimi problemi, ko je hotel rešiti jamo Kavkno pri Velikem vrhu, kjer je bilo nekoč svetišče črnega roga, ki je skrbelo za plodnost. Takrat so bili tudi tam brez dehnarja in namestnika. Prvi je med prvo vojno umrl v begunstvu, ker je zbolel za "špansko". Drugi pa je kot vojak padel, ko je avstrijska vojska prišla do reke Piave.

*Kaj pa je hotel Prcunk narediti?*

*Frlin:* Prav tako kot Štajcn si je tudi on prizadeval, da bi prišlo do imenovanja novega dehnarja, a za to ni dobil večinske podpore. Nekateri so mu celo očitali, da s tem želi postati vodja in obenem obnoviti od granate porušeno stajo v bližini Kavkne jame, v kateri je živel pred vojno. Poudarili pa so tudi, da Kavkna jama nima več funkcije svetišča, saj so iz nje odnesli črni rog in uničili vse, kar je bilo povezano z njim. Ker so ga zavrnil, se je za nekaj let umaknil k prijatelju Kiscu v Baško grapo in se vrnil šele po letu 1947. Preostali pa so životarili naprej in se med seboj kregali, tako da jih je danes premalo, da bi lahko nosili krsto.

*Ali sta ga tisti dan našla?*

*Štajcn:* Z muko, a še to s pomočjo fantiča, ki naju je peljal v Avso, kjer je takrat živel. Najina pot pa je bila zaman, saj je bil tako sklerozen, da naju ni poznal. Vseskozi pa je govoril, kako si želi, da bi v drugem življenju živel kot gams.

*Kako pa so se odzvali na tvoj ultimatus, da boš organiziral tiste staroverce, ki se s tabo strinjajo?*

*Štajcn:* Ni šlo toliko za ultimatus, ampak za željo, da se mora v skupnosti nekaj spremeniti, da bi lahko normalno delovala. Razmere, v katerih smo takrat živeli, so vsi poznali. Vedeli pa so tudi, da še tako zagnani ostareli strici ne bodo rešili propada naše vere. Moje početje je bilo seveda storjeno tudi iz obupa. Po pomoč sem se zatekel k nezakonskim fantom in možem, ki so bili odrinjeni na rob družbe ter obravnavani kot moteči in manjvredni stvori. S tem imam v mislih tiste, ki jih je stanje v družbi tako prizadelo, da so iskali uteho v alkoholu in uporu brez razloga. Eden teh je bil tudi Čekin, ki je kot neustrašni partizanski borec ostal v vojski vse do leta 1950, ko so ga na silo demobilizirali. Zaradi nezakonskega "stanu" in vere se mu je porušil tudi načrt o poroki, saj v to dekletovih staršev ni prepričal. Svojo bolečino je začel zdraviti z alkoholom, tako da je še kar naprej jurišal v sovražnikov bunker. Kmalu sem ugotovil svojo zmoto in te ljudi odpisal, čeprav sem na začetku pričakoval, da bom med njimi le našel nekaj pravih.

*Frlin:* Paulo, če misliš, da sva zaradi teh težav in polomij zapustila staroverske vrste, si v zmoti. Morda sva danes še bolj prepričana, da je stara vera univerzalna in za vse dovolj sprejemljiva. O njej skušava govoriti tudi v imenu tistih, ki jim karkoli preprečuje, da bi prišli do besede. Kot je poudarjal predzadnji dehnar, je svoboda govora in izražanja svojih mnenj pravica vseh in hkrati temelj našega verovanja. "Brezbesedniki" so naša poguba, ker so le mrtva prst. Kot je pravil Kopoviščar: "Misliš, da nas je deset, v resnici pa smo le trije".

*Štajcn:* Če bi bil mlajši, bi se tega dela z veseljem lotil. Vendar bi moral imeti ob sebi vsaj takšne

mladeniče, kot je Iztok iz Ljubljane, ki je zaljubljen v naše gore in staroverstvo, ki ga pred najinim srečanjem ni poznal. Mi je pa še povedal, da so v svetu podobna verovanja, ki pa ne živijo več. Prav zato je naše verovanje zelo dragoceno tako za raziskovalce naše preteklosti kot za preproste in osamljene ljudi.

*Kaj si pa mislil s tem, ko si rekel, da bi se tega dela lotil, če bi bil mlajši?*

*Štajcn:* To, da bi tiste, ki jih to verovanje zanima in imajo do njega spoštljiv odnos, vodil po vseh krajih, ki imajo še ohranjene pomnike in pričevanja našega verovanja. Ob tem bi jim še razložil, v kaj in kako so naši predniki verovali ter jim podrobno prikazal čas, razmere in življenje takratnega človeka. Kot najpomembnejše pa bi izpostavil njihov odnos do narave. Predvsem, ker so naravo častili in spoštovali kot najpomembnejšo nosilko vsega življenja na Zemlji. To je bil vrh čaščenja, saj so bile njihove "katedrale" pomembni naravni prostori in objekti, kot so na primer Padence, sveta drevesa, matjar, kačja glava in drugo. Nič manj pomembna pa niso njihova načela in odnos do sočloveka ter druge družbene vrednote, ki so za študenta Iztoka izjemne in vredne posnemanja.

*Ali si res prepričan, da bi bilo to danes izvedljivo?*

*Štajcn:* V širšem obsegu zagotovo ne. Toda splačalo bi se vsaj posaditi mlado drevo, ki bi počasi raslo in nekoč odvrгло prva semena. Ni hudič, da ne bi katero le vzklilo in v ugodni družbeni klimi tudi raslo in rodilo naprej.

*Prepričal si me. Časa uresničitve pa ne bi napovedal, kajti teh mladeničev, ki si jih imenoval mlado drevo, ne poznam. Če ti bo to uspelo, se bodo zagotovo našli posnemovalci, ki danes o tem le sanjajo in čakajo. Le, da ne bodo čakali predolgo.*

*Frlin:* Fantje, dajmo nekaj spiti. Zame in za Štajcna bom naročil vino, tebi Paulo pa verjetno kofe?<sup>282</sup>

*Ob tej uri zagotovo.*

*Štajcn:* Ko sem bil v nedeljo pri Vogrinkih, sem bil pretresen ob spoznanju, da ljudi in prostora ne poznam več. Tako je namreč delovalo name. Ljudje se skoraj nočejo več pogovarjati. Mogoče preveč pijejo? Morda pa sem v zmoti in se tako obnašajo le do mene, ne vem. Morda me imajo za odpadnika ali celo zdrahaarja. Občutil pa sem, da se je po smrti Janeza Strgarja marsikaj spremenilo. Vidi se, da so nemočni, popolnoma izgubljeni in bolešno apatični. Zaznal sem, da komaj čakajo, da grem. Zato sem po dveh urah odšel in preostali čas prebil z brezcilnim gledanjem po Padencah, ki so zame še vedno najpomembnejše svetišče in naravni biser staroverstva na Primorskem. Treba bo vsaj tam nekaj narediti. Ampak kaj?

*Frlin:* Štajcn, kot sva se dogovorila, sem nama kupil listka za vlak. Obenem pa ti povem, da imava do odhoda le še deset minut časa.

*Štajcn:* Hvala, ker si poskrbel tudi zame. Paulo, kaj naj rečem? Za spoznavni dan sva si veliko povedala. Želim si kmalu ponovnega. Vem in čutim, da si imava še veliko povedati. Nasvidenje in plodno premišljevanje.

*Živijo obema. Ne dajta se, saj nista sama!*

Frlin in Štajcn  
Nova Gorica, železniška postaja, 1970

---

<sup>282</sup> Kavov.



*Čez nekaj dni me je Štajcn poklical v službo in mi povedal, da gre naslednji dan na pregled v šempetrsko bolnišnico. Ker bo prespal pri prijatelju, bi se lahko popoldne ob 16. uri srečala v šempetrski gostili pri Julkotu. Z veseljem sem mu povedal, da bom ob dogovorjeni uri tam.*

*Nisem vedel, da si bolan?*

*Štajcn: Ne vem, če lahko rečem, da sem bolan, saj živim normalno. Le občasno imam težave z žolčem. Pravijo, da ga bo treba odstraniti.*

*Samo, da ni hujšega. Mene, saj veš, zanima, kaj mi boš še povedal?*

*Štajcn: Povedal bi ti le to, kar sem zadnjič pozabil in je dobro, da veš.*

*Kar povej, sem že pripravljen, da napišem.*

*Štajcn: Najbolje bo, da začnem od začetka. Ko je Kopoviščar izvedel, da ti je Strgar povedal vse o Padencah, je ponorel. Napil se je in začel razsajati. Takrat je tudi vse po vrsti prekel in jih obsodil ve-leizdaje. Obtožil jih je tudi, da so pripravljene izdati najbolj sveti prostor naše vere. Naslednji dan, še vedno pijan, se je odločil, da gre k Strgarju. Obtožil ga je, da je prelomil obljubo in dano prisego, ker je razkril kraj, kamor so vsi dehnarji kmalu po prisegi odnesli "dar" v Svetok, ki je bil najbolj sveti in varovani kraj v Padencah. Čeprav ga je Strgar prepričeval, da tega ni storil, Tone ni odnehal. Šel je tako daleč, da mu je predlagal, naj izstopi iz stare vere. K sreči, da je takrat prišel na obisk Jerin, ki je ostro nastopil proti njemu in mu tudi zagotovil, da Strgar govori resnico. Po tem pa ga je še podučil, kako v teh hudih časih opravlja delo, ki mu ga ne bi bilo treba. Obenem pa skrbi, da bodo naši potomci o naši veri marsikaj izvedeli. Pridiga je zalegla, saj se je Tone Janezu opravičil in pred njim celo pokleknil, kar pa je Janeza tako razjezilo, da ga je dvignil s silo. Na vse to so spili mošt in pojedli sir, ki ga je prinesel Jerin. Preden pa je Tone odšel, jima je še rekel: "Ali morda še vesta, da je Svetok kraj, o katerem ne bi smel nihče ničesar vedeti, razen seveda starovercev? Kaj še, da bi ga s svojimi nogami in rokami omadeževali". Presodil pa sem, da, čeprav nisi staroverec, moraš biti s tem seznanjen. Povedal pa ti bom samo to, kar sem slišal. Nekaterih zadev pa ne smem razkriti, ker sem tudi sam vezan na prisego.*

*Ali zahtevam preveč, če te vprašam, kje pa je v Padencah Svetok?*

*Štajcn: Brez ovinkarjenja ti povem le še to, da je med Klavžtronom in Padenskim mostom. Več pa ne smem povedati. Verjamem, da me razumeš.*

*Seveda, zelo dobro, ker vem, da bi mi lahko zamolčal to, kar si mi že povedal. Hvaležen sem ti, da mi zaupaš. Hvala tudi v imenu tistih, ki bodo tisti del svetišča lahko nekoč spoznali. Ker pa gre vendar za staro skrivnost, ni potrebno, da bi jo razkrili v celoti, saj jo moramo kot tako tudi spoštovati.*

*Štajcn: Preden odidem, ti podarjam risbo Nikrmanine zvezde, ki sem jo prerisal v naravni velikosti (sl. 73).*

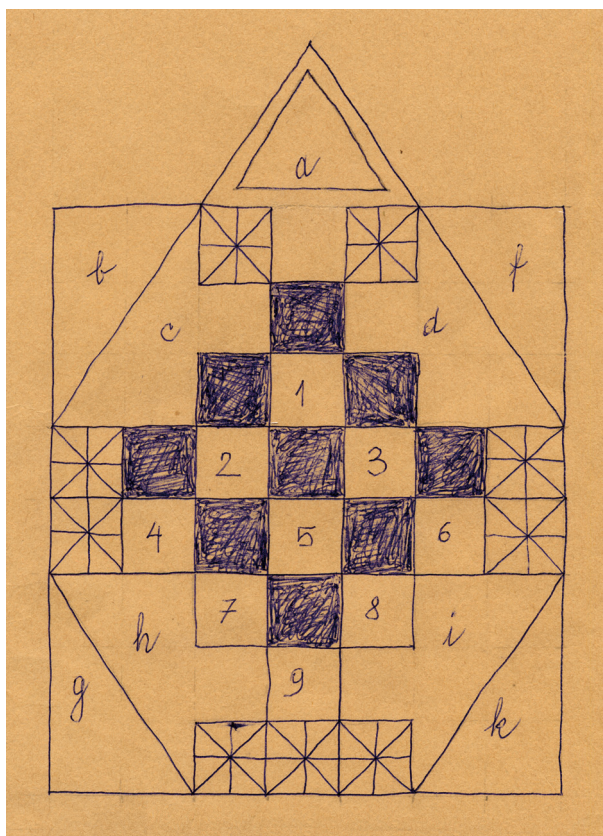

Sl. 73: Nikrmanina zvezda (pomanjšano). Številke in črke so v risbi dodane.

Vrezana je v skalo, ki sva jo našla s Frlinom v tlaku hiše Petršče leta 1959. Skala je velika 30 x 30 cm, debela pa približno 5 cm. Vrezana zvezda je danes na nekaterih mestih že slabo vidna, ker so jo s hojo "zbrusili". Dobljeno skalo sva pokazala Janezu Strgarju, ki jo je zelo hitro "prečital". Sredinski del ima devet temnih in devet svetlih polj, ki predstavljajo svet, nadsvet in podsvet. Okoli njega je devet nadzvezd, na vrhu najvišje pa živi Nikrmana. Med zvezdami je nebo, ki je razdeljeno na podnebo, vmesno nebo in nadnebo, kar tvori tročan, nad katerim je Nikrmana.<sup>283</sup> Skalo sva nato odnesla v Padence in jo pri Klavžtronu skrila, tako da je ne bo nihče našel. Varuje pa jo tudi Sveta voda, kot so nekoč rekli Lepenki.

Štajcn  
Šempeter, 1970

## DOBNIK

***Ko je jeseni leta 1970 prišel Štajcn v bolnico na slikanje in rentgen, sva se v Šempetru ponovno srečala. Premlevala sva obema znane stvari, dokler ni začel govoriti o Dobniku. Ker je ugotovil, da ga ne poznam, je bil pripravljen, da me s tem podrobno seznanim.***

Štajcn: Paulo, bil sem prepričan, da poznaš Dobnik bolje od mene?

*Kar nekaj vem o tistem prostoru, a, kot zgleđa, ne vsega.*

Štajcn: O njem sta mi pripovedovala moža iz Dobljarja že pred drugo vojno. Povedala sta mi, da so prostor od cestnega mostu proti Soči imenovali Dobnik in je bil porasel s starimi hrasti oziroma *dobi*, kot so jim rekli. Hrast, ki je bil star nekaj sto let, pa je bil sveto drevo. Ena od njegovih korenin je rasla navzdol po bregu in prišla v *kotlico*, od koder je črpala vodo, kjer je naredila krošnja korenin, pod katero je živel vodni duh. Okoli tistega drevesa so bili v krogu postavljeni večji kamni, na katerih se je sestajala *srenja*. Iz druge *kotlice*, ki je imela kot vse ostale stalno vodo, pa so v sušnem obdobju črpali vodo s posebno napravo, ki je bila izdelana "na vago". Ko je ta del doline zasedla Napoleonova vojska, je v Dobniku posekala vsa drevesa, hlode pa odpeljala. Od takrat naprej se je prostor povsem spremenil. Deževje je odplavilo zemljo, tako da so se pokazale skale, ki so vidne še danes. Pripovedovalca sta še omenila, da je bila na levem bregu Dobljarca najstarejša kamnita hiša, ki je bila med prvo vojno porušena. Ob gradnji elektrarne pa so razstrelili še veliko skalo, ki naj bi stala pred elektrarno na desni strani ob cesti proti Tolminu. Na njej so bili menda vklesani zelo stari znaki. Pomenov teh pa nihče ne pozna. Staroverci so zaradi vsega tega Dobnik opustili in svoje obrede opravljali višje. Kot zanimivost je še dodal, da so kačje glave najprej *ozbenali* prav v eni od omenjenih *kotlic*. Ker pa je prostor postal preveč viden in prehodan, so ga opustili. Tja so hodili le še mladeniči, ki pa so opravljali stvari, ki niso bile povezane z obredjem v Padencah, saj so se le umivali v Soči, natančneje v kraju Ukoplce, ki so del desnega brega Soče, kjer se vanjo izliva potok Doblarec. To je pa tudi kraj, kjer se meša ženska voda (Soča) z moško (Doblarec). Nekoč so tam opravljali obredno umivanje telesa, a le do začetka gradnje elektrarne Dobljar.

*Ali morda veš, kdaj so zadnjič ozbenali v Dobniku?*

Štajcn: Kot so mi povedali, morda leto ali kaj več pred začetkom prve vojne, po tem nič več. Ker pa je bilo *ozbenanje* vezano na vodo, so to počeli v Padcah, kjer se pojavijo prvi tolmeni na Dobljarcu. Točnega kraja pa ne poznam, ker nisem bil nikoli med zapriseženimi.

*Kaj pa obredno umivanje v Soči, kjer priteče vanjo Doblarec?*

<sup>283</sup> Številke in črke so na risbo dodane, na originalu jih ni.

*Štajcn:* Ker je postal prostor preveč izpostavljen in razvrednoten, so tudi ta obred po prvi vojni opustili. Nadomestni kraj pa je postal prostor za luninim kamnom v Padencah.

*Saj ne boš jezen, če bom omenil Svetok? Vendar mi ne da miru, ker bi si želel še kakšen podatek. Morda vsaj to, ali je Svetok v strugi ali na bregu in kako izgleda?*

*Štajcn:* Vem, da te razganja radovednost, a to ni pravi razlog, da bi prelomil prisego. Mislim, da o tistem kraju pričakuješ preveč. Poznam le mesto, kamor so dehnarji brez prič "polagali" vse tisto, kar so darovali Nikrmani. Nihče od naših pa tam ni ničesar iskal, ali karkoli premaknil. Če pa se je to zgodilo, se je po naravni poti.

Vedeti moraš, da je ta prostor bogat s podzemnim svetom, ki pa smo ga z bogatim izročilom izgubili med in po prvi svetovni vojni, saj se moške, ki so ga poznali, niso vrnili. Zdi se mi, da je ena izmed teh biserov tudi daritvena jama Kačna. Vem, da ti tega naši niso povedali, kot tudi veliko drugih stvari ne. A tolažiš se lahko, da si bil kljub temu edini, ki si od njih izvedel veliko zaupnih podatkov in pričevanj. Kačno jamo boš našel, če se boš zelo potrudil. Najdeš jo na desnem bregu Lepenke v bližini Kolarjev v težko dostopni globeli, kjer je ne pričakuješ. Najpomembnejši obred se je odvijal ob zimskem kresu, ko so v njeni notranjosti ob prisotnosti deveterice izbranih mož, ki jih je določila *srenja*, prižgali obredno očiščevalni ogenj. Iz te jame je tudi meč, ki so ga ob prisegi uporabljali vsi dehnarji. Če se boš lotil raziskovanja podzemlja, poišči tiste, ki o tem karkoli vedo. Začni v Juliji, Pušnem, Širokem, pa še kje. Malo pa se pozanimaj za kraj z imenom Osredek, ki je verjetno povezan z naravoverstvom. Zimski ogenj, ki je gorel ob najtemnejši noči, pa je bil namenjen tudi kači, ki je spala na dnu Kačne jame. Ogenj naj bi ji pomagal, da bi se spomladi pravočasno prebudila in varovala tiste kristalne kamne, s katerimi so zdravilci nekoč zdravili in napovedovali prihodnost. Če ga bom le našel, ti bom enega podaril, saj je jama danes povsem izropana in onečaščena od tistih, ki ne spoštujejo drugačnosti. To pa ni tista jama, ki jo iščeš in v kateri so živeli puščavniki.<sup>284</sup>

*Štajcn, vse razumem, saj si me s tem zadovoljil. Ali greš kdaj v Dobnik?*

*Štajcn:* Že dolgo nisem bil tam, ker me pač tja ne vleče. Povzročili pa so mu nepopravljivo škodo. Nekoč sem poskušal odmisлити vse, kar je do danes tam novega nastalo, a mi ni uspelo. Ko grem mimo, ga jemljem kot nekoga, ki sem ga imel rad in je umrl.

*Povedal si mi, da zelo dobro poznaš strugo Doblarca, saj si kot mladenič tudi večkrat prehodil pot od izliva do izvira. Ali si mi pripravljen povedati imena posameznih predelov struge potoka, začeniš od izliva navzgor?*

*Štajcn:* Res je, tu je bila vedno ta navada, da se gre proti toku. Ne vem pa, zakaj. Morda, ker prihaja nevarnost vedno od zgoraj. Z veseljem ti bom povedal vsa imena. Od izliva pa do cestnega mostu je Dobnik. Od mostu naprej po ravni prodnati suhi strugi je Sušnik, vse do prvih tolmunčkov z vodo, kjer naj bi ozbenali kačje glave. Od tam naprej in vse do Klavžtrona so Padce. Od Klavžtrona do Kresije so Padence, od tam pa vse do Osredka so Pasence. Mladi Brezar mi je nekoč pripovedoval, da je nekje na vzhodni strani Sabotina zelo stara daritvena jama, ki je tudi izvir vode po dežju. To so obiskovali predvsem dehnarji iz cele Primorske. Ker o njej ni ohranjenega nobenega pričevanja, je skoraj pozabljena. Rekli pa so ji Žrelcna. Ali ti veš kaj o tem?

*Ne spomnim se, da bi o tej jami kaj slišal. Se bom pa pozanimal in te obveščal.*

*Štajcn:* Na Mostu sem poznal železničarja, ki je delal tam, ko so postavljali progo. Povedal mi je, da je prišlo takrat do zapleta med ljudmi in inženirjem,

*Sl. 74:*  
Predmeti iz  
Kačje jame:  
kristalni  
kamenček,  
tribarvni  
kamen z  
luknjico in  
oselnik



<sup>284</sup> Štajcn je leta 1972 izpolnil svojo obljubo in mi podaril kristalni kamenček, tribarvni kamen z luknjico in oselnik, v katerem sta bila dva kamna. Vse to je našel v Kačni jami (sl. 74).

od katerega so zahtevali, da občasnega izvira ne sme speljati pod progo, kot je bilo načrtovano. Povedali so mu, da se mora voda pretakati tako, da bo vidna od izvira pa vse do izliva v Sočo, ker je sveto mesto, ki se ga ne sme uničiti, ampak spoštovati. Ugotovil sem, da gre za občasni izvir na vzhodnem pobočju Sabotina,<sup>285</sup> kjer voda strmo pada po kamniti strugi, ki gre čez železniški predor, in se potem izlije v Sočo. Paulo, prijatelj prihaja pome. Za danes morava končati. Nadaljevala bova drugič.

*Drži, saj mi vsega še nisi povedal. Drži se! Če bo kaj novega, pa se oglasi. Živijo!*

*Štajcn:* Živijo! Pripravi se, da boš šel z mano v Padence. Morda takrat, ko bova imela oba skupaj 95 let, kar bo avgusta drugo leto. Ne pozabi na to.

Štajcn  
V Šempetru, "Pri Julkotu", oktobra 1970

## ŠLEHUR PRIDE S ŠTAJCNOM

***Sredi novembra leta 1970 me je Štajcn poklical in mi povedal, da gre naslednji dan na kontrolni pregled v bolnišnico. Predlagal mi je, da bi se lahko srečala kar pri Julkotu v Šempetru, kot zadnjič.***

*Štajcn:* Lepo, da sva oba točna. Čakanje na zmenek me vedno jezi. S seboj sem namenoma pripeljal prijatelja, ki ti bo zagotovo povedal kaj novega. Kličemo ga Šlehur, kot pri nas rečemo drozgu.

*Kaj pa ima skupnega s tisto ptico?*

*Šlehur:* Prav ničesar. Ker pa me zelo zanimajo ptice, mi je stari oče kot dober poznavalec ptic povedal, da mu nikoli ni uspelo ujeti šlehurja, da bi si ga ogledal od blizu kot vse druge ptice. Ker pa je to uspelo meni in sem mu ga prinesel, sem dobil še njegovo ime.

*Štajcn:* No, s pticami smo končali. Zdaj lahko nekaj spijemo. Naročita si, kar želita. Danes jaz častim! Prinesejo pa naj mi kvartin<sup>286</sup> barbere, ki je pri nas ne dobiš. Ti Paulo pa mi povej, ali te še kaj zanima o Padencah?

*O Padencah ne. Trenutno me zanima črni rog.*

*Štajcn:* O tem ti bo več povedal Šlehur, ker je na tistem koncu živel vse do tridesetega leta. Po tem pa se je zapisal železnici, kjer je vztrajal do upokojitve. Zdaj pa sva soseda in zelo pogosto skupaj.

*Šlehur:* Paulotu moram povedati, kako je nas mlade staroverce vzgajal dehnar. Učil nas je, da ptic ne smemo loviti za hrano, ali pa jih imeti zaprte v kletkah. Dovoljeno nam je bilo, da smo imeli doma udomačeno ptico, ki je živel na prostosti skupaj z nami. To pa zato, ker bi lahko v katerikoli ptici živel zduhec staroverca. Ljubitelji ptic smo jih lahko lovili, a le z mrežami, da smo jih tako lahko od blizu opazovali in spoznavali. Za tem pa smo jih spustili v naravo. O črnem rogu vem le to, kar mi je povedal mlajši brat zadnjega dehnarja, ki je imel neverjetne sposobnosti gledanja z "notranjim očesom", s katerim je napovedal prihodnost. Trdil je, da je njegov brat dehnar povedal, da sta bila oba črna roga, ki sta bila v obeh Kavknijskih jamah, načrtno ukradena istega dne. Zagotovo pa ne, ker bi imela veliko vrednost, ampak zgolj zato, da bi uničili obe svetišči plodnosti in z njima povezana oba pomembna tročana. Prvega sta tvorili obe Kavknijski svetišči skupaj s Krnom, na katerem je bila črna kačja glava vsaj do leta 1850. Drugi tročan pa je povezoval tri kačje glave, ki so jih tvorili vrhovi Krn

<sup>285</sup> Javoršče.

<sup>286</sup> Četrtno.

s črno glavo, Matajur z belo glavo in Kobariški Stol z zeleno kačjo glavo. Ta je varoval tudi svetišče v Kobaridu in druge v okolici.

*Ali se ve, od kot tista dva črna rogova, ki naj bi po pripovedi pripadala eni živali, po vsej verjetnosti bivolu?*

*Šlehur:* O tem vem le, kar sem slišal. Veliko se je o teh rogovih govorilo in ugibalo. Nesporno je, da sta rogova pripadala eni živali. Našli pa naj bi ju na Kobariškem blatu. Nekoč pa je mož iz Sužida povedal, da je bilo v vaškem izročilu pred prvo vojno izpričano, da je bila lobanja z rogovi najdena na Kobariškem blatu, in to ob desnem bregu potoka Šjak vzhodno od Sužida. To naj bi se zgodilo v 16. stoletju, ko naj bi bilo o tej najdbi zapisano tudi v vaški cerkveni kroniki. Takrat so na Veliki Babi odstranili kačjo glavo in jo nato po izročilu vzdali v temelj sedanje cerkve, s tem pa so uničili drugi tročan, ki je varoval prostor z dobro energijo. Zato ni nič čudnega, da so se na tem prostoru po tem dogajale zelo hude stvari vse do prve in druge svetovne vojne. Ali je kdo izračunal, koliko človeške krvi je napojilo to sveto zemljo?

*Šlehur, ali si prepričan, da so dali kačjo glavo z Matajurja v temelj cerkve?*

*Šlehur:* Nekateri tako pravijo. Govori pa se tudi, da so jo razbili ali zakopali, da bi jo rešili pred uničenjem. Ne drži pa, da je bila kačja glava na kraju sedanje cerkve. Kajti zanesljivo je bila tik pod vrhom na severnem pobočju s pogledom na Krn.

*Štajcn:* Do zdaj sem vaju pustil pri miru. Ker pa najin vlak odpelje čez pol ure, se moramo posloviti. Paulo, ker bom verjetno na ta konec redko prihajal, me lahko poiščeš na Mostu, če si tega želiš.

*Drži. Šlehur, hvala za izjemno pričevanje, ki ga nisem ne predvidel, še manj pa poznal. Nasvidenje, pa srečno pot obema, ker vidim, da bo vsak čas neurje, kot so napovedali.*

*Šlehur:* Paulo, to bi pa kmalu pozabil. Doma pri meni te čaka predmet,<sup>287</sup> ki je bil pogosto v Kavkni jami. V lasti pa ga je imel zadnji dehnar. Pred leti mi ga je dal njegov mlajši brat, preden je v domu ostarelih na Petrovem Brdu umrl.

Šlehur in Štajcn  
V Šempetru, "Pri Julkotu", november 1970

## CIVIDIN ALI ŠVELER

***Zadnjič, ko mi je Šlehur izročil vrgolin, mi je rekel, da bi se dogovorila za dan, ko bi se lahko srečal s Cividinom, ki je sicer po očetu Furlan po materi pa Slovenec. Vendar je ob priključitvi Primorske ostal na naši strani, kjer je imel veliko prijateljev. Ko sem prišel tistega dne na železniško postajo na Most, sem ju že od daleč spoznal, saj sta bila edina, ki sta sedela pred gostilno.***

<sup>287</sup> Doma hranim dehnarjev vrgolin z opisom, ki mi ga je ob zimskem kresu leta 1970 daroval Šlehur. Priloženih je tudi 13 kamenčkov. Vrgolin je bil neke vrste vrtavka, ki je bila narejena iz lesene rdeče krogle premera 11 cm, v katero je bilo v dveh vrstah zvrtnih deset lukenj. V kroglo je bil vstavljen lesen ročaj, ki je bil debel 2 cm in visok 6 cm. Vrh ročaja je bil izrezljan v obliki vetrnice. Pod kroglo pa je bila lesena konica, s pomočjo katere se je vrgolin vrtel. Vrgolin so uporabljali vidci in vidonke, služil pa je za napovedovanje plodnosti polj, živali in človeka. Znano je le, da se je to dogajalo v Kavkni jami, ki leži jugozahodno od Velikega vrha (1377 m). Ob njej pa je stala tudi pastirska staja. Na kamniti plošči so najprej v krogu ali risu razporedili 13 prodnikov. Za tem so v luknje lesene krogle namestili 10 semen, ki jih je prinesel posameznik, in vrgolin postavili v sredino risa, ki je bil širok okoli 50 cm, ter ga zavrteli. Vrgolin se je tako vrtel znotraj risa, med tem pa so določena semena iz luknjic izletela in se razpršila ob prodnike. Na podlagi tega je lahko videc vedeževal. Vsako seme je imelo svoj pomen, a se to žal ni ohranilo.

*Živijo, ali vama ni hladno? Raje bi šel noter.*

*Šlehur:* Tu sva se usedla, da se ne bi iskali. Zdaj pa lahko gremo na toplo. Še prej pa bi ti rad predstavil novega skupnega prijatelja Cividina.<sup>288</sup>

*Lepo. Dobrih prijateljev ni nikoli preveč. Toda tega moža sem že nekje videl. Dobro se ga spomnim, ko je bil nekoč s Kopoviščarjem v gostilni v Čiginju. Predstavil pa mi ga je z drugim imenom.*

*Cividin:* Seveda, kot Švelarja.<sup>289</sup> To ti moram razložiti. Vse do leta 1947, ko sem živel v okolici Vogrinkov in Ruta, so me vsi klicali Cividin. Na prvo srečanje s prijatelji sem prinesel vino in ko smo z njim nazdravili, me je dehnar vprašal po imenu. Počaščen in v zadregi sem rekel *cividin*, ker sem mislil, da me sprašuje po imenu vina, ki smo ga pili. Od takrat naprej sem Cividin. Ko pa sem se leta 1948 zaposlil kot pragovni delavec na železnici, sem prvi dan čakal pred skladovnico švelerjev ob postaji, kjer smo danes. Čez čas pa mi eden iz skupine na drugi strani proge začne mahati, nato pa reče: "Ej ti šveler, pridi sem, le tebe še čakamo!". Takrat sem dobil še drugo ime, ki pa so ga poznali le železničarji.

*Kako pa si doživljal staroverstvo na tem obmejnem prostoru?*

*Cividin:* Kot zdaj vidim, so mejaši gotovo drugačni ljudje. Že po tej strani so nezaupljivi in prebrisano iznajdljivi. Vendar to drži, dokler sogovornika ne spoznajo. Če je pošten in dober, ni zadržkov, tudi če je *forešt*. Ti ljudje so pred plebiscitom živeli kot enotna skupnost z vsemi običaji, vero in jezikom, ki jih je takrat držal skupaj, kot v varnem gnezdu. Po letu 1866, ko so plebiscitarno odločili, da grejo k Italiji, pa so se odnosi začeli počasi ohlajati. Tudi življenje se je preklopilo na drugi tir, kot rečejo *laufnrauharji* ali danes *ajznponarji*,<sup>290</sup> saj je bila čez mejno reko Idrijo druga država, ki je pripadala narodu z drugačnim načinom razmišljanja in z drugačno kulturo. V vseh teh spremembah pa je vztrajal tisti posameznik, ki se je stoletja kalil v staroverski skupnosti in je mogoče spregledal novo nastalo mejo. Toda že pred prvo vojno so nekateri prekinili stike s sorodniki na avstrijski strani, češ da so tam zaostali, saj še vedno hodijo molit hudobo v jame. Po končani prvi vojni pa so želeli predvsem mlajši možje, lahko jim rečem *neutralci*, ki so prišli živi iz velike morije, v kateri so izgubili mladost, mir in srečo ter tako stopili v drugi, nič manj kruti svet, v skupnost prinesli nekaj novega in se s tem otresti nekaterih staroverskih navad. To jim je v veliki meri tudi uspelo. Drugače pa so to doživljali tisti, ki so še vedno živeli na robu družbe ali pa bili iz nje izobčeni. V to skupino so sodili tudi strici in tete, posebno pa nezakonski otroci, ki so jih imeli za iztrebke, spočete v grehu in razvratu. Med te so seveda stlačili tudi mene. Celo ob rojstvu so do mene pokazali nedostojni odnos, tako da so moje rojstne podatke napisali površno, kot da sem se rodil leta 1904, s popravkom v 1905. Ker pa sem bil rojen v času obiranja koruze, so se datum izmislili in napisali 22. november. To pa sem moral kasneje urejati in imel pri tem velike težave. Da boš to razumel, ti moram povedati, da je moja mati kot sirota pribežala v Furlanijo, kjer je bila neke vrste dekla pri bogatem kmetu. Ker je z nekom zanosila, so jo izgnali iz hiše. Rodila me je na nekem skednju in kmalu zatem zbolela. Ker pa ni imela ničesar, s čimer bi me lahko oskrbovala in preživljala, sta jo sprejela zakonca brez otrok, ki sta kasneje skrbela tudi zame. Ko se je mati spravila ponovno na noge, je zakoncema tudi pomagala v hiši in na polju. Kot sem kasneje izvedel, je počakala, da sem shodil, nato pa so jo neke noči v sumljivih okoliščinah s kočijo odpeljali in se nikoli več ni oglasila. Otroštvo sem doživljal v vsakodnevnem ponižanju in očitaniu, kako moram biti krušnim staršem hvaležen, da so me sprejeli in da skrbijo zame. Zavedal pa sem se, da me izkoriščajo do te mere, da sem bil na koncu tako izčrpan, da sem obležal. V strahu, da me bo pobralo, so začeli v naglici iskati možnosti, da bi me oddali v sirotišnico. Kot desetletnik pa sem od tam pobegnil. K sreči, da so bile razmere ob začetku prve svetovne vojne precej zmedene, da sem se lahko neopazno selil iz kraja v kraj, dokler nisem prišel do prvih gričev na vzhodu, kjer

<sup>288</sup> *Cividin* je trta in vino iz doline Idrije.

<sup>289</sup> Šveler je železniški prag, ki je pod tračnico, na katerega je pritrjena z vijaki.

<sup>290</sup> *Laufnrauharji* so bili železničarji. Tako so jih začeli imenovati, ko je železnica stekla. Kasneje pa se je ustalila beseda *ajznponarji*.

so živeli Slovenci. Ker pa je bil to tudi čas, ko je primanjkovalo delovne sile, sem zlahka dobil delo na kmetijah in se spotoma učil tudi maternega jezika. Lahko rečem, da sem imel posebno srečo, da sem spoznal strica Luiža, ki me je ob večerih, še posebno zimskih, učil branja in pisanja v slovenskem jeziku ter računstva. Po končani vojni, ko je moral Luiž v bolnišnico, pa sem bil ponovno na cesti. Odpravil sem se tja, kjer vzide sonce, in tako s časoma prišel v ta Idrijski lijak pod Kolovratom. Vedel sem, da bom tu našel vse, kar sem do takrat zaman iskal. Ne vem, če si lahko prestavljaš, da so me sprejeli kot enakopravnega člana skupnosti. Tisti dobri ljudje me nikoli niso spraševali o mojih osebnih podatkih. Vse, kar so vedeli, sem jim prostovoljno povedal in jim še marsikaj zaupal, kar do takrat nisem nikomur.

*Kako pa si preživel čas pod Kolovratom po prvi svetovni vojni?*

*Cividin:* Takrat je bil res čas, ko je bilo veliko različnega dela, še posebno pri obnovi porušenih hiš in naselij. Ker so imeli domačini doma veliko dela, jim je kdaj pa kdaj primanjkovalo delavcev. Ves tisti čas sem delal pri različnih obrtnikih, zato sem živel kar dobro. Ko pa sem si zaželel lažjega dela in sprostitev, sem šel na pot s starejšim Drejem, ki je bil krošnjar, in mu pomagal nositi krošnjo, saj jo je nosil le po ravnem terenu. Temu delu so takrat rekli *guziranje*, krošnjarju pa *guzir*. V preteklosti jih je bilo veliko, saj drugega dela tu ni bilo, prehodili pa so velik del srednje in vzhodne Evrope, vse do Rusije. Midva sva obredla le Tolminsko, Baško grapo in dolino Idrijce do Cerknega. Na teh poteh sem spoznal mnogo ljudi ter veliko lepega pa tudi žalostnega. Nekoč sem naletel na skupino starejših starovercev, ki so balinali na neki poljski cesti, a so bili zelo zadržani in redkobesedni, tako da od njih nisem ničesar izvedel. Zato sem bil kasneje presenečen, da so imeli tudi tam ob gromozanski skali Kamrtni pomembno svetišče. Lepe spomine pa imam na mlado klekljarico Olgo, ki sem jo spoznal na Slapu. Ob slovesu mi je darovala majhen čipkasti robček, ki ga še danes hranim doma.

*Kako to, da si se odločil, da ostaneš ob priključitvi Primorske v Jugoslaviji?*

*Cividin:* Zato, ker sem spoznal, da bom tu živel človeka vredno življenje. Ali si lahko predstavljaš, da dobi človek, ki je več kot štirideset let živel in bil brez stalnega bivališča, stalno delo, ki bi mu omogočalo normalno življenje s prostimi dnevi in plačanim dopustom? Celó to, da sem lahko končno spal v postelji in jedel za svojo mizo. Zagotovljeno mi je bilo, da bom dostojno živel s svojo plačo in nato s pokojnino, in to vse do takrat, ko bodo drugi obrnili zadnji list mojega življenja. Povej, kaj bi si človek še lahko želel?

*Cividin oprosti, ker z vprašanji preskakujem kot vrana iz grma na njivo od tam pa na drevo. A, tako kot mi prihajajo misli, tako jih oblikujem v vprašanja. Povej mi, od kod je prišla beseda *laufnrauhaar*?*

*Cividin:* Kot vem, so si jo izmislili pri Kopoviščarjih takrat, ko je začel voziti vlak proti Gorici in obratno. To naj bi bilo okoli leta 1906. Stari možje so takrat govorili, da bo *cuh*<sup>291</sup> pripeljal v deželo le slabe reči in s tem počasi uničil vse, kar je našega in naravnega. To, kar nas drži pri življenju. Sem bodo prišli tujci s severa in juga, ki bodo z denarjem in zlatom pokupili najboljša polja, gozdove in reke. Mi pa bomo hlapčevali ob slabi hrani in delali od teme do teme. Predvidevali so tudi, da bo *cuh* s seboj pripeljal še neznane bolezni ter razvratne in pohotne ženske, ki bodo omrežile in uničile naše fante, ki predstavljajo steber skupnosti. Da se je napovedano uničenje že začelo, priča sama Babja jama, pa tudi jezovi na Soči, ki so že omadeževali in oskrunili naše svete kraje. Potrebno je počakati le še kratek čas, saj se bodo kmalu spravili še na preostale svetinje naše vere.

*Kakšno pa je tvoje mnenje o zadnjem dehnarju?*

*Cividin:* Tega vprašanja nisem pričakoval in še manj želel. Ker pa si ga že postavil, bom poskušal nanj odgovoriti. Toda tako, kot bi to storil Janez Strgar. Kot veš, je bil velik poštenjak in do vseh enak.

---

<sup>291</sup> Vlak.

Vem, da bo to, kar ti bom povedal, prizadelo mojega prijatelja, ki sedi tu med nama. A, če hočem biti to, kar sem, bom povedal, kar boš zdaj slišal. Sprva se je treba zavedati, da je začel dehnar voditi našo skupnost v najtežjih časih in zagotovo ni bil pripravljen na nastale okoliščine. Ob tem pa je delal še pri obnovi senožet, pašnikov, njiv in hiš ter obenem skrbel za vsakega, ki se je s prošnjo za pomoč obrnil nanj. V obzir pa moramo vzeti še štiriletno vojno, ki jo je kot vojak preživel v hribovski artileriji, in najmanj desetletno delo po njej, ko je cele dneve delal in kar mu je načelo zdravje. Zadnjih nekaj let je bolehal na želodcu in zaradi tega še telesno oslabil. Na podlagi vsega naštetega se mi zdi, da so očitki, ki so leteli nanj, nepremišljeni in zelo krivični.

*Šlehur:* Cividin, naj ti bo. O tem sva se že velikokrat kregala. Zato se danes ne bova, saj tako ali tako ne bova prišla nikoli do konca.

*Res je bolje, da to opravita doma. Veljati mora, da ima vsak pravico do svojega mnenja, kar pa ne pomeni, da ne moremo biti prijatelji. Ali ni prav tega učil tudi dehnar?*

*Cividin:* O tem danes še nismo povedali vsega. Predvsem o stvareh, ki se tičejo ljudi, ki niso spoštovali dehnarjevih priporočil. Pa ste bili vsi tiho, tudi ti Šlehur!

*Cividin, saj imaš besedo. Povej!*

*Cividin:* Šlehur, ali se spomniš tistih žolčnih pogovorov, ko je dehnar večkrat opozarjal, naj tisti, ki vsako jesen sekajo jerebiko s plodovi, ki jih nato prodajajo cvetličarjem v Krmin in Čedad, s to škodljivo trgovino prenehajo. Na tak način bodo jerebiko iztrebili, s tem pa pregnali tudi ptice, predvsem jerebe, divje kokoši, katorne, jerebice in druge. In kaj je danes pod Kolovratom? Jerebice ni več, zato tudi tistih ptic ne, saj v jesenskem času nimajo kaj jesti!

*Šlehur:* To je le delno res. Vzrok za to, da teh ptic pri nas ni več, je tudi zaraščanje travnikov in njiv, na katerih ni več hrane zanje.

*Cividin:* Krancljanje<sup>292</sup> ne pelje do resnice, prej nasprotno. Zato tega ne govori danes. To bi moral povedati takrat.

*Šlehur:* Ampak mene še danes žuli, da dehnar ni ukrepal in ni pravočasno našel naslednika. Ker pa tega ni naredil, smo že dolgo brez njega. Za danes bom s tem tudi zaključil, ker vidim, da ta besedni dvoboj Paulota prav "malo briga".

*Cividin:* Raje mu povejva, kar mu še nisva. Na hribu Kal v Benečiji severozahodno od Britofa je na vzpetini pod cesto, ki pelje proti severu v Dolenji Tarbij, stal velik stebrasti neobdelan kamen *kaldun*, na katerem so bili vrezani nerazumljivi znaki. Jan z Brda, ki je živel streljaj od njega, mi je povedal, da so ga odstranili leta 1917. Ne ve pa, kdo. Na dolgo in široko pa se je razgovoril, ko je pripovedoval, kako so ga staroverci častili, a le do prve vojne. V njegovi bližini so kurili tudi poletni kres. Ko je ugasnil, so nekaj njegovega pepela skrivaj odnesli in ga natrosili ob vzhodno steno cerkve na Britofu, spotoma pa so v strugi Idrije nabrali še nekaj *butic*,<sup>293</sup> ki so jih odnesli domov.

Nekoč pa so jih domačini počakali in jih s cepci pregnali. Eden je do ceste na drugem bregu pritekel celo brez enega ušesa. Ker je zelo krvavel, so ga odpeljali k zanesljivemu možu v Čubeje, ki ga je oskrbel in ga spravil v posteljo, da bi ga imel ponoči na očeh.

Ne vem kdaj, a zdi se mi, da je bilo jeseni leta 1930, ko sva šla s prijateljem na hrib Kal, da bi si ogledala, kje je stal *kaldun*. Od ceste do vrha sva prišla zelo hitro, a mesta nisva mogla določiti. Verjetno je bil tam, kjer sva iz zemlje

Sl. 75:  
Cividinova  
butica



<sup>292</sup> Okraševanje ali olupševanje.

<sup>293</sup> Butica je prodnik. Cividinovo *butico* hranim doma.



izbrskala lepo število *butic*, ki so jih tja gor prinašali staroverci. Ker jih imam doma, sem eno prinesel tudi tebi, ki jo boš gotovo hranil (sl. 75).

*Kdo pa je hodil na kaldun?*

*Cividin:* Le bližnji staroverci z obeh bregov Idrije. Paulo, ker sem sosedi obljubil, da ji *scepim* drva, bom moral kmalu oditi. Toda še prej ti povem *pravco*<sup>294</sup> o **dehnarjevi zvezdi**, ki mi jo je povedala vdova iz vasi Oborča,<sup>295</sup> pri kateri sem nekaj časa stanoval. Ker mi je zelo pri srcu, si jo sam sebi večkrat pripovedujem. Z izjemo jo bom danes povedal tudi tebi.

Ko je za nekaj časa mrknilo tako sonce kot tudi luna in zvezde, je Jutranjica še vedno svetila. Zgodilo se je, da je takrat zemeljski orel zašel v prepovedani del neba in se zagledal v Jutranjico. Strastno sta se objela in ljubila, dokler orla ni pregnala ponovna svetloba nebesnih stanovalcev. Jutranjica je čez čas začutila, da je noseča in da bo, čez toliko lun, kot je potrebno, rodila. Ko je za to izvedel bog groma, ki skrbi za red na nebu, je Jutranjico opozoril, da na nebu ne sme roditi zemeljskega bitja. Če pa že, bo poslana tja, od koder je priletel tisti krilati vsiljivec. Ne da bi želela, je takoj po porodu otrok skočil in zletel proti Zemlji. Mož, ki ga je potegnil iz senene kopice, ni mogel verjeti, da tako majhen otrok hodi in skače po dvorišču. Ko si ga je podrobneje ogledal, je spoznal, da to ni čisto navaden otrok, saj je bil po telesu posut z zvezdnim prahom. Zanimivo pa mu je bilo tudi, da je v zelo kratkem času zrasel za celo njegovo dlan. Ko je mož otroka pokazal ženi, ga je bila zelo vesela. Verjela je, da ga jima je poslala Nikrmana, ker sta brez otrok. Starca pa sta zanj nato zelo lepo skrbela. Ko je zrasel v lepega in postavnega mladeniča, so ga bili ljudje na Kolovratu zelo veseli in kmalu je postal priljubljen pri vseh domačinih. Ker je bil dober in moder, je kmalu postal dehnar. Po njegovi smrti pa je iz njegovega telesa izletel orel, ki se je kmalu na nebu spremenil v zvezdo *Orlovo oko*, ki še danes sveti nad Kolovratom. Mladenič, ki je ves čas živel ob njem in skrbel za vrt, hišo in kozo, ga je nadomestil. Postal je drugi dehnar in nadaljeval njegovo delo.

Paulo, ali ni lepa? Danes zjutraj sem v temi ponovno opazoval *Orlovo oko* in mislil na zadnjega dehnarja. Kdo ve, kakšno življenje živi njegov zduhec? Zdaj pa moram oditi, se se mi že mudi. Živijo obema!

*Šlehur:* Cividin, počakaj! Greva skupaj. Tudi Paulotu se mudi domov. Živijo in nasvidenje!

*Cividin, res hvala za prelepo pravljico. Kdo ve, kje je nastala, ali na levem ali desnem bregu Idrije? Sicer pa je čisto vseeno, naša je. Živijo in na čimprejšnje snidenje!*

Cividin in Šlehur

## BRIST MOLČI

Po posredovanju Šlehurja sem se leta 1971 v Bači pri Modreju srečal z Bristom iz Baške grape, ki pa je bil skrivnostno nezaupljiv. Zato se o staroverstvu v Grapi sploh ni hotel pogovarjati. Ob počasnem srebanju žganja pa mi je na široko razlagal, kako so nekoč v davnini plovili les po reki Bači in tam, kjer se izliva v Idrijco, zlagali hlode v skladovnice. Ko sem po drugi naročeni "rundi" žganja le vztrajal, naj mi vsaj nekaj malega pove o staroverstvu, se je spretno izmikal. Odločil se je, da mi bo povedal zgolj eno pripoved, ki mu jo je povedal prijatelj Krt, ko sta skupaj iskala zaklad na Kolovratu, in nič več. Še preden je začel s pripovedovanjem, me je opozoril, da bo to gotovo razveselilo nekatere staroverce okoli Kolovrata, razhudilo pa sovražnike, ki so zapriseženi svoji zgodbi o stvarjenju sveta. Krt je zgodbo naslovil **Kako je nastalo življenje na Zemlji**.

Pred davnimi časi, ko je bila Zemlja še gola in prazna, so na nebu ob soncu sijale še štiri lune, in sicer polna luna, zadnji krajec, prvi krajec in največja rodna luna, ki so bile obkrožene z neštetiimi zvezdami. Rodna luna je v stanju, kot je takrat bila, kmalu po celotnem telesu razpokala. Iz njenih

<sup>294</sup> Pravljico.

<sup>295</sup> Vas Oborza v Benečiji.

razpok pa so po tem proti Zemlji počasi začela padati različna semena in jajčeca. Ko je zaradi tega postala prazna, se je kot počeni lonec razletela po nebu in za vedno izginila v nevidno stran neba.<sup>296</sup> Zgodilo pa se je, da je iz prvega jajca na dan prilezla velika bela kača, ki se je zatekla v Babjo jamo. Nato so se še iz drugih jajc izvalile vse današnje živali, iz semen pa so vzklile rastline. Na izpraznjeno mesto rodne lune pa je prišla, kdo ve od kod in zakaj, najmanjša zvezda, ki je svetila in utripala drugače od ostalih. Ker je to zmotilo polno luno, jo je tako močno porinila, da je padla na Zemljo in se prepolovila na dva enaka dela. Tako je iz ene polovice nastala ženska, iz druge pa moški. Iz tega para so se počasi namnožili potomci, katerih člen smo danes tudi mi.

## FRLIN PRESENETIL

***Na cesti, ki prihaja z železniške postaje v Grahovo, sem presenečen zagledal Frlina, ki me je opazil in mi pomahal.***

*Frlin, od kod pa ti prihajaš?*

*Frlin:* Z Mosta sem se pripeljal z vlakom, ker grem obiskat prijatelja, ki živi v sosednjem Brdu. Zelo sem vesel, da sva se srečala. Odkar sva se prvič srečala leta 1969, so minila že tri leta. V tem času sem veliko mislil nate, ker bi ti rad še nekaj povedal, kar še ne veš, ali pa kar so ti namenoma zamolčali.

*Najbolje, da se usedeva v bližnjo gostilno, da bova imela mir. Zelo sem radoveden, kaj mi boš še povedal.*

*Frlin:* Ko sem leta 1927 nekaj časa delal na cestah v Trebuši, sem šel s sodelavcem na njegov dom v Gorenjo Trebušo. Zdi se mi, da se je zaselek imenoval Plužnje. Ker je bil njegov stari oče sam, je živel pri njem in mu pomagal na kmetiji. Znanci so mu rekli Kenk. Ker je sodelavec moral v bližnji mlin po moko, sva imela s Kenkom dovolj časa za daljši pogovor. Peljal me je v klet in mi pokazal *pšenkar*, na katerem so nekoč prisegali dehnarji tega prostora, in kamor ga je shranil njegov stari oče leta 1900. *Pšenkar* je pred menoj razstavil, da mi je lahko pokazal in povedal imena vseh delov. Spodaj je bil zelo grobo izdelan trinožnik, na katerega je bil položen ročni mlinski kamen. V sredinski luknji je bila nameščena kolesna *pesta*,<sup>297</sup> nanjo pa je bil nameščen prodnik, ki so mu rekli ječmenovo zrno. Ob njega pa so položili še železni *paranš*.<sup>298</sup> Preden so *pšenkar* shranili v njihovo klet, je bil v neki podrtiji pri Čuku, kjer ga je pustila sestra zadnjega dehnarja, ki je star komaj 55 let utonil v Idriji pod Stopnikom, ko je hotel s somišljeniki priti na levi breg reke, da bi se povzpел do *Kamrtne*. Ker pa mi je želel Kenk pokazati tudi kraj, kjer so dehnarji na *pšenkarju* prisegali, sva odšla ob Trebušici navzgor. Ko sva prišla do kraja V Grapi, sva zavila južno do Trebušice, kjer je bila na desnem bregu manjša ravnica, na kateri se je vršila zaprisega in kjer je bil tudi večji izvir zdravilne vode. Domov sva se vrnila tako, da sva šla od tiste ravnice po poti proti zahodu do Čukov, kjer nam je Kenkov znanec postregel z dobrim *drnjulcem*. Doma mi je pokazal še hišnega *birhe ali perhne*, ki ga je imel ob ognjišču; ta mu namreč vsa leta varuje dom.

*Ali je pšenkar drugačen od kolimbarja?*

*Frlin:* Kar se spomnim ne, namesto meča pa je bil tam položen *paranš*. Kako je potekala zaprisega novega dehnarja, pa mi ni povedal, saj ga nisem vprašal. Povedal pa je, da je bil *pšenkar* povezan s kruhom in pogačo, ki sta omogočala preživetje, medtem ko je bila pri *kolimbarju* z mečem poudarjena obramba vseh domovanj v skupnosti.

<sup>296</sup> V drugo dimenzijo.

<sup>297</sup> Ta ni bila izdelana v kolo.

<sup>298</sup> Črtalo pluga.

*Rad bi vedel, zakaj Vam ni uspel dogovor, da bi po dehmarjevi smrti dobili novega, ki bi bil garant, da se vaše verovanje ohrani.*

*Frlin:* Danes, ko na to gledam iz velike časovne razdalje, se mi zdi, da si niso želeli, da bi dehnar postal nekdo z levega brega Soče, ker bi se jim s tem zrušil sistem, ki je veljal, od kdo ve kdaj. A to se mi zdi razumljivo. Drugače pa bi se lahko izšlo, če bi mladi z obeh bregov stopili skupaj in starejšim dopovedali, da to počnemo za bodočnost in ne za preteklost. A žal tudi med nami ni bilo dovolj enotnosti, predvsem pa pravega človeka, ki bi s svojo osebnostjo prepričal omahljivce. Zato pa je danes stanje še vedno brezizhodno, čeprav se nekateri tolažijo z besedami, ki jih je nekoč izrekel Janez Strgar: “*Vera je končna. Staroverstvo pa je temeljno in večno kot narava, ki se vseskozi obnavlja in spreminja ter zato preživi*”. Zelo bi bil vesel, če bi bilo res tako. Potem bi lahko te njegove besede celo nekam zapisali. A danes ne vidim nobenega najmanjšega znamenja, ki bi to potrjevalo.

*Počakajva, morda pa se bodo Janezove besede le uresničile, saj ima narava vedno prav. Zdaj pa mi povej kaj o svetišču v Mrzlem potoku.*

*Frlin:* Kar vem, mi je leta 1930 povedal Lešin, ki me je v Mrzli potok tudi odpeljal. Z mano sta šla še Tejš in Šibrc, ki pa sta padla kot borca Prekomorske brigade v bojih za Trst. Moram reči, da bi se danes zelo težko odločil med Padencami ali Mrzlim potokom, saj se mi zdi, kot da bi se moral odločiti med očetom in materjo. Zato bom rekel, da sta za našo vero obe svetišči enako pomembni. Svetišče v Mrzlem potoku je bilo že pred prvo vojno na silo uničeno. Tiste, ki so v njem delovali in živeli, so pregnali. Nekaj puščavnikov, ki so se upirali in branili svoje prostore, pa so vrgli čez slap v tolmun, kjer so utonili. Rešil se je le najmlajši, ker je bil odličen plavalec. Ta je potem tudi obračunal s tistim, ki ga je vrgel v slap. Kot je še povedal Lešin, je bila takrat uničena tudi iz *lehnjaka* izklesana luna,<sup>299</sup> ki je bila izdelana tako, da je imela eno gladko polovico, ki je predstavljala polno luno, na drugi polovici pa sta bila vklesana prvi in zadnji krajec. V mlaju so luno prekrili z vejami. Luno, ki je bila na vzvišeni skali Ostrogi, so obračali tako, kot je bila tista na nebu. Gledati pa jo je bilo mogoče le od spodaj pri *luninem vötonu*,<sup>300</sup> zato je bilo največ obiskovalcev tam prav ob dnevu lunine spremembe. Ko so bili nasprotniki prepričani, da so z uničenjem svetišča v Mrzlem potoku pokončali in opravili tudi z verniki, so od ugodja nekoliko zaspali. Zato so staroverci lahko neovirano hodili po gorah. Mrzli vrh so imeli takrat za sveto goro, kamor so prinesli tudi nekatere stvari iz svetišča in nekatere posvečene kamne. Enega so tam še ozbenali v kačjo glavo, ki pa je bila uničena v prvi svetovni vojni. Od Mrzlega vrha pa so po planinskih poteh hodili do starovercev v Baško grapo, na desni breg Bače. Tja se je preselil tudi Pukc, ki je kasneje postal eden izmed članov črne vahte. Neznanci pa so ga nekaj dni po začetku soške fronte, ko je šel z ročno svetilko s Temljini proti Kneži, ustrelili. Govorilo se je, da je Pukc nekomu speljal dekle, s katero se je nameraval poročiti, zato ga je ustrelil.

*Ali veš, kaj so lahko z uničenega svetišča odnesli na Mrzli vrh?*

*Frlin:* Vsega tudi Lešin ni vedel. Zagotovo so odnesli tri varovalne kamne<sup>301</sup> in kamen, ki je bil pred vhodom v Škalično, kjer se je darovalo vodnemu duhu. Kamen so ozbenali v Mrzlem potoku in ga kot kačjo glavo postavili na Mrzli vrh, kjer je imel funkcijo varuha svete gore. Ob njej pa je bil še večji kos lune iz lehnjaka, v katerem je bil vklesan prvi lunin krajec. Zadnji večji shod starovercev je bil iz dolin Bače, Idrije in Soče na kresni večer junija leta 1911. Po tistem pa je bilo za staroverce vsako leto slabše, saj jih je bil vedno manj. Med mladimi pa so bili le redki posamezniki, predvsem tisti, ki so doživeli razočaranje ali krivico.

“Zbor iz obupa”, kot so mu nekateri rekli, je bil dvodnevni “pastirski marš triglavih”, ki ga je organiziral in vodil mladi in bistri Timet s Temljske planine. Potekal je z vseh strani, zborna mesto pa je bilo na Velikem Stadoru, od koder se je videl Triglav. Kaj so pastirji tam počeli in kaj so sklenili, starejši

<sup>299</sup> Krogla je bila velika več kot meter.

<sup>300</sup> Tolmunu.

<sup>301</sup> Prodnike.

niso izvedeli. Konec te pobude je bil, ko so Timeta vpoklicali v avstrijsko vojsko. Boril se je v Karpatih, kasneje pa je bil razglašen za pogrešanega. Govorilo pa se je, da se je po vojni oglasil iz Rusije.

Frlin  
Grahovo, 1973

*Frlin je čez čas poiskal Kiduca. Izvedel je namreč, da sta bila Kiduc in Timet dobra prijatelja in da sta bila tudi skupaj na planini. Povedal mu je, da je dobil leta 1921 njegovo dopisnico, v kateri mu je sporočil, da živi v okrožju Zapolesje, na kmetiji pri mladi vdovi. Ker živi dobro, se ne želi več vrniti v Grapo. Ni mu pa napisal naslova, da bi mu lahko odgovoril.*

\*\*\*

*Proti koncu istega leta me je poklical Frlin in mi sporočil, da je Kiduc v domu ostarelih v Podbrdu, kamor sta ga spravila sorodnika. Ker pa bosta čez nekaj dni odšla na dopust, je pripravljen na moj obisk.*

Ko sva se pozdravila, je Kiduc takoj rekel, naj bom kratek, ker se slabo počuti, saj ni skoraj nič spal. Na mlada leta, ki jih je preživel s Timetom, ki pa je bil mlajši, je skoraj pozabil. Tudi o staroverstvu ima danes nekaj dvomov. Zdi se mu, da je na mlade, ki so bili vsa tista leta v planini, preveč vplival stari Patajac izpod Porezna. Ta je imel ob sebi vedno izrezljano palico, na kateri je bila ovita kača z glavo na kamnu ročaja.

Malo pred priključitvijo Primorske je Kiduc s pomočjo rdečega križa od Timeta prejel posebno pismo. V njem mu sporoča, da živi še vedno tam in da je srečen, ker so njegovi kraji zopet skupaj v eni domovini. Če bo le mogoče, ga bosta z ženo prišla obiskat, da bi še zadnjič lahko videl tiste nepozabne planine. To pismo pa danes hranita sorodnika. Ne želi pa, da bi z njima navezal stike, saj s staroverstvom nimata ničesar skupnega.

Glede Mrzlega potoka se je še spomnil, da je bila višje proti Pologu v grapi lunina jama, ki je nastala tako, da je imel Lehnjakov slap proti steni za njim votlino, ki so ji rekli Lunin dor. To je bilo čisto posebno svetišče za dehnarje, v katerega je prihajala raznobarna svetloba. O pomenu tega svetišča pa ni pripravljen govoriti. Žal pa so tisti, ki so iz lehnjaka izdelovali kamne za gradnjo, slap popolnoma uničili. Takrat pa je iz dora izginil tudi lunin kamen, ki je bil naravno izoblikovan iz lehnjaka.

Svetišče v Padencah je zelo dobro poznal in bil tam večkrat. Prav tako tudi Babjo jamo v Logu. O uničeni škurljbi je še povedal, da je bila del glavnega tročana, obenem pa tudi simbol plodnosti, ki je imela ob vznožju veliko vdolbino, vedno polno *prosinic*.<sup>302</sup>

Jamo, ki se nahaja v Padencah tik ob desnem bregu potoka, pa so jo staroverci imenovali Muževna š kavna. Seveda so ji tisti, ki niso poznali njenega pomena, rekli drugače. V njej pa je bil več kot meter visok kapnik, ki je bil nekoč v neznani jami. Zrasel je od spodaj navzgor in predstavljal simbol plodnosti. Iz š kavne so ga odnesli neznanci kmalu po prvi vojni. Puščavniki, ki so v njej živeli, so ga prav tako čistili in zato na konec jame, kjer je stal, vedno prinašali sveže veje. Tudi po tem, ko ga tam ni bilo več, so staroverci še vedno hodili k njemu, običajno v sušnem obdobju, ko je bil lažji dostop do š kavne. Ob velikih vodah pa so z levega brega vanj metali *prosince*.

Ko se ni bil več pripravljen pogovarjati, me je še prosil, naj ga ne obiščem več. Boji se že samo, da bi katera izmed strežnic sorodnikom povedala, da se je pogovarjal z mano. Obljubil sem mu, da bom njegovo željo spoštoval in se mu obenem zahvalil za vse povedano.

Petrovo Brdo, 1973

<sup>302</sup> Zelenjava, rože in raznovrstni kamenčki.

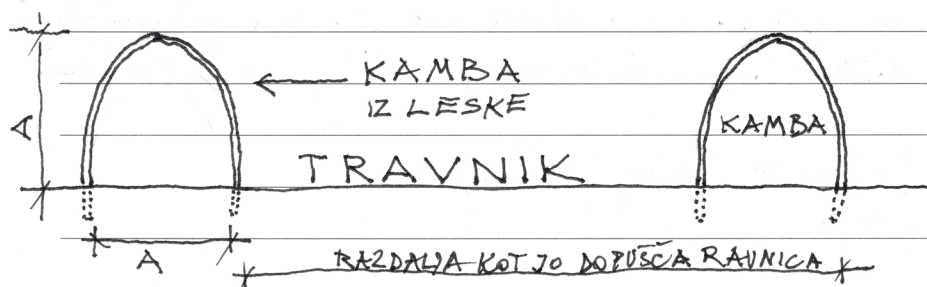
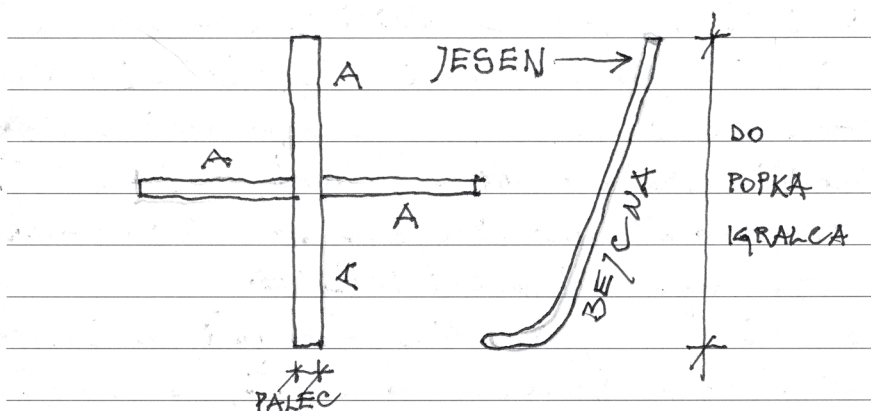
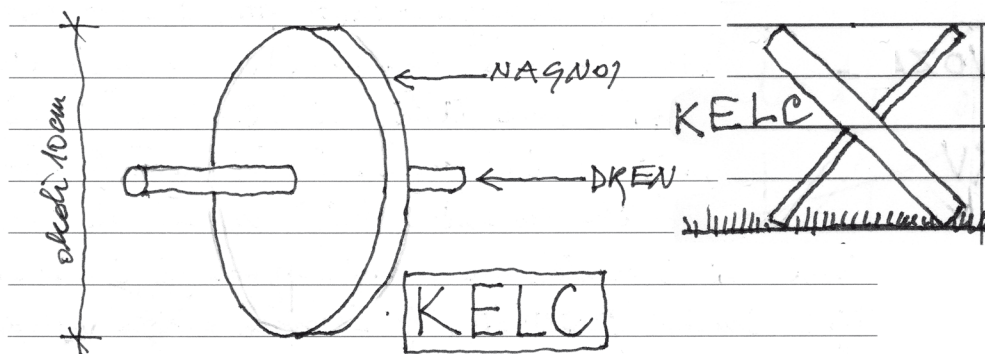

Sl. 76: Pajter

Pajter (sl. 76) so običajno igrali le staroverski fantje, ki pa so ga opustili po prvi svetovni vojni. Igra je zelo stara, saj naj bi o njej pisal že prvi dehnar, ki je bil zanjo zelo zagret. Pajter igramo tako, da je na vsaki strani ravnice skupina treh igralcev. Začne se tako, da žreb odloči, katera stran bo iz sredine prva udarila z bejčno po kelcu. Nadaljuje tisti, ki pride prvi do kelca. Pravilni udarec je na drenovo poševno palico, saj bo le tako kelc odletel v loku naprej. Seveda pa so možni tudi drugačni udarci, le da odleti kelc v smeri proti nasprotnikovi kambu. Takrat, ko gre kelc skozi kamba, dobi nasprotna stran en kamb. Zmaga tista trojica, ki prva doseže 11 kambov. Pred prvo vojno je bila zmagovita trojka z Livških Raven, druga iz Volčjih Rutov, tretja pa z Avškega. Zmagovalci so tako dobili tradicionalni kotel mesunka iz divjačine.<sup>303</sup>

Pajter so vedno igrali na ravnem travniku. Velikost igrišča ni bila določena, niti razdalja med kambami. Pomembno je bilo le, da so bile kambe enake po širini in višini. Tudi za kelc je veljalo, da je bilo nagnjevo kolo veliko približno 10 cm. Je pa morala biti enaka dolžina palice, ki je šla skozi

<sup>303</sup> Mesunk iz divjačine je bil srnin golaž.

sredino kolesa. To dediščino je ohranila le peščica starovercev, zbranih v krogu, ki je deloval na področju Mosta na Soči.

Kelca, ki ga je imel Frlin takrat pri sebi, ni bil pripravljen prodati, ker je bil dragocen spomin na starega očeta, ki ga je naredil leta 1873, ko je bil star 15 let.

Pri Mostu na Soči, 1973

*Tisti dan mi je Frlin izročil tudi kamen iz Muževne jame, iz katere so neznanci okoli leta 1920 odnesli kapnik imenovan curnik. Našel in hranil ga je Javor.*

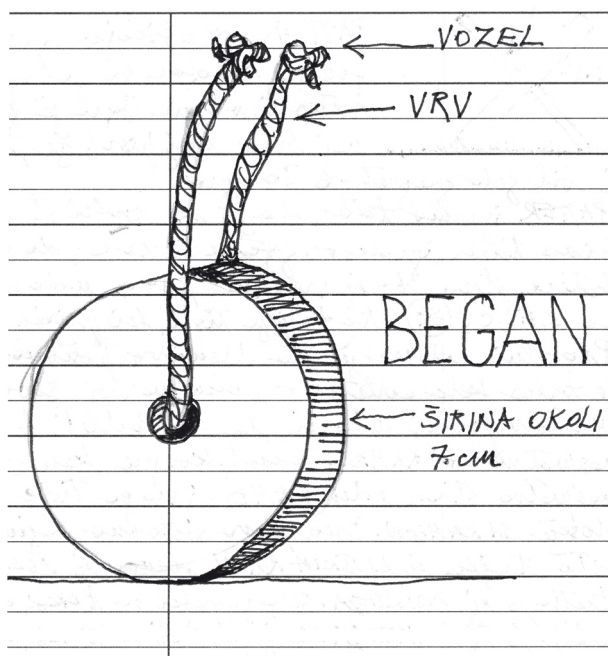

Ko sem se tistega dne poslovil od Frlina, sem odšel proti Mostu na Soči, od tam pa sem zavil levo proti Kozmericam. Malo pred Jeračem pa sem na cesti zagledal Štajcna, ki je bil na Selah in se je vračal proti Mostu na Soči. Srečanja sva bila oba zelo vesela, zato sva se pri Jeraču usedla na klop in se pogovarjala o vsem mogočem.

Takrat mi je tudi prvič pripovedoval o fantovski igri kortač, ki so jo igrali v Livških Ravnah pred prvo svetovno vojno. Vsak igralec je imel svoj began (sl. 77), ki pa je bil po velikosti enak ostalim, saj so bili vsi narejeni iz istega debla. Began je imel na sredini luknjo, skozi katero je bila speljana vrv, ki je imela na obeh koncih vozle, za katerega se je igralec držal, ko je began zibal sem pa tja, preden ga je spustil po ravni poti, dokler se ni ustavil. Zmagal je tisti fant, ki je began vrgel najdlje. Za nagrado je dobil steklenico vina, salamo ali kaj drugega. Fantje so kortač igrali le ob praznikih, in to na ravnem delu ceste, s katere so odstranili kamenje. Nekateri fantje so bili pravi mojstri za metanje beganca, tako da so pogosto zmagovali isti tako iz Raven kot tudi iz Rutov.

Sl. 77: Began

Pri Jeraču, 1973

# MUHLNOV VALERIJAN

Valerijan Velušček, rojen 1934  
"Muhlinovi"  
Prelesje 15

## OSKRUNITEV VODRNIC

Vodrnice so bile nekoč, ne tako davno, posvečeni kraj, ki so ga tvorila tri vodna mesta, in sicer hudournik Žrelc, tolmun Urejca in Poja jama. Tja so hodili tudi od zelo daleč, zato so pri Podseptinarju tudi prenočili. Ko pa so začeli okoli leta 1903 z gradnjo Bohinjske železnice, so pod Javorščem na vzhodnem pobočju Sabotina začeli izkop brežine, kjer je bil predviden poseben predor, ki bi bil le delno pod zemljo, saj bi imel vzhodni del vidne arkade. Ker pa je načrt predvidel tudi spremembo naravnega toka hudournika Žrelca, ki naj bi bil speljan pod železniško progo, bi s tem Vodrnice zagotovo uničili. Ko so za to izvedeli na bližnji kmetiji Podseptinar, ki so bili zapriseženi skrbniki Vodrnice, so se obrnili na pristojne može. Razložili so jim, da so Vodrnice od nekdaj posvečeni kraj, ki ga je potrebno spoštovati in zato vodo iz Žrelca speljati po površini, da bo tako še naprej padala v tolmun Urejca, od koder se bo potem izlivala v Sočo. Spoštljivo naj bi ravnali tudi s Pojo jamo, ki ji grozi železnica. Zahteve so sprejeli z razumevanjem, vendar so povedali, da jih bodo lahko uresničili le delno, saj je načrt proge že zdavnaj sprejet in potrjen.

Hudournik Žrelc danes teče po površini, in sicer od izvira do Soče. Poja jama je bila uničena le v delu, ki je danes pod železnico. Edina žrtev je bil tolmun Urejca, ki ga danes ni več, ker je v temelju stene predora, po kateri pada voda Žrelca. Urejca so kot daritveni prostor zadnjič uporabljali leta 1903. Takrat so se v njem zadnjič umili in se tako tudi poslovili. Vodo pa so nato iz njega izpraznili in kamenje darovali Soči. Nadomestek tolmuna je za nekatere mesto, kjer podzemni izvir Urejca priteče v Sočo. Poja jama, ki je danes po naravni poti nedostopna, ker je uničena, je na levi strani železnice v smeri proti Plavam, nekaj deset metrov od predora.

Pripovedovalcu je vse to povedal domačin Tone, ki je bil prijatelj Podseptinarjevih, še posebno s stricem Pepotom, ki je sodeloval pri zidarskih delih tistega predora.

Prelesje, 1969

# MIHAEL IN IGNAC NAKONČAV TER JOŽE GAŠPARJEV IN FRANC PAVLINOV

Kako so strici mendrali .....	280
Tri drevesa .....	284
Tajber .....	285
Lunin zdenec .....	286

Mihael Laščak, rojen 1898,  
in brat Nace Ignac Laščak, rojen 1906  
"Nakončavi"  
Kambreško 3

Jože Pepi Dugar, roj. 1899  
"Pri Gašperju",  
Vogrinki 85

Franc Kuščar, rojen 1898  
"Pavlinov" s Kuščarjev  
Kambreško 79

## KAKO SO STRICI MENDRALI

*Miha, kot si mi pripovedoval, ste bili strici<sup>304</sup> neke vrste "izločenci". Ali si s tem pretiraval?*

*Mihael:* Mogoče res, ampak velike veljave pa tudi nismo imeli, sicer se ne bi družili med seboj, ker smo se le tako počutili enakopravne.

*Ali ste imeli svoje društvo?*

*Mihael:* Ne, kje pa. Naša družčina pa je bila precej velika, saj je zavzemala ozemlje od Liga pa vse do Livških Raven. Bilo nas je več kot trideset. Res pa je, da so posamezniki počasi odhajali, saj jih je najpogosteje pobrala pijača. Družili smo se naključno, enkrat pri enem, drugič pri drugem. Od jeseni pa do pomladi, ko je bilo veliko več časa, pa smo se dogovorili, kje se dobimo. Kdor je prišel, je prišel, če pa koga ni bilo, ga pač ni bilo. O njem nismo spraševali, saj je prišel pa naslednjič.

*Nace:* V našo družbo je lahko prišel le neporočen moški, torej stric, ko je dopolnil 39 let. Pred pridružitvijo naši skupini je mogel opraviti *pokrivnc* (sl. 78), ki je obred in hkrati ime za preprosto bivališče, narejeno iz vej, ki so ga izdelovali predvsem pastirji, ko so prespali ponoči ob čredi, v vročini pa so v njej počivali. Po tleh pa je bilo postlano s senom in listjem.

*Zakaj 39 in ne 40 let?*

---

<sup>304</sup> Neporočen moški.



Nace: Nekoč so to določili strici in mi se tega držimo. Ali ni vseeno leto gor ali dol? Pri tem gre za število tri, ki je v tej in širši skupnosti zelo pomembno. Zato so tudi pri *pokrivncu* prisotni trije člani skupine. Bodočemu članu tako prvi pomaga, da gre po kolenih v *kompilje*,<sup>305</sup> in drugi, da pride iz njih. Ko je to opravil, pa mu je tretji član za klobuk zatakne tri dele slame brez klasja.

*Zakaj ravno pokrivnc?*

Nace: Brezar je razložil, da je pomen pokrivanja v tem, da te tovariši, ko boš v stiski, ne bodo pustili na cesti, ampak ti bodo nudili pomoč in stali ob strani. Slama za klobukom pa poudarja našo skromnost in obenem čistost, a ne telesno, temveč duševno.

Seveda pa povzroča dolgotrajno druženje enakih tudi ponavljanje enakega, kar pa utruja in dolgočasi. Lahko si predstavljaš može okoli ognjišča, ki pečejo kostanj ali krompir iz meseca v mesec. Svetloba je le tam okoli, drugod je trda tema, povrhu pa še mraz. Ko spijejo nekaj tiste pijače, ki so jo s seboj prinesli gostje, je na začetku sicer kar živahno, a kmalu stvar preide v omotičen spanec. Tisti, ki ostanejo budni in prisebni, začnejo *izmišljijo* ali *zmišljico*. Temu pogovoru se je reklo *čanarját*.

Mihael: V skupnosti, kjer se nič ne zapiše, je težje ugotoviti, da je tisti, ki je to rekel, res on, ali je tisto zraslo v drugi, mogoče ne prav pametni glavi.

*Kaj pa pomeni izmišljija ali zmišljica?*

Mihael: Težko je to razložiti človeku, ki tega ni doživel. A *izmišljijalo* se je običajno le v zimskem času, ko so bile noči dolge in ko se je spalo tudi podnevi. V tem času je bilo dela bolj malo, skrbelo se je le za drva, vodo in ogenj na ognjišču, da je bil vedno "živ". Malo razmisli o tem, toda Brezar je imel *izmišljijo* tudi za neke vrste blodnjo, pomešano s humorjem in hudobijo, ki naj bi jo imeli strici v izobilju. Seveda se s to njegovo izjavo nisem strinjal, saj bi verodostojnost njegove trditve pomenila, da je potemtakem zaničevalni in poniževalni odnos do stricev upravičen. A to vsekakor ni bilo tako.

*Čeprav sta mi veliko povedala, še zmeraj ne vem, kaj pomeni čanarját?*

Nace: Miha ima rad dolge razlage, s katerimi ugotavlja oziroma preverja tvojo potrpežljivost in uvidevnost do stricev, ki so, kot vidiš, po večini precej stari in morda zato tudi modri.

Nace, nič boljši nisi od Mihe. Tudi ti vlečeš na dolgo, ker morda misliš, da se bom naveličal in odnehal. A ne bom!

Mihael: Veš kaj Pavlo, kar počneva zdaj, je že začetek *zmišljije*. A, da bi stekla, morava z Nacetom vsaj nekaj malega popiti, sicer boš o tej stvari dobil zelo slab vtis. Toda naj narediva karkoli, ne bova zmogla tistega, kar se med nami zgodi čisto spontano v dveh, treh ali več glavah, ki so vpletene v ta pogovor "blodenj". Zdaj pa naredimo malo predaha. Začeli bomo, ko se nama bo v glavi nekaj premaknilo.

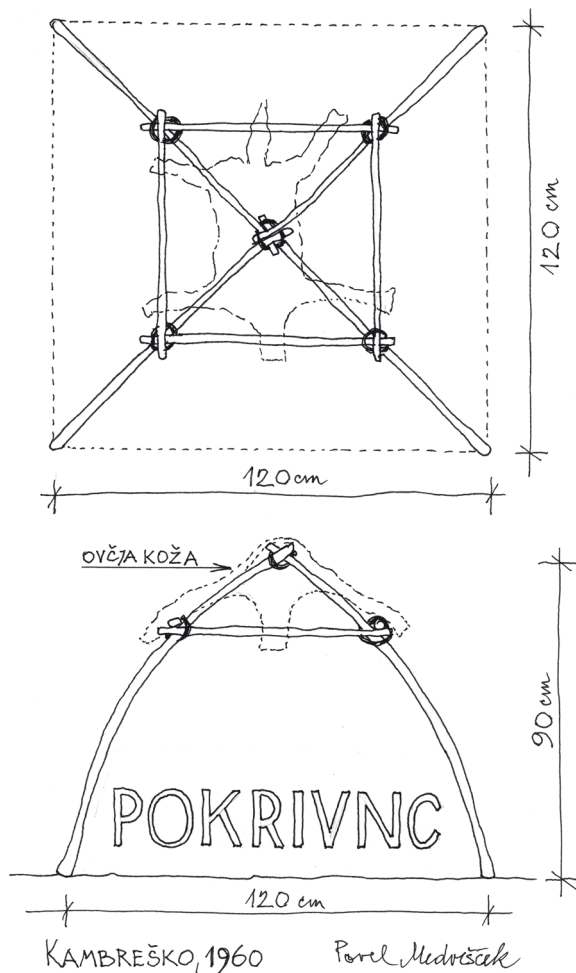

Sl. 78:  
Pokrivnc

<sup>305</sup> V notranjost.

Ko sem se danes ponoči prebudil, sem šel ven, da odlijem in spotoma pogledam, kje je na nebu Večernica. Ko tako obračam glavo navzgor, zagledam na orehovi veji pokojno Tinco. Očitno je mahala meni. Zato sem stopil bliže. Ker mi je ponujala roko, sem jo zagrabil in jo potegnil iz njenega rokava. Rekla mi je, naj me ne skrbi, saj ji bo kmalu zrasla druga s sedmimi prsti, ki jih bo lahko klicala od ponedeljka do nedelje, tako da bo prst nedelje najdaljši, ponedeljkov pa najkrajši. “*Zakaj pa ne bi bil sredinec najdaljši?*”, sem nadaljeval pogovor. V odgovor si je snela glavo in jo vrgla proti meni. K sreči sem odskočil, da je glava treščila na tla. Nato je iz glave postala velika rdeča žaba, Tince pa ni bilo nikjer več. Zato sem se obrnil, zamahnil z roko in začel *scati*,<sup>306</sup> a tekla ni *scenina*,<sup>307</sup> ampak pravo mleko.

*Nace*: Pil sem mleko, mislil pa sem na vino. Toda tisto mleko je začelo v trenutku delovati. Noge so rasle zelo hitro. Z glavo sem najprej prebil strop v kuhinji, kmalu tudi tistega v sobi in končno tudi streho. Potem me je tista prekleta mlečna sila porinila še naprej navzgor. Ko sem pogledal navzdol, so se mi zdele noge, kot da bi železnico postavili pokončno. Toda že v naslednjem trenutku sem bil z glavo v črnih oblakih. Z rokami sem se jih oprijel in jih začel od žeje sesati. Ker se nisem dovolj odžejal, sem s sesanjem nadaljeval. A glej ga hudiča, tista oblačna voda je povzročila, da so se mi noge skrajšale na prvotno mero. Tě pa so mi omogočale, da sem začel hoditi po oblakih, vse do prve zvezde. Začudeno me je pogledala in vprašala, kam sem namenjen. Rekel sem ji, da sem namenjen k velikemu vozu, ker se mi mudi na obisk k luni. Toda vzhajajoče sonce je ugasnilo vse zvezde, tudi veliki voz. Tako sem ostal sam na zelo majhnem oblaku, ki se je kmalu zaletel v neko visoko goro. Udarec je bil tako močan, da sem zletel proti Zemlji in pristal na dimniku vlaka, ki je peljal vojake na fronto.

Dovolj imam tega, ne da se mi več. Paulo, ali imaš dovolj?

*Predvsem si bomo vzeli nekaj časa, da se odpočijeta. Ne vem, ali bosta tudi še kaj popila ali ne?*

*Mihael*: Seveda bova nekaj spila, če želiš, da greva s to čanarijo še naprej.

*Če sta pripravljena, bom vesel.*

*Mihael*: Ko sem ves črn od saj zbežal v lokomotivo, sta vlakovodja in njegov pomočnik iz strahu skočila iz nje. Takoj sem zagrabil za vodilo in vlak preusmeril na cesto, ki je vodila v gozd. Nekaj vojakov je začelo kričati, najbrž od veselja, ker ne gremo na fronto, saj so puške in meče metali skozi okno. V hipu pa sem pred seboj zagledal predor. Preden sem lahko karkoli ukrenil, smo bili že v temi, ki je trajala zelo dolgo. Ko pa smo prišli na svetlo, je bilo na nebu pet sonc. Gozd, ljudje in hiše pa so bile tako majhne, kot so pri nas igrače. Ko pa sem hotel vlak zaustaviti, sem ugotovil, da sem tudi sam tako majhen. Šele, ko smo s pomočjo lopate vodilo potegnili navzdol, se je vlak ustavil. Vsa vojska, ki je na postaji izstopila iz vlaka, je bila enako majhna kot vse okoli nje. Tam je bilo vse pripravljeno za naš sprejem, na transparentu pa je pisalo: “*Dobrodošli v podsvetu, kjer je vse zastoj*”. Od jedače in pijače smo bili vsi pijani. Le župana podsveta je motil naš gromozansko velik vlak, zato je prosil, naj ga umaknemo. Seveda sem se kot edini vlakovodja, dogovoril z njim, da to takoj opravi, le da mi priskrbijo lestev, da lahko pridem do vodila. Ko sem po lestvi le dospel do njega, sem verjetno vodilo potegnil v napačno smer. Namesto, da bi vlak odšel naprej, je z veliko silo šel nazaj v predor in v temo. Ko sem prišel na drugi strani ven, sem bil spet normalno velik. Okoli mene pa vse polno orožnikov, ki so vpili: “*Kam si odpeljal vojake, izdajalec?*”? Da bi se rešil *vešal*,<sup>308</sup> sem zopet potegnil vodilo in jim komaj ušel, čeprav so krogle švigale vsepovsod. Ker je lokomotiva vedno bolj pridobivala na hitrosti, mi ni uspelo speljati ostrega ovinka in sem tako zapeljal vlak v reko.

*Nace*: Ta hudič pa se ni ustavil v njej, ampak je sledil strugi in kmalu prišel v morje, kjer se je zapletel v ribiško mrežo. Z veliko muko so ga velike ladje komaj privlekle na kopno. V strahu, da me najdejo, sem se skrtil v kurišče, kjer se je voda pomešala z žarečim ogljem. Para, ki se je začela nabirati, me je skozi dimnik kot granato vrgla visoko v zrak, kjer me je s kljunom ulovila velikanska ptica in z

<sup>306</sup> Urinirati.

<sup>307</sup> Urin.

<sup>308</sup> *Vešala* so naprava za obešanje obsojencev.

mano odletela proti gorovju. Potem pa me je iznenada spustila, da sem padel na slamnato streho, se zakotalil po njej in pristal na travi za hišo. No, zdaj sem pa tukaj. Seveda bi to lahko vlekla do jutra. Vendar se mi zdi, da je zate to dovolj, da vsaj veš, kako so strici čantárjali.

*Mihael:* Toda pravi mojstri so bili strici okoli Vogrinkov.

*Ko smo že pri stricih, ali še vedno velja tista tvoja številka, ko si rekel, da vas je bilo okoli 30?*

*Mihael:* Ne, seveda ne. Številka je danes razpolovljena. Mislim pa le na tiste strice, ki so še vedno aktivni. Eni od teh, če jih boš našel, ti bodo zagotovo kaj čantárjali.

Mihael in Ignac Laščak  
Kambreško, 1960

\*\*\*

*Kot sem ti že povedal, vem o čantárjanju kar veliko. Prosil bi te, če bi želel z mano karkoli po čantárjati, da vidim razliko od tistega, kar sta čantárjala Nakončanova.*

*Jože:* Pri tem ni pravil, saj se to zgodi takrat, ko je pravo vzdušje in se verjetno nikoli več ne ponovi. Zato so vedno razlike. Več kot jih čantárja, več je razlik.

*Škoda, da si sam, ker boš težko to opravil. Kaj pa ti misliš?*

*Jože:* To, da morata biti vsaj dva, ne drži. Čantárja lahko tudi eden, lahko tudi brez priče. To je namreč osnova. Če pa se v čantárjanje priključi še eden ali več, je to le bolj zanimivo, vendar zgolj za poslušalce. Lahko bi nekoga poklical, a to ni potrebno. Boš videl, da bo ravno tako dobro. Sicer pa je čantár, ki naj bi prvi s tem začel, to opravljal po hišah sam. Vsaj tako je povedal dehnar.

Tako, zdaj pa bi lahko začel, če ti je prav. Tonč mi je povedal, da je bil ranjen na fronti. Vendar pa ni imel nobene rane, saj naj bi krvavel navznoter. Okoli njega je neprestano hodila smrt v obleki bolničarke in prosila vojake, naj ji ga pomagajo odnesti za kamniti zid, od koder ga bo ona odpeljala. Toda Tonč je takoj vedel, da je s tem nekaj narobe, saj so okoli njega že plesale zlobne sence. Ko pa je k njemu prišla bolničarka, je bila že goli okostnjak. Tudi njen obraz je bil gola lobanja, na kateri se je premikala le spodnja čeljust. Ta mu je sporočila, da gresta skupaj iz vidnega v neviden prostor. Rekla je samo švrk in že sta bila onkraj, v mračni dolini prepolni ledu in ivja. Njegovo telo je začelo razpadati in njegove kosti so bile vedno bolj vidne. Smrt ga je tolažila, naj potrpi in da bo kmalu boljše. Ker so bile bolečine neznosne, je skočil pokonci, zagrabil kamen in ga vrgel v njeno lobanjo. Samo zabliskalo se je in že je bil med ranjenimi na fronti.

***Pripovedovalec je med pogovorom začel imitirati strice, ki naj bi ga poslušali med čantárjanjem. Povedal mi je, da strici na ognjišču nekaj mrmrajo, eden pa le reče: "Našo staro mat' pa je smrt, ki je prišla po lojtri v kamro, kar skozi okno vrgla in jo odnesla v brezno. V tisto za hišo. Prekleta, ravno njo, ko pa imamo v hiši eno, ki bi jo za potrebo odvlekla. Ampak kar v ogenj, da bi se baba cvrla kot ocvirek".***

*Jože:* O vsem, kar se je dogajalo okoli mene, me je najhitreje obveščal veliki rdeči kačji pastir. Ta je vedno letal okoli, ko so drugi že spali, in to v najhujši zimi. Res sem ga potem pustil, da se je nad ognjiščem pogrel. Ta je tudi mojega pranonota<sup>309</sup> pravočasno obvestil, da prihajajo Napoleonovi vojaki, ki so potem, ko so po hišah pokradli pršut, klobase in sir, odšli mimo Cekovih v Volče. Tako je le njemu uspelo skriti vso zalogo hrane, da jo je potem lahko delil s sosedom. Toda kačji pastir se je izkazal tudi drugič, ko me je obvestil, da prihaja sem velik oblak lačnih kobilic, ki nam bodo pojedle

<sup>309</sup> Pradedek.

vse, kar je zelenega. Bil sem v škripcih, ker nisem vedel, kaj storiti. K sreči sem se spomnil na orla, ki je vodil vse, kar je živelo pod Kolovratom. Poklical sem ga in prav kmalu je priletel na češnjo pred hišo. Ko je slišal, kaj nas čaka, je takoj povedal rešitev. V jami pri Solarjih živi družina velikih pajkov, ki dosegajo njegovo velikost. Zaprotil jih bo, naj mu pomagajo. Zgodilo se je, kot je orel načrtoval. V nekaj dneh so pajki spletli ogromno mrežo, ki je segala od ene do druge doline, tako da so se vse kobilice zapletle vanjo. Ptice iz vseh gozdov in hribovij pa so se na orlov klic odzvale in prihitele, da so jih pospravile. Po naključju pa so tisti dan prihrumeli k nam še nevihtni oblaki, ki so se ravno tako ujeli v mrežo ter tam odložili vse ledene kroglice in nas rešili še pred drugo nesrečo. Ko sem se potem ves srečen ulegel v senco, je k meni ponovno prišel rdeč kačji pastir. Rekel je, da se poslavlja. Prišel je namreč čas, ko mora svoje mesto odstopiti mlajšemu kačjemu pastirju in oditi v obrnjeni svet, kjer je zgoraj spodaj, daleč blizu in kjer star postane ponovno mlad. Prosil me je, naj grem z njim. Ne vem, zakaj sem brez pomisleka odšel. Ko sem se vrnil, ni bilo tu nobenega poznanega, čeprav se mi je zdelo, da sem bil še včeraj tu. Prav tako tudi mene ni nihče poznal. Bil pa sem ponovno mlad. Pomisli, mlad in z veliko močjo ter še večjo ljubeznijo do ponovnega življenja.

***Jože je zopet oponašal strice, ki naj bi se za ognjiščem smejali. Eni so se od veselja celo tolkli po kolenih. Spraševali so po rdečem kačjem pastirju in se krohotali. Nato je eden zavpil: "Je še kaj vina? Nujno ga potrebujem, saj nismo v "brezvinsem"<sup>310</sup> letu, ko so strici zaradi tega skoraj ponoreli".***

Jože Dugar  
Vogrinki, 1961

## TRI DREVEŠA

Dreja je imel na dvorišču tri velika drevesa, in sicer jablano, oreh in lipo, ki so skupaj tvorili *drevesni tročan*, saj je bilo vsako drevo na enem vogalu hiše. V tročanu se je dlje zadrževal le, ko se je ulegel v lipovo senco, ali se usedel za kamnito mizo, da si je po napornem dnevu oddahnil in se ohladil. Zdelo se mu je, da si v tročanu nabere novih moči za popoldansko delo na polju ali na travnikih, ki se je skoraj vedno zavleklo do poznega mraka. Vsakodnevni opravki so potekali iz dneva v dan enako, dokler mu zlobni sosed ali skupina moških neke noči ni posekala vseh treh dreves. Ko je Dreja zgodaj zjutraj nič hudega sluteč stopil na dvorišče, se je delal, kot da podrtih dreves ni opazil, saj je videl kar nekaj glav, ki so kukale izza sosedovega zidu, da bi uživale ob njegovi jezi. A Dreja se je samo počasi obrnil, vzela s kupa nekaj drv in se vrnil v hišo, kjer je zvrnil kozarec tropinovca, da si je oddahnil. Tisti dan ni več izstopil iz hiše, ampak je v temi za ognjiščem ležal in tuhtal, kaj narediti. Vedel je, da se bodo tiste "podlasice", če bo pokazal prizadetost, ob njegovi jezi le redile. Ko je naredil načrt, je v mraku odšel v sosednjo vas k prijatelju. Nekaj časa sta modrovala, nato pa odšla k bolehnih starki, ki je imela zelo napadalnega psa. Prav oddahnila si je, ko sta ji rekla, da bi ga kupila. Ker pa ji je bil zaradi njene boleznih v veliko breme, jima je psa kar podarila. Ponoči se je Dreja vrnil domov. Najprej je napel žico od enega konca dvorišča do drugega in nanjo privezal psa. Šele potem je drevesa razžagal in drva zložil ob hišno steno. Pri tem pa mrmral: "Prav na teh se bo cvrl tisti, ki ga dobim na svojem dvorišču". Preizkusni dnevi so Dreju pokazali, da pes zelo dobro opravlja svojo nalogo. Potepuške pse in mačke je, če so le stopili na dvorišče, takoj pregnal. Nekaj kun, ki so bile prepočasne, pa je umoril in jih prinesel na hišni prag. Ko se je Dreja nekega jutra prebudil, se mu je zdelo čudno, da pes, ki je ponoči pogosto lajal na mimoidoče, molči, sosedje pa vseeno hodijo za njegovo hišo. Ko je odprl vrata z namenom, da bi mu nesel hrano, je zastal, ko je pred seboj zagledal mrtvega psa s preklano glavo. Okrvavljenega je odvedel na vrt in ga pokopal na kraju, kjer je pokopal vse živali, ki so pri hiši poginile. Ugotovil je, da tega ne bo zmogel in da se bodo porazi vrstili, dokler ga ne bodo zlomili. Ko je hotel v hišo, je opazil, da so tri kamne, ki jih je imel vedno na pragu, da bi preprečevali hudemu

<sup>310</sup> *Brezvinsko* leto so poimenovali leto 1912, ko zaradi skoraj štirimesečne suše ni bilo trgatve. Suša je takrat zajela Soško in Idrijsko dolino.

duhu vstop v hišo, odstranili, poscali in posrali. To početje je “zbito sodu dno” in Dreja je sklenil, da bo vse dele dreves znosil v kuhinjo. Ko je sredi noči delo končal, je iz skednja prinesel nekaj snopov slame in jih zatlačil pod drva. Zatem se je usedel za mizo in v mislih preletel svoje življenje. Zahvalil se je očetu in materi za vse delo, ki sta ga opravila v hiši. Nato je prižgal slamo, zaklenil vrata in odšel v neznanost. Od takrat ga ni nihče več videl in o njem ničesar slišal.

Mihael Laščak  
Kambreško, 1960

## TAJBER

*Ko sem bil nekoč v Dragi pri Štefanu Krajniku, mi je med drugim omenil neko pijačo z imenom tajber. O njej ni vedel skoraj ničesar, razen to, da so jo uporabljali v pustnem času. Rekel pa je, da bi o njej izvedel kaj več pri vas, Jože. Ali je to res?*

*Jože: Fantina dragi, če bi me spraševal o naših deklinah, bi še razumel. Ne morem pa verjeti, da me sprašuješ o tajberju. Kaj hudiča te vleče, da bi dandanes govorila o teh že zdavnaj pozabljenih rečeh?*

*Saj me ne zanima samo tista pijača, ampak vse, kar diši po preteklosti in je v nevarnosti, da bi šlo za vedno v pozabo.*

*Jože: Že prav, že prav, ampak tajber je že več kot sto let pozabljen. Kot sem slišal, se je okoli leta 1850 v naši fantariji<sup>311</sup> zgodilo nekaj, kar je pripeljalo do njene spremembe. Fantarijo je do takrat vedno vodil eden od stricev, poimenovan Starog, ki je po tradiciji pripadal starovercem. Vsako leto so ob sprejemu novih fantov, ki so opravili *možjeto*, pili tudi *tajber*. Celoten postopek priprave te pijače je vodil in nadziral Starog, ki ga je potem tudi hranil. Šlo pa je za manjšo količino, največ 50 litrov.*

*Iz katerih sestavin pa je bil tajber narejen?*

*Jože: Postopek izdelave je bil skrivnost in se ni ohranil, saj so ga poznali le Starogi. Znanе so le sestavine, ne pa njihova razmerja. Izdelovali so ga v pozni jeseni, in sicer iz olupljenega surovega kostanja, ki so ga stolkli v možnarju. Prav tako tudi plodove gloga in hruške *moškanjce*.<sup>312</sup> Medtem ko so dozorele drnulje zmečkali, urhovke<sup>313</sup> pa sesekljali. Nastalo zmes so pustili v kamniti posodi, da je prevrela. Tajber so nato hranili v manjšem sodčku. Znano je tudi, da je po tistem prevratu fantarijo vodil izvoljeni Tamočan. Vsi strici v njej pa so ostali in odigrali vloge svetovalcev, saj so bili kljub starosti še vedno fantje. Verjetno so tudi zaradi tega *tajber* opustili. Tega pa so najbrž iz ponosa vse do prve svetovne vojne izdelovali in pili le še strici. Ne vem pa, zakaj in ob kateri priložnosti.*

*To bi pa kmalu pozabil! Ko je fantarijo vodil še Starog, je fant, ki jo je zaradi poroke zapuščal, dobil v dar na obeh straneh “začepeno” bezgovo cevko (sl. 79), v kateri je bil *tajber*. Po besedah Staroga, naj bi ga varoval pred vsem hudim.*

*Ali ste Vi tajber kdaj pili?*

*Jože: Nekajkrat sem ga pil pri stricih. Bil je zelo dober, s posebnim grenko-sladkim okusom. Ko pa so mu ob vrenju dodali še med, je bil zelo močan, tako da nas je tudi opijanal.*

*Kaj pa recept? Ali so Vam ga dali?*

<sup>311</sup> *Fantarija* je fantovska skupnost, ki je pripravljala vsakoletni pust.

<sup>312</sup> Danes neznana sorta.

<sup>313</sup> Vrednik.



Sl. 79: Bezgova  
palčka  
(replika)

Jože: Seveda ne. O tem se niso želeli niti pogovarjati, saj *tajber* ni bil več sestavni del fantarije. Po drugi svetovni vojni pa ga nihče ni znal pripraviti, zato je šel v pozabo. Zelo mi je žal, ker je s tem odšlo tudi nekaj naše preteklosti. Kdo ve, kdaj in kako ga je prvi pripravil. Praktično smo ga imeli v hiši, pa nam je vseeno iz nje, ne da bi se tega zavedali, za vedno izginil.

Jože Dugar  
Vogrinki, 1963

\*\*\*

***Ko sva s pogovorom zaključila, je čez čas šel mimo Franc Kuščar. Jože mu je povedal, o čem sva se pogovarjala in mu razložil, kaj vse mi je povedal o tajberju. Nato je Franc dodal še naslednje.***

*Franc:* Kot sem slišal, je dobil *tajber* ime po kraju z enakim imenom. Zdi se mi, da je nekje daleč na vzhodu. Najstarejši v vasi pa je vedno govoril, da je *tajber* tudi *belistovo vino*,<sup>314</sup> ki ima zdravilno moč, a le, če ga pripravimo v prvem krajcu vinotoka. Čeprav so *tajber* pripravljali jeseni, je morala v prostoru ves čas viseti tudi maska, ki je imela v naglavnem delu obešene vse plodove, ki so bili potrebni za izdelavo tistega vina. Maska z oblačilom pa je visela v prostoru tudi, ko je bilo vino v sodu. Odsotna je bila le v pustnem času. Ime maske sem pozabil, saj je tudi nikoli nisem videl, ker je v fantariji nismo več nosili. Obrazni bakreni del pa je malo pred prvo vojno odnesel nekdo od finančne straže. Veliko kamnito posodo, v kateri so vrele vse sestavine za *tajber*, pa so nekateri pijani mladeniči okoli leta 1925 razbili z izgovorom, da se v njem "kuha" pogansko vino, ki zastruplja naš narod, ki je tako ali tako že ogrožen.

Franc Kuščar  
Vogrinki, 1963

## LUNIN ZDENEK

***Franc mi je leta 1962 povedal pripoved o luninem zdencu.***

*Franc:* Kdaj je bil lunin *zdenec* pozidan, se v ljudskem izročilu ni ohranilo. Ve pa se, da so ga postavili štirje možje, in sicer Lambert, Urban, Nande in Avguštin, skrajšano LUNA, tako da je vsak naredil po eno "stopnico". Osnovni namen je bil, da bi lahko iz njega zajemali vodo in da bi se ob njem lahko mimoidoči odžejali, služil pa je tudi domačinom. Zakaj vse so ga nekoč uporabljali, ne ve nihče. Kar pomnijo naši stari očetje, je bil tudi kraj, kjer so opazovali rast in padec vode v *zdencu*. Ko so bile vse stopnice pod vodo, se je vedelo, da je voda v izobilju. Ko pa je voda začela na drugi Nandetovi stopnici upadati, so že vedeli, da prihaja blaga suša. Kot veliko sušo pa so razglasili, ko je bila suha Avguštinova stopnica. K sreči, da se Urbanova ni nikoli posušila, saj izvir ni nikoli presahnil. Pušpanov grm, ki je rasel ob zidu na zahodni strani *zdenca*, pa je bil zelo bujne rasti. Ponj so prihajali celo tisti, ki so ga imeli doma, ker je imel dodatno moč treh kamnov. Večji pokončni je bil na sredini, druga dva prodnika pa v zidu zadaj. Menda pa, da so *zdenec* uporabljali tudi za stvari, ki so povezane z luno in žetvijo ajde. Po prvi vojni je bil celotni prostor razdejan, vojaki pa so posekali tudi pušpan. Ko sem šel pred mnogimi leti tam mimo, je voda še vedno tekla, saj je bila steza od divjadi speljana prav do nje.

Franc Kuščar  
Pri Vogrinkih, 1962

<sup>314</sup> Kot so nekateri povedali, je bilo narejeno iz bezgovega soka, ki je prevrel v vino z enakimi sestavinami kot *tajber*.

# ANGELA FRKCEVA

Izvir Živnik .....	287
Trinko .....	287
Molid .....	288

Angela Hvalica, rojena 1897  
"Frkci"  
Kuščarji

## IZVIR ŽIVNIK

Izvir Živnik je imel tri izvire, to je levega, srednjega in desnega. Ob suši je najprej presahnil levi, za njim srednji, medtem ko je desni usahnil zelo redko, menda le trikrat v sto letih. Živnik ni bil navaden vodni izvir, saj je imel stalnega skrbnika. Zadnji, ki je zanj skrbel, da je bil urejen in očiščen, je bil eden od stricev pri Matevžu. A to je bilo mnogo pred prvo svetovno vojno. Nad Živnikom je rasel zelo velik in široko razvejan hrast, ki je pokrival celoten prostor. V njegovem duplu pa je stalno gnezdila sova. Živnik se je nahajal jugozahodno od Kuščarjev, do njega so vodile tri steze, in sicer ena iz smeri Lukača, druga od Vogrincov in tretja od Hostarjev. Pravila so določala, da si lahko vanj vstopil iz katerekoli smeri, vrniti pa si se moral po isti. K Živniku si lahko šel le pred sončnim vzhodom ali pa po sončnem zahodu. Njegovo vodo so si zaželeli številni umirajoči in bolniki, z njo pa so okopali tudi novorojence. V tisti vodi so se umivale tudi ženske, ki niso mogle zanositi, pile pa so jo matere, ko jim je primanjkovalo mleka za dojenje. Po prvi vojni pa je bil Živnik razdejan in brez hrasta. Na njegovem mestu je zijala velika jama, iz katere je tekla voda. O Živniku pa ni nihče več govoril, ali spraševal. Zato ni čudno, da je stari Potokar večkrat rekel: "*Kot je prišlo, tako bo tudi odšlo*".

Vogrinki, 1955

## TRINKO

Nad grapo v kraju Potok blizu kmetije Petrovč je nekoč v davnini stala skromna kamnita hiša, ki je imela na kamnu ob vhodnih vratih vklesano številko 3. Po ljudski pripovedi naj bi po tisti številki, pomena katere ni vedel nihče, dobila hišno ime Pri Trinku. Pri tej revni domačiji pa je takrat živelo veliko otrok. Fantje so odšli v svet za kruhom, medtem ko so se dekleta poročila v okolici. Najstarejšo hčer pa je oče določil za gospodinjico na skromni domačiji. Ko si je našla primerne fanta, je prišel k hiši kot zet. Že prvi dan, ko je na hiši zagledal številko 3, je rekel ženi, da ima srečo, saj je prišel v najbolj srečno hišo. Iz tega je po tem naredil celo zgodbo, ki ji ni bilo videti konca. Zanj je tista številka pomenila najsrečnejšo številko. "*V hiši bo treba to spoštovati in se po njej tudi ravnati*", je govoril in na Trinkovini uvedel poseben hišni red. Vsakega tretjega dne v mesecu so imeli praznik. Sreda je pri njih zamenjala nedeljo. Tretja ura popoldne pa je bil čas kosila. Poskrbel je tudi, da sta imela z ženo tri otroke. V kamnu vklesano trojko pa je moral od takrat dalje obkrožati venček z rožami ali iz zimzelenih rastlin, ki so ga hišni menjali vsakega tretjega v mesecu. Tako je na hiši prevzela še vlogo

znamenja. Trinkovo leto je bilo vsako leto, ki je imelo na koncu številko 3. Ko pa je imela letnica na koncu število 33, je bilo to neke vrste posvečeno leto, v katerem naj bi opravili še nekatere posebne obrede. To naj bi bilo leto, ki bi prinašalo rastlinskemu in vodnemu svetu podvojeno moč zdravljenja. Sredinec na roki je postal prst, po katerem se iz telesa izžareva največ energije. Tako naj bi odtekala po desnem sredincu iz telesa ven, medtem ko bi se po levem sredincu ponovno vračala. A le na krajih, ki tisto energijo ali moč imajo. Zanj je bila to vsekakor Očna, kjer je ob premišljevanju preživel največ časa. Za vse domačine pa je bil nesprijemljiv čudak, ki ga niso razumeli. Tista čudežna trojka ga je v življenju vse bolj obremenjevala in omejevala. Tako je na primer dajal zelo velik pomen tudi prvim in zadnjim trem korakom dneva. Ko je jedel, a to je bilo v zadnjih letih prava redkost, je po prvih treh žlicah hrane naredil premor, prav tako tudi pri uživanju sadja in pitju katerekoli tekočine. Neke srede je Trinkov zet šel od hiše z namenom, da bi ob Očno postavil tri velike kamne, a se domov ni nikoli več vrnil.

Pušno, 1970

## MOLID

Starejši ljudje pri Kuščerjih so zaznamovanim kamnom rekli *molidi*. Zanje so vedeli le tisti, ki so v to verjeli. O njih so drugim zelo težko pripovedovali, ker so se bali, da jih bodo lahko oskrunili. Morda so to zaupali le tistim, ki so šli "na vero".<sup>315</sup> Poznala sem le *molid*, za katerega so vedeli tudi drugi. Stal je nad cesto, ki pelje v Volče na prevalu, in so mu rekli sončni *molid*. Na širši strani, ki gleda proti vzhodu, je bilo vklesano znamenje. Kamen je bil naravne oblike in je bil visok okoli dva metra.

Slišala pa sem tudi za kamen, ki so mu rekli *tron*, ki je imel zelo veliko naravno moč. Bolnik, ki se je nanj usedel in naredil še vse drugo, je zagotovo ozdravel. *Tron* je na drugi strani hriba pod sončnim *molidom*, a točnega kraja ne poznam, saj tam nisem bila nikoli. Vem pa, da si je naša teta tam ozdravila ujed, zaradi katerega ni bila sposobna opravljati težkih del.

V Volčah je bila nekoč skupina mož, ki je delovala na skrivaj. Ti naj bi uničevali *molide* in druge svete kraje stare vere. Ta skupina je hodila v naše kraje tudi po prvi svetovni vojni in uničila nekatere naše *molide*.

Ob *tronu* je neki Italijan našel zelo staro lončeno posodo, ki jo je potem odnesel v Tolmin.

Srednje in Kušçarji, 1963

---

<sup>315</sup> Na zaupanje, na besedo.



# LAHOV ANTON

Bršlin: pomladno praznovanje v okolici Srednjega .....	289
Bepic in Karlin .....	290
Zdravilec Kraut .....	290
Janči in žloterji .....	291

Anton Vidič, rojen 1894  
“Lahovi”  
Srednje 18

## BRŠLIN: POMLADNO PRAZNOVANJE V OKOLICI SREDNJEGA

Pripovedovalec je povedal, da je *bršlin* pomladno praznovanje, ki so ga opravljali v času, ko je bil njihov stari oče mladenič, to je bilo okoli leta 1820. Kmalu za tem pa so ga začeli počasi opuščati, dokler ni popolnoma izginil in ga je nadomestilo čaščenje Jurija. Kot je povedal, se je *obršlinje* opravljalo v času polne lune, ko so vzbrstela drevesa. Za to obredje so imeli fantje vedno isti voziček na štirih kolesih (sl. 80). Na predvečer praznovanja *obršlinja* so voziček na skednju najprej očistili in namazali. Šele potem so ga dekleta in fantje okrasili z zimzeleni, predvsem z bršljanom in pušpanom. Tako so opletli z njim oje, vse tri kambe, trugo in vsa kolesa. V dno truge so največkrat dali mah in praprot. Drugi dan, ko je sonce vzšlo, so najprej oblekli tistega, ki je bil tisto leto izbran, da bo predstavljal Bršlina. Čez obleko, ki jo je nosil, je oblekel bele platnene hlače in srajco, na glavo pa si je nadel slamnati klobuk z rdečim trakom. Čeprav so izbirali čim manjše fante, se je moral izbrani potruditi, da se je v kratko trugo ulegel tako, da je noge skrčil in jih imel ob skrajnem desnem in levem robu truge. Pod glavo pa so mu dali blazino in ga s pregrinjalom pokrili do vratu, tako da se mu je videla le glava in roke. Šele takrat so prinesli že prej pripravljeno lutko dojenčka, brez glave in rok. Lutko so mu nato zavezali okoli vratu in rok, da je dojenček lahko “oživel”. Po tem opraviilu so fantje s skednja pripeljali voziček, ki sta ga spredaj vlekla dva fanta. Ob njem in za njim pa so se zvrstili še ostali fantje. Sprevod je zatem šel po vasi, spremljali pa so ga predvsem mladi, otroci in ženske. Ker je dojenček vseskozi neznošno jokal, so prisotni nanj metali klobase, špeh, kuhana jajca, orehe, suho sadje in drugo, obenem pa kričali: “Na, na, jej, jej, da boš zrasel”. Fantje so dobrote pobirali in jih dajali v koše, ki so jih nosili. Ko so obšli vse hiše, se je sprevod vrnil na vaški trg. Takrat so fantje dojenčka odvezali, da je lahko Bršlin skočil iz vozička, kot da je ravno takrat zrasel. Prisotni so zaploskali in kričali: “Bršlin, Bršlin, ni več zim”. Fantje so nato iz vozička potrgali zelenje in ga zmetali v enega od praznih košev ter ponovno obšli vse hiše. Bršlin je na vsak prag vrgel nekaj zelenja in rekel: “Da bi vam zemlja in živina dobro rodila ter da bi bila hiša polna otrok”. Zvečer se je mladina zbrala na skednju, kjer so imeli večerjo iz vsega, kar so nabrali, kasneje pa so še zaplesali.

Vse, kar sem povedal, sem samo slišal, ne pa tudi doživel.

Srednje, 1960

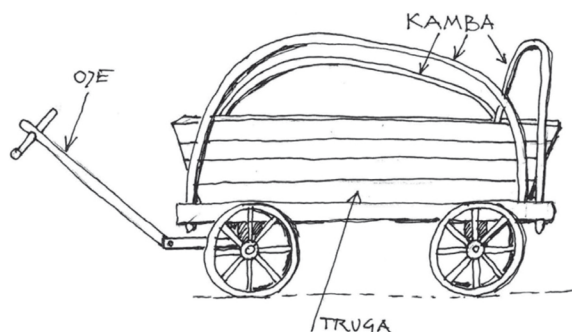

Sl. 80: Voziček

## BEPIC IN KARLIN

Pod Avstrijo je imel naš *uic*<sup>316</sup> prijatelja v Benečiji v vasi Zaločilo,<sup>317</sup> ki so ga klicali Bepic. K njemu je prišel nekajkrat letno, ko pa je prišel, sta odšla v klet in se tam nekaj ur pogovarjala. V tistem času je k nam prihajal tudi Karlin, ki je po vaseh na tej strani meje prodajal osle in bruse. Ko se je ponesrečil in postal invalid, se je k njemu preselil Bepic, da bi mu pomagal. Da sta lahko preživela, je osle prodajal Bepic. Kmalu za tem je Karlin umrl, njegovi sorodniki, ki so podedovali hišo, pa so Bepica pregnali na cesto, skupaj s stvarmi, ki sta jih uporabljala. Še tisti dan se je Bepic oglasil pri *uicu* in mu v nahrbtniku nekaj prinesel. Ko je odhajal, je imel prazen nahrbtnik, zato sem vedel, da je vsebino shranil v kleti. Nekoč, ko je *uic* pozabil ključ v kletnih vratih, sem to izkoristil in šel pogledat. Ker v kleti ni bilo ničesar drugega razen sodov in pribora za kletarjenje, sem zlahka našel vrečo, ki je bila skrita pod sodom. Previdno sem jo izvlekel in pogledal, kaj je v njej.

Iz nje sem potegnil manjši kamniti kipec nekega neznanega boga. V tistem trenutku pa je v klet vstopil *uic* in opazil sem, da mu ni bilo prav, da sem stikal po njegovih stvareh. Takoj mi je povedal, da gre za zelo staro božanstvo Belina, ki ga številni posamezniki na tej in na oni strani meje še vedno častijo. Bepic ga je sem prinesel zato, ker ga tam ni imel komu pustiti v varstvo. Ko sem ga vprašal, kaj bo z njim počel, mi je odgovoril, da ga bosta skupaj z Bepicem čez čas odnesla v Belinovo podčelo, ki je v bližini Vogrincov. Neke jesenske nedelje leta 1912 sta obljubljeno tudi opravila. Ko sta se vrnila, sta bila oba zelo dobre volje, saj jima je stari Vogrinc pridno nalival svoj domači mošt.

Prav tisto leto pred začetkom prve svetovne vojne pa mi je *uic* žalostno povedal, da mu je gospodar Vogrincov sporočil, da so Belina iz Belinovega podčela ukradli, na njegovo mesto pa namestili konjske fige. Preden je šel v klet, je rekel: "Če izvem kdo je bil, bo scal kri!". Po prvi svetovni vojni, ko *uica* ni bilo več, sem izvedel, da je eden od oglarjev Belina prodal nekomu v Volčanske Rute.

Srednje, 1963

## ZDRAVILEC KRAUT

Verjetno sem imel 15 let, ko je Toneta, ki je delal pri naši hiši, zadel *mrtvoud*. Doma je bil iz Volčanskih Rutov, zato si je želel, da ga odpeljemo k Vogrincov, kjer je imel prijatelja, ki bo zanj poskrbel. Ko smo ga tisti dan pripeljali tja, je bil slučajno tam tudi Kraut, ki se je spoznal na takšne bolezni, saj je pri domačinih ravnal tudi izvine in zlome udov. Takoj je bil pripravljen sprejeti Toneta v svojo oskrbo. Ko smo videli, da je v dobrih rokah, smo se vrnili domov.

Čez kakšen mesec se je oglasil in nam povedal, kako je bilo pri Krautu. Skupaj s prijatelji ga je naslednje jutro odpeljal do kraja z nenavadno močjo, ki gleda proti Volčam. Kraut je na njem izvajal vse vrste zdravljenja, ki jih je poznal. Najprej ga je zmasiral z zelenim kamnom, nato pa nekatere dele telesa prekril z arniko, namočeno v *scavnici*. Sledilo je šibanje z vrbovimi metlicami. Začel je pri glavi in končal pri stopalih. Na koncu pa ga je še celega prekril s posebno ilovico, ki jo je grel na skali, in ga tam na soncu tudi pustil, da se je ilovica na njem posušila. Ko so ga zvečer pripeljali na Krautov dom, je ilovico ponovno namočil s toplo tekočino, v kateri so se namakala izbrana zelišča, in ga pokrtil s kozuhom. Ko se je Tone zjutraj prebudil, je že čutil vse dele telesa, zato ga je Kraut odpeljal k potoku Lepenki, da se je v njej najprej namočil in za tem še okopal. V hišo je prišel zdrav, nato pa so vsi skupaj nazdravili.

Čeprav smo Toneta prosili, da bi ostal in nam pomagal pri žetvi, je rekel, da je Krautu obljubil pomoč pri zidanju in nabiranju zelišč, saj se mu mora za ozdravitev vendar oddolžiti.

Srednje, 1961

<sup>316</sup> Ujec.

<sup>317</sup> Rucchin.

## JANČI IN ŽLOTERJI

Ko je bil moj nono otrok, so imeli prebivalce, ki so živeli severno od vasi Srednje, za žloterje, ker so hodili bolj po redko k maši. Beseda žlot pa je pomenila umazan, nečist, pokvarjenec in nekrstjan.

Kljub temu pa je bil nonotov najboljši prijatelj žloter Janči iz Vogrinkov. Janči je bil zelo pameten otrok, saj ga je njegov nono, ki je služil vojsko na Dunaju in bil tam "magaziner", naučil brati in računati, česar pa njegovi vrstniki niso znali. Ko je za to prijateljevanje izvedel nonotov oče, ga je večkrat opozoril, da bo v takšni družbi tudi sam postal žloter. Nono sprva ni vedel vseh razlogov, zakaj žloterje tako neusmiljeno zmerjajo in zaničujejo. To je izvedel nekoliko kasneje. Ko so nekoč fantiči iz tistih krajev prišli k nauku na Srednje, jim je stric, ki je čistil in urejal okolico cerkve, rekel, naj ga po zaključenem nauku počakajo za cerkvijo, kjer jim bo nekaj pokazal in povedal. Stric je namreč izvedel, da se nekateri žloterji pred mašo ustavijo pri stari lipi in ob njeno deblo vržejo kamenček ali vejico, ki so jo prinesli od doma. Menil je, da ta žloterska navada izziva in žali vernike, zato se je odločil, da bo temu početju naredil konec.

Ko so ga fantini tisti dan počakali za cerkvijo, jih je odpeljal do stare lipe in jim naročil naj vsak kamenček posebej poberejo in ga dajo v svoje žepe. Ker Janči tega ni hotel narediti, mu jih je stric stlačil v žepe. Vendar jih je Janči, takoj za tem vrgel zopet na tla. Takrat pa ga je stric z jezo zgrabil za vrat in ga stisnil k tlom, rekoč, naj jih pobere z usti. Ko je pod grožnjo to opravil, jih je moral dati še v žep. Na koncu pa jim je stric še zagrozil, da bo naslednjič hujše, če bodo to še naprej počeli. Za tem jih je pospremil do konca vasi, kjer jih je postavil v vrsto, enega za drugim. Ker je bil na čelu Janči, je stric v bližini posekal glogovo vejo in mu jo dal. Ukazal mu je, naj nosi žloterski križ in naj poskrbi, da bodo kamenčki odšli tja, od koder so prišli, ter naj doma vse to pove domačinom. Ko je za vse to početje izvedel nono, sprva ni mogel verjeti, zato je ob priložnosti le vprašal Jančija, ali so govornice resnične. Povedal mu je, da so se njihovi starši zgražali, ker se je stric spravil nad otroke, saj bi moral to urediti z odraslimi. Janči mu je še povedal, da kamenčki niso nikogar žalili, še manj pa izzivali ljudi. To je pač ena od njihovih starih navad, ki so jo spoštovali. Kamenčku, ki so ga vrgli pod lipo, so rekli *valdur* ali *aldur*. Ne vem, če sem si imena pravilno zapomnil. Zakaj so jih metali, ga nono ni vprašal, sam pa mu tega tudi ni povedal.

Zatem sta bila še veliko let dobra in iskrena prijatelja. Ker pa mu je Janči večkrat pripovedoval o daljnih in neznanih deželah, ki bi jih rad videl, se je nonotu dozdevalo, da se je odpravil čez morje, ker ga po tistem ni nikoli več videl.

Danes v vasi nihče več ne ve, kje je ob cerkvi rasla stara lipa, zaradi katere je nastal spor z *žloterji*. Nonota pa je celo življenje mučilo vprašanje, zakaj mu Janči ni nikoli pisal. Vedel je, da bi se mu kakorkoli javil, če bi bil živ.

Srednje, 1962

# MARTINOV MARTIN

O pozdravljanju некоč .....	292
Skrivnostni izvir Jurda .....	293
Dvoglava skala .....	294
Devet enakih kamnov .....	295

Martin Klemenčič, rojen 1863  
"Martinovi"  
Avško 8

## O POZDRAVLJANJU NEKOČ

*Ko sva se zadnjič srečala, ste mi omenili, kako so se pozdravljali domačini v času vašega strica Andreja. Ali ste pripravljeni, da bi danes opravila ta pogovor?*

*Martin:* Sem, kar začniva.

*Zadnjič ste mi tudi povedali, da je Vaš stric Andrej od rojstva do smrti živel enako življenje. Pa tudi, da ni bil pripravljen niti malenkostno spremeniti svojega načina življenja, ki ga je utrdil že v otroštvu. Zato bi želel, da bi mi tudi o tem kaj več povedali.*

*Martin:* Preden resno začneva, moraš vedeti, da se je od leta 1845, ko se je stric Andrej rodil, pa do danes pozdravljanje velikokrat spremenilo. Spremembe pa so k nam prihajale od zunaj in jih je prva sprejela le mlajša generacija, kasneje pa še starejša. Pozdrave, kot jih poznamo danes, so sem prinesli učitelji, ki so takrat učili naše otroke. Pri tem mislim na pozdrav, kot je dober dan, dober večer, nasvidenje, zbogom, dobro jutro in drugo. V mladosti mojega strica pa je bil med domačini osnovni pozdrav "sau". Tega so uporabljali tudi večkrat dnevno in ob vsakem srečanju. Ob srečanju je bil pozdrav "sau" bolj melodičen in razpotegnjen, medtem ko je bil ob slovesu bolj odrezav. Beseda sau pa se ni sklanjala.

*Kaj pa pomeni beseda sau?*

*Martin:* Sol, ki je bila v preteklosti zelo pomembna in je predstavljala neke vrste blagostanje in bogastvo. Imela pa je tudi velik vpliv na življenje človeške družbe. Čeprav je bil ta pozdrav lep in domač, je po prvi svetovni vojni popolnoma zamrl. Ohranili so ga le nekateri starejši ljudje, še posebno pri Vogrinskih in okolici. Vsi, ki so se vrnili iz vojske ali begunstva, so se že pozdravljali kot drugi Slovenci. Nekateri pa so se pozdravljali po laško ali avstrijsko, ker se jim je zdelo imenitnejše in bolj učeno od pozdravov zaručanih kmetov. Ko iz jeze pozdravim s "saaau", dobim namesto odzdrava vprašanje, ki se glasi: "Kaj si rekel?". Stric Andrej pa je poznal še celo vrsto drugih priložnostnih pozdravov. Tako so na primer ob hudi uri, ki se je pripravljala, ali pa ob sporu vedno rekli: "Hajdime, hajdime". To je pomenilo: "Gremo, gremo". Sosedom, ki so delali na polju ali senožeti pa je ta pozdrav pomenil: "Kdaj boste šli domov?". Sosedom, ki so kosili, želi, rili repo ali mlatili žito, pa je pozdrav "ljesbó" pomenil: "Letos pa le bo obilen pridelek". Ko si med potjo srečal mlada dekleta, si jih vedno

pozdravil le s "Hamo, hamo pupe ali čече". Fante pa: "Hamo, hamo pubje, da vas ne dobi nuč". Ko pa si srečal nekoga, preden se je začelo daniti, pa si ga pozdravil: "Hurjen, hurjen". Fantje, ki so šli k vojaku, in tisti, ki bodo šele šli, pa so se takrat pozdravljali vedno le z udarci biča in glasnim: "Hajctn, hajctn". Mlada dva, ki sta se nepričakovano srečala in se nista poznala, sta se pozdravila le z "ojle". Pozdrav "živje" je bil bolj moški in gostilniški, uporabljali pa so ga, ko so bili že dobre volje. Kdaj so mu dodali še: "Živje, je živje, živje za svejt". Srečanju ob polni luni pa je sledil poseben pozdrav: "Dns pa lhko zvezde kar spijo". Ob veliki suši pa je bila bolj prošnja, in sicer: "Nebo naj se ns usmili". Ko pa so se zbrali na dan sobote, je sledil pozdrav: "hajdime" ali "čemono". Ko so ženske dolgo klepetale, je najbolj delovna začela s pozdravom: "pajdime, pajdime" in na koncu še "sau, sau".

*To pomeni, da so bili prodajalci soli zelo cenjeni, ali se motim?*

*Martin:* Kje pa. Preveč jih je bilo in vsi so goljufali. Eni pri ceni, drugi pri teži s predelanimi *vagami*.<sup>318</sup> Po Andrejevem mnenju je bil najbolj pošten stari Čempon. A kaj, ko je prinesel največ 10 kg soli. Doma je bil iz Golega Brda, sol pa mu je priskrbel sin, ki je bil pretkan *kontrabantar*,<sup>319</sup> da bi s tem zaslužil in si izboljšal življenje. Od doma je Čempon odnesel 30 kg soli. Pri prvi hiši je pustil 10 kg, enako tudi pri drugi hiši. Tako je do Vogrinkov prinesel le še okoli 5 kg soli. Ko jo je v okolici prodal, se je po isti poti počasi vračal in sproti prodal še preostalo zalogo. Imel pa je zanesljive kupce, ki pa jih je ob prihodu in odhodu pozdravljaj z "*dobribo*". Kar ti pripovedujem, je veljalo tako za staroverce kot za *vunanje*,<sup>320</sup> torej kristjane. Ob izvrih, kjer so točili vodo, pa je bil tudi pozdrav: "*vadan*". Včasih pa je sledila še pripomba: "*Ki pa bo, ku je ne bo?*". Posebno pozornost pa so namenili tistim, ki so gradili katerikoli novi objekt, to je gospodarju. Vsak, ki je prišel v bližino gradbišča, je pozdravil z vprašanjem: "*Ki bit buj dobrega za ta cajt?*". Ko pa je bila streha končana, je najmlajši krovce po navodilih starejših odšel do žive skale in iz razpoke potegnil drevesce, ki so mu rekli *drevent*. Tega so potem postavili na vrh strehe ali dimnika, da bi kljubovalo vsemu hudemu, še posebno strelam in vetrovom. V zaselkih izven Vogrinkov pa so pozdravljali tudi s "*hodben*", ki je veljal za osnovni pozdrav, tudi ko so se srečali s tujci.

To je vse, česar sem se danes spomnil. Moraš pa tudi vedeti, da je preteklo več kot 23 let, odkar sem od starega strica Andreja to zadnjič slišal. Verjetno je bilo to okoli leta 1930.

*Martin, hvala za povedano. Če se boste še česa spomnili, bom to napisal drugič.*

V Avškem, 1953

## SKRIVNOSTNI IZVIR JURDA

Na nekem pobočju zahodno od Srednjega je bil izvir Jurda. Stari možje so o njem vedeli zelo veliko. Ko pa si jih vprašal, kje se nahaja, so molčali in vprašanje preslišali. Mogoče so rekli le: "*Počakaj, da postaneš mož. Takrat boš o Jurdu in še o marsičem poučen, seveda šele takrat, ko boš pred nami izprašan*".

V tistem času je v Pušnem živel Just, ki so mu rekli Čikar, ker je bil zasvojen s čikanjem<sup>321</sup> tobaka. Ko ni imel denarja zanj, je naredil vse, da ga je dobil. Ker sva s prijateljem to vedela, sva od njega izvedela veliko stvari, le da sva mu dala kos zvitega tobaka, ki sva ga vzela staremu očetu. A, kje je Jurd, ni povedal. Da bi ohranil to skrivnost, se je bil pripravljen odreči tudi tobaku. Kaj so pri Jurdu počeli drugoverci, pa nama je vsakič po kapljicah, kaj malega povedal. Seveda nama je zažugal, da morava o tem molčati, kot riba na suhem. Povedal nama je, da so k Jurdu hodili zapriseženi po novo vodo, in to ob kresu pred sončnim vzhodom. Vsaka drugoverska hiša je je dobila toliko, da so si lahko vsi

<sup>318</sup> Tehtnicami.

<sup>319</sup> Tihotapec.

<sup>320</sup> Zunanje.

<sup>321</sup> Žvečenje.

domači namočili čelo. Na željo umirajočega pa so mu Jurdovo vodo prinesli zapriseženi, da bi po smrti iz njega lažje odšel zduhec.

Ko je bil Jurdov izvir brez vode, so zapriseženi vedeli, da je nad izviro kamnita plošča, ki jo je bilo treba dvigniti, da bi prišli do jame, v kateri je bila stalna voda. Ta rezervna količina vode, je bila namenjena umirajočim, da bi lahko tudi v najhujši suši omogočili zduhcem lažjo pot.

Ko pa je v izviru Jurda voda spremenila barvo, kar se je zgodilo zelo redko, so zapriseženi lahko napovedali neurje, kugo, lakoto ali celo vojno. Sklenili so tudi, da izvira, v primeru njegove oskrunitve, ne bodo uporabljali več. V ta namen je bil določen nadomestni izvir, imenovan *Druj*, ki se nahaja nekaj minut hoda nad obstoječim. Ime nadomestnega izvira dobimo, če Jurd beremo iz desne proti levi. V domači govorici pa *druj* pomeni tudi drugi.

Nekega dne je Čikar s Pušnega izginil. Šele čez čas sva izvedela, da je odšel pomagat teti na kmetijo, ker ji je umrl mož. Tako sva ostala tudi brez novih podatkov o Jurdu in drugovercih.

Avško, 1953

## DVOGLAVA SKALA

*Martin: "Kar oni<sup>322</sup> govorijo, so čisto navadne izmišljotine"*, mi je večkrat rekel znanec mojih let iz Srednjega. Ker mi ni bilo do prerekanja, sem molčal in si mislil svoje, sicer bi izgubil še enega prijatelja iz otroških let. Pripovedi o starovercih pa so me vedno zanimale, saj je to vendar del naše zgodovine. Moj nono je o teh stvareh veliko vedel, zato sva se o tem pogosto pogovarjala, predvsem takrat, ko sva bila v gozdu ali na polju. Večkrat mi je pripovedoval o neki jami v dolini Soče pri Doblarju, a sem njeno ime pozabil. Kot je povedal, so se tam odvijali obredi stare vere. Povedal mi je tudi, da je na vzhodnem delu hriba Ostri kras stala naravna dvoglava skala z dvema enako visokima vrhovoma, med katerima je bila za ped ostra reža, skozi katero je sonce osvetljevalo skalno ploskev za njo. Staroverci so na skalo vklesali različne črte, ki naj bi bile sporočila sonca ali nekaj podobnega. Enkrat letno pa so za skalo odlagali tudi pepel z domačih ognjišč in še druge stvari, ki pa sem jih pozabil.

Avško, 1953

*Ko sem se vračal po stezi proti Ročinju, sem na polju srečal starejšega moža, ki je bil vojak na soški fronti. O dvoglavi skali ni vedel ničesar. Rekel pa je, da so tiste črte klesali pastirji, ko jim je bilo dolgčas. Vse drugo pa naj bi bilo izmišljeno.*

*Ko sem se ustavil še na Kračarjevi kmetiji, mi je gospodinja Ana Žnidarčič povedala, da ji je mož Miha večkrat pripovedoval o nekem znamenju na Ostrem krasu. Tja naj bi hodili krivoverci in prirejali bučna praznovanja ter jedli kače, kuščarje in drugo golazen. Ženske pa so kot nore letale po hribu gor in dol, dokler niso ostale gole. Ljudje so se jih bali, ker so prinašali nesrečo in hudo uro. Po županovem ukazu so že pred prvo vojno tisto pohujšljivo znamenje razdejali, okolico pa požgali.*

<sup>322</sup> Staroverci.

## DEVET ENAKIH KAMNOV

Stric Žef, ki je bil štirideset let starejši od mene, mi je povedal **zgodbo o videnci**<sup>323</sup> Šabjaki, ki je sem prihajala iz Benečije. Hodila je od hiše do hiše ter zdravila predvsem z vražami, zagovori in zeliščami. Vedeževala pa je predvsem ženskam. Ob sebi je imela vedno neodrasto hčerko, ki je imela že od rojstva zvite ude, zato ni bila sposobna sama niti hoditi niti jesti. Ko je odšla, je hčerko odnesla kot nahrbtnik, ali pa so jo odpeljali z vozičkom. Tako je prišla nekoč tudi na Kambreško, kjer je slišala o *jegličnem* kamnu, ki je stal ob samotni kmetiji Kračar. Ko ga je zagledala, je v hipu pripomnila, da gre za zlodejev kamen, ki prinaša le nesrečo. Stric Janez od Bevčarjev pa ji je odločno ugovarjal. Pokazal in povedal ji je, da so *jeglični* kamni med seboj povezani v Nikrmanin krog in glavni tročan, ki ga tvorijo Črna Gora, Kobalar in Kračar. Poleg tega pa je povezan še z dvema pod tročanoma, ki ga tvorijo Ravna, Zalom in Fobški Kal ter Modrzeli, Bautrca in Plave. *Jeglični* kamen ima vrezane tri puščice, ki naj bi usmerjale staroverske popotnike. Le sredinska puščica je kazala pravilno smer, ostali dve pa sta vodili na napačno pot. Janez ji je povedal, da ne gre za zlodejeve puščice, ampak za prevaro, ki bi zavedla nasprotnike, saj so le staroverci vedeli, katera kaže pravo smer. Če pa bi iz treh puščic naredili trikotnik, bi dobili tročan, kar je v tem velikem svetem prostoru najpomembnejša stvar. Seveda zavajanje ni bil namen, ampak le sredstvo, da bi zaščitili naše svete kraje pred uničenjem. A njegova razlaga in prepričevanje ni zaleglo, saj je Šabjaka vztrajala pri svojem. Povedala je, da na Jelenku čepi zlodej, ki je tja postavil devet *jegličnih* kamnov, ki se bodo ob njegovem ukazu spremenili v toliko ognjenih strel, kot je na njih vklesanih puščic. Zaradi slednjega je predlagala, da kamne uničijo, saj bo delovanje vseh *jegličnih* kamnov skupaj povzročilo konec sveta. Stric se je od vsega tega razburil in ji rekel, naj preneha z govorjenjem in pokaže, kaj zmore. Šabjaka je utihnila in vzela iz vreče majhno stekleničko ter nekaj tekočine nalila v skodelico. Po tem je iz nje nekaj spila, preostanek pa je dala hčerki. Z obema rokama je prišla za hčerkinimi roki in ji začela govoriti nekaj nerazumljivega. To je trajalo kar nekaj časa. Z mize je po tem vzela desko, na katero je stric Janez z ogljem narisal krog z devetimi točkami in tremi tročani. Hčerki je rekla, naj s prstom pokaže eno od pik na krogu, kjer bo zlodej najprej udaril. Trajalo je zelo dolgo, ker je hčerka s pomočjo leve roke po deski premikala desnico, dokler ni njen sredinec obstal na piki, ki jo je stric Janez poimenoval Kračarjeva. V hiši so vsi obmolknili, tudi stric Janez, ki je z mize pobral desko in odšel.

Šabjakina napoved se je čez nekaj dni uresničila. Čeprav je bilo težko določiti, od kod so prihajale strele, jih je nekaj udarilo prav v okolico Kambreškega. Nato je začela padati toča, a le nekaj časa, saj je kmalu posijalo sonce. Nekateri so se vsemu temu smejali, številni pa so verjeli, da sta Šabjaka in njena hči sposobni napovedati uničujoče neurje.

Ko sta odšli z vozom s Kambreškega proti Ligu, je bil stric Janez ob vozu. Okoli njega je posipal saje in nekaj mrmral. Ko pa se je voz premaknil, je z lesenimi trirogelnimi vilami mahal proti njemu, kot da bi nanj metal seno. Pri Kračarjevih pa je po tistem neznanec *jeglični* kamen nekam odnesel, a so ga kmalu našli in ga postavili na prvotno mesto, kjer je bil "od nimer".

Res pa je, da se je o tistem "romanju" okoli Jelenka vse manj govorilo. Vsako leto manj je bilo tudi tistih, ki so nekoč "romali" okoli gore.

Avško, 1954

---

<sup>323</sup> Vedeževalki.

# ŠTEFAN BUCINOV

Žompa kot obredna jed .....	296
Jakobov ali Belinov vrh .....	298
Zaobljubna skala .....	298
Kamen na Očni .....	298
Kres med zimo in pomladjo .....	299
Kamni za vedeževanje .....	299
Puščavnik Grmač .....	299
Kako je nastajal svet okoli nas .....	299
Pušpan in dulc .....	300

Štefan Krajnik, rojen 1885  
"Pri Bucinu"  
Draga, Volčanski Ruti 4

## ŽOMPA KOT OBREDNA JED

*Jernej Laščak z Roga,<sup>324</sup> mi je med zadnjim pogovorom, ki sem ga imel z njim, omenil jed žompo, ki naj bi bila zelo stara, obenem pa naj bi imela še vlogo obredne jedi pri nekaterih opravilih. Ali Vi o tem kaj veste?*

*Štefan:* Ker nisem preveč več pri kuhi, ne vem, kaj bi ti lahko o tem opravilu povedal. Vse, kar vem, mi je o tem, kar me sprašujete, povedal moj stari oče, ki je bil nekoč med zapriseženimi možmi. Ko je svoje delo začel novi vodja, ki mu pravim župan, saj je ob drugem opravljal tudi takšna opravila, je ob izvoljenem članu imenoval še nekaj mož, ki so potem skupaj tvorili zaprisežene. Po opravljeni zaprisegi so mu bili v pomoč pri pomembnih odločitvah in pri reševanju sporov ter drugih zadevah, ki se odvijajo med zapriseženimi. Ob takšnih priložnostih so pripravili žompo, ki je bila neka vrsta žgancev. Ker pa so jo imeli za posvečeno jed, je po domačijah niso nikoli pripravili. Po ustnem izročilu naj bi žompo sem prinesli tisti, ki so se tu prvi naselili, zato je veljala za najstarejšo jed.

*Kako pa so žompo pripravljali?*

*Štefan:* Za njeno pripravo so uporabljali le domače pridelke. Res pa je bil določen poseben postopek, ki sta ga podrobno poznala le kuhar in njegov pomočnik. Če je na primer kuhar umrl, ga je nadomestil pomočnik, ki je izbral svojega pomočnika ter ga seznanil z receptom in postopkom, ki pa se ni smel spreminjati.

*Ali poznate recept? Ali ste ga pripravljali povedati?*

*Štefan:* Recept poznam zelo podrobno, ker je bil moj stari oče vse do smrti pomočnik kuharja. Po njegovi smrti pa ga je zamenjal eden od Čančevih. Za pripravo žompe so potrebovali zelo ostro pšenično moko, ki so jo prav za to jed mleli naši mlinarji na Idriji. Bila je bolj groba od današnje, ki jo

<sup>324</sup> Rojen 1895.



imenujemo ostra moka ali zdrob. Poleg tega so potrebovali še ajdovo moko, suhe koromačeve cvetove, maslo, šalotko, sol in vratovino.<sup>325</sup> Vse skupaj so nato osolili, dali v debelo črevo in posušili. Postopek kuhanja žompe pa se je odvijal tako, da so najprej v topel bakreni kotel dali domače maslo.<sup>326</sup> Presajeno pšenično ostro moko (zdrob) in ajdovo se je uporabljalo v razmerju 1:1. Ko se je maslo stopilo, so v kotel vsuli celotno količino ostre moke, ki so jo neprekinjeno mešali s polentarjem. Ko je rahlo porumenela, so ji dodali še ajdovo moko in nadaljevali z mešanjem. Konec mešanja je določil kuhar, ko je v kotel dodal še žlico koromačevih cvetov. Pomočnik je nato prinesel slan krop, ki ga je kuhar ob mešanju postopoma ulival v kotel. Žompa je morala biti bolj gosta, a ne tako kompaktna kot polenta, ampak bolj drobljiva. Ko je kuhar ugotovil, da je kuhana, je kotel snel in ga postavil na rob ognjišča. Pomočnik je narezal vratovino na manjše kose in v veliko ponev dodal maslo, na katerem je najprej sprazil sesekljano šalotko in nato še vratovino. Kuhar je žompo razdelil na lesene krožnike, jo poravnal s polentarjem ter z večjo leseno žlico na debelo in po celotni površini polil pripravljeno cvrtje. Zapriseženi so se posedli okoli mize, na čelu pa je bil župan. Pomočnik jim je najprej prinesel vrčke grenko-sladke tekočine, s katero so nazdravili. Njeno ime pa sem pozabil. Nato pa je pomočnik prinesel vsakemu svoj krožnik žompe in leseno žlico. Ko je začel jesti župan, so začeli še drugi. Jedli so počasi in brez besed. Ko je žlico odložil zadnji, je župan naročil najmlajšemu, naj jih pobere in vrže v ogenj na ognjišču. To je bil zaključek in poudarek tega enkratnega dogodka, ki so ga opravili in doživeli.



Sl. 81:  
Litoželezni  
kotel, v  
katerem so  
kuhali žompo  
in kamen  
sunik, ki je  
nadomeščal sol

*Kako pa je z žompo danes?*

*Štefan:* Kot si se lahko prepričal sam, se je recept ohranil do danes. Ne vem pa, če so jo po drugi svetovni vojni še kdaj pripravili. Ne vem niti, kdaj so jo pripravili zadnjič, saj sedanjih zapriseženih ne poznam dobro. Oni pa me tudi o ničemer ne obveščajo. Mogoče sem zanje prestar, ali pa je mogoče krivo še kaj drugega. A o tem ne bi govorila, ker gre za vaško stvar, ki tebe zagotovo ne zanima.

*V čem se Vam zdi obrednost žompe?*

*Štefan:* Zapriseženi so imeli veliko odgovornost za urejanje stvari in skrb za pravičnost v življenju vseh nas, ki tu živimo. Zato je bilo potrebno tisti dan, ko so bili izbrani in potrjeni, opraviti še neko skupno opravilo ali obred. Zdi se mi, da je bil ta obred prav uživanje žompe. Da je verjetno res, nam priča dejstvo, da žompa ni vsakdanja jed, ki bi jo pripravljali posamezniki, ampak nekaj več in zato naj takšna tudi ostane. Tudi ti je ne pripravljaj, ker se to ne spodobi.

V Dragi, 1953

***Jerin mi je leta 1968 prinesel litoželezni kotel, v katerem so zadnjič pripravili žompo, in okrogel kamen sunik, ki je nadomeščal sol in se je kuhal skupaj z ostalim (sl. 81). To pa je Štefan verjetno pozabil povedati.***

<sup>325</sup> Le spodnji prašičji podbradek.

<sup>326</sup> Količina masla je bila odvisna od količine moke.

## JAKOBOV ALI BELINOV VRH

Ko je bil Kraut še živ, so se bolni obračali le nanj, saj so vedeli, da jim bo lahko pomagal. Doma je bil tam nekje nad Vogrinki, točnega kraja pa nisem nikoli vedel. Kraut je bil zagotovo edini, ki je poznal zdravilno moč Jakobovega vrha, ki so ga nekoč imenovali Belinov vrh. Zdravilni učinek pa so bolniki najhitreje občutili pri skali, ki so ji rekli *tron*. Kraut je zdravil na različne načine, med drugim tudi z zelenimi kamni, ki jih je nabral v neki staroverski jami. Z njimi je iz telesa uspešno "vlekel" revmo in pospeševal pretok krvi v *mrtvoudnih* delih telesa.

Maže<sup>327</sup> za obolele sklepe je delal iz premoga, ki ga je nabiral v neki globeli blizu Volč. Iz njega pa je naredil prašek, ki ga je mešal s *črno vodo*, ki se izliva v Lepenko, in trinajstimi zelišči, ki jih je nabiral le tu okoli, predvsem na Kolovratu.

Tiste, ki jih je obsedel hudi duh in so postali božjastni, pa je zdravil le v jami, ki so jo nekoč uporabljali staroverci za obrede. Da v jami živi dobri duh, so vedeli številni posamezniki in tudi živali, kot so netopirji, jazbeci in kune, nekoč pa tudi volkovi. Kot vse vojne, ki ljudem prinašajo nesrečo in žalost, ju je sem prinesla tudi prva svetovna vojna. Granata je v polno zadela *tron* in ga spremenila v drobir.

Draga, 1954

## ZAOBLJUBNA SKALA

Ko sva se zadnjič pogovarjala o pustnih običajih pri nas, sem ti pozabil povedati o zaobljubni skali, ki je bila nad desnim bregom Soče, pri današnji elektrarni Dobljar. To je bil kraj, od koder si videl Doblarec in Sočo. Ko so širili prostor, da bi ga zravnali, jim je bila zaobljubna skala v napoto. Zato so ju minirali in prostor zravnali proti Soči in Doblarcu.

Skala naj bi imela več pomenov. Uporabljali so jo tako staroverci za svoje obrede kot tudi vaška srenja, saj je prav na njej prisegel novi župan, in to z zaobljubnim srpom v levi roki.

Kako je takrat potekala meja srenje, ne vem. Nekateri so govorili, da je bila med Doblarcem in Ušnico.

Ob zaobljubni skali so v mesecu maju postavljali vsakoletni mlaj, ki je imel nekoč povsem drugačen pomen od današnjega. Bil je namenjen plodnosti in novemu življenju. Kasneje pa ga je zaradi sprememb nadomestil *brtin*. Vse to mi je povedal Blaž, ki je delal kot furman pri gradnji elektrarne.

Draga, 1955

## KAMEN NA OČNI

Od strica Tonina sem slišal, da je bil nekoč na *U(e)čni*<sup>328</sup> velik kamen, ki je imel na vseh štirih straneh vklesano oko. Rekli so mu *u(e)č*. Bil je obrnjen tako, da je večino dni v letu sonce osvetlilo vsa štiri očesa. Le v nekaj zimskih dneh je bil kamen slep na eno oko, ker ga sonce ni doseglo. Takrat so tudi govorili nekaj o tretjem očesu. *U(e)č* je bil znan tudi po tem, da so v noči enakonočja okoli njega kurili ognjeni ris. Tisti, ki je takrat šel v notranjost risa, je bil deležen ognjene moči, ki mu je iz telesa očistila vse bolezni in hudega duha.

Ko pa so pod Fonom pozidali cerkev sv. Jakoba in pod Ježo še cerkev sv. Jurija, so županovi ljudje govorili, da ima od takrat naprej vsaka cerkev po dve očesi svetnika. Zato bi *u(e)č* s svojimi štirimi očmi še naprej delovala in s tem motila poglede obeh svetnikov. Ker so bili zagovorniki kamna v manjšini, so glasovi večine zmagali in *u(e)č* odstranili.

Draga, 1955

<sup>327</sup> Mazilo.

<sup>328</sup> Današnja vzpetina Očna, ki je zahodno od Volč.

## KRES MED ZIMO IN POMLADJO

V zimskem času, menda ob prehodu iz zime v pomlad, so se fantje z obeh bregov blizu Babje jame dogovorili, da bodo v bližini Soče na obeh bregovih hkrati zakurili kresova, ki pa sta morala biti v ravni črti. Kres je vedno prižgal najmlajši fant. Kraj kresovanja so vsako leto menjali, saj naj bi odganjal vse bolezni in zle duhove, še posebno coprnice. Kresov niso kurili zato, da bi jih preskakovali in se ob njih veselili, ampak zato, da so fantje navzkrižno metali goreče palice preko reke, tako da je nad njo nastal ognjeni lok. To so počeli neprekinjeno, dokler ogenj ni ugasnil. Ob ugaslem kresu pa so fantje prešteli kamenčke. Tako so vedeli, koliko gorečih palic je končalo v Soči. Število kamenčkov je pomenilo, kolikokrat bo v tistem letu reka tako narasla, da ne bo prehodna.

Kresova so ob reki menda zadnjič kurili pred prvo svetovno vojno, saj je po njej ta obred šel v pozabo.

## KAMNI ZA VEDEŽEVANJE

Nekoč je tu v bližini živela vedeževalka Tonina, ki je vedeževala s trinajstimi kamni, ki jih je dobila v Kotlu na Pršu ob Babji jami. Ker je zaradi starosti oslepela in ni mogla več vedeževati, je kamne razdala med domačine, da bi jim prinašali srečo. Enega od tistih smo imeli tudi pri nas doma. Če ga hočete, Vam ga dam. Morda Vam bo prinesel več sreče, kot je meni.<sup>329</sup>

## PUŠČAVNIK GRMAČ

Nekoč je Grmača in njegovega psa prehitela zima, zato sta v jami, v kateri sta živela, ostala brez hrane. Nekaj časa sta se prehranjevala z živalmi, ki so se v jamo zatekale pred mrazom, žejo pa sta si tešila s snegom. Zaradi brezdelja, ki ga je bilo na pretek, je Grmač pregledal vse jamske špranje in jame. Tako je v eni našel vrečko boba, ki jo je nekdo tja skril. Bob je razporedil na dneve, vse do začetka pomladi. A to je bila hrana le zanj. Zvesti pes, ki je ležal ob njem, pa ga je nemočen gledal. Ker je cenil njegovo zvestobo in pogum, s katerim ga je branil pred divjimi zvermi, se je odločil, da mu bo vsak dan odrezal delček svoje noge. Zimo sta komaj preživela oba, le da je Grmač ostal brez nog. Zato si je moral najprej stesati obe nogi in bergele, da je lahko hodil.

Ko sta se nekoč v Padencah vzpenjala po zelo strmi steni, da bi prišla do zelo cenjene zeli, je obema zdrsnilo. Preden sta zletela na skale v dnu globeli, pa se je Grmaču iz žepa skotalil poseben kamenček, tako da se je močno zasvetilo. V tistem trenutku sta se oba spremenila v krokarja, ki še vedno preletavata dolino Doblarca in se tudi oglašata, a drugače kot drugi krokarji. Tudi peresa na vratu imata svetlejša kot drugi.

V Dragi, 1955

## KAKO JE NASTAJAL SVET OKOLI NAS

Nekoč v brezčasnem času je NIKRMANA prebivala v *ne svetu*, kjer je svetilo mnogo zvezd, lun in sonc, življenje pa je bilo bogato in raznotero. Ker pa je primanjkovalo prostora, je NIKRMANA načrtovala, da bi del tistega preselila nekam drugam. Sprva se je spomnila na Zemljo, kjer je vladala tema, zato je tja poslala nekaj zvezd. Da bi vedela, kako se je stvar obnesla, je kot izvidnika na Zemljo poslala zlatega orla. Ko se je vrnil, ji je sporočil, da je tisti del Zemlje še vedno pretemen. Takoj za tem je tja poslala še eno luno. Pri ponovnem ogledu ji je zlati orel sporočil, da je luna nezanesljiva, ker enkrat sveti le njena polovica, drugič cela, tretjič pa je sploh ni, saj hodi osvetljevati še druge dele Zemlje. Da bi dokončno rešila osvetlitev tistega dela Zemlje, se je NIKRMANA odločila, da tja pošlje še

<sup>329</sup> Omenjeni kamen še vedno hranim.

sonce. Ko se je zlati orel vrnil, ji je sporočil veselo novico, saj je bilo tam končno svetlobe v izobilju. Že v naslednjih dneh so tja odhajali veliki in težki oblaki, napolnjeni z vodo. Ti so tedne dolgo krožili nad tistim delom Zemlje in ga tako namočili, da je tam nastala reka Soča, Idrija, Bača in druge ter nešteto potokov in izvirov. Strele pa so tja naselile še ogenj. Ko je bilo na tistem delu vode dovolj, je nadaljevala s svojim načrtom. Zato je tja napotila še veliko belih oblakov, ki so bili polni semen raznovrstnih rastlin in dreves. Da pa bi bilo sejanje uspešno, ji je na pomoč priskočil še vetrni duh, ki je tiste bele oblake tako razpihal, da so prišli v najzakotnejše Doblarske dolinice. Kmalu je postala Zemlja zelena in poraščena, zato je napočil čas največje selitve vseh vrst živali iz *ne sveta* na Zemljo. Na tistem prostoru je nastalo na desetine mavric vseh velikosti, po katerih so se lahko živali počasi spuščale na travnike, v gozdove, potoke in reke. Ker so manjkali le še ljudje, je tja poslala dva mlada para, ki sta se odpeljala z velikim rdečim oblakom, ki se je iz *ne sveta* počasi začel spuščati proti Zemlji. Ko se je bližal današnjim Vogrinkom, kjer bi morali pristati, sta se para pripravljala, da bosta z oblaka izstopila. Ko je to opravil prvi par, je iznenada zapihal močan veter, ki je oblak odnesel čez Trebušo, kjer se je končno le ustavil in se ponovno dotaknil Zemlje, tako da je lahko izstopil še drugi par. Potomce prvega vetrnega para najdemo še danes okoli Vogrinkov in še dlje, potomce drugega para pa najdemo tam, kjer se kraju danes reče Oblakov Vrh nad dolino Kanomlja. Ko so se potomci vetrnega in gozdnega para kasneje srečali in se med seboj pomešali, smo dobili današnje dolince, ki živijo danes ob Trebušici, Idriji, Bači in Soči.

Draga, 1955

## PUŠPAN IN DULC

Nekoč so pri nas možje in fantje za klobukom nosili zeleno pušpanovo vejico, da bi jih varovala pred hudim duhom. Ko so šli v dolino po opravkih, pa so vejico raje sneli, da ne bi izzvali nasprotnikov, ki so jih zaradi tega imenovali *smrdivci*.<sup>330</sup> Pretep s fanti pa so velikokrat sprožili, ko so šli v nabor ali k vojakom, saj so si ob pušpanovo vejico pridali še rdeči trak. Tisti, ki so šli k vojakom, ali pa tisti, ki so za dalj časa zapustili dom, so s seboj vedno vzeli *dulc*. Ker pa so ga izdelovali samo tisti, ki so se pri nas ukvarjali z zdravilstvom, podrobnosti njegove izdelave ne poznam. Vem pa, da ga je pri nas izdeloval le zdravilec Gaber. Govorilo se je, da je *dulc* vseboval trikrat po sedem vrst zelišč. Sveže nabrana je dal v kamnito posodo, ki jo je pokril in obtežil. Po 33-ih dneh je zelišča vzel iz posode in jih posušil v senci. Nato je vsa zelišča zdrobil in jih vmešal v med, dokler ni dobil goste in lepljive zmesi, ki jo je dal v *dulc*. To je bila suha cev iz kostanjevega lubja, dolga okoli deset centimetrov, ki je bila na sredini zavezana z volneno vrvico. Ob straneh pa so ga zapirali pokrovi iz lubja, ki so bili veliki približno dva centimetra. Ko so bili bolni, so iz *dulca* vzeli košček zelišč in ga počasi žvečili. Vsak posameznik je imel pri sebi različno število *dulcev*. Po potrebi pa so si jih tudi izposojali.

Draga, 1954

---

<sup>330</sup>Splošno je znano, da pušpan smrdi po mrtvakih.

# JOŽE MULIČEV

Temljani .....	301
Gnezdo čudakov .....	301
Gonta .....	302

Jože Mulič, rojen 1905  
"Pri Muliču"  
Volčanski Rutí 26

## TEMLJANI

Ne vem, zakaj so tistim, ki so v hiši ohranili ognjišče na tleh, rekli *temljani*. Eden izmed tistih, ki so ga imeli, je bil tudi stric od Čanč. Ljudje so ga imeli za čudaka, ker je bil praznovrec. Imel sem priložnost, da sem bil večkrat na njegovem domu. Kljub moji mladosti je bil edini, ki mi je pripovedoval o stvareh, ki jih nisem potem nikoli več slišal. Čeprav so me prepričevali, da so to le njegove izmišljotine, sem ga še naprej obiskoval. Stvari, ki sem jih tudi sam lahko videl, si res ni mogel izmisliti. Veliko tistega sem žal pozabil, nekaj pa sem ohranil le zase, da sem lažje živel, ko sem bil v stiski. Dobro pa se še spominjam pripovedi o *preduhu*, ki naj bi bil varuh duhov umrlih in naj bi prebival v podzemlju svete gore, ki pa je ni hotel imenovati. Povedal mi je tudi, da ga zelo pogosto obiskuje duh starega očeta in zato čuti, da se mu bo kmalu pridružil. Ko pa se bo kot zduhec zopet vrnil na Zemljo, si želi, da bi bil sokol. Najraje prav takšen, kot tisti, ki je tiste dni krožil nad Ostrim krasom. Ker je leseni klin, s katerim je presajal zelje in drugo zelenjavo, vedno hranil v slepem oknu v hiši, sem ga vprašal, čemu ima zanj tolikšno skrb. Povedal mi je, da je narejen iz *bašure*, ki jih lahko dobiš le tam, kjer potok Ušnica priteče v Sočo. *Bašur* je tam veliko; ene so dobre, druge slabe. O tem so več vedele ženske, ki so se ukvarjale z uroki. Povedal mi je, da je klin, na katerega zelo pazi, naredil iz dobre *bašure* in ima zato v sebi tretjo moč, ki jo je prejela od Soče, saj se je veliko časa brusila v njeni strugi. Ta moč pa ob presajanju preide v rastline, od tam pa v človeka in žival, ko jo zaužijeta.

Volčanski Rutí, 1963

## GNEZDO ČUDAKOV

Stari ljudje so pripovedovali, da je bilo v okolici Vogrinkov gnezdo čudakov. Danes pa so znani le še Kurš, Črč, Kvejc in Kraut, ki so bili najbolj zagreti brezverci, ki so po svoje molili le ob kresu in v skritih jamah. Ko je eden od teh umrl, so ga sami na skrivaj pokopali. Ker je novica prišla na ušesa orožnika, jih je poiskal in zaslišal. A prebrisani, kot so bili, so mu rekli, da je že dolgo, odkar je odšel v Benečijo, da bi lahko preživel, saj je bil brez zemlje. Glavni med njimi pa je bil Čeč, ki je imel eno roko suho in za to ni bil sposoben za delo, a vseved in vpliven človek.

Kvejc je bil doma skoraj gotovo v Brtinu in je iz *nagla*, ali kot rečejo danes iz nagoja, izdeloval neke palice za čaranje. Ko jih je naredil, jih je najprej odnesel v Jabnik, da bi pridobile potrebno tretjo moč, nato pa jih je prodal naročnikom. Kraj je šel že zdavnaj v pozabo. Eni sicer trdijo, da je zagotovo

tam okoli Malega vrha. Drugi, da je to Jakobje v Jesenju, tretji pa spet nekaj drugega. Najbrž ljudje vejo še za kakšen drug kraj, ki pa zanj še nisem slišal.

Ker so mi pripovedovali tudi o Belinovem oltarju, pri katerem so darovali in ki je imel tako moč, da so nekateri tam tudi ozdraveli, sem ga iskal okoli Čanč, ker so ta kraj največkrat omenjali, vendar ga do danes še nisem našel. Mogoče pa ga bom nekoč le odkril.

Volčanski Ruti, 1963

## GONTA

Ne vem, zakaj so nas nekateri v dolini klicali *jazbeci*. Baje zato, ker nas je težko izslediti. Res se znamo hitro skriti. To našo lastnost so spoznali že davno tudi tisti, ki so lovili naše puntarje in krivo-verce, ki so imeli v tem hribovju stoletja ista skrivališča. Nihče jih ni našel, a tudi nihče jih ni izdal. Ta skrivališča ali *gonte*, kot so jim rekli stari, pa so bili tudi prostori, kjer so opravljali nekatere obrede.

Pred leti mi je starejši domačin *gonto* tudi pokazal. Vhod v jamo je bil založen z velikimi kamni, tako da vanjo ni bilo mogoče priti. Naredili pa so skrivni vhod, ki je bil nad jamo in ki so ga naredili tako, da je izgledal kot vhod v brezno. Ker sem bil takrat že v letih, si skozi tisto ozko špranjo nisem upal, zato si njene notranjosti nisem ogledal. Izvedel pa sem tudi, da so nekatere *gonte* delovale še v drugi svetovni vojni, in sicer kot skrivališča pred sovražnikom.

Volčanski Ruti, 1961

***Na Ušniku pa mi je domačin povedal, da gonte niso stare jame, saj po njegovem mnenju tam poganov ni bilo. Gonta naj bi pomenila kaverno, ki jo je v skalo vrtala vojska v prvi svetovno vojni.***

# LEOPOLD FON

Leopold Fon, mizar, rojen 1912  
Tolmin

## JESENJAK

Staroverci niso bili tako neumni, kot jih nekateri dandanes prikazujejo. Njihovo verovanje v Nikrmano ni nič bogokletnega. Škoda je le, da so nasprotniki te vere vse materialne dokaze uničili.

Okoli leta 1935 sem šel s stricem peš iz Čiginja do kmetije Fratnik. Ker sva se tam zadržala veliko časa, sva od starejšega domačina izvedela, da so nekoč staroverci kot božanstvo častili tudi sonce. Eno teh mest naj bi bilo tudi na vrhu hriba Jesenjak, kjer naj bi bil postavljen večji naravni kamen, visok okoli dva metra in pol. Ker se je njegova senca čez celo leto spreminjala, so zahodno od njega postavili štiri manjše kamne, da bi lahko označevali in določali letne čase. Kamen, ki je označeval začetek jeseni, je imel na vrhu luknjo in vklesan znak. Zakaj, pa ne vem. Vem le, da naj bi vrh dobil ime po tem kamnu. Nekateri pa tudi pravijo, da je pomen jesenskega kamna dan praznovanja pastirjev. Vsi tisti kamni so bili razbiti že pred prvo svetovno vojno.

Tolmin

*Just Perat doma iz Peratov blizu Livka pa mi je povedal, da je slišal, da je svetišče sonca na vrhu hriba Na gradu tik ob državni meji, in ne na Jesenjaku. Zatrnil je še, da se stvari zamenjujejo, ker je dandanes ustno izročilo že skoraj zamrlo. Gostilničar na Livku pa je povedal, da je vse to izmišljeno, saj enake pravljice pripovedujejo tudi v Benečiji, vendar za njihove vrhove.*

# ANTON VOLARJEV

Anton Žefran, rojen 1880  
"Volarjevi"  
Volčanski Ruti 14

## ZELENI MOČERADOVEC

Po pripovedovanju starejših mož je nekje v Volčanskih Rutih jama, ki so ji rekli Glenca. Znana je bila po tem, da je imela na začetku velik spodmol, kot neke vrste nadstrešek, v ožjem delu pa se je vijugasto nadaljevala. Ker je bila jama v notranjosti temna z veliko vlage in vodnih kotlic, so v njej skoraj vedno našli rumeno-črne močerade. K spodmolu so možje hodili dvakrat letno, in sicer poleti, ko je sonce ponovno posijalo v spodmol, in pozimi, ko je spodmol ostal brez sonca. Kaj so v resnici tam počeli, ne vem. V spominu mi je ostalo le, da so pili zeleni močeradovec. Sosed je jamo Glenco večkrat iskal, a je do danes še ni našel. Morda pa se je spodmol zrušil in jama zaprl.

Priprava zelenega močeradovca je bila pravi obred. Pripravljali pa so ga pred prvo vojno nekje na Ostrožniku in v Čančah. V bakreni kotel so dali močerade, tako da iz njega niso mogli, in jih polili z žganjem. Čez dobri dve uri so močerade odstranili, žganje pa prelili v steklenico. V kotel so potem postavili druge močerade in ga na ognjišču nekoliko pogreli. Na močerade so nato posuli že prej pripravljene pelinove liste, ki so jih premešali s kuhalnico. Toplota močeradom ni prijala, zato so se zvijali in silili navzgor. S kuhalnico pa so jih porivali navzdol in jih mešali med liste. Ko so listi postali temno zeleni, so močerade pobrali iz kotla in jih na žerjavici spekli, da so zogleneli. Pelinovo listje pa so dali v žganje in ga dobro premešali. Čez 33 dni so žganje precedili in močeradovec je bil pripravljen. Možje so ga pili tudi ob zimskem kresu, na katerega so, preden so ga prižgali, vrgli zoglenele močerade. Menda so vplivali na moč sonca in lune ali nekaj podobnega. Pač vraža, kot vse druge.



# MICA IN LIZA KIKOVA

Pogačija ali tridnevno uživa je pogače .....	305
Umrl za staro vero .....	309

Mica, rojena 1887  
Doma iz okolice Livških Raven

Liza Miligoj, rojena 1898  
"Pri Kiku"  
Livške Ravne

## POGAČIJA ALI TRIDNEVNO UŽIVAJE POGAČE

***Meseca julija 1955 sem na poti s Kambreškega proti Srednjem dohitel Mico, ki se je zaradi vročine hladila v senci. Ker si je zaželela družbe, sem prisedel k njej na hlod, ki je ležal ob poti. Kaj kmalu sva se zaklepetala.***

*Mica, kaj Vas je pripeljalo sem v tej vročini, namesto da bi se hladili v planinah?*

*Mica:* Prav nič ti ne bom razlagala, kaj in zakaj. Dovolj sem stara, da vem, kaj delam in zakaj sem prehodila tako dolgo pot. Če ne bi bilo potrebe, ne bi bila tukaj. Zato raje obrniva pogovor na kaj bolj veselega.

*Potem mi pa raje povejte, kako je bilo, ko ste bili otrok?*

*Mica:* Prav nič veselega ti ne bom povedala. Kako mi je bilo, pa presodi sam. Bili smo zelo revni; živeli smo v majhni hiški brez zemlje. Le vrt smo imeli na kraju, kjer je bila nekoč groblja. Oče je vse dneve delal pri bogatih kmetih, bolehnata mati je skrbela za gospodinjstvo, z mlajšim bratom pa sva bila zadolžena za kurjavo, kozo in kokoši. Ko sem dopolnila komaj deset let, mi je umrla mati, zato sem v nekaj letih odrasla, saj sem morala opravljati vsa njena opravila. Ker je kazalo, da bi oče lahko nekaj več zaslužil, je odšel kot gozdar na Koroško. Od tam mi je pogosto pisal in pošiljal denar, da sva z bratom lahko preživela. Oče pa, ne da bi vedela zakaj, domov ni več pisal, pa tudi denarja ni več pošiljal. Z bratom sva bila zelo tesno povezana, tako sem se le njemu zaupala. Ko je moral k vojakom, sem zelo trpela, še posebno zaradi samote. Pomanjkanje me je prisililo, da sem šla za deklo k bogatim. Kaj pa sem takrat tam prestajala, vem le sama. Lahko mi verjameš, da sem bila manj cenjena kot žival. Ko se je začela prva svetovna vojna, so nas poslali v begunstvo. Ker pa nisem hotela živeti z ljudmi, ki so mi storili veliko hudega, sem nekje pri Ušniku zbežala v gozd. Tako sem v Trebuši, med dobrimi ljudmi, dočakala konec vojne. Takrat sem si želela domov k bratu, da bi ponovno zaživela skupaj. Hiška je bila sicer opustošena kot vse druge, a bolj kot to me je prizadela vest, da je brat padel v Tirolah. Tako se je nekoč štiričlanska družina skrčila na enega člana. Kljub temu pa sem v sebi čutila veselje do življenja in bila odločena, da pri tridesetih letih vzamem usodo v svoje roke. Pri tem mi je največ pomagala stara teta, s svojo kmečko modrostjo.

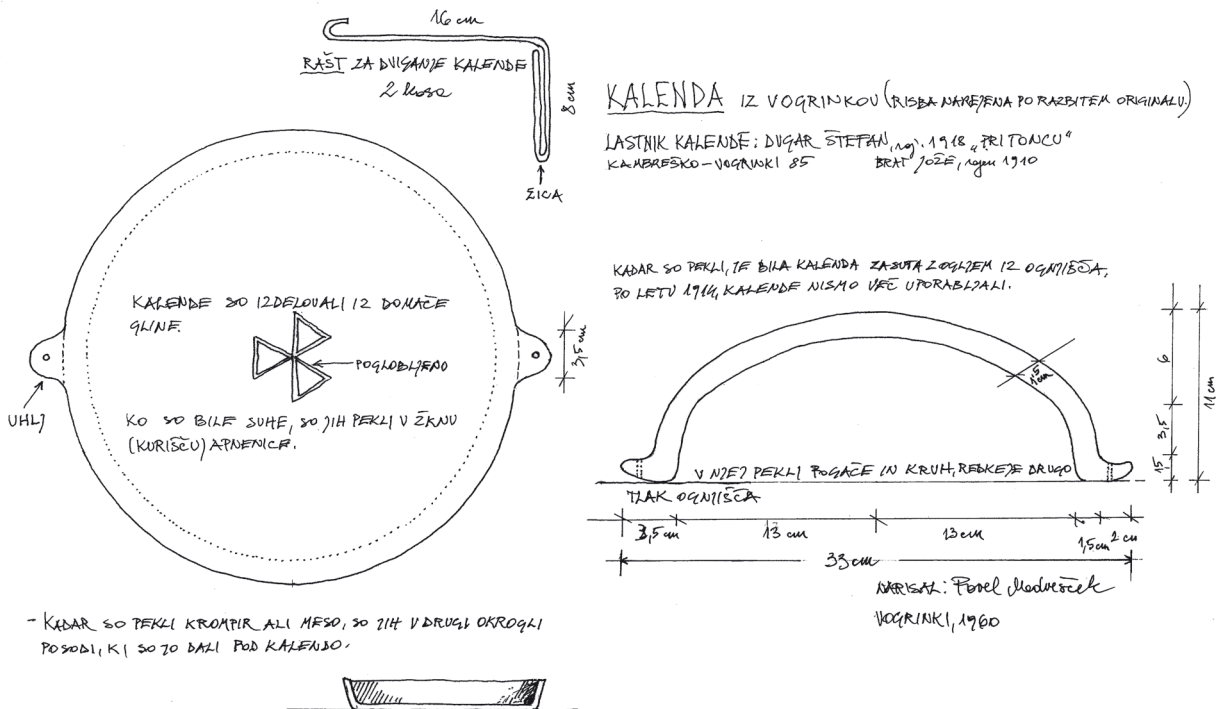

Sl. 82: Kalenda

Ali ste se družili s sosedi?

*Mica:* Zelo redko. Največ sem se družila z reveži, kot sem bila tudi sama. Bili pa smo še dodatno zaznamovani, ker smo živeli po starih navadah. Zato so nas tudi zasmehovali in poniževali. Še posebno mojega strica, ker je imel na levi roki šest prstov. Po našem izročilu naj bi imela šest prstna roka moč zdravljenja in vplivanja na ljudi in živali. Drugi pa so ga zaradi te posebne hibe preganjali ter obtoževali za pogin živali in obolevanje ljudi. Ker tega ni več prenašal, je odšel. Zaposlil se je pri nekem mlinarju na Slapu ob Idrijci in tam med prvo svetovno vojno tudi umrl.

Povejte mi kakšno posebnost, ki ste jo imeli, drugače misleči pa ne.

*Mica:* V spominu mi je najbolj ostala *pogačija*, ki jo je spoštovala moja nona, ki je živela na domu moje matere v Volčanskih Rutih. *Pogačija* se je opravljala v avgustu, vendar le ob času polne lune. Dva dni pred polno luno so spekli prvo pogačo iz ržene moke in ji rekli zahvalna. Drugo so spekli ob polni luni iz pšenične moke in jo imenovali daritvena, tretjo pa dva dni po polni luni iz ovsene moke, ta je bila *prosina*. Po obliki so bile vse tri pogače enako okrogle, prav tako pa so vse spekli na tlaku ognjišča in jih pokrili z glineno pokrovko (sl. 82), imenovano *kalenda*, ki so jo obdali z žarečim ogljem.

Vse pogače so imele na vrhu na sredini enak trikotnik, zapolnjen s sedmimi semeni (sl. 83), ki pa so bila pri vsaki drugačna. Zahvalna je tako imela ržena, daritvena pšenična in prosina ovsena zrna. Vse tri pa so bile pripravljene le iz nove moke. Pri zahvalni pogači so ohranili le sredinski del s semeni, ki so ga kasneje zdrobili in z njim potresli njive, kjer naj bi posejali žito. Preostali del pogače pa so pojedli. Pri daritveni pogači so prav tako ohranili sredinski del, ga zdrobili in z njim posipali po žerjavici na ognjišču, kot daritev duhu imenovanemu *pogačinicu*. Kako je daritev sprejel, pa so ugotavljali glede na to, kako se je oblikoval dim in kako se je dvigal po dimniku. Ostale dele daritvene pogače pa so prav tako pojedli.

Sl. 83: Pogačija

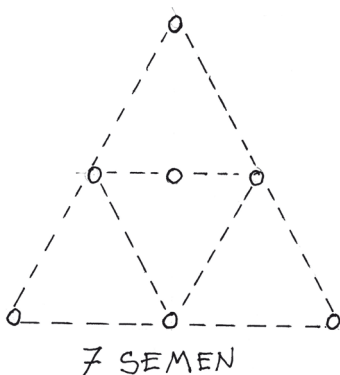

Pri *prosini* pogači so kot pri ostalih dveh ohranili sredinski semenski del, ga zdrobili in ga kot prošnjo *pogačnici* pomešali med semena vseh žit, ki jih bodo posejali naslednje leto. Ostale dele pa so pojedli v hiši.

Moja nona je zatrjevala, da si z uživanjem vseh teh pogač zaužil tudi vso moč duha *pogačnice*. Pri peki pogač so žerjavici dodali tudi slamo, in sicer pri zahvalni rženo, pri daritveni pšenično, pri prosini pa ovseno. Testo vseh treh pogač pa je počivalo v okrogli, iz slame pleteni košarici (sl. 84), ki je bila pokrita z lanenim prtičkom.

Ta je imel na sredini vrezan trikotnik s sedmimi semeni. Ob straneh prtička je bilo na treh stranicah pet konic, na spodnji stranici pa šest, tako da so tvorile skupaj enaindvajset konic, kot je bilo semen na vseh treh pogačah skupaj. Prtičku so ženske rekly *raban* (sl. 85).

Recept za vse pogače je enak, le moka je druga. Za pripravo pogače potrebujemo tri merice ržene, Sl. 84: Košarica ovsene ali pšenične moke in eno merico koruzne moke. Vse to pa zamesimo z vodo, soljo in kvasom.



*Ali poznate poleg pogačije še kakšen običaj, ki je povezan s starim izročilom?*

*Mica:* Preden ti bom odgovorila, naj ti povem, da se za vse to, kar vem in kar me osrečuje, lahko zahvalim le skupnosti, ki ji vseskozi pripadam. Predvsem pa vsem stricem in tetam, s katerimi sem se družila ves ta čas. Čeprav nekateri mislijo, da smo neporočeni že rojeni z motečo duševnostjo. Stara izročila so zajemala življenje od rojstva do smrti, zato je bilo teh običajev in vraž veliko. Nekaj sem jih pozabila. Bolj živa so mi v spominu ostala tista, ki sem jih doživela sama, a ta so iz obdobja mojih prvih 25-ih let, saj so se potem stvari zelo spremenile. Ostala sem sama v družini in brez temeljev, na katerih bi morala stati. A kljub temu se dobro spominjam stare votle češnje blizu Potokov, ki je bila zaznamovano drevo. Če sem si v nekem obdobju kaj zaželela, sem, ko sem šla mimo nje, v njeno duplino vrgla list ali vejico in spotoma prosila drevesnega duha, naj mi pomaga. Če so bile moje želje in prošnje uslišane, sem mu ob priliki v zahvalo vrgla še šopek cvetja. Košček smole iz tega drevesa pa je bilo zanesljivo varovalo pred zli duhovi. Ker si tako radoveden, ti moram povedati tudi to, kar mi je zaupal brat. Kot mladeniči so si med seboj veliko zaupali, še posebno stvari okoli spolnosti. Ker pa se je o eni in isti stvari govorilo različno, se je moj brat obrnil na strica in ga vprašal, ali je samozadovoljevanje za mladeniče res pogubno. Kot so mu povedali, se zaradi samozadovoljevanja mladeniču lahko posuši mozeg v hrbtenici, zaradi česar lahko ohromi. Seveda se je stric ob tem nasmejal in mu rekel: "Kar je noter, mora ven. Tako, da ga z roko jariš ali pa na kozi ali ovci. Če pa dobiš žensko, je to najboljša stvar". Seveda pa so drugi možje svoje fante učili, da je to poguben greh. Mnoge so s tem tako prestrašili, da so se čutili krive in zato duševno zelo trpeli. V skupnosti, ki sem ji pripadala, seveda tega ni bilo. Živeli smo skladno in v sožitju z naravo, ki smo ji v celoti pripadali. Je pa res, da smo bili zato večkrat zasmehovani in zaznamovani kot krivoverci. Tako je pač bilo takrat.

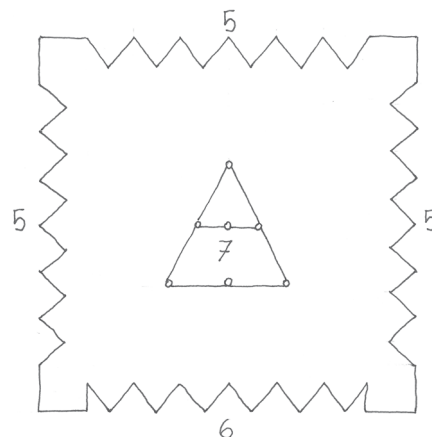

Sl. 85: Raban

*Kako pa je danes?*

*Mica:* Ne vem, ker me to ne zanima več. Mi živimo naprej svoje življenje. Kako pa je z drugimi, ne vem. Verjetno so obupali nad našo trdoživostjo in se zato z nami bolj malo ukvarjajo. Sicer pa, zakaj bi se bali bika, ki je brez govov, pa še star je povrhu.

*Če je tako, je potem najbolje, da se vrneva k vašemu staremu izročilu. Povejte mi vse, kar še veste o tem.*

*Mica:* Malo moram razmisliti. Na kraju, ki so mu rekli Trniški vrh,<sup>331</sup> je rasla mogočna bukev s široko krošnjo. Veje so se začele na višini dveh mož. Na spodnjih vejah so visele vrvi, na katerih so bila

<sup>331</sup> Trinški ali Trniški vrh je 1138 m visoka gora, ki se nahaja na neporaščenem delu Kolovrata, točneje med vrhovoma Na gradu in Nagnoj.



Sl. 86: Varonca

vdolbino, v katero so pastirji polagali kamenčke. *Mitar* so neznanci vedno obmetavali s kravjeki,<sup>333</sup> tako da je dajal videz, kot da je iz gnilega sena.

zavezana polena v debelini roke. Ob vetru so se vrvi premikale, tako da so polena udarjala ob deblo. Ti zvoki so se ponoči slišali zelo daleč. Vem pa tudi, da so nekateri mimoidoči poleno povlekli k sebi in ga spustili, tako da je večkrat udarilo ob deblo, in obenem šteli udarce. Kaj je to pomenilo, ne vem, ali pa sem pozabila. Spomnim pa se, da so jih imenovali *moliči*, na veji pa jih je viselo pet. Ko se je ob vetru slišalo tisto bobnenje, so pri nas rekli, da *moliči* budijo bukovega duha, da bi preprečil neurje ali nekaj podobnega.

Od Trniškega vrha naprej proti Ravnam, tam kjer zavije na desno stranska pot, ki vodi proti vrhu Kunik (1184 m),<sup>332</sup> je nekoč stal velik in visok kamen

*mitar*, ki je bil zrašččen s podlago. Na južni strani je imel v višini pasu manjšo

*S kakšnim namenom so na mitar polagali kamenčke?*

*Mica:* Mislim, da zato, da bi pastirjem varoval živino. Zdaj pa sem se spomnila še na *varonce*,<sup>334</sup> ki smo jih po hišah uporabljali ob zimskem kresu. *Varonca* (sl. 86) je bila suha izvotljena bezgova palica, velika okoli 20 centimetrov. Ko smo ob poletnem kresu nabrali različna dišeča zelišča, smo jih najprej posušili in nato zdrobili. Šele potem smo s tem drobirjem napolnili vseh 12 *varonc* in jih na obeh koncih zalili z voskom. Zvečer ob zimskem kresu, ko smo bili vsi zbrani okoli ognjišča, je gospodar *varonce* posamično metal v ogenj, tako da je dišala cela hiša.

Eden od mojih stricев, ki mu je bil poklic radovednost in brskanje po preteklosti krajev in ljudi pod Kolovratom, nam je nekoč pripovedoval, da je izvedel za neko skrivnost, ki ji ni vedel pravega namena in ne pomena. Pripovedovalec, neki samotar, ki ni potreboval nikogar, ker je vse, kar je potreboval, pridelal in izdelal sam, mu je povedal o nekem luninem zakladu, ki se je hranil v zanj zgrajeni kamniti okrogli hiški. Ta se je nahajala nad pritokoma obeh izvirov potoka Lepenka. Vanjo pa si lahko prišel le po kolenih, ker je bil vhod zelo nizek.

*Kaj pa je pravzaprav predstavljal tisti lunin zaklad?*

*Mica:* Po pripovedi mojega strica, ki zagotovo ni pripovedoval pravljič, je bil izdelan iz dveh delov zgornje človeške lobanje, združena pa sta tvorila belo luno. Da sta bili lahko obe polovici združeni, ju je na sredini povezoval bakreni obroč. Vsebina zaklada je bila v notranjosti bele lune, zanj pa je vedel le neznani izdelovalec zaklada. Kamnita hiška je bila porušena, ko je izginila tudi bela luna. Verjetno se je to zgodilo v neki beneško-avstrijski vojni.

*Ali morda veste o tem še kakšno podrobnost?*

*Mica:* Ne, ker je čas, ko sem to slišala, že zelo daleč. Pripoved o luninem zakladu je bila stricu zelo zanimiva. Ljudje so jo večkrat premlevali, še posebno Brtinovi, ki so bili zakladu najbližji.

To pa bi kmalu pozabila. Na steni nad belo luno in za njo, ki je bila postavljena na kamniti ploščici, je visela hudoba, narejena iz natlaččenega kožuha črne mačke. Ohranjena posušena mačja glava pa je imela steklene oči. Na prednjih nogah, ki so bile obrnjene navzgor, je imela zataknjene posušene orlove noge, na zadnjih, ki so bile obrnjene navzdol, pa posušene račje noge.

Fantina dragi, zadosti časa si mi pojedel s tem. Moram iti, sicer me bo na poti ujela tema, ker je danes brezljunje. Če se mi to zgodi, bom težko našla pot domov. Vso srečo ti želim pri iskanju pozabljenih zakladov.

Mica

<sup>332</sup> Na vrhu vzpetine je pred prvo svetovno vojno stal kamniti ris. Glej pogovor *Noč polne lune*.

<sup>333</sup> Kravjek ali kravjak je iztrebek goveda.

<sup>334</sup> Pri njih je bila *varonca* prislonjena na kamen, ki je bil na vitrini (omari).

## UMRL ZA STARO VERO

Pod Ježo je nekoč živela staroverska družina. Gospodar in gospodinja sta imela tri otroke. Najstarejši je bil sin, ki je bil določen, da bo, ko pride čas, prevzel očetovo kmetijo, medtem ko se je drugo rojena hčerka poročila in odšla od hiše. Najmlajši sin pa je po krivdi očeta postal invalid. Posekano drevo mu je zlomilo podlaktnico. Kost se mu je zarasla, a navzkrižno, tako da je bila veliko krajša in neuporabna za katerokoli delo. Zaradi onemoglosti je gospodar predal kmetijo starejšemu sinu, a obenem zahteval, da se napiše, da najmlajši sin dobi nekaj denarja, če bo zaradi invalidnosti kdaj v stiski, da si lahko z njim pomaga. Ker pa bo pri hiši ostal kot stric, ima do smrti na razpolago sobo in vso potrebno oskrbo. V zameno pa mora po svojih močeh pomagati pri delu. Kmalu za tem se je mladi gospodar poročil in pripeljal nevesto iz sosednje vasi. Čez leta je gospodar umrl, kmalu za njim pa še gospodinja. Takrat je nevesta presodila, da je čas, da v hiši kaj spremeni. Predvsem, da opusti nekatere staroverske navade. Mož bi ji skoraj dovolil nekaj manjših sprememb, a temu je odločno nasprotoval brat, ki so ga prijatelji klicali Hajdin. Ker nista imela otrok, sta se velikokrat obtoževala. Seveda je temu ognju dodajal polena tudi brat, ki neveste ni prenašal. Ob ječmenovi žetvi pa je gospodarja iznenada obšla slabost. Padel je na tla in umrl. Na kmetiji je tako vdova ostala sama. Z moževim bratom pa sta se neprestano kregala. Računal je namreč, da se bo tega pekla ustrašila in odšla tja, od koder je prišla. Ampak zgodilo se je čisto nekaj drugega. Ne da bi kdorkoli kaj posumil, se je poročila z mežnarjevim starejšim sinom, ki je bil prav tako vdovec, in ga, ne da bi s seboj karkoli prinesel, pripeljala v hišo. Z njegovim prihodom pa se je v staroverski hiši začela prava živčna vojna. Vdova, ki jo je podpiral mož oziroma Dindon, kot so ga že prvega dne klicali domačini, je zmetala iz hiše vse, kar je dišalo po stari veri, in v vse prostore z velikim veseljem obesila nabožne slike. Tudi jedi, ki jih je kuhala po receptih pokojne tašče, je takoj opustila. Kuhala pa je le tiste jedi, ki jih Hajdin ni maral. Uspelo ji je tudi, da se ni več hranil pri njej. Dela pri hiši pa se od takrat naprej ni več dotaknil, ker, kot je rekel, ne bo podpiral *lintvarja*,<sup>335</sup> ki se je vrnil v njihovo hišo. Hajdin in Dindon pa sta se ob vsaki priložnosti obkladala z najbolj grobimi besedami, tudi s takšnimi, ki jih domačini še nikoli niso slišali. Ker pa je Dindon vedel, kako bo Hajdina najbolj prizadel, je na njihovi staroverski zemlji, tik ob poti, začel zidati znamenje. To, kar je podnevi pozidal, mu je drugi ponoči porušil in kamenje zmetal v grapo. Ravno takrat je bližnji sosed napolnil apnenico s kamenjem, ker so potrebovali apno. Kako jim gre pri delu, je dnevno opazoval Dindon. Ko pa so pripeljali zadnji voz drvi, je vedel, da bodo apnenico kmalu prižgali. Drugo jutro, ko so začeli polniti kurišče z drvmi, je zopet prišel k njim. Ko so jo prižgali, so iz veselja spili nekaj *tepkovca*. Ob tisti priliki jim je tudi povedal, da je Hajdin sinoči pobral denar, ki mu ga je pustil oče, in odšel, ne da bi povedal kam. Dodal pa je, da tistega prekletega pogana z ženo ne bosta pogrešala.

Ko so apnenico odprli in prežgano apno odpeljali v že prej pripravljeno jamo z vodo, je kamen začel razpadati in vreti. Gospodar pa se je lotil zahtevnega odstranjevanja oboka nad kuriščem. Ko je to opravil, je na koncu kurišča opazil prežgane človeške kosti. Pozoren je postal na eno podlaktno kost, ki je bila krajša in zaraščena navzkriž. Takoj je vedel, da je to Hajdinova in da so govorice, da je šel proč od hiše, velika zločinska laž.

Ker se je bal, da bi kdo kosti videl, jih je spravil v vrečo in skril, ponoči pa je premišljeval, kaj naj naredi. Dobro se je zavedal, da je truplo zgorelo v njegovi apnenici. Ker bi težko dokazali, kako je umrl in še težje, kdo ga je v kurišče prinesel, je sklenil, da kosti pokoplje za kamnom, o katerem je Hajdin največkrat govoril. Povedal jim je, da varuje tudi izvir zdravilne vode, ki jo je zelo pogosto pil. V prvi polni luni je opravil pokop in ob kamnu Hajdinu obljubil, da bo naredil vse, da bo ta zamolčani zločin prišel v javnost.

A časi, ki so prišli, so bili takšni, da je o vsem tem raje molčal. Vest pa ga je vseeno pekla, ker ni izpolnil obljube. Šele pred smrtjo se je znebil bremena, saj je o zločinu podrobno razlagal najstarejšemu sinu, ki ga je nasledil.

Liza Miligoj  
Livške Ravne, 1964

<sup>335</sup> Lintvar je hudoba, ki se spreminja v druga bitja.

# JERNEJ JERNEJČKOV

Večni lunin koledar .....	310
Trije strici okoli Jlenka .....	312

Jernej Laščak, rojen 1895  
"Pri Jernejčku" na Rogu  
Kambreško 70

## VEČNI LUNIN KOLEDAR

***Na Rogu sem srečal Jerneja Laščaka. Povedal mi je naslednje podatke, ki mu jih je posredoval Toni Perkon.***<sup>336</sup>

*Jernej:* Ko sem izvedel, da ponovno hodiš po starih poteh, sem Toninu rekel, naj te pošlje k meni, ker imam nekaj zate.

*Niti ure nisem čakal, ko mi je Perkon na Kambreškem to povedal. K tebi me ni prignala le radovednost, ampak tudi Perkonove besede: "Le pojdi, ker tistega nisi še nikoli videl!"*

*Jernej:* Prav je povedal, saj to poznajo danes le še nekateri. Še sam bi nanj kmalu pozabil. Zanj sem prvič slišal in ga videl šele leta 1920 v Volčanskih Rutih, ko sem se ob povratku iz Tolmina ustavil pri znancu, kjer sem prespal. Ker sem na steni v kuhinji videl viseti neko neznano stvar, sem Toneta vprašal, kaj za vruga sploh je tista čudna reč. Rekel mi je, da gre za zelo star *lunin koledar* (sl. 87),<sup>337</sup> ki mu rečejo tudi *večni*. V Rutih in njegovi okolici se je po prvi vojni ohranilo samo pet takšnih koledarjev, in to le pri staroverskih družinah. Sicer pa, kdo bi ga še uporabljal, ko pa ima danes vsaka hiša svojega in bolj natančnega? Vem pa, da bo tebe zagotovo prevzel, ker gre za staro stvar in za domačo kmečko pamet, ki ga je izumila.

*Ali mi ga lahko pokažeš?*

*Jernej:* Prav zato sem te tudi poklical. Vendar ti ga ne bom izročil, za moje potrebe mi namreč še vedno zelo dobro služi.

*Vse, kar vidim, so lunine mene. Kako deluje, mi boš pa moral povedati.*

*Jernej:* Uporaba je zelo preprosta. Začnemo na levi strani zgoraj s polno luno. Krogci pod njo pa predstavljajo dneve. Osmega dne pridemo do zadnjega krajca. Čez nadaljnjih osem dni pa do mlaja. Tam se potem po levi strani vračamo po isti poti, dokler ne pridemo po osmih dneh do prvega krajca in čez osem dni zopet do polne lune. Od tam pa ponovno v drugi mesec, in tako vse do decembra, ko je leta konec.

<sup>336</sup> Tone Perkon, rojen 1895, "Blajščevi", Podbreg, Kambreško 95.

<sup>337</sup> Koledar je bil vrezan v lipovo desko, ki je bila široka 19 cm, visoka pa 26, 5 cm.

# VEČNI LUNIN KOLEDAR (1)

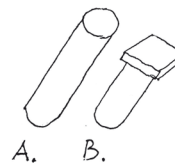
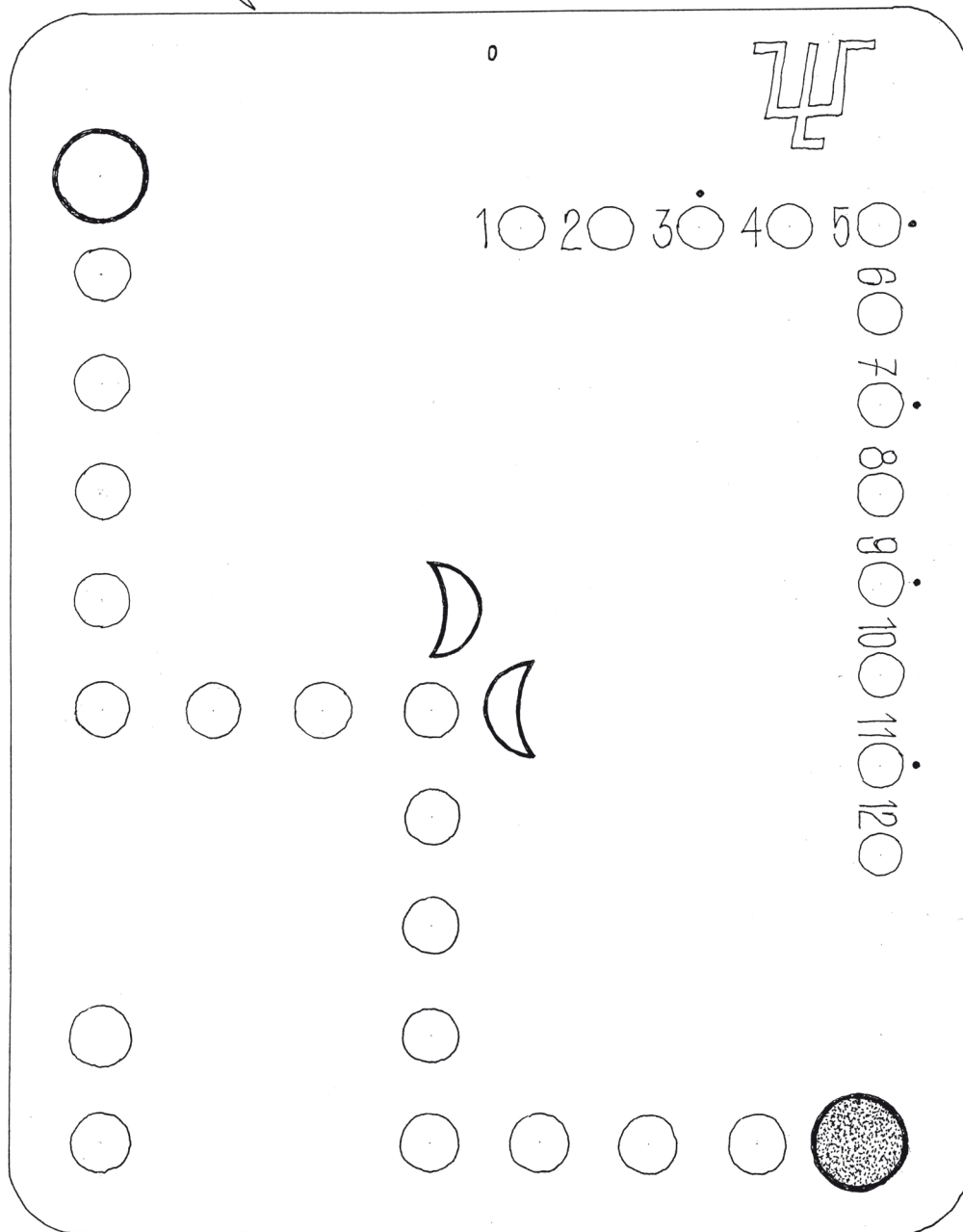

A. ZA MESEC  
(2) B. ZA LUNO

mp. 1960.

Sl. 87: Lunin koledar

*Jernej, ko gledam to, kar mi kažeš, ima mesec trideset dni. Tako ti bo ob koncu leta primanjkovalo kar nekaj dni.*

*Jernej: Ne skrbi, tudi na to je mislil izumitelj koledarja. Manjkajoče dneve pridobiš tako, da meseca marca, maja, julija, septembra in novembra v prvi luni namenimo namesto enega, dva dneva. To je tudi na koledarju označeno s piko.*

*Zakaj pa so tisti dve luknjici levo spodaj?*

*Jernej:* Tam sta nameščena dva klina, ko koledar miruje. Z enim označimo mesec v letu, z drugim pa lunine dneve. Klin, ki zaznamuje lunine dneve, je zelo pomemben, ker nam pove, da je na primer prvih pet dni po polni luni čas za nabiranje in uživanje zdravilnih zelišč, pa tudi za presajanje sadik. Prav tako tudi za sekanje drv. Dnevi pred in po mlaju pa so neugodni skoraj za vsa opravila. Mnogim je takrat moten tudi spanec, pa tudi počutje ni najboljše. Takrat, če je le mogoče, tudi svoje telo pustim počivati in mirovati, delam pa le najnujnejše stvari. Pijem le izvorno vodo, jem pa samo sadje in zelenjavo. Pa tudi na pot po opravkih ne grem nikoli. Morda še to. Med letom uporabljam za čaje le sveža zelišča, kot je učil Brezar. Pozimi pa le posušena, kot to po zakonih narave počnejo tudi živali.

*Kaj pa je tisti znak na koledarju, ki je desno zgoraj?*

*Jernej:* Znanec, ki mi ga je dal, je rekel, da gre verjetno za hišni znak, saj je imel vsak koledar drugačnega. Vsi pa so bili narejeni v istem času in za vse staroverske hiše, ki so bile takrat pod Kolovratom. Dehnar je menda rekel, da je bilo to pred dvesto leti.

*Kako si pa ti prišel do njega?*

*Jernej:* Priskrbel mi ga je znanec, ko mu ga je dal eden od stricev, malo preden je umrl.

*Ali ga res še uporabljaš?*

*Jernej:* Ne toliko kot prej, a za moja leta je to normalno.

*Kaj pa delaš s tistimi orehi na mizi? Pa ja ne boš pekel gobance?*

*Jernej:* Še to se manjka. Jerin je bil včeraj pri meni. Vedno, ko pride, prinese kaj novega. Tako mi je povedal, kako je bilo pri njih še pred prvo vojno, ko so tam rasla nekatera sveta drevesa, kot so divja češnja, lipa, hrast in jesen. Tisti, ki so tja hodili, so se tudi za kakšno stvar zaobljubili, če bodo uslišani. Tako so morali po stari navadi narediti *cepki* in tega mi je Jerin sinoči tudi pokazal. Gre pa tako. Oreh previdno prepolovimo in odstranimo jedrce, v vdolbine pa damo zemljo. Zemlja je bila lahko z vrta, groba, gore ali celo darovana od neke drage osebe. Na sredino si potem moral dati določeno seme, obe polovici stisniti skupaj in trdno zavezati ter ga na skrivaj posaditi. Če se je "otrok" svetega drevesa rodil in tudi rasel, ti je bil duh svetega drevesa naklonjen. Pri njem si tako lahko užival še posebno varstvo, saj se je s tem razširila tudi njegova moč vplivanja.

Na Rogu in Kambreškem, 1960

## TRIJE STRICI OKOLI JELENKA

Ko je pri Kosih telila krava, so se stvari zapletle. Zato so poklicali nekoga s Kambreškega, ki je bil temu vešč. Ko je ugotovil, da je treba žrtvovati kravo ali tele, se je odločil za tele. Stric, ki je pri hiši skrbel le za živino, je za smrt teleta okrivil sosedovo teto, ker je prišla v štaljo in z enim priprtih očesom zlobno pogledala kravo, ob odhodu pa je poscala tri mesta za vogalom štale, tako da je ožgala travo. Ker je bil stric s Kosov enako star kot naš z Roga, sta se s prijateljem, ki je bil prav tako stric z Grebena, še tisti večer dogovorili, da gredo na romanje okoli Jelenka. Vsi trije so namreč imeli že dolgo potrebo, da se na tisti poti s pomočjo zduhca notranje prečistijo in si tako dobijo novih moči za naprej. Od Kračarja, kjer so začeli, so šli drug za drugim v takšni razdalji, da, če bi eden poklical, bi ga vsaj eden od dveh slišal. Prvič so prespali v Črni gori v Lokovcu. Ko so drugega dne nadaljevali pot, so se dogovorili, da





Sl. 88: Jelenk  
(foto: Igor  
Valentinčič)

se pri Fobškem kalu počakajo in gredo od tam skupaj v Grgar, kjer bi nabavili vse, kar jim primanjkuje, predvsem pa tobak. Od tam naprej so pot spet nadaljevali vsak po svoje do Plav, kjer so se spet počakali. Ker pa je bil tam praznik, so se želeli pridružiti možem, ki so se pred gostilno pogovarjali. Med tistimi pa je bil mož, ki je dobro poznal strica z Grebena. Takoj je odšel do gostilničarja, s prstom pokazal nanje in rekel, naj jim ne postreže niti vode, ker so divjaki in ne živijo tako, kot je zapovedano. Ker se niso želeli prepirati, so neopazno in brez besed nadaljevali načrtovano pot. Pri Kobalarju so se končno sprostili in odžejali. Domači so jih lepo sprejeli, saj so se tudi dobro poznali. Zvečer pa je iz doline prišla skupina opitih mladeničev, ki so začeli izzivati vse po vrsti. Ker je strica z Grebena to razjezilo, je najbolj ujedljivega, ki je silil vanj, tako močno porinil, da se je zakotalil po pobočju. Nato pa se je vnel pretep. K sreči so Kobalarjevi fantje in možje na hitro opravili z njimi. Pred tem pa so vsi trije strici pobegnili v temo in zavili proti dolini Idrije, od koder so v trdi temi in neopazno prispeli v Zapotok, kjer so na skednju prespali. Pred zoro pa so jih finančni stražniki pregledali, ker so sumili, da so tihotapci. Pot so nadaljevali spet posamično in kmalu prišli v Ravne, kjer so jim postregli s komaj pečeno pogačo in mlekom. Popoldne pa so že bili pri Kračarju, kjer so romanje srečno končali.

Stric mi je še rekel, da so pri Modrzeli, Zalomom in Fobškemu kalu domačini le povedali, da hodijo okrog možje, ki sprašujejo za imena tistih, ki romajo okoli Jelenka, saj naj bi bilo to početje prepovedno. Romarje so imeli za potepuhe in brezdelneže, ki so lahko kmetom nevarni, saj med potjo tudi kradejo, vsi pa so povezani s hudičem, ki so svojo dušo prodali za lahko življenje. Orožnik iz Kanala je pri obhodi po vaseh na Kambreškem tudi poizvedoval po njih. Večina domačinov pa mu je trdila, da tam niso še opazili nobenih potepuhov in nepridipravov.

Rog, 1960

# ANA KRAČARJEVA

Ana Žnidarčič, rojena 1882  
"Kračarjevi"

## KAMEN S STRELICAMI

Kamen s *strelcami* je izpred naše hiše izginil pod Italijo, verjetno okoli leta 1930. O njenem nastanku je bilo več razlag. Eni so rekli, da je bil kamen izklesan v času, ko so k nam prišli Turki, spet drugi, da je iz časov, ko je tu čez šla Atilova vojska v Furlanijo. Pokojni stric pa mi je povedal, da je bil tisti kamen nekoč mejnik med grofijama, po tem pa so nekateri pastirji trem vodoravnim črtam vklesali sulice ali *strelce*. Staroverci, ki so v te kamne verjeli, so naredili številne replike tega kamna, s katerimi so obenčali oziroma obkrožili Jelenk, na katerega so romali, saj so ga imeli za edino sveto goro tu okoli.

Eden iz doline mi je nekoč rekel, da bo treba te preklete brezbožneže odločno ustaviti, sicer se bodo razmnožili kot podgane. Takrat mačke ne bodo dovolj; treba bo nadnje s strupi, sicer nas bodo požrle. Ko je odšel, me je bilo njegovih besed resnično strah.

Kračar, 1955

# TONE KOPOVIŠČAR

Kopoviščar Anton Jug marsikaj zamolči .....	315
Soča, življenje ob njej in z njo .....	318
Ali je odmev pračasa? .....	319
Nepričakovano srečanje .....	320

Tone Anton Jug, rojen 1914  
"Pri Kopoviščarju"  
Sela pri Volčah 37

## KOPOVIŠČAR ANTON JUG MARIKAJ ZAMOLČI

*Strgar mi je nekoč rekel, da ste Vi ključ za razumevanje nekaterih stvari o kačjih glavah. Ali je to res?*

*Anton:* Če Strgar res tako misli, je to njegova pravica, moja pa tudi, da o tem ne bom govoril, vsaj ta trenutek ne.

*Kje so razlogi za to?*

*Anton:* Zdi se mi, da so to preveč resne stvari, da bi jih kar razlagal brez razloga. Skrivnost pač ne ljubi nezaželenih oči in še manj ušes.

*Kot razumem, niste pripravljen, da bi se o tem pogovarjala.*

*Anton:* Pogovarjava se lahko danes ali katerikoli drugi dan. A najprej bi želel vedeti, kaj Vas zanima. Vprašajte me in jaz Vam bom, če bom lahko, odgovoril.

*Za začetek bi želel, da mi poveste, kaj je bilo na kraju, ki mu pravite Dobožovje. Menda tja otroci niso smeli, pa tudi živina se tam ni smela pasti.*

*Anton:* Kot vidim, želite vedeti pomembne in ne obrobne stvari, ki so se nekoč na tem prostoru odvijale. Pojedel bom besedo in nekaj o tem povedal, a le zato, ker je vse okoli tega danes le še zgodovina. Živi pa le še v dušah in telesih redkih posameznikov, ki se na stara leta ne morejo spremeniti in misliti drugače. Pa še besedo ste mi dali, da o tem ne boste pripovedovali drugim. Dobožovje smo rekli okroglemu prostoru pod našo hišo, ki ga je obdajala kamnita ograda. Na sredini pa je rasel hrast, ki ga žal danes ni več, saj ga je v prvi vojni zadela avstrijska granata. Ker je bil preklan, so ga posekali. Iz kosa njegovega lesa sem si izdelal trinožni stolček, na katerem sem ob večerih sedel pred hišo in večkrat mislil na čase, ki jih že zdavnaj ni več.

*Ampak čemu je služilo Dobožovje in kaj se je tam dogajalo?*

*Anton:* Bil sem premlad, da bi tisto, kar so tam počeli, tudi videl. O vsem tistem sem slišal le od starejših, ki so bili pri tistih stvareh prisotni. Na Dobožovju je takrat rasel nekaj sto let star hrast.

Tam, kjer se je deblo razvejalo, je bil v rogovile položen kamen oziroma kačja glava. Bila je, kot so rekli, ena od večjih kačjih glav zelenkaste barve. Ti zelenci prihajajo iz globokih izvirov Soče in so zelo trdi. Okoli hrastovega debela spodaj ob koreninah so bili v treh vrstah postavljeni za pest debeli prodniki različnih barv, ki naj bi jih nabirali okoli Babje jame. V hrastovi krošnji pa naj bi prebival Belinov duh. Tisti, ki so pripadali temu verovanju, so od časa do časa prinesli od doma prodnik, ki se je, kot so rekli, tako izpraznil, da ni več deloval in so ga zato na Dobožovju zamenjali z drugim, ki je imel veliko moč ali *varjo*, ki mu ga je dajala kačja glava s pomočjo Belina in hrasta. Kamen jim je potem pomagal pri zdravju, plodnosti in nešteti drugih rečeh. Tak prodnik so hranili ob ognjišču, na napi ali v zidni niši. Nekatere hiše so jih imele več, zato so jih imeli tudi v kamri ali hlevu.

*Zakaj se na Dobožovju ni smelo pasti živine?*

*Anton:* Zato, ker je bilo Dobožovje posvečen kraj. Tudi otroci se tam niso smeli igrati. Po hrastu se tudi ni smelo plezati. Zato so bili ptiči na njem varni. Prepovedano pa je bilo tudi lomljenje vej in trganje listov. Vem pa, da so pobirali liste in želode, ki so padli na tla, in jih nosili domov. Ne vem pa, zakaj.

*Strgar mi je pravil o neki mlaki, ki je bila v bližini hrasta. Ali kaj veste o tem?*

*Anton:* Seveda, mlaka je bila sestavni del Dobožovja. Stala je na koncu ravnice, proti zahodu. Nad mlako se je teren začel počasi dvigati, tako da je deževnica lahko skozi odprtino v ogradi pritekala vanjo. Ker se je ni smelo uporabljati za napajanje živine, je bila lepo obraščena z vodnim rastlinjem in obdana s kamnitim vencem. V mlaki pa je bilo vse polno živali.

*Čemu je služila mlaka?*

*Anton:* Predvsem zato, da so v njej gledali obrnjeno nebo in vse, kar je bilo na njem. Pa tudi zato, da so domači prodnik, ki naj bi ga na Dobožovju zamenjali, najprej v njej oprali, da bi izgubil *praho*.<sup>338</sup> Iz mlake so vodo zajemali z bikovim rogom.

*Ali so na Dobožovju staroverci počeli še kaj drugega?*

*Anton:* O tem ne bi govoril.

*Pričakoval sem, da bom slišal, da so imeli na tistem posvečenem kraju tudi druge obrede.*

*Anton:* Povedal sem dovolj razumljivo, a bom vseeno še enkrat ponovil. O tem danes ne bom govoril, ker stvari ne poznam dobro in zato ne želim nikogar zavajati.

*Upam, da ne boste jezni, če bom ponovno uporabil Strgarjeve besede, ko je rekel, da so se na Kopovišču dogajale podobne stvari kot v Babji jami.*

*Anton:* Janez dobro ve, da podobne ne, zagotovo pa pomembne. A tudi o teh stvareh ne bom govoril, ker pri njih nisem sodeloval. Kar sem slišal, bi lahko bilo za nekatere stvari povedano premalo, za druge preveč ali pa celo narobe. Torej je najbolj pošteno, da ne rečem niti besede.

*Ne bom trmasto vztrajal pri prejšnjih vprašanjih, a vseeno bi rad slišal vsaj nekaj besed o Kopovišču.*

*Anton:* Zvito me silite v to, da bi zopet pojedel besedo. Kar Vam bom povedal, Vam ne bo pomagalo, da bi si predstavljali tisti čas, še manj pa verovanje v Nikrmano. Na Kopovišče in na Dobožovje je hodilo vedno veliko domačinov, tudi z Benečanske strani. V nekaterih letnih obdobjih manj, v drugih več. Bili pa so tudi dnevi, ki jih je zaznamovala luna, sonce ali nekatere zvezde. No, takrat jih

<sup>338</sup> Patino.

je prišlo največ. Na levem bregu Soče so te stvari počeli ob Babji jami, še v Osredku, vendar morate o tem povprašati tam, če boste sploh našli človeka, ki bi o tem še kaj vedel. Če povem po domače, je to izgledalo tako, kot da je na teh dveh krajih<sup>339</sup> stalo znamenje, v Babji jami pa svetišče. Le, da so imeli na Osredku namesto hrasta velikansko bukev, ki pa je zaradi hudobije nekaterih že od leta 1902 ni več. Vse to, kar ste do zdaj napisali in kar boste še v prihodnosti, bo le ena stran iz knjige tega našega verovanja. Žal ste prišli prepozno. Verjetno je tako želela Nikrmana.

*Ali ste res eno od kačjih glav skrili prav tu na Kopovišču?*

*Anton:* Kaj pa, če je to storil tisti, ki Vam je to povedal? Na ta način bo skrivnost še vedno ostala, zmeda pa tudi. To pa kačji glavi koristi, saj bo še naprej skrita in na varnem.

*Ali bi lahko še kaj povedal o kačjih glavah, ki so bile na desnem bregu Soče?*

*Anton:* Mislim, da sem o tem povedal dovolj in vse, kar se mi zdi, da lahko povem.

*Ali morda poznate izvor imena Kopovišče?*

*Anton:* Najstarejši možje so mi povedali, da so z imenom Kopovišče poimenovali prvo stavbo pod previsom. Bila je okrogla in v celoti kamnita. Ker je imela zelo visoko streho, pa je od daleč izgledala kot velika senena kopa. Kasneje so to ime prenesli na našo domačijo, ki je dobila ime Kopovišče. Od prve stavbe pa ni ostalo ničesar. Vsaj tako sem slišal. Stari ljudje so mi povedali, da so bili Osredek, Babja jama in Kopovišče v isti kačji črti, ki jo je presekala Soča. Prav zato so verjeli, da je na tistem križišču najbolj varen prehod čez reko v suši.

Zahodno od hiše, že v pečevju, pa je bila v *strdni*<sup>340</sup> večja polica, na kateri je bila na suho zgrajena manjša stavba, kjer naj bi nekoč hranili med, morda pa tudi čebele. Še višje v steni pa je bilo zatočišče ali skrivališče za ljudi, predvsem otroke, in hrano. Do tja si lahko prišel le s pomočjo drugih in z uporabo vrvi. Najskrivnostnejša pa je bila podoba v navpični steni pod skalnim previsom. Po ustnem izročilu naj bi se ob nekem davnem potresu tisti del skale odlepil in zgrmel po bregu navzdol. Nihče od domačinov ni poznal njenega izvora, še manj pa pomena. A tisti prazni del skale je bil za nekatere še vedno v oblasti tistega božanstva, ki ga je s svojo nadnaravno silo sesul v prah. Skriti zaklad v pečini pa je nedostopen, povrhu pa še na neznanem mestu, tako da so o njem le ugibali. Do danes pa ga ni še nihče našel.

*Nihče mi noče povedati, kaj je bil ozben, ki se je nekoč dogajal v skoraj nedostopnem kanjonu Doblarca. Ali mi boste Vi?*

*Anton:* Ne bom. Za to imam več razlogov. Prvič, ker pri tem obredu nisem sodeloval, in drugič, ker so imeli udeleženci *ozben* za najbolj črno skrivnost, ki je šla z njimi v grob. Povem pa lahko, da so bili pri tem obredu, ko so pripravljali kačje glave, prisotni le trije možje.

---

<sup>339</sup> Kopovišče in Osredek.

<sup>340</sup> Del pečevja.

## SOČA, ŽIVLJENJE OB NJEJ IN Z NJO

Zelo dobro vem, kako so staroverci doživljali Sočo. Do nje so imeli poseben odnos, zlasti tisti, ki so živeli ob njej in z njo. Imeli so jo za živo bitje. Bila jim je kot prava ženska, ki ti je lahko prijateljica ali sovražnica. Z njo so se pogovarjali, včasih so jo prosili in ji darovali. Z reko so povezovali tako nekatera bitja, ki so v njej prebivala stalno ali občasno, kakor tudi duhove utopljenec in samomorilcev, za katere so pravili, da so žrtvovani vodi oziroma vodnemu duhu, da bi bil do okoličanov dober in usmiljen. Vodi, ki so jo iz reke zajeli pred sončnim vzhodom, so rekli "osamljena ali čista voda". Umivanje z njo je bilo zdravljenje, bila pa je tudi očiščevalka skrbi in slabih misli v telesu. Voda, ki je ostala po povodnji v mrtvih rokavih in kotanjah, je bila "pozabljena voda", ki sicer ne bi nikoli prišla do morja, a je vseeno ohranila vso moč, ki jo je od vršacev dobila ob izviru in skozi pretečeno pot. Ker naj bi bila v njej neka magična moč, so jo ženske uporabljale pri vedeževanju. Na njeni površini so opazovali tudi nebo in z oblakov brali, kaj jim sporoča. Vanjo so zrla tudi dekleta, da bi v njej uzrle podobo fanta, ki bi postal njihov mož. Ali pa, da bi zagledali pogrešanega človeka. Če pa je ženska v njej videla polno luno, je pomenilo, da je zanosila. "Umazana voda" je bila tista, ki je bila več dni po povodnji kalna. Ker so verjeli, da je v njej *kačon*, so se je resnično bali in zato vanjo niso nikoli stopili. Negativno pa je nanje vplivala tudi njena barva. Za "mrtvo vodo" pa so imeli del reke, iz katerega so potegnili utopljenca. Ker so verjeli, da je v njej ostal njegov duh, ki trpi, ker ne more oditi v svet duhov, so jo polivali po skalah, da bi ga lahko rešili. Močne nalive z grmenjem in vetrom, ki so povzročili hiter porast reke, so staroverci povezovali s podzemnimi bitji, ki naj bi se iz globin hrupno selili proti morju in med potjo povzročali ljudem škodo. Poln slabih sil pa je bil zanje tudi takrat naplavljen les, ki ni gorel. Ženske, ki so s tem lesom kurile, so imele pripravke in posebne uroke, da so iz njega izgnale hudo silo, da je potem lahko gorel. *Bašure* pa so pred tem izločile, ker jih niso uporabljale za kurjavo.

Rekli so, da, če se ti na bregu zgodi nekaj hudega, se moraš v reki dobro umiti in oditi na nasprotni breg, saj s tem reka prevzame vase vso tvojo bolečino, krivico in drugo.

Če se odločiš, da boš reko nekaj prosil, jo lahko le ob "zvezdnati vodi", ki je ponoči ob jasnem nebu. Pred nočjo moraš z grma, ki gleda na reko, odrezati palico. Ves čas, ko jo na glas prosiš, moraš s palice rezati manjše koščke lubja in jo obenem obračati proč od sebe. Ko prideš ponoči do reke, moraš prošnjo ponoviti in palico vreči v reko. Nato pa ji rečeš: "*Če me nisi dobro slišala, preberi na palici, kaj sem ti napisal*". Če se prošnje niso uresničile, so vedno obdoližili *kačona*, češ da je palico pojedel.

Ko so v reki našli mrtvo žival, so vedeli, da je bila darovana vodnemu duhu Vodovniku. Zato so jo s palico počasi porinili v rečni tok, da jo je odnesel dalje.

Ob hudi suši so v reko vedno vrgli del obleke ali obutve človeka, ki je v vasi zadnji umrl, da bi njegov duh prosil vodnega duha za dež. V primeru da ni začelo deževati, so obredno dejanje ponovili. Prepričani pa so bili, da bi dež zagotovo priklicali, če bi v reko vrgli kos oblačila, ki je pripadal mrtvemu otroku. Ko so zidali hišo ali hlev, predvsem temelje, so nekateri v malto zamesili nekaj snovi, ki so jo nabrali na rečnih kamnih ali skalah, ki so bile vedno pod vodo, saj je vsebovala tisočletni čas, obenem pa je imela v sebi tudi varovalno moč reke.

Potok, ki je tekkel blizu vasi in se je iztekal v Sočo, je bil za staroverce posvečen, ker je bil v neposredni povezanosti z veliko reko. Zato so del, kjer se potok izlije v reko, imenovali *Domank*. Za nas je bil tak potok Ušnica. Bolni ljudje ali posamezniki z raznovrstnimi težavami so hodili po njegovi strugi bos in v smeri toka, saj so verjeli, da bo potočnica vase sprejela vse težave in jih odnesla v reko. Vedeli pa so tudi, da se ob izlivu na *Domanku* ni dobro zadrževati, ker so tam zle sile vedno na preži. Odnesla pa bi jih le narasla Soča. Ko so Italijani zajezili Ušnico, so hojo po njej opustili, saj je za pregrado nastalo jezero, ki ni imelo več neposrednega stika z reko.

Voda, ki jo vidimo v reki, je le del trenutka, ki kmalu za tem odide. Del vode, ki je tekla v preteklosti, je danes v usedlinah, pesku in gramozu, pa tudi v snovi, ki se je oprijela skal in kamenja. Vse to nosi tisočletni zapis, ki ga znajo brati le tisti, ki jih je izbrala Nikrmana. Do nas je prihajal skozi vso zgodovino reke in še vedno prihaja.

Led, ki je nastal na površini reke, je bil za staroverce zamrznjeni trenutek reke, ki pa bo, ko bo sonce to zaukazalo, lahko nadaljevala pot proti morju.

Kako je nastala struga reke, pa lahko vidimo v zemeljskih plasteh na obeh bregovih, in sicer zelo visoko nad reko. Zapis njenega prvotnega toka pa je danes še zelo čitljiv. Nekoč so tam našli okamnelo ribo.

Reka te vedno pomirja, ko si v stiski. Poslušaj te, čeprav drvi mimo tebe. Je pa sopotnik, ki ne obstane. Morda prav zato, ker te s tem spodbuja, da vstaneš in kreneš na pot rešitve.

Mi, ki živimo od "nimr" ob reki, smo drugačni od gorjanov. Smo bolj odprti, bolj zaupljivi in bolj jezikavi, vedno pa smo bili do tujcev bolj dobrodušni od drugih. Ob vsem tem pa smo reko vedno jemali resno, in sicer kot dano oviro med bregovoma. Naš pogled na reko je drugačen od tistega, ki ga imajo danes, ko s pogledom le božajo stvari, ki jih vidijo in jih beležijo kot lepoto, ki jih osrečuje in zadovoljuje. Naše gledanje pa je v nas pustilo globoke in neizbrisne spomine ter podobe, ki so nas zaznamovale.

Kopovišče, 1963

## ALI JE ODMEV PRAČASA?

*Ko sem se nekega vročega popoldneva vračal s Tolminskega, sem se kot večkrat poprej ustavil na mostu, kjer so z jezom preprečili naravno pot Ušnice do sestre Soče. Na drugi strani pa prav tako tudi Soči. Ker je bilo pred dnevi veliko dežja, sta obe vodi narasli, se prelivali preko betonskih pregrad in padali v globel, kjer sta se glasno penili. Ob tem pa ustvarjali hladne zračne tokove, ki so me ohladili. Med premišljevanjem me je zmotil Tone Kopovišar, ki je stopil do mene in me hudomušno nagovoril.*

*Tone: Ali ti prija ta hlad v tej neznosni sopari?*

*Seveda mi. Tone, ali tebi ne?*

*Tone: Seveda mi, čeprav danes v dolino nisem prišel s tem namenom. Na Ušniku sem čakal Javorja, kot sva se dogovorila, pa ga ni bilo. Prav tako tudi njegovega brata ne. Morda pa sta morala kam oditi. Lahko mi verjameš Paulo, ampak prav na tem mestu pogosto gledam v Sočo, ne da bi kar koli razmišljal. Govorica vode mi zadošča, ker me neverjetno pomirja in sprošča. Ko dolgo opazuješ ta divji ples vode, zaznaš v njej neverjetno jezo do tistih, ki so jo tako grobo zaustavili na njeni poti proti morju. Ne moreš verjeti, koliko golazni ustvari ta penasta voda. Vse pa imajo neke nadzemlj-ske podobe. Šele, ko se čez nekaj dni umiri, ima povsem drugo obličje. S seboj začne ponovno nositi prastari spomin, ki prihaja iz skalnih globin gora in se nam na vodni površini izrisuje in prikazuje, da ne bi bil za vedno izgubljen. Čeprav v temni davnini, a to, kar je nekoč bilo, mora ostati, saj je tudi del nas samih. Na njeni ploskvi, na kateri se zrcali tudi nebo, gledam in opazujem podobe, ki so morda nastale včeraj ali pred časom in so šele zdaj prišle na površje z namenom, da jih sprejmemo. Vse, kar je v njej, hočem spoznati, videti in občutiti do podrobnosti kot pri svojem ljubečem dekletu. Ko postane čista in krotka, me vabi, in jaz ji sledim. Pridem ji čisto blizu, da si v njej umijem roke, obraz in telo. Za tem se umaknem in usedem na njen čisti prod. Z rokami oprijemam kamenje, ki jih je stoletja gladila z njenim vodnim jezikom. Od tam opazujem tudi podobe, ki nastajajo v njenih kristalnih tolmunih. V njih vidim obraze, podobe teles in vseh mogočih živali. Tudi Nikrmana se mi večkrat za hip prikaže. Rekel bi, da v tem vidim še nekaj več. Ne vem, ali je to duša reke ali neba. Meni se zdi kot odmev pračasa. Ko iz vode prihajajo mehurčki, ki poplesujejo na površini in potem brez glasu počijo, se prav tako sprašujem, ali gre tu za dušo ali za kaj drugega. A za katero dušo, ribjo ali utopljenčevo?*

*Tone, kaj je s teboj? Postajaš pravi pesnik.*

*Tone: Ti samo piši. Ko bom trezen, mi boš pa prebral. Zdaj pa moram gor nad cesto. Povabili so me na večerjo. Živijo, vidiva se pri meni na Kopovišču, pa kaj tekočega prinesi s seboj.*

Podselo, 1964

## NEPRIČAKOVANO SREČANJE

***Tone je, tako kot tudi večkrat prej, slonel na ograji mostu, ki gre čez Ušnico, in gledal, kako pada in se izliva v Sočo.***

*Tone:* Danes, ko sem nekoliko manj jezen nate zaradi škode, ki si jo naredil naši skupnosti, sem vseeno pripravljen nekaj spregovoriti. A vedi, da samo, če mi bodo tvoja vprašanja ustrezala.

*Ne vem, zakaj se me izogibaš, saj sploh ne vem, kaj sem ti tako hudega naredil. Od tebe pa bi rad slišal, kako je zdaj z vami, ko ni več Janeza.*

*Tone:* Sva že končala! To sem ti že enkrat povedal. Zapomni si, kar si slišal, si slišal. Od mene ne boš dobil nobenih podatkov več. Zapomni si, zdaj ukazujem jaz. S tem se strinjajo tudi vsi moji prijatelji. Zato jih pusti na miru, saj si jih že dovolj nadlegoval, ko si imel Strgarjevo podporo. Ubogi revež, kar odneslo ga je, kot list v viharju. A, kot sem ti že rekel, ker sem danes nekoliko manj jezen nate, ti bom vseeno nekaj dal, kar sem shranil pri sestri, ko je bil Janez še živ. Prav zaradi njega boš tisto dobil, ker sem mu obljubil. Kar tukaj počakaj, da grem ponj k sestri.

*Tone, si pa še vedno hiter, ko je treba. Prav zanima me, kaj mi boš dal.*

*Tone:* Nič posebnega, je pa del moje stare kose (sl. 89), s katero sem se zadnja leta, ko sem kosil, zelo mučil. Ko se je prelomila, namreč nisem naredil nove. A, ker je prav ta del najlepši in od rok zglajen, ti ga dam kot spomin na čase, ko sva se lepo in prijateljsko pogovarjala. Kar poglej ga, kako je ukrivljen, kot je danes Kopoviščar.

*Tone, hvala za prijaznost. Zelo sem ti hvaležen, saj bo to edini predmet, ki me bo spominjal na bojevitega, a po srcu dobrega človeka. Če želiš, lahko greš z mano do Čiginja, kjer bi lahko kaj spila in še kakšno rekla.*

Sl. 89: Del  
Kopoviščarjeve  
kose

*Tone:* Ne, hvala. Sestri sem namreč obljubil, da pridem k njej na kosilo. Morda pa drugič, kdo ve? Na koncu ti dam to kot presenečenje. To je bil naš kamen *strelnik* (sl. 90), ki je bil vedno na zunanji okenski polici, da bi nas varoval pred strelami. Svoje delo je dobro opravil, saj v hišo ni nikoli udarila. Pazi nanj in ga ne imej v hiši, ker ne mara zaprtih prostorov!

***Takrat sem ga zadnjič videl.***



V Podselu, 1968

Sl. 90: Kamen strelnik



# ANGELA PLACARJEVA

Angela Fili,<sup>341</sup> rojena 1920  
"Pri Placarju"  
Podsela 32

## OD TAM JE VIDETI LUNA VELIKO VEČJA

*Najprej bi Vas vprašal, če je bil res nekoč most v Podselih preko Soče?*

*Angela:* Kot sem slišala od starejših in domačih, je bil most res nekoč prav na kraju, kjer se cesta s Tolminske strani ostro obrne proti jugu na Goriško. Spodaj na skalah, kjer je struga najožja, je bila postavljena le lesena brv, ki je bila namenjena pešcem, čeprav so govorili, da so v sili šli tam čez tudi konji. Tistemu kraju so takrat rekli Na Prhudnah. Dandanes se tega le še redki spominjajo, saj so zadnji šli čezenj pred več kot sto leti.

*Ali poznate stvari, o katerih Tone redkim kaj malega pove?*

*Angela:* Z njim pa je tako. Ker je bil starejši od mene, je imel svoje prijatelje, ki so bili v Volčanskih Rutih, Doblarju, Vogrinskih in v sosednjih zaselkih. Medtem ko sem se jaz družila največ s sovrstniki iz Podsel, Sel in Ušnika. O tistem, kar pripoveduje, pa nisem seznanjena. Vem le to, da o našem starem verovanju ve veliko. Zakaj ga ravno to zanima, ne vem, ker se o tem z njim nisem nikoli pogovarjala. Pa tudi če bi se, ne bi rekel niti besede. Tak pač je. Pustil bi si raje puliti nohte na rokah in nogah. Je pa po duši zelo dober in iskren človek. Saj, če to ne bi bil, ne bi mogel biti prijatelj Janezu Strgarju, ki je bil spoštovanja vreden krajan. Nekoč pa sem Toneta le vprašala: "Zakaj kolovratiš tudi po tistih vrhovih na levem bregu? Ali ti niso dovolj naši z desnega brega?". Vedela sem, da bo odgovoril tako, da ne bo ničesar povedal: "Angela, zato, ker je od tam luna videti veliko večja".

*Kaj pa mi lahko še poveste o njem?*

*Angela:* Ne vem, kaj bi Vam lahko še povedala. Zagotovo že veste, da je posebnež, ki rad popiva in ima v omamnem stanju "koncerte", ko poje luni, kot sam reče. Meni je bil najbolj pri srcu v vlogi "ribiča". Res je bil zelo velik poznavalec Soče in vsega, kar je živelo v njej in okoli nje. Toda o tem sploh ni govoril, ker je to strast jemat zelo osebno, in sicer za svoje in potrebe prijateljev. Menda se je bal ribiških čuvajev, ki bi ga lahko oglobili in mu tudi onemogočili krivolov. Toda, ker je bil zelo pretkan in previden, ga niso nikoli zasačili pri delu. Imel je svoje vrše, ki jih je sam izdeloval. Kot so govorili, so bile boljše od tistih, ki so jih imeli poklicni ribiči, saj jih je izdeloval iz leskovih palic. Najbolj sem bila presenečena, ko sta nekoč k meni prišla Tone in njegov somišljenik z namenom, da jima pomagam pri pisanju neke vrste abecede, ki je napisana na tistih prodnikih, ki imajo različne naravne črte. Ker teh sposobnosti nimam, v to nisem privolila, pa tudi časa nisem imela toliko, da bi ga zapravljala za stvari, za katere nisem vedela, komu bodo sploh služile. Menda je potem Tone dobil nekega študenta z Mosta, ki jima je tisti kamniti "slovar" tudi napisal. Za plačilo pa sta mu med šolskimi počitnicami enkrat tedensko na skrivaj prinašala ribe.

---

<sup>341</sup> Domnevna sestra Antona Juga Kopovičarja.

*Kje pa je končal tisti zvezek o kamnasti<sup>342</sup> abecedi?*

*Angela:* Ko ga je študent pisal, je bilo nekje okoli leta 1940. Tonetov prijatelj, ki ga je imel doma, pa je čez nekaj let v nesreči umrl. Ko je Tone pri njegovih svojcih iskal zvezek, so trdili, da o njem ne vejo nič in da ga niso nikoli videli. Še nekaj dni zatem jih je preklinjal in zmerjal, nato pa se je umiril in nanj verjetno pozabil. Študent, ki bi mu lahko edini pomagal, pa je bil pri vojaki, nekje v južni Italiji.

*Ali ste mogoče kdaj slišala za dehnarja?*

*Angela:* Doma sem zanj slišala, a le nekajkrat. Toda takrat ni bilo izrečeno nobeno ime, še manj pa kraj ali hiša. Verjetno me s tistim niso hoteli obremenjevati. Držali so se pravila, da kdor nič ne ve, tudi povedati ne more ničesar.

*Kako to, da je Tone zanemaril kmetijo?*

*Angela:* Kot lahko ocenim, od samega obupa, ker je ostal sam in brez dohodkov. Nobene spodbude ni imel, da bi pri tisti zapuščeni kmetiji vztrajal in se mučil, saj je bila že davno zaznamovana, da bo propadla. Ker smo bili preveč oddaljeni in si tudi sam ni želel priznati, da živi v slabem stanju, mu fizično nismo mogli pomagati. Kot veste, je šlo nato vse v smer, ki je vodila, da bi hiša dobesedno propadla in z njo vse, kar je nekoč Kopovišče predstavljalo nam in obiskovalcem.

*Kako danes gledate na celoten prostor, ki je bil in je še vedno v treh župnijah in dveh občinah?*

*Angela:* Za prebivalce našega območja izredno slabo, da ne rečem pogubno. Vem, da tisti, ki so začrtali župnije in občine, gotovo niso razmišljali, kako bodo revni hribovci sploh živeli, saj so o tistem odločali za mizo, ne da bi poznali prostor in poselitev. Z današnjimi očmi gledano pa se lahko samo čudiš, kje vse so postavljali svoje domove in v kako nemogočih razmerah so krčili gozdove, da so lahko obdelovali nekaj skope zemlje, ki pa je dajala ob dobrih letinah le za skromno preživetje. Ker pa so živeli v odmaknjenem in težko dostopnem hribovju, so bili od vseh pozabljeni. Tako so si ustvarili tudi predstavo o svetu in skrivnostnih silah. Po svoje so tudi izoblikovali odnos do narave, ki jim je bila najbolj blizu, in sicer enkrat kot prijateljica, drugič kot sovražnica, in to od pradavnine pa vse do danes. Ko pa so se s tem soočale kasnejše generacije, so spoznale, da je edina rešitev, da tisti prostor zapustijo in si poskušajo poiskati človeku vredno življenje neke drugje.

Podsela, 1970

---

<sup>342</sup> Kamnita simbolna abeceda.

# MIRKO IN LOVRENC MARKČEV

Kolimbari in Korbači .....	323
Kačonika .....	324

Mirko Kos, rojen 1923  
"Markčevi"  
Kosi, Kambreško 104

Lovrenc Kos, rojen 1927  
"Markčevi"  
Kosi, Kambreško 104

## KOLIMBARI IN KORBAČI

***Mirko je po nekem pogrebu prišel z bratom Lovrencem v Kanal. Med klepetom v hotelu Neptun v Kanalu mi je povedal tudi pripoved o Kolimbarjih in Korbačih.***<sup>343</sup>

*Mirko:* Kolimbari živijo v skupnosti na temnih oblakih. Ko se med seboj prepirajo, se obmetavajo s strelami, zato številne priletijo tudi na Zemljo. Če kdo od Kolimbarov zaostane, mu sonce oblak popolnoma izsuši, tako da postane skoraj neviden. Takrat je primoran, da se spusti na Zemljo in tako iz Kolimbarja postane Korbač.

Eden od tistih je pristal nekoč za Krnom. Potem je živel v ledenem gradu, ki ga je varovalo devet velikih belih psov. V gradu je imel tudi veliko podložnikov, ki pa so bili duhovi ponesrečencev in zmrznjenih v gorah. Ob vseh drugih delih, ki so jih morali opraviti, so mu izdelovali še kot hiše velike *brenclje*.<sup>344</sup>

Kadar so se mu okoličani, zaradi pomanjkanja hrane, uprli, in to tako, da psom niso prinašali dovolj kozličev in jagnjet, se je Korbač tako razhudil, da je začel pred gradom skupaj s krdelom psov tuliti in pihati tako močno, da je kmalu nastal močan vihar z dežjem in točo. Brenclji pa so se zaradi močne sape dvignili pod nebo in odjadrali na vse smeri, dokler niso padli na okoliške vrhove. Nekaj jih je padlo tudi na Kolovrat, od koder so se nato valili navzdol po vseh slemenih in naprej po dolini. Na poti so vanje potegnili pridelke s polj, živino in ljudi, največ pa otrok in onemoglih starcev. Ko so dosegli furlansko ravnino, so jih tam že čakali velikani, ki so bili stražarji velikemu pšeničnemu duhu. Z ogromnimi kamnitimi kladivi so v trenutku zdrobili polne in prazne brenclje ter jih zmetali v reko Idrijo, ki jih je odnesla v morje.

Nekoč se je pod vasjo eden od brencljev zataknil med dva mogočna hrasta, tako da ga vihar ni mogel odnesti naprej. Tistemu kraju se še danes reče Brencljevo. Vsaj tako so nam pripovedovali najstarejši možje v vasi.

Mirko Kos  
Kanal, 1977

<sup>343</sup> Pripovedovalec živi v Portorožu, na Letoviški 36.

<sup>344</sup> Brenclj je neke vrste okrogel koš za nošnjo sena in listja.

## KAČONIKA

Kamnito jajce, ki ga je nekdo vrgel z lune proti Zemlji, je Zemljo zgrešilo in zato padlo v morje. Iz kamna se je izlegla nenavadna riba *kačonika*, ki je bila mešanica ribe in kače. Ko je odrasla, je imela sedem hčera, ki so bile na las podobne materi. Z razliko od drugih prebivalcev morja je imela zlato hrbtno plavut. Ko je prišla iz globine na površje, je povzročila zelo velike valove. Takrat je s kačjim repom tako močno udarila po čolnu, da je potonil, in s tem pokazala, kdo je gospodarica morja. Tekom stoletij je *kačonika* skupaj z njenimi sedmimi hčerami požrla vse, kar je bilo živega v morju. Preden pa je zaradi lakote poginila, je hčeram naročila, naj se zatečejo vsaka v svoj rečni izliv, kjer bodo lahko preživele in se kasneje vrnile v morje.

Sreča pa je doletela najbolj revnega ribiča, ki je prvi opazil mrtvo *kačoniko*. Z zlato plavutjo si je kupil veliko ladjo in kmalu postal zelo bogat ladjar. Hčere pa so odšle takoj po materini smrti iskati vsaka svojo reko. Najmlajša je odšla proti severu in tam kmalu zaplavala v svoj rečni izliv. Ker je bilo v njem rib v izobilju, se je počasi premikala navzgor in z leti prišla v dolino Idrije. Ko pa so jo ljudje zaradi nenavadne plavuti spoznali, so takoj vedeli, da gre za *kačoniko*. Ob obilni hrani je postajala vedno večja. Ko pa je prišla do kraja, kjer v reko priteče Vogrinka, je bila že prava vodna pošast, ki pa zaradi svoje velikosti ni mogla ne naprej in ne nazaj. Zaradi tega je od lakote poginila. Kdo ji je odrezal zlato plavut, se ni nikoli izvedelo. Od nje je kmalu ostalo le še okostje, ki je v stoletjih okamnelo in razpadlo na posamezne dele. Eden, ki je reko Idrijo poznal kot svoj žep in si je vedno želel, da bi našel vsaj delček *kačonike*, je nekoč v njej lovil rake. Prav zato je v strugi obračal kamenje in zagledal del *kačonikine* glave (sl. 91). To pa se je zgodilo v letu 1900, ko so o njej govorili le še redki in jo tudi vse manj iskali. Del njene kamnite glave je potem šel skozi veliko rok, pred leti pa je prišla tudi v moje. Ta kamen, ki mi je nekoč pomenil veliko, Vam poklanjam,<sup>345</sup> ker vem, da bo dobil svoje pravo mesto v naši krajevni zgodovini, tako kot tudi pripoved o *kačoniki*, ki je zdaj zapisana tako, kot so jo nam pripovedovali *svojeverci*.

Lovrenc Kos  
Kambreško, 1976

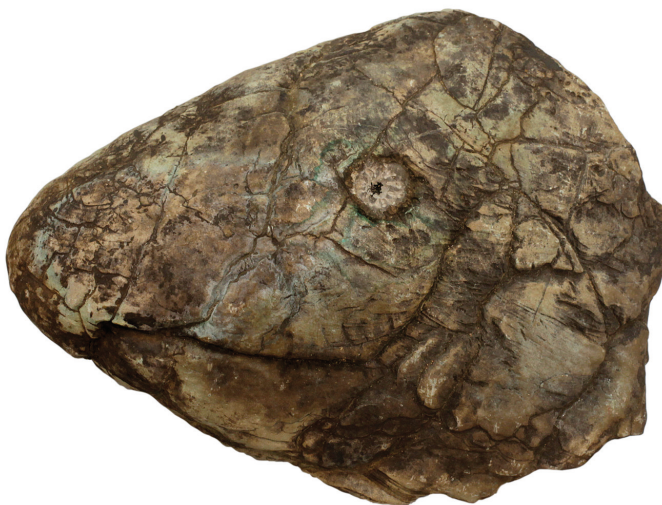

Sl. 91: Del okamnele ribje glave

<sup>345</sup> Del okamnele ribje glave še vedno hranim.

# ANTON BLAJŠČEV, MIRKO KLANČARJEV, DOMINIK DRAJEV IN ZADRUŽNIKOV JANEZ

Premagovanje strahu z obešanjem .....	325
Škavcn .....	326
Kamnita krona .....	326
Tamora .....	327

Tonin Anton Perkon, rojen 1895  
"Blajščevi"  
Močila, Kambreško 95

Mirko Medvešček, rojen 1908  
"Klančarjevi"  
Krestenica 26

Dominik Medvešček, rojen 1904  
"Drajevi"  
Skale 2

Janez Žnidaršič, rojen 1900  
"Zadružnikovi"  
Deskle, Bevkova 1

## PREMAGOVANJE STRAHU Z OBEŠANJEM

Na samoti je živel "brezuhi" stric, ki je bil veliko let vojak. V bojih je bil trikrat ranjen in enkrat tako, da je ostal brez levega ušesa. Ker je rad pripovedoval o vojnih časih, predvsem pa o bitkah, v katerih se je bojeval, so k njemu prihajali večinoma mladi fantje. Ko so prišli, jim je vedno znova ponavljal, da mora biti fant korajžen in brez strahu. Fante, ki to niso bili, je poučil, da se vse to lahko naučijo z učenjem in vajo. Povedal pa je tudi, da je bil pred odhodom v vojsko prava "babja mevža". Ker so si mladeniči želeli, da bi bili vsaj toliko neustrašni, kot je "brezuhi", jih je pozimi začel učiti. Na pomlad pa je napovedal, da prihaja čas, ko bodo morali prestati preizkus premagovanja strahu, da bi tako postali samozavestnejši. Ko so prišli na dogovorjeni dan k njemu, je na stropnem tramu v izbi visela vrv z zanko. Opazovali so jo v strahu, ker niso vedeli, zakaj jo je obesil in kaj bo z njo počel. Šele, ko jim je razložil, kako bo potekal preizkus, se je na vrv najprej obesil sam. Nekaj časa je na njej bingljaj, potem pa se je z rokami oprijel vrvi nad glavo, se malo dvignil, da je lahko stopil na stol, in se zanke okoli vratu rešil.

Ker je opazil njihov strah, jim je zagotovil, da bo ves čas pozorno stal ob vrvi. Ko pa mu bodo z roko ali s katerimkoli delom telesa dali znak, da so v težavah, jih bo takoj snel z vrvi. Prvi in najbolj hrabri so obešanje okoli vratu uspešno opravili. Za njimi pa so se nato zvrstili še vsi drugi.

Najplašnejši fant "brezuhemu" sicer ni dal nobenega znamenja, a ker je opazil, da se mladenič duši, ga je hitro snel. Položil ga je na mizo in mu pomagal do sape. Mladenič pa se je nato izgovarjal, da mu ni dal nobenega znaka, ker mu je bilo tako lepo, da bi kmalu zaspal. Med tem ko so po preizkusu nekateri fantje postali resnično hrabrejši, se je najplašnejši za hišo pokojne mame obesil. Ker je bil nezakonski sin brez potrebnih zakramentov in si je sam vzel življenje, so ga pokopali v neposvečeno zemljo izven pokopališča.

Anton Perkon  
Močila, 1953

## ŠKAVCN

Naš stari oče je do konca življenja verjel v stare vraže in navade povezane z njimi. Tako nam je pripovedoval o velikem naravnem kamnu, ki je imel na vrhu naravno vdolbino v obliki "sklede". Postavljen je bil iz smeri Skal levo ob cesti in sedem korakov pred kamnitim mostom, ki se pne preko potoka Skalnika. Škavcn so mu rekli tisti, ki so verjeli, da varuje predvsem furmane, ki gredo iz smeri Skal po strmem in nevarnem klancu ter ostrem ovinku v levo na most in potem preko njega. A, da teh ni malo, se je videlo v "skledi", ki je bila polna kamenčkov, ki so jih tja polagali kot prošnjo ali zahvalo. Za druge pa je bil navaden *scavc*, v katerega so scali vsi tisti, ki vanj niso verjeli. Kot da to še ni bilo dovolj, so ga nekoč neznanzi prevrnili in zvalili v strugo potoka Skalnika, kjer se je preklal na dvoje. Tisti, ki jih je uničenje Škavcna prizadelo, so potem dokazovali, da je imel le dobre lastnosti, saj do takrat tam ni prišlo do nobene hude nesreče. Ko pa so ga odstranili, je kmalu zgrmel v potok voz s tovorom in konjem. Furman pa se je v zadnjem hipu rešil, ker je skočil z voza.

Mirko Medvešček  
Krestenica, 1962

## KAMNITA KRONA

Po pripovedi starih mož je nekoč v daljni preteklosti furman peljal tovor skozi Skale. Bil pa je namenjen v Kanal. Na kraju, kjer kamniti most premosti globoko strugo Skalnika in se v ostrem loku cesta obrne zopet proti vzhodu, se je zgodila huda nesreča. To pa zato, ker sta šli desni kolesi voza preko cestišča, kar je povzročilo, da se je prevrnil v globel, s seboj pa je potegnil še konja. Na kraj nesreče so najprej pritekli možje iz Skal in ugotovili, da ima konj tako polomljene noge, da ne bo več hodil. Zaradi tega je furman dovolil, da so konja ubili in meso odnesli v vas. Ker je bil voz popolnoma uničen, so njegove dele zložili na breg, vreče z blagom pa so znosili na cesto. Največjo težavo jim je povzročala kamnita "krona"<sup>346</sup> stebra, ki je bila pretežka, da bi jo lahko spravili iz struge. Ker pa je bila "krona" še dolgo po nesreči na tistem mestu, so se skalarski fantje dogovorili, da jo bodo počasi le spravili na breg z namenom, da jo odpeljejo in prodajo. Ko pa so naslednje jutro prišli, da bi delo dokončali, so ugotovili, da je "krono" nekdo odnesel. Za to so obtožili krestenjaške fante, kar je povzročilo zelo hud prepir, ki je trajal zelo dolgo. Da pa te obtožbe niso bile izmišljene, se je izkazalo šele po nekaj letih, ko se je izvedelo, da so ga Krestenjani še tisto noč odpeljali v Kanal in ga prodali nekemu trgovcu.

Dominik Medvešček  
Skale, 1962

---

<sup>346</sup> Kapitel.

*Ob branju teh vrstic sem se spomnil na velik in težak kapitel, najverjetneje korintski, ki je bil na vrtu ob gospodarskem posloppju gostilne Križnič v Kanalu. Takratni lastniki o njem niso vedeli ničesar. Okoli leta 1972 pa so ga neznanci od tam odpeljali neznano kam. Zdaj lahko le sklepamo, ali gre morda za isto "krono", ki je takrat ob nesreči zgrmela v potok Skalnik. Šlo pa naj bi verjetno za čas, ko je šla glavna cesta še po desnem bregu Soče.*

## TAMORA

Jugovzhodno od Raven je velika vzpetina Tamora, kjer v njeni globeli izvira potok Skalnik, ki med Krestenicami in Skalami doseže Sočo. Na kraju, kjer gozdna cesta zavije proti Gorenjemu Polju, so bili pred več kot sto leti pašniki s stajami za živino in domovanja pastirjev. Pred prvo svetovno vojno sta bili tam le še dve skromni hišici, ki so jima rekli *tam'rc*, a sta bili zaradi frontne linije do tal porušeni. Nekoč je neki mladenič v vogalu ruševine našel tri večje okrogle kamne oziroma prodnike. Najsvetlejši je imel vklesan trikotnik višine treh prstov. Na tem prostoru smo takrat vsem gospodarskim objektom, kot so seniki in drugi, rekli *tam'rc*.

Janez Žnidaršič  
Deskle, 1960

# ŠKELJAK

## VALENTIN IN FRANC FILIPAJEV TER JOŽE PETRIČEV, MIHAEL KOBALARJEV IN IVAN FELEŠ

Petrorog, skrivnostna kamnita plošča v dolini Idrije .....	328
Rešet .....	329
Divja ali Babja jama pod Vrtačami .....	330
Sončno svetišče Škeljak .....	332
Kobilja glava .....	333
Odkrivanje skrivnosti Škeljaka .....	334
Toni Zapotoški .....	334
Batnik .....	335
Brezno v Ajdincih .....	335

Valentin Velišček, rojen 1866  
"Filipajevi"  
Zapotok 5

Franc Velišček, rojen 1908  
"Filipajevi"  
Zapotok 5

Jože Kamenšček, rojen 1912  
"Pri Petričevih"  
Kamenca 1

Mihael Velišček, rojen 1887  
"Kobalar"  
Kobališče 73

Ivan Pregelj, rojen 1902  
"Pri Felešu"  
Zarščina 5

### PETROROG, SKRIVNOSTNA KAMNITA PLOŠČA V DOLINI IDRIJE

*Valentin:* V Divji jami je bila leta 1910 kamnita plošča *petrorog* (sl. 92), ki je bila velika okoli 70 x 70 cm. Na njej je bilo vklesanih 25 znakov, in sicer v petih vrstah po pet znakov. Sredinski znak je bil *petrorog* oziroma peterokraka zvezda, okoli katere so bili po diagonali štirje kvadratni znaki, medtem



ko so bili ostali znaki krogci. Ta plošča je pripadala krivoverski združbi z obeh bregov Idrije, ki je častila *Petroroga*. Imela je svojega vodjo, rogača s štirimi pribočniki, ki pa so menda že leta 1850 pomrli. Od takrat naprej je *petrorogova* plošča služila le še za vedeževanje. Danes o tej plošči ni nobene otipljive sledi. Kje naj bi bila tista Divja jama v dolini Idrije, se v ljudskem izročilu ni ohranilo. Le v Zapotoku je Valentin Filipajev nekoč omenil, da bi to lahko bila Duja jama, ki je desno ob poti za Gorenje Polje, na severnem pobočju sv. Jakoba. Žal je njen naravni vhod italijanska vojska v prvi svetovni vojni preoblikovala v kaverno. Jamo s kapniki pa so izropali domačini.

Pri vedeževanju so uporabljali le 24 znakov oziroma polj. Sredinski je bil *petrorog*, ki je seval energijo in moč na vse ostale. Na plošči se je vedeževalo za en dan ali dve leti. Za vedeževanje je vedeževalka uporabljala sedem kamenčkov različnih barv in pomenov, ki jih je metala po plošči. Poseben pomen pa je pridobil kamenček, ki je obstal na *petrorogu* ali na štirih pribočnikih.<sup>347</sup>

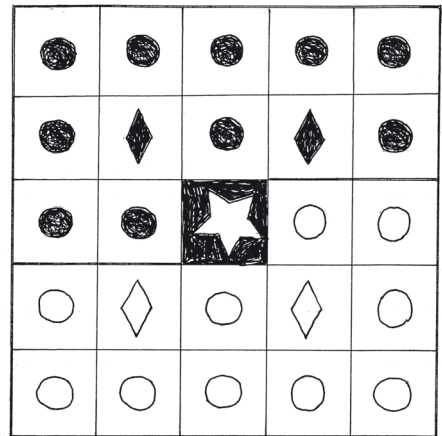

P E T R O R O G ☆

Valentin Velišček  
Zapotok, 1952

PM-1952-

Sl. 92: Petrorog

## REŠET

*Vaša sosedica mi je rekla, naj Vas vprašam, ali mi lahko poveste kaj o rešetih, ki naj bi bilo le moško opravilo.*

*Valentin:* Seveda ti bom povedal, če te to zanima. Ko so fantje dopolnili 18 let, se je vsako leto izvedel *rešet*, ob katerem so mladeniči postali fantje. Pri nas so fante razdelili v tri obdobja. Do 6. leta je bil fant otrok, do 12. leta šolar, do 18. leta pa kozlič. *Rešet* se je lahko izvedel le takrat, ko so sadeži gloga popolnoma dozoreli. Stari možje so mu rekli *tršini*.<sup>348</sup>

*Kako pa ste določili dan, ko bi se rešet izvedel?*

*Valentin:* Ker je *tršini* ostal zelo dolgo na vejah, so se pač dogovorili za dan, ko bodo izvedli rešet. O njem vem zelo veliko, ker sem bil pri tem udeležen. Žal pa smo ga po prvi vojni opustili. Nekaj krivde gre tudi takratni italijanski oblasti, ki je nadzorovala fantovske običaje. Še posebno praznovanje pusta. Pri nas so *rešet* vedno pripravili popoldne na ravnici ob poti, ki gre proti Želinu. Priprave za ta obred so vedno vodili fantje in strici, ki so že zdavnaj opravili *rešet*, in to že v jutranjih urah. Najprej so postavili *p'rton*.<sup>349</sup> Na razdalji treh korakov so v zemljo zabili dva drenova klina, ob katera so potem v loku namestili svežo leskovo vejo, ki so jo zavezali ob klin. Na sredino loka so nato obesili posušeno bikovo mošnjo, napolnjeno z orehi. Preden se je *rešet* začel, so določili tri pare fantov. Vsak par je imel še palico. Prvi par se je postavil ob *p'rton*, tako da je s palico preprečil prehod. Drugi par se je postavil korak od *p'rtona*, korak dlje pa še tretji par. Tik pred začetkom se je pred *p'rton* postavil Tamočan.<sup>350</sup> Za tretji par pa se je postavil najstarejši fant, imenovan Korenina. Na stran, kjer je bil Tamočan, so se postavili mladeniči vseh starosti, pa tudi tisti, ki so do takrat že dopolnili 18 let. Na stran Korenina pa gledalci, kjer ni manjkalo tudi deklet. Ceremonijo je začel Tamočan, ki je ukazal, naj mu prinesejo rešet, ki ga je nato postavil predse. Nato je pozval kozlič, naj pridejo do njega. Preštel jih je, kimal z glavo, nekaj mrmral in nato naglas rekel: "Bomo videli, ali bo na rešetih res ostalo toliko bobov, kot je vas tukaj". Iz žepa je nato potegnili vrečko s semeni in jih usul na rešet, ki ga je dvignil in obenem tresel, da so drobna semena padala na tla, tako da je v njem ostal le bob. Čeprav je že vnaprej vedel, koliko mladcev bo postalo fantov, je začuden rekel: "Poglej ga zlomka, prav toliko jih je na rešetih, da bo vsak dobil svojega"

<sup>347</sup> Združba je imela 25 članov.

<sup>348</sup> Glog.

<sup>349</sup> Vhodna vrata na dvorišče.

<sup>350</sup> Tamočan je bil fant, ki je vodil tudi pustni sprevod.

ter jih mladeničem tudi razdelil. Prvega je nato pospremil do prtona in mu na glavo poveznil poseben klobuk, ki mu je segal čez oči. Ukazal mu je, naj z roko udari po mošnji. Ko jo je zadel in je zaropotala, mu je Tamočan snel klobuk, fanta ob prtonu pa sta dvignila palico, da je lahko šel naprej. Vendar sta pred njim ponovno zaprla pot. Takrat ga je eden od fantov drugega para s cepcem udaril po hrbtu, drugi pa mu je z leseno trirogeljno vilo skuštral lase. Šele po tem sta fanta dvignila palico, da je lahko šel naprej. Vendar sta mu korak naprej z njo ponovno zaprla pot. Takrat pa sta ga fanta, ki sta stala ob strani, začela posipati s senenim in slamnatim drobirjem. Ko se je palica dvignila, je stopil do Korenine, ki ga je z metlo iz praproti ometel po glavi in po celem telesu. Ko je to opravil, mu je v žep srajce ali suknjiča zapičil glogovo vejico s plodovi in rekel: "Da boš kot fant v življenju dobro *"rajdal"*.<sup>351</sup> K fantu je pristopilo še dekle s pladnjem, na katerem je bila repa, koren in posodica s *tršincem*.<sup>352</sup> Vsi fantje so izbrali in popili *tršinc*, pa čeprav jih je po zaužitju streslo. Tisti pa, ki je izbral koren ali repo, jo je moral takrat tudi pojesti. Vse to so ponovili tudi pri ostalih mladeničih. Po opravljenem *rešet* je Tamočan fante opozoril, da to še ne pomeni, da bodo lahko naslednje leto vsi sodelovali pri pustu, saj je potrebno opraviti še *možjeto*, ki pa ni lahka, zato se morajo nanjo dobro pripraviti.

*Ali so imela tudi dekleta, ki so dopolnila 18 let, kakšen poseben obred?*

*Valentin:* Vem, da so nekoč nekaj imela. Ko pa sem jaz opravljal *rešet*, je tisti obred že zamrl. Rekli so mu "*vuno cukat*".<sup>353</sup> Starejše ženske, ki bi morda o tem kaj vedele, so žal že pokojne. Moja žena pa o tem ne ve ničesar.

Valentin Velišček  
Zapotok, julij 1953

## DIVJA ALI BABJA JAMA POD VRTAČAMI

Po pripovedovanju očeta Valentina je bila Babja jama v soteski pod Vrtačami obredna jama, ki so jo uporabljali le staroverci. Namenjena ni bila vsakomur, saj so zanjo vedeli in jo uporabljali le zapriseženi. Moj oče je bil zadnjič v njej leta 1908, ko sem imel le nekaj mesecev. V jami so se sestajali zapriseženi, ki so bili odgovorni za dogajanje v njej. Pri njenem vходу je stal kot zaboj velik kamen, imenovan *topeš*, ki je dišal po smoli, na njem pa je bilo oglje s pepelom. Globlje v jami je na kamnitem črnem podstavku stal bel okrogel kamen, ki so mu menda rekli kačja glava. Prinesli so ga z vrha neke gore, ker je bil zaradi nasprotovanj ogrožen. Okoli njega so hodili in ga z rokami gladili, da se je svetil. S tem pa so od kačje glave prejeli tudi tretjo moč, ki jih je kasneje varovala pred zlimi duhovi. Čisto na dnu jame naj bi živel velika kača, ki so jo hranili netopirji, tako da kača jame ni nikoli zapustila. Vsako leto spomladi so zapriseženi v jamo odnesli semena z namenom, da bi bila tudi v naslednjem letu dobra letina. Iz jame pa so prinesli netopirjeve iztrebke in jih raztrosili okoli zaznamovanega hrasta, ki je rasel na ravnici ob poti, ki pelje k Felešu, in po njivah. Hrast pa je služil tudi kot kmečki koledar, ki so ga uporabljali staroverci. Prvega marca se je začelo novo leto in obenem tudi pomlad, a si to lahko videl le, če si tisti dan ob sončnem vzhodu stal pri hrastu. Senca debela je takrat prekrila prvi kamen v polkrogu. Ko je prvega junija ob vzhodu senca padla na drugi kamen, se je začelo poletje. Prvega septembra zjutraj, ko je senca prekrila tretji kamen, pa se je začela jesen. Zima se je začela prvega decembra, ko je ob sončnem vzhodu senca debela prekrila še četrti kamen. Po prvi svetovni vojni so neznanzi jamo oskrunili in jo z eksplozivom delno poškodovali. Za točno lokacijo jame pa ne vem, saj tam nisem bil nikoli. Vse, kar sem Vam povedal, sem izvedel od očeta.

Franc Velišček  
Zapotok, 1960

<sup>351</sup> Krmaril.

<sup>352</sup> V močnem kisu namočeni glogovi plodovi in listi *urhovke*.

<sup>353</sup> Vleči volno.

***Franc Filipajev je takrat še povedal, katere besede moraš spoštovati in katerih se bati. Besede, ki jih moraš spoštovati, so: poštenost, delavnost, resnicoljubnost, narodnost in narava. Bati pa se moraš naslednjih besed, in sicer nepoštenost, uničevanje narave, hudobija, nevoščljivost in maščevalnost.***

O Babji ali Divji jami sem največ izvedel od strica Kamenščka iz Kamenc, ki ga je nekoč pri nas zajelo neurje. Povedal je, da je bil velikokrat v jami, ki je sicer težko dostopna. Zadnjič pa jo je obiskal pred prvo svetovno vojno. Po vojni, ko so jamo izropali, poškodovali in pobili vse netopirje, pa vanjo ni več stopil. Posekali so tudi zaznamovani hrast in ga v mraku zažgali kot kres. To se je zgodilo po novem letu 1919. Duhovni vodja obeh grdobij, kot je temu rekel Kamenščkov, pa je bil kaznovan od Nikrmane, saj je kmalu umrl. Povedal mi je tudi, da je bila kačja glava, ki so jo v Babji jami razbili, vanjo prinesena verjetno takrat, ko so na vrhu Škeljaka začeli graditi cerkev sv. Jakoba. Škeljak je bil takrat del velikega luninega tročana, ki sta ga tvorila še vrhova Korada in Kuk preko Soče. Škeljak naj bi simboliziral polno luno, Korada prvi krajec, Kuk pa zadnji lunin krajec. Po prepričanju starovercev naj bi bila ob mlaju moč tročana komaj zaznavna. Manjši tročani pa so bili povezani z velikim luninim tročanom. Kje natančno je Babja jama, pa nisem nikoli izvedel.

Ko je stric pri našem hlevu zagledal velik pušpanov grm, je bil prepričan, da so bili tudi naši predniki staroverci. Zatrjeval je, da so imeli vsi staroverci ob bivališčih posajen pušpan, ker je imel izredno varovalno moč. Prav zato so mrtvecu vedno dali pušpanovo vejico kot popotnico v svet, kamor je odhajal. Tudi vse skrinje za žito in druga živila so imela kline iz pušpana. Klin kot varovalo je visel tudi na vozu, volovskem jarmu in še kje. Mnogi so ga imeli tudi pri sebi. Pušpanove trske pa so v hiši gorele le takrat, ko je pušpan ob njej ponovno pogljal mlade vejice in je s tem v prostor ponovno prišla njegova mlada moč.

Mihael Velišček  
Kobališče, 1962

Tisto zimsko noč, ko je v kresu zagorel zaznamovani hrast, smo nekateri iz Zarščine nemočno opazovali podivjane nestrpneže. Čeprav nas je drhal pozivala na spopad, smo ostali mirni in daleč proč od kresa. Bilo nas je premalo, da bi karkoli ukrenili in s tem zmanjšali užaljenost in prizadetost. Kljub premoči so jim prišli pomagat še nekateri somišljeniki iz Soške doline, ki so bili tudi najglasnejši.

Sosed Ivan Gabrijelčič Petelin je obžaloval, da zapriseženi niso ukrepali hitreje in tako rešili najdragocenejše, to je kačjo glavo, saj je bila druga jama za njeno preselitev že izbrana. Čez nekaj dni je šel na ogled Babje jame. Ko se je vrnil, je povedal, da so jamo popolnoma razdejali in pomazali, o kačji glavi pa ni bilo niti sledu. Prepričan je bil, da so jo odnesli. Prizanesli pa niso niti netopirjem, saj so jih zverinsko pobili. Zapriseženi naj bi kasneje poraz priznali. Od takrat naprej niso imeli več ničesar, kar bi jih združevalo in jim dajalo moč ter občutek pripadnosti staroverskemu življenju. Ostala nam je le še Nikrmana.

Ivan Pregelj  
Zarščina, 1960

***Iskanje Babje ali Divje jame pod Vrtačami je bilo od leta 1960 do 2006 neuspešno. Največ domačinov je sicer zanjo slišalo, niso pa vedeli, kje se nahaja. Za nekatere sem bil prepričan, da o jami vedo veliko več, kot so bili pripravljeni povedati. Zakaj tolikšen strah in nezaupanje, pa iz preprostega razloga nisem mogel raziskati, ker se o tem niso želeli pogovarjati. Bili pa so tudi nekateri, ki so me prepričevali, da gre za napačne podatke, saj je Divja jama čisto na drugem kraju. Mislili so namreč na tisto Dujo jamo, ki je tik ob gozdni poti na severovzhodni strani sv. Jakoba oziroma Škeljaka. To jamo so v prvi svetovni vojni povezali s kaverno, ki jo je naredila italijanska vojska. Znana je bila širši okolici, pa tudi raziskana. Te jame pa pripovedovalci v zvezi s tem niso nikoli omenjali.***

Jesen leta 2006, ko sem opazoval strugo potoka Skalnika, ki teče med Skalami in Krestenico, sem slučajno srečal Valterja Tinto, ki stanuje v Plavah, Vojkova ulica 18. Ker sem mislil, da bi mogoče o tej jami kaj vedel, sem ga tudi povprašal. Na moje začudenje mi je povedal, da zanjo ve in da je bil kot mladenič kar nekajkrat v njej. Nisem pa mu povedal, zakaj bi jo rad videl. Te dni sva se z Valterjem

*dogovorila, da mi pokaže tisto dolgo iskano jamo. Določila sva tudi dan, in sicer 19. 07. 2007. Pomen razkritja te jame je razširitev območja tega verovanja, ki bo segalo daleč proti jugozahodu.*

## SONČNO SVETIŠČE ŠKELJAK

*Lani, ko sem bil pri Vas, ste mi povedali, da je hrib Sveti Jakob dobil ime pred okoli 500 leti in da se je prej imenoval Škeljak. Želel bi, da mi o tem poveste še kaj več, če to seveda želite.*

*Valentin:* Po hišnem izročilu je bilo tam veliko prej staro sončno svetišče, ki so ga množično obiskovali ljudje iz tega prostora, še posebno ob poletnem kresu. Ko pa so se nekateri odločili, da na tistem mestu zgradijo cerkev, je bilo kar veliko sporov in nasilja. Rešili pa so ga tako, da so najbolj nestrpni neke noči staro sončno svetišče razbili in razbitine vrgli v prepad. Prav zaradi take rešitve so se prizadeti odločili, da pri novi gradnji ne bodo sodelovali. S pritiski in izključevanjem pa so jih prisilili, da so se na koncu le odločili, da pri gradnji cerkve sodelujejo, in sicer pri prevozih materiala in gradbenih delih.

*Ali je mogoče v vašem izročilu ostalo še kakšno pričevanje o starem sončnem svetišču?*

*Valentin:* Stari oče, ki je bil rojen v letu 1800, mi je povedal, da je stal tam, kjer se danes začne oltarni prostor v cerkvi, visok kamen naravnih oblik, ki je imel na vzhodnem in zahodnem delu vklesana neka znamenja ali podobo sonca in lune. Okoli njega pa je bil tudi kamniti ris.

*Ali je mogoče kdo poskušal poiskati dele tistega razbitega kamna?*

*Valentin:* Mislim, da ne. Da bi se kdo takrat podal v tiste težko dostopne stene, je komaj verjetno. Pa saj tudi nihče ni točno vedel, kako daleč v globel so tisti razbiti kamni zleteli. Po besedah starega očeta so takrat nekateri prizadeti celo načrtovali, da bi na skrivaj postavili novo sončno svetišče na severovzhodni vzpetini, imenovani Kuk. Zapriseženi možje pa so jim to preprečili, saj so vedeli, da bi jim nasprotniki, ki so bili v večini, to onemogočili. Slišal pa sem tudi od drugih starejših, da so enega od pomembnih svetih kamnov mnogo pred tem le rešili in skrili v neznano brezno.

*Ali se mogoče ve, v katero?*

*Valentin:* Preveč oddaljen je tisti čas, da bi se vse podrobnosti ohranile. Kot je še povedal stari oče, je bil že šesta generacija, ki je to izročilo prenašala naprej. Ostaja pa verjetnost, da je vsaka nekaj pozabila, morda tudi spremenila, ali celo kaj dodala.

*Čudim se, da sem o Škeljaku največ izvedel prav od Vas. Nekaj sem sicer izvedel tudi pri Felešu in Kobalarju, toda le tisto, kar sem že slišal. Zakaj je tako?*

*Valentin:* Glavni krivec za pozabo je gotovo čas. Nekaj tudi nezanimanje za tisti minuli čas. Še najpomembneje pa je bilo, na kateri strani so bili predniki. Ali pri uničevalcih Škeljaka ali pri graditeljih cerkve. Zato ni nič čudnega, da so slednji v večini.

Še to ti bom povedal. Pod Avstrijo je bil v Zapotoku eden od sedežev finančne straže, ki je delovala ob meji na Idriji. Zato je poveljnik, ko je imel čas, posebno ob večerih, prišel na klepet v našo hišo. Verjetno tudi zato, da mu je gospodinja ponudila kaj domačega, gospodar pa pijačo. Nekoč, ko sva se pogovarjala o Škeljaku, mi je zaupal, da je to, kar se je takrat dogodilo na gori, zelo majhna stvar, če jo primerjamo s tistim, kar se je dogajalo pri njih, kjer niso samo razbijali poganskih svetišč, ampak tudi pobijali krivoverce. Nekateri so se rešili in zbežali na tuje, s tem pa so tam pustili vse, kar so njihovi predniki stoletja s trudom in odrekanjem ustvarili. Podobno usodo so doživeli tudi njegovi predniki, zato tudi ne ve natančno, kje so njegove prastare korenine. Ve le, da so zelo daleč proti severu, nekje v Alpah.

Valentin Velišček  
Zapotok, julij 1953

*Kamen dujc (sl. 93), ki mi ga je daroval Valentin, je uporabljal njegov stari oče tako, da ga je polagal na čire, bule in kraste, ki so se pojavile na telesu. Še prej pa jih je namazal z "mlekom" od krtnika.*



Sl. 93: Dujc

## KOBILJA GLAVA

Vzhodno od sv. Jakoba je pod prepadnim skalovjem skoraj nedostopna pečina, ki se ji reče Kobilja glava. Pod njo pa izvira v dveh krakih potok, ki so ga nekoč v zgornjem delu do Njivc imenovali Kačji rep, od tam naprej pa Perivnik. Ta se potem južno od Anhovega izlije v Sočo. V predelu okoli Kobilje glave so okoličani zelo neradi hodili. Rečem lahko, da so se ga celo izogibali.

Na desnem bregu potoka so bile na spodnjem delu *staje*, na zgornjem proti jugozahodu pa *vedolja*. Na levem bregu pa je bil spodnji del *hrastov kraj*, zgornji severozahodni pa *boderšca*. Tam je bila levo od ceste z Anhovske smeri tudi jama, ki so ji domačini s soške strani rekli Duja jama, medtem ko so ji tisti ob reki Idriji rekli Duja Baba. V njej naj bi živela bela kača, ki je bila povezana s podzemljem pod sv. Jakobom, kjer se nahaja podzemno jezero. Ko se je v njem kopala bela kača, je z repom zamajala iztok vode in tako je potok skoraj presahnil, narasel pa je, ko se je ponovno vrnila v Dujo jamo. Občasno pa je prišla tudi skozi izvir na prosto, da se je ogrela na skalah Kobilje glave.

Svet okoli Kobilje glave je moral biti v preteklosti z nečim obremenjen, saj so se možje pogovorov o njem izogibali. Od njih sem izvedel le, da je krščanstvo ta prostor ogradilo s šestimi cerkvami. To je sv. Jakob, sv. Matevž v Kamencah, sv. Volbenk na Goljevicah, sv. Mihael na Gorenjem Polju in sv. Miklavž v Krestenicah. Ob izlivu Perivnika v Sočo pa je stala nekoč še kapelica sv. Ane, ki pa je danes ni več. Starejši možje so nas s temi pravljicami verjetno tudi strašili, saj ne vem, če je bilo v tem tudi kaj resnice. Govorili so še, da so pod Kobiljo glavo grobovi pobitih vojakov, oglarjev in tihotapcev, saj se ponoči slišijo njihovi glasovi in stokanje.

Mislím, da bi moral o tem povprašati še koga v Zapotoku, saj so tam o tem veliko vedeli.

Jože Kamenšček  
Kamenca, 1965

Pri nas se je govorilo, da sega najstarejša zgodba v čas, ko so na Škeljaku začeli graditi cerkev sv. Jakoba, ko so na vrh gore začeli voziti les za gradnjo. Zaradi utrujenosti ali površnosti je nekoč furman premalo privil zavore na vozu, tako da je voz s tovorom in konjem zgrmel v prepad. Nesreča je bila neizogibna. Od takrat naj bi tisto prepadno steno proti vzhodu spodaj v globeli začeli imenovati Kobilja glava.

Nekateri možje pa so trdili, da je Kobilja glava zanesljivo starejša od sv. Jakoba, ki je zrasel na Škeljaku. Nekaj drobcev so ohranile tudi pripovedi ali pravljice, ki govorijo o nekem prastarem svetišču na vrhu Škeljaka, kjer naj bi častili sonce. Pripovedovali pa so tudi, da je Kobilja glava daritveni prostor nekega starega in pozabljenega božanstva, ki naj bi bil povezan z Dujo Babo, v kateri bela kača čuva zlati zaklad. Prav ta del pripovedi naj bi bil kriv za nesrečen konec nekega mladeniča iz Velendola, ki je šel okoli leta 1900 v jamo, da bi poiskal omenjeni zaklad. Ne vem, če je res, toda mladeniča od takrat ni nihče več videl. Širile pa so se tudi govornice, da so pod Kobiljo glavo zakopani tisti staroverci, ki so nasprotovali gradnji cerkve na prostoru starega svetišča.

Med prvo svetovno vojno so si italijanski vojaki v delu Duje Babe uredili kaverno za top in posadko. Takrat naj bi iz jame pregnali belo kačo, ki se vanjo ni več vrnila.

Vse, kar sem povedal, sem slišal od očeta Valentina<sup>354</sup> in matere Marije.<sup>355</sup>

Franc Velišček  
Zapotok, 1969

<sup>354</sup> Rojen leta 1866.

<sup>355</sup> Rojena leta 1880.

*Ko sva se že poslovila, je Franc pritekkel za menoj in mi rekel, da mi je pozabil še nekaj povedati o Dobovem studencu, ki so ga uporabljali tisti, ki so hodili k svetišču na Škeljaku. Povedal mi je, da do njega lahko pridem, če se odpravim po stezi iz Zapotoka proti Slemenu, do kapelice. Od tam se moram po stezi spustiti proti Soški dolini. Dobov studenec se nahaja nekaj sto metrov levo od steze, a je danes žal zaraščen. Kapelica, ki je bila ob glavni cesti Vrhovlje – Lig, pa je že zdavnaj porušena.*

## ODKRIVANJE SKRIVNOSTI ŠKELJAKA

Prav tisto leto, ko je bil moj oče Valentin<sup>356</sup> sprejet v vaško fantarijo, je šel s prijatelji na Škeljak, kamor so odšli na pobudo strica Matevža,<sup>357</sup> ki je imel takrat 80 let. Stric jim je povedal veliko pripovedi o gradišču na Škeljaku. Razlagal jim je tudi, kako so se staroverci s sončnega svetišča v nevarnosti varno umaknili, predvsem stari in bolni ter ženske z otroki. Toda umik je bil le po težko dostopni vzhodni steni, kjer pa je bila zavarovana in urejena steza, tako da so se lahko s pomočjo mladih mož zelo hitro umaknili in prišli v globel, kjer je bilo zavarovano zavetišče.

Stric je želel skupaj s prijatelji raziskati prav to stezo in zavetišče. S seboj so vzeli vse potrebno orodje in vrvi. Ko so se spustili okoli 30 metrov v globino, se je prvemu vrv snela in padla v globel. Da bi ga rešili, so ga morali doseči, a ugotovili so, da bi bil povratek po isti poti težak in nevaren. Odločili so se, da gredo poševno proti jugu, kjer so ga rešili, in tako prišli varno do ceste, ki je peljala v Debenje.

Oče mi je še povedal, da so na policah videli črepinje, živalske kosti, nekaj zidarskega in drugega orodja ter lobanjo neznane živali, ki pa jim je padla v nedostopen prepad.

Franc Velišček  
Zapotok, 1978

## TONI ZAPOTOŠKI

V Zapotok, kjer je bila pod Avstrijo stalna postojanka finančne straže, je prišel mlajši Korošec, ki je študiral za lekarnarja, a je zaradi okoliščin šolanje opustil in se zaposlil pri finančni straži, ki je tu v dolini nadzorovala mejo z Italijo. Prav kmalu se je spoprijateljil z domačinom Tonijem, ki je bil že od rojstva bolehen, in z njim ob prostih dnevih iskal zdravilna zelišča po okoliških hribih. Od Tonija, ki je znal nemški jezik in bil dober opazovalec, predvsem pa bistre in odprte glave, se je veliko naučil in nato to s pridom uporabil pri zdravljenju domačinov. Tonija pa je najbolj zanimalo izdelovanje kapljic prejede,<sup>358</sup> ki pa je bila strupena in je rasla le na enem kraju ob Livških Ravnah. Te kapljice so v majhnih količinah pomagale pri hudih bolečinah, ki so jih imeli predvsem starejši bolniki. Ne vem zakaj, toda to učinkovito zdravilo je Toni imenoval *omeja*. Ker so na začetku prve svetovne vojne Italijani prebivalstvo odpeljali v begunstvo, so tja morali tudi Zapotočani. Šele takrat so domačini spoznali Tonijeve zdravilske sposobnosti in bili do njega zaupljivejši kot do laškega dohtarja, ki ga niso razumeli, kaj govori in sprašuje. Tako kot drugje, kjer je skupaj veliko neznanih ljudi, je tudi tam prihajalo do pogostih preprirov. Največ pa jih je bilo med eno družino in žensko, ki je odrejala delo beguncem in so jo klicali "*kapo grupo*". Govorilo se je, da je tisti družini odredila čiščenje stranišč in umivalnic, ker je bila z njimi v sporu. To stanje pa je trajalo več kot leto dni. Nato pa je tista ženska iznenada umrla, nadomestila pa jo je druga, ki je bila bolj človeška in pravična. Šele po vojni je Tonček povedal, da so mu takrat neznanci iz kovčka skoraj izpraznili stekleničko *omeje*, kar je bilo najbrž tudi krivo, da je "*kapo grupo*" umrla. Med begunci pa je bil zelo priljubljen tudi ače Miha, ki je bil iz naših krajev. Ker ni bil poročen, se je veliko družil in pogovarjal z ženskami, ki jih je zabaval s starimi *pravcami* o dobrih, slabih in pokvarjenih babah. Neprestano pa je govoril tudi o zlati kozi, ki se mu je večkrat prikazala v sanjah. Po njegovem mnenju je prav ona v naše kraje pripeljala

<sup>356</sup> Rojen leta 1866.

<sup>357</sup> Rojen leta 1806.

<sup>358</sup> Preobjede.

prve prebivalce. Domačinom je povedal, da mu je koza v sanjah napovedala začetek prve svetovne vojne. Sprva so se mu smejali, a, ko se je čez teden dni to le zgodilo, so postali kisljih obrazov. Nekega jutra pred zoro je prišel k naši materi in ji po tiho povedal: "*Mati, kmalu bomo rešeni tega suženjstva. Danes ponoči mi je zlata koza sporočila, da bo vojne kmalu konec*". Mati se mu je iz srca nasmejala in mu rekla: "*Miha, kaj bi dala, da bi to bilo res*." Čez nekaj dni pa nas je presenetila novica, da je vojne konec. Z velikim veseljem smo se začeli pripravljati za vrnitev domov. Ače Miha pa tega ni dočakal, ker mu je odpovedalo srce. Morali smo ga pustiti tam v tisti laški zemlji, za katero je večkrat rekel, da ne bi želel niti mrtev ležati v njej.

Franc Velišček  
Zapotok, 1964

## BATNIK

Ko sva se lani pri meni v Kamencah pogovarjala o Kobilji glavi in drugih stvarih, se nisem mogel spomniti starih imen hribov, o katerih si me spraševal. Zato sem se obrnil na starejšega moža, ki mi jih je povedal. Tako je bilo vzpetini, na kateri stoji cerkev na Goljevici, ime Tinj, tisti v Kamencah pa Strdenk.<sup>359</sup> Vzpetini, ki je na desni strani nad potjo, ki gre iz Kamenc proti Vrtačam, pa smo rekli Batnik. Pred prvo svetovno vojno so menda tam našli živalsko kost, na kateri so bile vrezane črte in še nekaj drugega.<sup>360</sup>

Jože Kamenšček

## BREZNO V AJDÍNCIH

Sredi senožeti je bilo Ajdínčevo brezno, v njegovi neposredni bližini pa še visok kamen z vklesanim luninim krajcem in nekaterimi drugimi znaki. Tega so nekoč častili tisti, ki so prvi naselili tisti prostor. V času, ko so cveteli kostanji, so v dolino prišli vojaki z namenom, da bi polovili vse mladeniče, ki so bili brez zemlje in zato cesarju niso dajali ničesar. Prav zato je bilo izdano povelje, da se jih spravi v vojaško suktnjo, s katero bodo branili cesarstvo. Med iskanimi mladeniči je bil tudi Jan, ki je bil hlapec pri bogatem kmetu. Ker ni vedel, kaj vojaki iščejo, jim je šel naproti. Nič hudega sluteč jim je povedal svoje ime. Takrat pa so ga vojaki obkrožili in mu ukazali, naj jim sledi. Med potjo pa se je Jan odločil, da svojih mladih let ne bo žrtvoval za cesarja, saj ima v vasi deklet, s katero sta načrtovala, da si srečo poiščeta v velikem mestu, ki bo zagotovo drugačno kot življenje hlapca in deklet.

Ko je med potjo zagledal lunin kamen, se je pognal proti njemu. Vojaki pa za njim. V zaletu mu je uspelo preskočiti brezno. Vojaki, ki zanj niso vedeli, so se ujeli v past in drug za drugim popadali vanj. Jan in deklet pa sta še tisti dan zbežala in se nikoli več nista vrnila.

Domačini so kasneje iz brezna v Ajdíncih pobrali vse koristne predmete mrtvih vojakov. Iz mečev so kovači skovali različna rezila, iz oklepov pa so izdelali pustne maske.

Tisti, ki so hodili tam mimo, so povedali, da straši, saj prihajajo iz brezna strašljivi glasovi. Tudi po tem, ko so lunin kamen razbili in na njegovo mesto postavili križ, je v Ajdíncih še naprej strašilo.

Valentin Velišček  
Zapotok, julij 1953

<sup>359</sup> Imena tistih vrhov so uporabljali le lastniki zemljišč, drugi pa so jih imenovali le po svetnikih cerkva.

<sup>360</sup> Kost je bila najdena ob cesti, ki so jo širili proti Batniku. Iz hiše je izginila med drugo svetovno vojno. Bila je del večje kosti. Najdeni del kosti je meril okoli 20 x 4 cm.

# MARIJA FILIPAJEVA, IVAN PETELINOV, ZANET FELEŠEV IN MIHAEL KOBALARJEV

O kresovanju .....	336
Žarni kamen .....	341
Luna v celku .....	342
Deveti sin vetrnega duha .....	343

Marija Marjuta Velišček, rojena 1880  
"Filipajevi"  
Zapotok 5

Ivan Gabrijelčič, rojen 1893  
"Pri Petelinu"  
Zarščina 11

Ivan, Zanet Pregelj, rojen 1902  
"Pri Felešu"  
Zarščina 5

Mihael Velišček, rojen 1887  
"Pri Kobalarju"  
Plave, Kobalar 73

## O KRESOVANJU

*Marjuta, ker danes v hiši ni nobenega moškega, mi boste pa Vi kaj povedali o kresovanju nekoč. Začela bi lahko z vašim otroštvom.*

*Marjuta:* Kresovanja sem se prvič udeležila, ko mi je bilo deset let. To je bilo leta 1890. Če se ne motim, je od takrat preteklo že 65 let. Zato se bolj malo spominjam. Vem, da me je tja peljal stric moje matere. Ob kresu sem čepela ob njegovih nogah in opazovala. Prevzeta sem bila od velikih ognjenih pramenov, ki so vijugali proti črnemu nebu polnemu zvezd. Od časa do časa se je med prameni za trenutek prikazala še luna. To neprestano migetanje ognja in lune ter toplota, ki je buhtela proti meni, me je uspavala. Ko sem se prebudila, so fantje ravno vriskali, dodajali veje na kres in ga preskakovali. Stric me je potem dvignil od tal in mi rekel, da je čas, da greva. Ker je luna že zašla, sem v temi težko hodila. Zato mi je stric rekel, naj se mu povzpnem na hrbet in tako sva prišla domov, ko so v hiši že vsi spali.

Kot dekle pa sem na kresovanje hodila z vrstnicami. Bilo je zelo lepo in veselo ter eno od redkih priložnosti, ko smo se lahko brez nadzora odraslih srečale s fanti in se z njimi sproščeno pogovarjale, smejale in šalile. Počeli nismo nič od tistega, kar so mislili nekateri.

V predkresnem času so gospodarji dovolili sinovom, da so se po opravljenem delu na domačiji lahko nekaj dni zapored udeleževali priprav na kresovanje. Običajno je bil z njimi tudi kakšen izkušen stric, ki je vodil dela. Takrat se je kuril kres na Koradi, kar pa je bilo za nekatere zelo oddaljeno. Od tam je edinstven pogled na morje, Alpe in Dolomite. Navade ob kresovanju pa so se čez čas



spreminjale, opazne pa so bile tudi krajevne razlike med Korado in Kolovratom, na severu. Ko so po poroki prišle pomembnejše stvari, sem kresovanju sledila zelo površno in o njem vem zgolj tisto, kar sem slišala od drugih.

*Ali se mogoče spomnite kakšnega pomembnega dogodka, ki je povezan s kresovanjem?*

*Marjuta:* Poudariti moram, da sta bila zimski in poletni kres, kot je bil tudi pust, za celotno skupnost zelo pomembna dogodka. Domačini so se iz tega razloga obeh običajev prizadevno vključevali in prispevali vsak svoj delež. Danes je seveda drugače. Vse je na ramenih redkih, ki se zelo trudijo, da bi te naše običaje ohranili, bo pa zelo težko. Kajti največji krivec, da so ti običaji šli v pozabo, je bil čas po prvi svetovni vojni. Italijanska oblast je vse, kar je bilo slovenskega, zatirala in uničevala. Na prvo vprašanje pa imam daljšo pripoved, ki sega zelo daleč v preteklost, in sicer tja v leto 1511, ko je bil v teh krajih močan potres, po njem pa nekajletna suša. Tako, da je ljudem že začelo primanjkovati hrane. Župani so prebivalstvo opozarjali, da naj s hrano čim bolj varčujejo. S to skrbjo so šli nekateri tako daleč, da so gospodinjam ob kresu naročili, naj pri peki *sušcev*<sup>361</sup> v sredino namesto kostanja dajo kamenček. Kamenčke pa naj naberejo na svetem kraju, ki bodo ognju še dodatno pomagali. Eni, predvsem revni, so to tudi storili. Toda ta novotarija je trajala le nekaj let. Kot se mi dozdeva, smo bili mi v Zapotoku redki, ki smo se dosledno držali starih navad, saj so gospodinje ob kresu pripravile *sušce* tako, kot vsako leto. Testo so zamesile s črno moko in ga dale na vzhajanje. Nato so ga ponovno pregnetle in ga razdelile na velikost jajca. Z njim so oblikovale majhne okrogle hlebčke in vanje dale kuhan in olupljen kostanj ter ponovno pustile, da vzhajajo. Ko so se hlebčki dvignili, so jim z nožem na vrhu zarezale tri vzporedne črte. Tako so lahko udeleženci kresa lahko na kres vrgli delček sušca, ki je bil delček njihovega truda. Gospodinje iz drugih vasi pa so že začele peči *sušce* z belo moko in kostanjem, na vrhu pa so vrezale križ.

*Do kdaj pa ste v Zapotoku pekli sušce?*

*Marjuta:* Vse do prve svetovne vojne, to je do leta 1914. Še to moram povedati. Starejši možje so vedeli, da je bilo najstarejše kurišče na Škeljaku. Ko pa so tam zgradili cerkev, so jim kurjenje kmalu prepovedali, da ne bi prišlo do požara. Tudi na Koradi so fantje stražili, dokler ni kres ugasnil. Takrat so tudi fantki prižgali drevesne gobe in jih na palici odnesli tistim, ki so ostali brez kresnega ognja. Vsaka hiša je v ogenj na ognjišču vrgla nekaj kresnega oglja ali gobe. Nekoč pa je bilo treba stari ogenj pogasiti, odstraniti pepel in s kresnim ognjem zakuriti nov ogenj v hiši.

*Kaj mislite, ali je ime sušec za tisti hlebček novo ali staro ime?*

*Marjuta:* Kot je povedal naš stari oče, je ime najbrž nastalo ob neki hudi suši in se potem ohranilo vse do danes. Od vseh *sušcev*, ki sem jih pokusila, mi je najboljši tisti, ki je narejen iz testa za *gobance*,<sup>362</sup> a to pecivo sem imela za takšno, ki ga lahko spečeš kadarkoli. *Sušec* iz testa za *gobance* je imel na sredini kostanj *maron*, ki se je kahal v belem vinu, skupaj z medom. To so pač izmišljotine kuharice, ki pa se lahko prelevijo tudi v krajevno posebnost.

*Prej ste povedali, da so bili kamenčki, ki so jih uporabljali za sušec, nabrani na svetem kraju. Kje pa so bili tisti kraji?*

*Marjuta:* Svetih krajev je bilo več, a so zanje vedeli predvsem možje. Nekoč je bil to Škeljak in del reke Idrije, kjer je več zaporednih tolmunov, pa tudi zaznamovana drevesa in nekateri izviri. Glavna pa je bila Divja baba, jama pod Vrtačami. Škoda, da je Duja jama pod severnim delom sv. Jakoba danes uničena. Italijanski vojaki so jo med prvo svetovno vojno preoblikovali v kaverno, tako da so vhodni del popolnoma uničili. V njej je bila nekoč zelo pomembna kamnita plošča *petrorog* (sl. 92),

<sup>361</sup> *Sušec* je bil majhen okrogel hlebček, ki so ga udeleženci kresovanja nosili s seboj in košček darovali ognju, da bi povečali njegovo moč.

<sup>362</sup> Potica.

na kateri so bili vrezani znaki, ki so služili za vedeževanje. Zadnji, ki je v njej živel, je bil neke vrste zdravilec in *vidon*,<sup>363</sup> ki je bil njen skrbnik in stanovalec obenem. Rekli so mu Črnjar. Kaj več pa ti bo o njem povedal Petelin v Zarščini.

Marjuta Velišček  
Zapotok, 1955

\*\*\*

*V Zapotoku pri Filipajevih sem izvedel nekaj o Duji jami in o Črnjarju. Rekli so mi, da Vi zagotovo veste kaj več. Če to drži, bi Vas prosil, da mi o tem kaj poveste, oziroma tisto, kar lahko.*

*Ivan:* Tvoje zadnje besede so bile na mestu! "Ni vse za vsakogar", so nekoč rekli. To velja še posebno zate, ker te komaj poznam in ne vem, zakaj in za koga zbiraš te skrivnosti.

*Povedal Vam bom po pravici, na Vas pa je, ali mi boste verjeli ali ne. Sem dijak z Gorenjega Polja. Ne delam za nikogar. Je pa res, da me v to sili radovednost in nagnjenje k brskanju po preteklosti, ki me na vso moč zanima, a le o naših krajih.*

*Ivan:* Če je res tako, pa tudi zato, ker se ti z obraza bere, da govoriš resnico, ti bom vsaj nekaj povedal. Kar pa je skrivnost, pa ne.

*Karkoli boste že povedali, bom vesel in hvaležen.*

*Ivan:* Najprej ti bom povedal nekaj o Duji jami. Italijanska vojska jo je v prvi vojni resnično uničila. Naravni vhod v jamo so spremenili in razširili v kaverno. Nepoškodovan del jame je zahodni del, ki ima tudi kapnike. Od tam naprej pa se jama nadaljuje navzdol, kamor je šel takrat le Črnjar. Tista znamenita kamnita plošča se je nahajala blizu vhoda proti vzhodu.

*Ali ste jo kdaj videli?*

*Ivan:* Videl sem jo dvakrat, ko sem šel k Črnjarju na obisk. To ime si je prislužil zaradi črne polti in ker se ni umival, saj je menil, da bi s tem izgubil vso moč videnja v prihodnost. Plošča je bila velika okoli 50 x 50 cm. Razdeljena je bila na enake kvadrate, v katerih so bili vrezani neki znaki ali znamenja (*sl.* 92). Kako je Črnjar na njej vedeževal, ne vem, ker pri tem nisem bil nikoli prisoten. Po pripovedi drugih pa vem, da je jemal le posameznike in po predhodnem pogovoru nekatere tudi zavrnil. Tisti, ki je na to pristal, se mu je moral podrediti in spoštovati njegova zahtevana pravila. Pred začetkom vedeževanja je stranki postregel z neko opojno tekočino, ki jo je splaknila z vodo. Ko je z napovedjo končal, je stranki dal še žlico neke medene snovi, ki naj bi jo okrepila in varovala pred hudim gozdnim duhom, ki bi jo lahko pri povratku domov nadlegoval ali celo zapeljal na stezo, ki vodi v prepad Kobilje glave. Malo preden je avstrijska vojska minirala most v Kanalu, je Črnjar šel čez na levi breg Soče, saj je bil doma nekje iz Trebuše. Ker je kamnito ploščo pustil v jami, sta jo dva njegova znanca iz Zapotoka skrila nekje v bližini jame. Po prvi vojni pa je tam ni bilo več, ker so jo verjetno ukradli. Podobno se je zgodilo z očetovo pustno masko, ki jo je pred vojno skrival v klet. Bila je bakrena, naredil pa jo je mojster kotlar iz Velendola. Vse maske, ki jih je naredil, so bile zelo lepe in iskane. Mojemu staremu očetu je naredil zadnjo. Ker pa je bil takrat že bolehen, je vanjo vrezal letnico 1833. Moj oče jo je potem ob pustu vedno nosil in jo kot spomin na očeta zelo pazil. Prodati je ni želel nikomur, niti članom fantarije. Oče mi je še povedal, da jih je proti koncu 19. stoletja menda izdelal veliko, za celo velendolsko fantarijo. Ko pa je umrl, je z izdelovanjem začel nekdo od Kuščarjev, ki je bil samouk. Ker vidim, da te zanima tudi pustni čas, ti priporočam, da se ustaviš še pri Felešu, kjer gospodar še vedno hrani ljudski instrument, ki so ga tam pustili pijani *pustjé*.

<sup>363</sup> Videc ali vedeževalec.

*Kako to, da Črnjar plošče ni nesel s seboj?*

*Ivan:* Tega ni smel. Plošča je bila od nekdej v Duji jami in v oblasti jamskega duha. Če bi jo hotel odnesti, ne bi prišel živ iz jame.

*Ivan, ali poznate koga, ki mu je Črnjar napovedal prihodnost?*

*Ivan:* Nekaj sem jih poznal, a so bili starejši, zato so danes že pokojni.

*Od česa pa je Črnjar v tisti samoti sploh živel?*

*Ivan:* Tam mimo je hodilo veliko ljudi. Naši v Soško dolino, Dolinci pa na našo stran. Tja so hodili tudi kositi travo in delati drva ter nabirati gobe in kostanj. Mimo pa je šla tudi romarska pot na sv. Jakob, Staro Goro in Marijo Cel. Za plačilo je najprej vzel živila. Velikokrat pa je nastavljal pasti in tako ujel kakšno žival. Izvir vode je imel zelo blizu, proti zahodu v Boderšcah. Čez celo leto je pridno nabiral zelišča in gozdne sadeže. Ob hudi zimi pa se je dogovoril s kakšnim bližnjim znancem, da je lahko prenočeval v njegovi štali in se podnevi grel na njegovem ognjišču. Spreten je bil pri zdravljenju živine, znal pa je tudi "skapljati"<sup>364</sup> prašiče. Ob vsem tem lahko sklepaš, da ni živel slabo. Onemogle popotnike je celo gostil pri njem v jami. Ker je živel ob vodi, je lovil rake in ribe. Pripraviti pa jih je znal tako dobro, da mu nihče ni bil kos. Ob večerih je prisotne zabaval z neverjetnimi zgodbami, ki si jih je sproti izmišljeval. Če pa je kaj popil, je z veseljem tudi zapel domače pesmi iz Trebuše.

*Kako to, da je prišel iz Trebuše? To pa ni tako blizu!*

*Ivan:* Ker je bil njegov predhodnik prav tako iz tistih krajev, ga je Črnjar občasno tudi obiskal. Ko pa je omagal in se vrnil domov, ga je nadomestil. Imel je srečo, da je v jami ostalo vse; s seboj je prinesel le večji nahrbtnik in popotno palico v podobi kače.

Ivan Gabrijelčič  
Zarščina, 1955

\*\*\*

*Ivan Petelinov mi je danes, ko sem bil na njegovem domu, povedal, da hranite neko staro ljudsko glasbilo, ki so ga uporabljali tudi pri pustu. Pri vaši hiši pa naj bi ga nekoč pustili pustjé. Ali mi ga lahko pokažete?*

*Zanet:* To res ne bo težko, saj je glasbilo še vedno v kotu na skednju, kjer je prepredeno s pajčevino in prekrito s senom že skoraj 50 let. Kdo pa so bili fantje, ki so ga takrat ob pustu tam pustili, ne vem, ker sem takrat komaj shodil. Zato ni čudno, da se tega niti ne spomnim. Kasneje pa sem izvedel, da so glasbilu rekli štambrlin.

*Če dovolite, bi ga prenesel na sredino skednja in odstranil pajčevino, da ga bom lahko izmeril in narisal.*

*Zanet:* Lahko ga daš, kamor ti ustreza, in opraviš svoje. Jaz pa grem po svojem delu. Ko boš končal, me pokliči, da ti bom lahko povedal, kako se imenujejo posamezni deli. Imena delov pa sem izvedel od mož, ki so nanj godli.

***Kasneje je Zanet prišel na skedenj in mi povedal imena vseh delov štambrlina, ki so pripisana na risbi.***

---

<sup>364</sup> Odstranjevati spolne žleze.

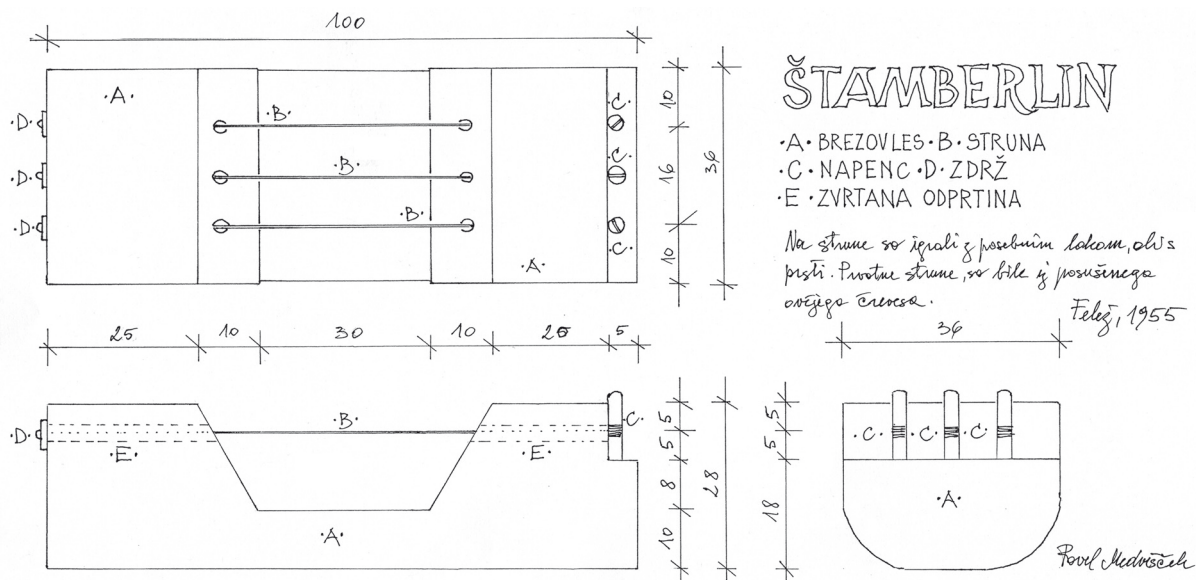

Sl. 94:  
Štamberlin

*Zanet, ali ste sodelovali pri pustu?*

*Zanet:* Ko sem bil fant, je bila tu oblast v italijanskih rokah in je pustovanje zelo nadzirala. Zato smo se fantje odločili, da pod kontrolo karabinjerjev pač ne bomo pustovali, in tako je tudi bilo.

*Ali ste mogoče poznali Črnjarja?*

*Zanet:* Videl sem ga, ko sem imel osem let. To je bilo takrat, ko smo fantje odšli z nekim stricem v Anhovo, kjer smo prvič videli in opazovali vlak. Ob tisti priložnosti pa se je stric s Črnjarjem kar nekaj časa pogovarjal. Mi pa smo ga s strani le opazovali. Zdel pa se mi je prijazen divji mož, saj je dal vsakemu izmed nas hruško.

*Kje pa ste opazovali vlak?*

*Zanet:* Ob cesti in na mostu, ki gre čez železnico v Anhovo. Videli smo kar nekaj tovornih vlakov, pa tudi osebnega, iz katerega so nam potniki mahali v pozdrav. Mi pa smo jim z navdušenjem odgovarjali. Med tistim časom pa je stric znesel vse vreče pepela, ki smo jih prinesli nekemu trgovcu.

*Kako in zakaj ste nosili pepel?*

*Zanet:* Stric je doma shranjeval in presajal pepel. Tisti dan, ko nam je rekel, da bomo lahko šli z njim v Anhovo, pa je že imel pripravljenih vseh sedem vreč pepela, kolikor je bilo fantov, ki smo šli z njim. Nosili smo vsak po 10 kg, on pa veliko več. Z denarjem, ki ga je prejel, si je kupil tobak za pipo in sol. Ker je tisti dan prišel trgovec iz Kanala, je bilo okoli njegovega voza vse polno ljudi z vrečami pepela in škafi. Vsakemu izmed nas pa je kupil štručko belega kruha, ki je bil doma na mizi le ob praznikih.

Res, da je Petelinov Ivan deset let starejši od mene, a vseeno ne vem, ali ti je povedal kaj o sončnem kamnu s Škeljaka?

*Ne, tega pa mi ni povedal. Verjetno mi ni zaupal. Če mi lahko to poveste Vi, bom vedel nekaj več.*

*Zanet:* Po pripovedi starih mož naj bi na Škeljaku stalo neko sončno božanstvo. Ko pa so začeli s

pripravami za zidanje cerkve, so staroverci del svojega svetišča na skrivaj prenesli in skrili. Eden od tistih kamnov, ki so bili predvideni, da bodo stali nekje na Koradi, pa je bil glavni žarni kamen. Ko so se dogovorili, da bo stal na najvišji vzpetini in da bo obrnjen proti vzhodu, so ga v tajnosti tudi postavili. Nekaj časa so imeli tam tudi svojo stražo. Toda čez čas so ugotovili, da so ga neznanci prevrnili in zdrobili na kose.

Ivan Pregelj  
Pri Felešu, 1955

## ŽARNI KAMEN

Na vrhu Korade, nekoliko proti vzhodu, je stal vse do leta 1923 žarni kamen. Takrat pa so ga neznanci oskrunili in uničili. Žarni kamen je iz zemlje štrlel do višine pasu, na njegovem vrhu pa je bil položen za otroško glavo velik rdeč prodnik. S tistega mesta so okoličani od "pamtiveka" opazovali sončni vzhod. V našem verovanju je človek dozorel šele takrat, ko je od žarnega kamna prvič opazoval in doživel sončni vzhod, obenem pa tudi začetek novega dne. Seveda se je moral za tisti obred sam odločiti in se nanj tudi pripraviti. Na goro je moral priti v temi bos in gol do pasu. Ko je čakal na vzhod, je moral stati za žarnim kamnom, obe roki pa je moral položiti na rdeč kamen. Ko je sonce vžšlo, se je moral skloniti in čelo nasloniti na rdeč kamen. Šele po določenem času pa se je lahko vzravnal in opazoval sonce, dokler ni obsijalo celotne Korade. Takrat pa se je lahko vrnil domov.

Tisti, ki so imeli bolne oči, in tisti, ki so slabo videli, pa so morali čakati za žarnim kamnom na sončni vzhod 21. junija, ko se je na Koradi zvečer kuril tudi kres. Mnogim se je stanje izboljšalo. Ker pa so si nekateri umivali oči s čajem iz košutnikovih korenin, ki so rasle na vrhu Korade, so celo ozdraveli. Košutnik pa je zaradi pogostega nabiranja in izkopavanja od tam izginil.

K žarnemu kamnu sem šel, ko sem imel šestnajst let. Spomnim se, da so se takrat v Soški dolini začela pripravljala dela za gradnjo železnice.

Sl. 95:  
Sohar

Pri Kobalarju, 1954

\*\*\*

Mihael je še povedal, da se z obredom, v katerem sprejemamo sončno moč, šele začneja resno obdobje človeka, ki se bo kasneje zavedal tega prenosa energije. Začne se torej nova življenjska zgodba, s katero bo potem nadaljeval še z drugo naravno močjo, vse do konca življenja.

Mihael Velišček  
Pri Kobalarju, leta 1955

*Sohar* (sl. 95) je bil naraven neobdelan kamen. Po pripovedi naj bi stal nekoliko bližje vasi kot današnja kapelica, ki je nastala po prvi svetovni vojni, saj je bil *sohar* razstreljen v eni izmed ofenziv, ki so se odvijale na tem prostoru. Niša s sv. Antonom s palico je nastala okoli leta 1900. Izklesal jo je kamnosek iz Soške doline na željo takratne gospodinje. Ime *sohar* so ohranili, medtem ko je bila za mimoidoče to le kapelica sv. Antona. Kamnosek je podobo sv. Antona reliefno izklesal do pasu v obstoječem kamnu tako, da je hrbtna stran podobe nevidna in obenem del kamna. Ob temelju so bili položeni različni prodniki, prineseni s soškega prodišča. Pripovedovalec je veliko izvedel od žene Justine (rojene leta 1890), ki je bila Kobalarjeva. Zapis in risba izpod peresa Pavla Medveščka sta nastala na kraju samem po Mihaelovi pripovedi.

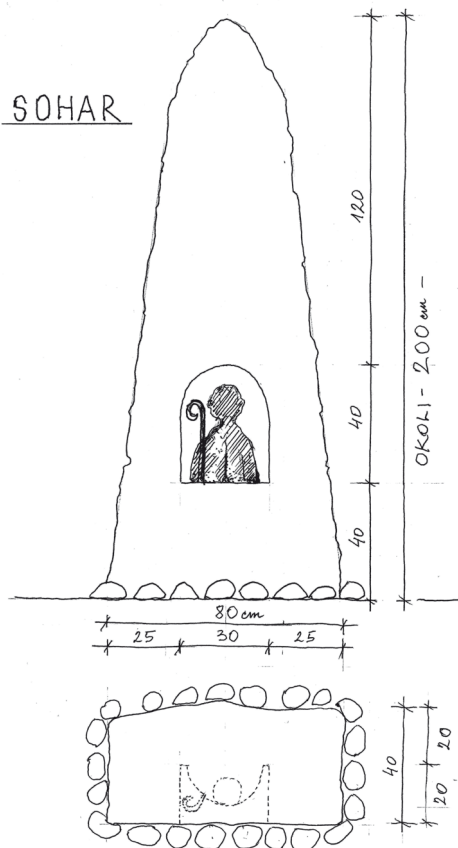

## LUNA V CELKU

Na vrhu Korade je rasel mogočen hrast, ki so ga pogani častili kot sveto drevo. Nekoč pa ga je strela, čeprav je bila vanj zabita sekira, v viharju prevrnila, oba hrastova vrhova pa sta se preklala. Ko so naslednji dan zapriseženi možje prišli do drevesa, so sklepali, da je zlom obeh hrastovih vrhov posebno sporočilo strele. Odločili so se, da začnejo kopati prav med krakoma obeh vrhov. V zemlji so kmalu našli večji okrogel in zglažen kamen, ki so ga imeli nato za nadomestek hrasta, saj ga jim je poslala sila, ki ureja vse na Zemlji. Ker je bila v tisti viharni noči na nebu polna julijska luna, je kamen dobil ime *kobalasta luna*. Ko je gospodar odpeljal vse dele podrttega hrasta, so na mestu, kjer je rasel hrast, zemljo poravnali in nanjo položili velik kamen, na katerega so postavili *kobalasto luno*. Ob vsaki julijski polni luni so od takrat naprej na Korado hodili mlajši in starejši častilci *kobalaste lune*. Možje so se pogovarjali o vsem mogočem in tudi kaj popili, medtem ko so fantje igrali neko igro z metanjem kamnov. Ženske pa so pletle *kranclje*<sup>365</sup> in jih polagale okoli nje. Ko pa je postalo temno, so zakurili kres. Nekateri so hodili k njej večkrat letno in jo prosili za pomoč. To se je dogajalo vse do začetka prve svetovne vojne, potem pa je ta dejavnost na Koradi popolnoma zamrla. Zdi se mi, ne vem pa, če imam prav, da je dobila kmetija Kobalar pod Korado ime prav po tistem luninem kamnu.

Ivan Gabrijelčič  
Zarščina, 1958

Naš oče je pripoved, ki se je ohranila o Koradi v Zarščini, zelo dobro poznal. Menil pa je, da je najverjetneje v njej le del tistega, kar se je v resnici zgodilo. Vse, kar ti bom povedal, je oče izvedel od znancev iz vasi, ki so zahodno od sv. Jakoba. Pripovedovali so mu, da je bil že v davnini za staroverce Škeljak sveta gora. Ko pa so nanjo odnesli in tam postavili kamen, ki so mu rekli kačja glava, je bil ravno čas polne lune v *celku*. Kar pomeni, da je bila luna na začetku meseca mlaj, na koncu istega pa polna luna. So pa te lune v *celku* zelo redke, a z neverjetno močjo na vse, kar obsijejo. Zato so jih takrat na Škeljaku častili v treh zaporednih nočeh. Na tistem mestu so kurili tudi kres ter se veselili in plesali z namenom, da bi dobili čim več njene moči. Spomin na tisti čas je ohranjen le še v današnji zahodni ravnici pred cerkvijo, ki se ji reče *V celku*.

Ko pa so na vrhu Škeljaka začeli graditi cerkev sv. Jakoba, je prišlo do hudih sporov, predvsem zaradi uničenja prostora, kjer so častili sončno božanstvo. Ker dogovor med sprtimi ni bil sklenjen, so se staroverci umaknili, kačjo glavo pa so na skrivaj premestili na Korado. Tam je ostala najmanj celo stoletje ali celo več, dokler jih niso od tam pregnali. Da bi kačjo glavo obvarovali pred uničenjem, so jo zapriseženi možje skrili v Babjo jamo pri Zamedvejem. Nasprotniki starovercev pa so jo s pomočjo vohunov le izsledili in uničili.

Običaj čaščenja lune v *celku* se je na Koradi ohranil, le da se je nekoliko spremenil. Praznovanja se je večkrat udeležil tudi moj oče, ko je bil še mladenič. V spominu so mu ostale predvsem mladenke v belem, ki so plesale okoli kresa in na palčki vrtele iz rož spletene venčke, ki so jih s palico metale preko ognja na drugo stran. Tisti, ki ga je venček zadel, pa naj bi bil do naslednjega kresa obvarovan pred nesrečami in boleznijo.

Mihael Velišček  
Kobalar, 1963

Ko si zadnjič odšel, sem se spomnil, da sem ti pozabil povedati še nekaj o tisti kačji glavi, ki so jo takrat staroverci postavili na vrhu Škeljaka. Preden so jo odnesli gor, so jo morali zapriseženi oziroma posamezniki, ki so bili izbrani za ta obred, na skrivaj odnesti v dolino Tamore, kjer izvira potok Skalnik, ki so mu domačini rekli Skavnk. Ime obreda sem pozabil, bil pa je zelo pomemben<sup>366</sup>, saj je

<sup>365</sup> Kranclj je venček.

<sup>366</sup> Obred ozbenanja.



Sl. 96: Najstarejše kurišče za kres na severni strani Korade. Od leve proti desni južni rob Trnovske planote, Sveta Gora, Škabrijel in Sabotin. V daljavi je videti tudi Snežnik, Trstelj in Cerje. Kres so na zahodu videli z Matajurja, na severu pa tudi s Kolovrata (foto: Pavel Medvešček).

šele po njem kačja glava dobila svojo pravo moč in veljavo. Kot sem slišal, se je obred, ki je bil skrivnost, odvijal v prvem tolmunu izvira Skalnika.

Mihael Velišček  
Kobalar, 1969

## DEVETI SIN VETRNEGA DUHA

Krunklja so imeli ljudje za lenuha in pohajača, ker je cele dneve hodil okoli ter tako obredel vse vasi in zaselke daleč naokoli. Bil je znan tudi po tem, da je iz hiše ali dvorišča neopazno marsikaj odnesel. Čeprav so ga imeli ljudje vedno na očeh, so kasneje ugotovili, da jim je kaj odnesel, ne da bi ga zasačili pri delu. Kljub temu pa je bil izredno dober govorec in *izmišljec*. Pripovedoval jim je nemogoče in nepredstavljive zgodbe, za katere je pravil, da so se zgodile v toplih krajih, kjer ljudje živijo celo leto na prostem. Govoril je tudi, da je bil sem poslan od vetrnega duha in da je njegov deveti sin. Večkrat je povedal, da ga v snu skoraj vedno obišče njegov vetrni oče, ki ga nato premesti na drugi kraj. Ker pa je vse to doživljal v spanju, ni bil prav nič presenečen, da se je naslednje jutro znašel na drugem kraju. Rekel je, da je enostavno frleti po zraku iz Zarščine v Velendol. Popolnoma drugače pa je leteti od Kobalarja preko Soče v Zagomilo, ali iz Liga čez Idrijo v Oborčo.

Ko so ga vprašali, zakaj vetrni duh vse to počne, jim je odgovoril, da ga pripravlja na odhod iz tega sveta, ko bo odšel k njemu in mu pomagal pri vetrnih opravilih, saj bo do takrat dobro poznal vse tukajšnje ljudi in kraje ter njihove potrebe po vetru.

Ko je zbolel, je težko hodil, kar ga je zelo prizadelo. Ob neki hudi nevihti je šel iz Vrtač proti Koradi. Ker so to opazili domačini, so ga na ves glas klicali in prosili, naj se vrne in ostane pri njih v zavetju. A pot je nadaljeval, ne da bi se ozrl. Od takrat ga ni nihče več videl.

Ivan Pregelj  
Feleš, 1961

# LUIŽEV JOŽE

Pepi Jože Luis, rojen 5. 5. 1905  
"Pri Luiževih", upokojeni cestar  
Vrhovlje pri Kožbani 5

## LINTVARNI KAMNI

Pepi mi je povedal, da so še pod Avstrijo nekateri možje poznali lintvarne kamne raznih oblik in velikosti. Te kamne so lahko na skrivaj komu namestili ob hišo, v zid, v hlev ali na skedenj. Lintvarni kamen pa je nato z leti povzročil propad družine in domačije. Pepi je poznal kar nekaj takih hiš, ki so že zdavnaj opuščene in celo v ruševinah. V eni od teh je nekoč odkril lintvarni kamen, ki pa se ga ni dotaknil. Ker sem ga prosil, naj mi ga pokaže, me je peljal do ruševine. Kamen je bil nameščen v vdolbino pod stopniščem, ki je vodilo na skedenj. Bil je zelo vesel, ker sem se odločil, da ga vzamem. Posvaril pa me je, naj ga ne hranim v hiši, ker bom zagotovo kmalu spoznal njegovo uničujočo moč. Prisegel sem tudi, da ne bom razkril nahajališča ruševine, da ne bi prišlo do neprijetnih besed ali obtožb, ki bi ga prizadele.

Vrhovlje, 1967

*Ko sva se vračala proti Vrhovlju, mi je Pepi še povedal, da je mogoče lintvarjevo uničujočo moč tudi izničiti. To lahko storim tako, da lintvarni kamen izpostavim špičastemu<sup>367</sup> predmetu. Kakšnemu in koliko časa, pa ni vedel.*



Sl. 97: Lintvarni kamen s koničastim delom korenin posušenega drevesa, ki so izničile njegovo uničujočo moč v času treh polnih lun (foto: Daša Medvešček)

<sup>367</sup> Koničasti.



# MOHOR BLAŽEV, MARIJA FILIPAJEVA, MATILDA ŽBOGARJEVA, ANTONIJA PAVŠČEVA IN ANGELA LAHOVA

Mohor Markič, rojen 1896  
"Blaževi"  
Markiči 4

Marija Marjuta Velišček, rojena 1880  
"Filipajeva"  
Zapotok 5

Matilda Tilka Žbogar, rojena 1900  
"Pri Žbogarjevih"  
Velendol 26

Antonija Tonica Mišček, rojena 1884  
"Pavščevi"  
Mišček 4

Angela Vidič, rojena 1905  
"Lahovi"  
Srednje 18

## VADRINE

*Med domačimi pogosto slišim o vadrinah. Ko pa jih vprašam, kdo in kaj so, dobim odgovor, da je vadrina čarovnica, napovedovalka usode ali tatica. Kaj Vi mislite o tem?*

*Mohor:* Kaj veliko že ne, a nekaj vseeno. Kot sem slišal, naj bi bila prva *vadrina* nekje izpod Kolovrata, blizu izvira Idrije. Tam naj bi imeli tudi neke vrste svetišče vodnega duha, imenovanega *Vodrin*. Iz tega pa naj bi nastale njegove častiteljice *vadrine*, ki pa so kasneje napovedovale vreme in vse, kar je bilo povezano z vodo. Prva *vadrina*, ki se je ohranila v ljudskem spominu, je bila Flaja. Zelo lepa in visoka ženska, ki pa so se je možje izogibali. Ob sebi je imela vedno velikega črnega psa, ki je imel eno rjavo in drugo belo oko. Vreme je vedno napovedovala v Škafcih, v reki Idriji pod zaselkom Kosi. Škafci se začnejo od mlinov naprej in tvorijo sedem zaporednih tolmunov ali *verinov*.

*Katarina:* Poznala sem samo *vadrino* Juro. Ob reki pa jih je bilo kar nekaj, med katerimi so bile tudi take, ki so z napovedovanjem hotele zaslužiti. Prave *vadrine* so se te obrti učile pri starejših, a je bilo to znanje skrbno varovano in nedostopno.

*Katarina, ali poznate koga, ki bi o tem še kaj vedel?*

*Katarina:* Marjeta Filipajeva iz Zapotoka Vam bo gotovo še kaj povedala. Pri nas pa pozimi za večerjo še vedno pripravljamo Jerine fritalje. Te je delala tako, da je v moko dala mleko in naredila

tekoče testo, v katerega je vmešala ribana jabolka. Zmes je nato v ponvi spekla na obeh straneh. Ob tej jedi je pila ječmenovo kavo. Mi pa v testo vmešamo še jajce in sladkor.

Mohor Markič in Katarina  
Markiči, 1954

\*\*\*

*Povedali so mi, da veste neke stvari o vadrinah. Ali je to res? Ali ste mi jih pripravljene zaupati?*

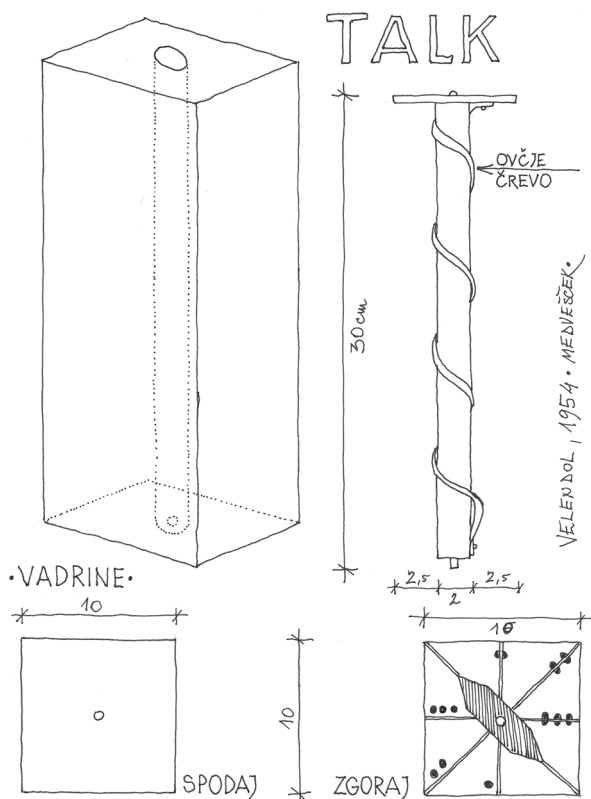

*Marija:* O teh vadrinah res nekaj vem, ne vem pa, če je to sploh pomembno. Te ženske so pač hodile po vaseh in si s tem težko služile svoj vsakdanji kruh. Rekla bi še, da so slabo živele, spale pa so vedno le v štalah ali na skednjih. Kljub temu pa so bile zelo čiste in urejene. Čeprav so spale v štalah, so gospodinjso prosile za vodo, da so se lahko umile. V toplih dnevih pa so se zgodaj zjutraj ali ob mraku umivale tudi pri studencih. Je pa res, da jih nekateri niso pustili niti na dvorišče, ker so jih imeli za poganke, ki ne verjamejo v boga, ampak v neke čudne kamne, drevesa in izvire. Osebnost sem poznala le Jero, ki je imela posebno govorico. Uporabljala je neke besede, ki jih pri nas nimamo, a smo se nanje navadili in jih tudi razumeli. Njena posebnost je bila čudna in iz različne volne spletena kapa, ki je imela ob ušesih širok pas, ki ji je segal preko ramen. Čez ramena pa je imela ogrnjeno večje pregrinjalo, ki je bilo prav tako spleteno iz raznobarvne volne in ji je segalo mimo obeh rok in zadnjice. Pregrinjalo je uporabljala tudi, da se je z njim pokrila, ko je spala. Okoli zapetja leve roke je imela iz ovčjega črevesa narejeno debelejšo nit, na kateri je naredila sedem vozlov. Poleg tega, da je zelo dobro obvladala uporabo vseh vrst zelišč, je bila večja tudi pri porodih. Ker pa ji to ni zadostovalo za preživetje, je posameznikom napovedovala tudi vreme. Med sušnimi obdobji so ljudje komaj čakali dež, ki ga je zelo natančno napovedala in s tem tudi največ zaslužila.

Sl. 98: Talk

*Kako pa je Jera lahko tako natančno napovedovala vreme?*

*Marija:* Pri sebi je vedno imela talk (sl. 98), ki ji je omogočal zelo natančno napoved. Zgrešila jo je največ za 12 ur. To pa ji je prineslo toliko, da je lahko s hrano napolnila svoj nahrbtnik. Tako kot je iznenada prišla, je tudi odšla. Največkrat v zgodnjih jutranjih urah, ne da bi prej povedala kam. Sem se je lahko vrnila čez mesec dni ali tudi več.

*Ali se ni bala, da bi ji talk vzeli in bi tako ostala brez dela?*

*Marija:* Ne, ker ga je imela vedno pri sebi v nahrbtniku. Zanj se je seveda bala, saj je tisti, ki ji ga je naredil, že zdavnaj umrl. Doma pa je bil nekje od Vogrinkov. Kot je povedala, jih je naredil tri in vsi so se uporabljali na tem območju. Če želite o tem še kaj izvedeti, se morate oglasiti pri Žbogarjevi Matildi v Velendolu.

Marija Velišček  
Zapotok, 1954

\*\*\*

*Marjeta Filipajeva mi je rekla, da mi boste verjetno tudi Vi povedali kakšno stvar o vadrinah.*

*Matilda: Vadrine sem poznala. Kaj pa želite izvedeti?*

*Najprej Vam bom povedal, kaj o njih že vem, potem pa se boste sami odločili, kaj mi boste povedali.*

*Matilda: Povedala Vam bom nekaj o vadrini Anri, ki sem jo najbolj poznala in jo zelo cenila, saj je bila od vseh najinteligentnejša. A najprej bom dopolnila to, kar so Vam povedali o *talku*. Omenjeni izdelovalec *talkov* je najprej v roke dobil tistega, ki je bil od pokojne Flaje. Preden jih je začel izdelovati, je dodobra preučil Flajin *talk*, tako da ga je odprl in ugotavljal, kako deluje. Prodajal pa jih je le *vadrinam*, in sicer za vrednost ene ovce. Kako je narejen in kako deluje, ni razkril nobenemu, saj je bil "od stare rodbine", kateri je pripadala tudi Flaja. Ker ni želel, da bi prišli v neprave roke, jih ni izdeloval na zalogo, ampak le po naročilu.*

Anra je vedela vse o svetišču pri izviru Idrije, ki je bil v območju vodnega tročana, ki so ga tvorili njeni izviri. Verjetno je tudi edina, ki je do konca uporabljala tolmane v Škafcih, ki so bili najpomembnejši del tega vodnega verovanja. Prav zaradi tega je večinoma hodila le po vaseh in zaselkih severnega dela Idrije. V Klinu na sotočju Vogrinke in Idrije pa je imela majhno pritlično hiško z dvema prostoroma, ki je bila med prvo svetovno vojno porušena. Med vojno je odšla v Benečijo, kjer je ostala do konca vojne, nato pa se je vrnila v Klin. Ker pa je bilo njeno domovanje porušeno, je živila pri teti in svoje delo še naprej opravljala. Umrta je zaradi pljučnice, okoli leta 1930.

*Ali Vam je morda pripovedovala kaj o Škafcih in kaj je tam počela?*

*Matilda: Ko sem bila nekoč v Mlinu; bilo je nekaj let po koncu vojne; sva se drugič srečali. Ker je bila namenjena v Škafce, sem šla z njo. Med potjo mi je pokazala *talk* in razložila, kako deluje. Rekla mi je, da ji kaže, da bo čez nekaj dni deževalo. Ker je bilo sušno obdobje, sva zlahka hodili po strugi. Ko sva prehodili vseh sedem tolmunov, ki jim je ona rekla tudi *otoni*, mi je začela razlagati Škafce. Ko ima reka dovolj vode, poskakuje kot mladenka. A, ker je bila takrat skoraj suha, so se nam lepo kazale lepote Škafcev. Anri se ni zdelo nič čudnega, da so ga staroselci izbrali za obredni prostor. Nekoč so se tam odvijali različni obredi, predvsem ob sušnem obdobju, ko so prosili vodnega duha *Vodrina* za dež in mu prinašali zelenje, rože in pridelke, da bi se mu prikupili. Anra pa je takrat odšla v Škafce, da bi preverila, če njen *talk* še vedno pravilno deluje. Kot mi je povedala, je svoj *talk*, kot velevajo pravila, prvič preizkusila prav tu in ga v sredinskem četrtem tolmunu z brinovo vejico in njegovo vodo tudi poškopila. Prav zato sva odšli v četrti tolmun, kjer je ponovno pogledala na *talk*. Kot mi je pokazala, se je kazalec premaknil nekoliko v desno. Razložila mi je, da to pomeni, da bo mogoče že ponoči ali naslednji dan začelo deževati. Če bo, ji je mlinar obljubil vrečko koruzne moke, Fatorin pa kos špeha. Brez besed je nato šla do prvega tolmana, zajela vodo v skodelico in jo ulila v drugi tolmun. Tam je vodo zopet zajela in jo zlila v tretjega ter tako naprej, vse do sedmega tolmana na jugu. Povedala mi je, da so tako ravnali nekoč, da bi pomagali reki, da bi stekla proti morju. Kot sva potem videli, je bila reka od tam naprej suha.*

Presenečena sem bila, ko je začelo naslednji dan popoldne rahlo deževati, sredi noči pa so bili že močni nalivi. Suša je bila premagana!

*Kako pa je izgledala Anra?*

*Matilda: Čeprav v letih, je bila ženska še vedno lepa in prijetna. Oblečena pa je bila kot vse *vadrine*. Z razliko od drugih pa si je oblačila spletla iz temnejših barv volne. Pri njej je prevladovala rjava, modra in črna barva, le ena nit je bila rumena. Kot spomin nanjo sem hranila njeno volneno nogavico, ki mi jo je podarila, ker se mi je zdela barvno zelo prijetna. Rekla mi je, da imava obe enako nalogo, in sicer da si vsaka splete še eno nogavico. Žal sta se v času druge svetovne vojne izgubili. Menda ju je nekdo vzela, ko sta se sušili.*

*Ali mogoče veste, kje je končal Anrin *talk*?*

*Matilda:* Tega pa res ne vem. Zagotovo ga je vzel kdo iz njenega rodu. Kot vem, so bili vsi zelo ponosni in so veliko dali na njihovo ime.

*Kje pa je pokopana?*

*Matilda:* Tudi tega ne vem. Mogoče bi ti to znal povedati kdo s severnega dela doline.

*Ali bi mogoče o tem kaj vedela Tonica Pavščeva?*

*Matilda:* Verjetno da ne, je pa ona zelo dobro poznala *vadrino* Tafro, ki je bila doma nekje iz okolice Golega Brda.

Matilda Žbogar  
Velendol, 1954

\*\*\*

*Kot vse, bom tudi Vas najprej vprašal, ali ste poznali vadrine?*

*Antonija:* Zakaj pa Vas to zanima, saj so to stvari, ki so šle že zdavnaj v pozabo. Nekateri pravijo, da so to ene same vraže, v katere pa so mnogi le verjeli. Osebno sem poznala le dve. Juro, ki je prva umrla, in Tafro, ki je zelo pogosto hodila tu mimo in večkrat prespala v naši štali ali na skednju. Za Anro pa sem le slišala. Živela naj bi nekje pod Kolovratom. Kot so mi povedali, je bila najboljša.

*Ali veste kaj več o Štrabanki?*

*Antonija:* Ne vem, če sem prava, ki bi lahko govorila o njej. Bili sva le znanki, ki sva se občasno pogovarjali. Bila je zelo razgledana ženska in je veliko vedela o zeliščih in pletenju, pa tudi o peki kruha in potice. Največ bi Vam o njej lahko povedala njena prijateljica Jušta, ki je živela v Praprotišču čez Idrijo. Ukvarjala se je z "zevnico"<sup>368</sup> in *strigonijo*,<sup>369</sup> umrla pa je tistega leta, ko se je končala prva vojna. V vasi pa je bila nezaželena, ker je prišla iz Oborče, od koder so jo kot nevernico pregnali. Osebno je nisem poznala. Vse, kar sem Vam o njej povedala, sem le slišala od drugih.

*Ali je imela tudi Štrabanka oblačila pletena iz različnih barv volne?*

*Antonija:* Seveda, a le do prve vojne. Po njej pa ne, ker so starejši ljudje naščuvali otroke proti njej in so jo prepoznali že po obleki ter nanjo vpili in jo zasmehovali. Hodila je tudi po vaseh sosednje Benečije, zato je med prvo vojno tam tudi živela. Ker je bilo to območje zaledje soške fronte, bi jo, če bi se pojavila na naši strani, vojaki pregnali, saj so takrat nadzorovali premike civilistov.

*Ali je tudi pri vas napovedovala vreme?*

*Antonija:* Nekajkrat je, a ji moj mož ni verjel. Vedno, ko je iz nahrbtnika vzela tisto napravo, ji je ukazal, naj jo nemudoma pospravi. Meni pa je naročil, naj ji dam eno jajce. Vem pa, da so bili nekateri sosednje z njeno napovedjo zadovoljni. Mojemu možu pa je enkrat tako zamerila, da se pri nas ni ustavila, če je bil doma. Bilo pa je tako. Nekoč se je pred neurjem zatekla v našo hišo. Ker dež ni prenehal, je ostala za ognjiščem tudi po večerji, ko smo začeli z molitvijo, ker je bil predbožični čas. Takrat je iz žepa potegnila "*kvadrin*",<sup>370</sup> in iz njega vlekla nit enkrat na eno, drugič na drugo stran, obenem pa premikala ustnice in mižala. Ko je mož to videl, ji je ukazal, naj se takoj pobere v štalo, sicer jo bo skupaj s *kvadrinom* vrgel v ogenj. Seveda je takoj šla iz hiše. Prespala pa je v sosedovi štali in tam tudi povedala zakaj.

<sup>368</sup> Zelišči

<sup>369</sup> Vedeževanjem.

<sup>370</sup> Kocko.

Kako pa je tisti kvadrin poimenovala?

Antonija: Čez čas mi je kvadrin pokazala in mi povedala, da se mu reče *cugn* (sl. 99). Izdelal ji ga je stric iz Benečije, ki ga je tudi sam uporabljal, bil pa je iz hruškovega lesa.

Za kaj pa se je *cugn* uporabljal?

Antonija: Ne vem, če sem jo dobro razumela, a zdi se mi, da so ga uporabljali vedno, ko so se po delu želeli odpočiti. Takrat so se usedli ali ulegli in iz njega vlekli nit v vse smeri, tako da so kokco obračali in mižali, ob tem pa, kdo ve kaj, razmišljali.

Kakšna nit je bila v *cugnu*?

Antonija: Iz ovčjega črevesa. Kako se jo pripravi, pa sem videla doma. Tanko ovčje črevo se najprej v tekoči vodi spere zunaj in znotraj. Potem se ga obesi pod *gank*, ki pa se ga spodaj obteži. Pri nas smo ga obtežili s kamnom, ki je imel luknjo. Mora pa viseti. Nekoč so posušena črevesa uporabljali tudi za strune in vezalke. Popolnoma posušeno suho črevo potem še pomažemo z mastjo, da postane mehko. Ko se je pripravljalo na priključitev Primorske, so jo nekateri strašili, da bo nova oblast vse take, kot je ona, zaprla in jih kot lenuhe poslala na prisilno delo. Ko je bila postavljena nova meja na Idriji, smo vsi krajani slavili, da smo prišli pod svojo državo. Takrat res nisem pogrešala Štrabone, vendar sem čez nekaj mesecev le izvedela, da živi nekje na desnem bregu Idrije v Italiji. Drugih novic pa o njej nismo slišali. Šele okoli leta 1955 smo izvedeli, da je umrla.

Ali poznate kakšno žensko, ki bi mi lahko še kaj povedala o vadrinah?

Antonija: Ne. O tem bi Vam znala kaj povedati le še stara Lazarka iz Britofa, ki pa je že zdavnaj umrla.

Antonija Mišček  
Mišček, 1955

\*\*\*

Sprašujem Vas, ali ste morda kdaj slišali za vadrine?

Angela: Sem. Prijateljica, ki je o njih precej vedela, mi je o njih nekaj malega povedala. Morda je začutila, da me to ne zanima preveč. Mogoče je bilo res tako, a le zato, ker tistih žensk nisem niti poznala niti srečala.

Ali se spominjate, kaj Vam je povedala?

Angela: O tem moram najprej malo premisliti. Zagotovo se bom česa spomnila, čeprav je od takrat minilo že veliko let. Paziti moram, da ne bi povedala kakšne neumnosti, zaradi katere bi me lahko kdo obtožil, da lažem. Če se ne motim, je šlo za neko čaščenje vode ali izvirov Idrije, ki sega v predkrščanski čas. Iz tega pa so kasneje nastali običaji in obredi, pri katerih so sodelovale mlade ženske, ki so jih imenovali *vadrine*. Po imenu pa se spominjam samo Tafre, ki jo je poznala prijateljica. Vem, da je bila zelo lepa ženska, predvsem pa pametna. Živela je samosvoje življenje kot puščavnica, čeprav je bila iz rodu, ki se je prvi naselil na območju, imenovanem Izvirnica, ker tam izvira Idrija iz petih izvirov. Vem, da ima vsak izvir svoje ime, ne vem pa, če se jih bom ta hip spomnila. Vem pa, da gre po nekem pravilu prvih črk. Čakajte, čakajte! Že vem! HRASST! Torej Hodinca, Rakuca, Ajdna, Skrlica in Trnica. Ali ste videli? Le na hrast sem se morala spomniti, pa je šlo. Velika zasluga pa gre prijateljici,

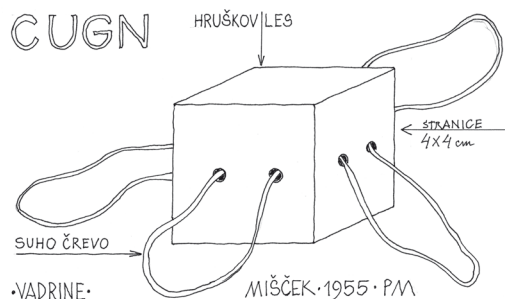

Sl. 99: Cugn

ki mi je o teh izvirih podrobneje pripovedovala, saj jih je večkrat letno tudi obiskala. Tretji in obnem najšibkejši izvir je Ajdna, ki naj bi bil po prijateljičinem mnenju edini zdravilni. Zato njegovo vodo nosi tudi domov in jo pije po požirkih. Trdi, da ji pomaga pri prebavi. Z izvirom pa nastane problem, saj ga melišče večkrat prekrije in ga je težko najti, še posebno v suši, ko teče voda pod zasipom. Povedala mi je tudi, da so si umirajoči največkrat želeli prav vodo iz Ajdne, da so lahko lažje umrli. Nekoč mi je prinesla pijačo, ki jo je izdelala Tafra po nekem starem receptu. Bila je posebnega okusa in je bolj prijala moškim kot ženskam. Recepta ne poznam. Vem le, da so jeseni stolkli hruške *ozrine*,<sup>371</sup> ki so jih nato stisnili v preši. V nastali mošt pa so dodali še sveže stolčene brinove jagode. Vse skupaj so nato pustili, da je prevrelo v *ozrino* vino, ki so ga jemali kot zdravilo proti vnetju sečil. Mnogo bolj mi je prijala pijača *drenc*, ki ga je ravno tako pripravljala Tafra, in sicer iz dozorelih drnulj, ki so rasle za njeno hišo. Drnuljin sok je najprej segrela, v ohlajenega pa je vmešala 2 dela soka in 1 del medu. Pila ga je od jeseni do pomladi, ko ni bilo zelenjave.

Angela Vidič  
Srednje, 1960

---

<sup>371</sup> Pijači so rekli *ozrinc*.

# ANTON ŽBOGARJEV IN ANTON ŠMONEROV

Zaznamovano drevo .....	351
Škuržji strici .....	351
Kotlar iz Velendola .....	352

Tone Anton Velišček, rojen 1897  
"Šmonerovi"  
Velendol 27

Anton Žbogar, rojen 1899  
"Pri Žbogarju"  
Velendol 25

## ZAZNAMOVANO DREVO

Nekje pod Velendolom je stalo zelo staro zaznamovano drevo. Govorilo se je, da so ga častili že poga-ni. Ne vem, kako in zakaj se je tam okoli leta 1900 ali pa še prej to drevo prevrnilo. Nekomu iz naše hiše je uspelo izžagati del drevesa, v katerem je bil zaraščen velik bel prodnik. Za njegov pomen pa ni vedel nihče. Na skednju je bil vse do večera pred pustom leta 1910, ko so ga skupaj s psom Runom odnesli neznanci. Sumili smo, da je bilo to delo fantov iz sosednje vasi, ki so se pripravljali na pust.

Anton Velišček  
Velendol, 1955

## ŠKURŽJI STRICI

Nekoč je bil pri vsaki kmetiji stric. To je neporočeni brat gospodarja. Če pa se je nekdo od nje-govih bratov poročil, je moral od hiše na svoje. Nekateri kmetije, predvsem večje, so imele tudi po več stricev. Seveda lahko tudi tet, ki so bile neporočene gospodarjeve sestre. Vsi pa so delali različna dela na kmetiji.

Strici so se večinoma družili le s strici iz svoje ali sosednjih vasi. V takratni družbi so predstavljali poseben sloj, ki so ga izkoriščali gospodarji. Za plačilo so dobili le hrano, nekaj oblačil in obutve. Spali so v revnih majhnih kamrah, nekateri celo v štalah ali na skednjih. Ker pa so gospodarja ali gospodarico pogosto prosili za denar, da bi si lahko kupili tobak, so jim očitali, da preveč kadijo in čakajo.

Pred prvo svetovno vojno so se strici iz naše okolice ob prostem času najpogosteje zbirali pri stricu, ki je živel sam na samotni kmetiji. Ker je pred njegovo hišo raslo drevo škurža,<sup>372</sup> so mu rekli Škurž, njegovim prijateljem pa *Škuržji strici*. Od nekaterih pa so bili deležni tudi nenehnih pikrih pripomb, zaradi posebnega pogleda na svet. Združevali so se le ob večerih in ob dnevih, ko na kmetiji ni bilo veliko dela. Večino časa so prebili ob klepetu o stvareh, ki so jim bile skupne, seveda pa tudi o

---

<sup>372</sup> Škorža.

vaških novicah. Podnevi so s škujami<sup>373</sup> balinali, ob večerih in pozimi pa so igrali karte, kaj dobrega spekli na ognjišču ali v krušni peči in pili domače vino *cividin*. Škuržji strici so bili poznavalci ptic, dobri krivolovci ter spretni pri lovu na rake, ribe in vagorje.<sup>374</sup> Vse to pa jim je prišlo prav, ko so pripravljali posebne jedi, ki jih doma niso nikoli jedli.

Najbolj znana mi je bila tista skupina *Škuržjih stricev*, ki je dobro poznala vse potoke od Golega Brda do Kostanjevice. Povedali so, da je trinajst velikih in veliko majhnih. Ker pa je bila Idrija mejna reka, so tam lovili le občasno, saj so se bali, da bi jih finančna straža zalotila pri prepovedanem ribolovu. Ko so ulovili več vagorjev, kot so jih dejansko potrebovali, so jih dali v okrogel iz vrbovja spleten koš in ga potopili v opuščen vodni zbiralnik, ki je bil v gozdičku blizu Škuržove hiše. Ker so vedeli, kdaj se v Idriji drstijo ribe, so k njej odšli v večji posadki, vsak pa je imel svoje vedro. Tako kot vagorje so tudi odvečne ribe odložili v omenjeni zbiralnik. Če so se dogovorili, da jih bodo spekli, je šel k zbiralniku ponje le eden, ki je nato pokrov zbiralnika pokril z zemljo in listi, da ga drugi ne bi opazili.

Na kresni večer, ko se je okoli kresa mladina veselila in pela, so se *Škuržji strici* dogovorili, da bodo kresovali ob Škurževi hiši, kjer si bodo pripravili vagorjev golaž z ajdovo polento. Po vagorje je šel tisti kot vedno. Ker se v predvidenem času ni vrnil, so tja poslali najmlajšega. Ves preznojen in prestrašen je priletel v hišo in povedal, da je stric mrtev, njegova glava pa visi v zbiralnik. Za njegovo smrt so krivili Škuržje strice. Nekateri so jih tudi obtožili, da so brezverci, ki obenem še hujskajo mlade proti duhovščini. Največ strupa pa je bil deležen Škurž, ker je imel kljub opozorilu, naj ga odstrani, na dvorišču poganjski kamen. Smrt strica pa so imeli kot kazen za njihovo brezboštvo. Ker je bil pritisk na Škuržje strice zelo hud, so ostali nekaj časa doma. Tisti pa, ki jih vse to ni prizadelo, so ribe in vagorje iz zbiralnika pobrali in pojedli. Ko so ljudje na smrt nesrečnika pozabili, so se Škuržji strici vrnili k Škuržu in se še naprej družili, ne da bi se ozirali na strupene besede, ki so jih nekateri še naprej izrekli na njihov račun.

Anton Žbogar  
Velendol, 1953

## KOTLAR IZ VELENDOLA

Okoli leta 1800 je v Velendolu živel kotlar, ki je ob svojem rednem delu izdeloval tudi bakrene pustne maske, ki so jim rekli *kotláne*. V njegovi delavnici je visela posebna bakrena maska, ki jo je mojster imenoval *hostnik*, od koder je ni nikoli premaknil. Domačine, predvsem okoliške fante je pooblastil, da po njegovi smrti z masko ravnajo po njegovih ukazih. Ukazal je namreč, da mu morajo masko položiti v krsto, ker se je tako zaobljubil gozdnemu duhu, ki ga je nekoč rešil zanesljive smrti. Ker je kotlar živel sam, so po njegovi smrti za pogreb poskrbeli fantje. Čeprav so nekateri sosedje nasprotovali, da bi ga pokopali skupaj s *hostnikom*, so mu fantje izpolnili zadnjo željo.

Kmalu po pogrebu pa so se razširile govornice, da so neznanci kotlarjev grob odkopali in iz njega vzeli *hostnikovo kotláno*. Po nekaj letih, menda v zimi leta 1900, pa je šel mož iz Miščka v gozd, da bi ugotovil, kje bo lahko sekal drva za kurjavo. V eni izmed drevesnih krošenj pa je zagledal hostnikovo masko in prestrašen zbežal domov v Mišček.

Za potrebe *muzikantov*<sup>375</sup> je kotlar izdeloval tudi čudaško glasbilo, ki so mu rekli *čadrin* (sl. 100). Po končanem pustnem rajanju ga je nekdo pozabil pri meni, tako da ga še vedno hranim.<sup>376</sup>

Anton Velišček  
Velendol, 1955

<sup>373</sup> Ploščati kamni.

<sup>374</sup> Jegulje.

<sup>375</sup> Muzikant je na *čadrin* igral sedé. Z levo roko ga je prijel za zgornji del, spodnji del pa je naslonil na stegno leve noge. Z desnico je brenkal po struni, obenem pa je levo nogo premikal sem in tja, da je zvonil tudi *zgun*.

<sup>376</sup> *Čadrin* hrani v izbi in ga ne namerava prodati. Dovolil mi je, da ga narišem.



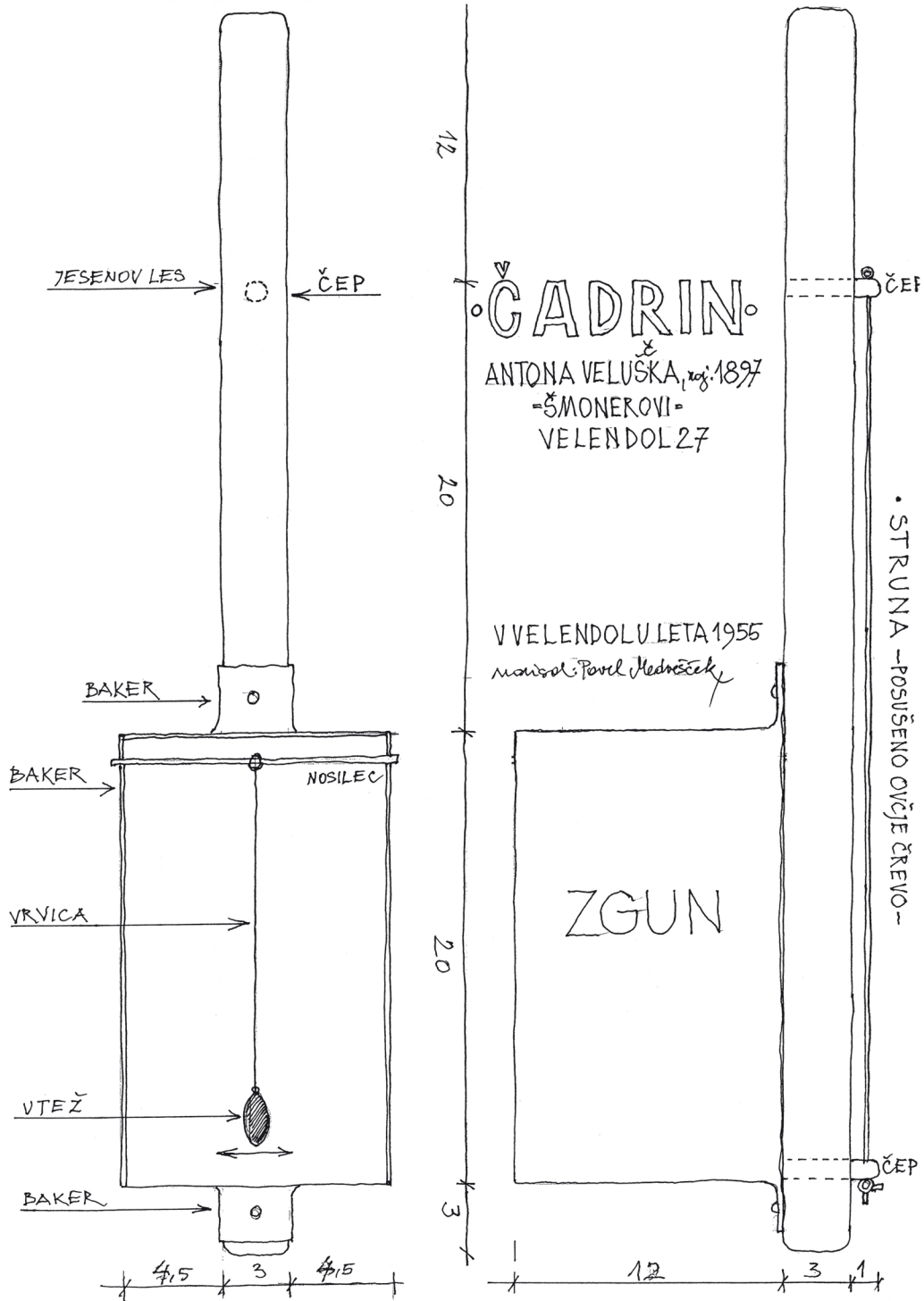

Sl. 100: Čadrin

# JOŽE HRASTOV, ALOJZ MLAKARJEV IN MAKS DUGARJEV

Jože Markočič, rojen 1912  
"Hrastovi"  
Slapnik 7

Alojz Cibič, rojen 1903  
"Na Mlaki"  
Podsabotin 19

Maks Zimic, rojen 1889  
"Dugarjevi"  
Ivana Gradnika 19, Plave

## KO BELINOVO PODOBO ODSTRANIJO

*Prej ste mi povedali, da je bila blizu Belega zdravilna voda. Ali mi lahko o tem kaj več poveste, predvsem pa, kje se nahaja.*

*Jože:* Pri naši hiši so o zdravilni vodi večkrat pripovedovali. Govorili so, da je blizu zaselka Belo zdravilni izvir, ki pa ga do takrat nisem še nikoli videl. Ko pa sem kmalu po prvi svetovni vojni šel s stricem Francem<sup>377</sup> v Hlevnik na obisk k njegovemu prijatelju, mi je med potjo obljubil, da mi ga pokaže. A žal ga takrat ni bilo več. Kljub temu pa mi je stric podrobno razložil, kako je izgledal. Povedal mi je, da je bil na kamnitem zidu večji masiven kamen, ki je imel na prednji strani vklesano podobo *Belina*, ki pa je bil zaradi preperelega kamna komaj viden. Pod njim pa je po lesenem žlebu tekla voda, ki je odžejala in ozdravila številne popotnike in častilce. Voda je nato nadaljevala pot in od žleba naprej padala na kamnite plošče, od tam pa čez cesto naprej po pobočju. Odvečna voda pa je bila speljana po kamnitem žlebu; odtekala se je v mlako pod zidom. Ta je bila namenjena za napajanje živine. Vsega tega takrat ni bilo več. Danes pa tam stoji večje betonsko korito za pranje in napajanje. Voda prihaja v korito po kovinski cevi, odvečna pa je speljana pod cesto v potok. Nad koritom je bil zgrajen še zbiralnik vode, ki so ga uporabljali, ko je bila suša.

*Kdaj in kdo pa je vse to zgradil ter kako se ta voda imenuje?*

*Jože:* Vse na novo zgrajeno je za svoje potrebe naredila italijanska vojska med prvo svetovno vojno. Takrat je imela v bližnjem zaselku Belo tudi bolnico, v dolini proti jugu pa še več vojaških barak. Vojska je zasula tudi mlako in tako uredila okolico. Po stričevem pripovedovanju je bilo staro ime potoka, ki se zdaj izteka v korito, Bela voda. Danes pa mu pravijo Koritnik, ki spodaj v dolini steče v Belski potok, ta pa v Kožbanjšček.

*Ali je stric Franc takrat v Belem spraševal za kamen z Belinom?*

---

<sup>377</sup> Rojen leta 1880.

Jože: Najprej je pregledal okolico misleč, da so ga kam odvrgli. Za tem pa je še povprašal domačine, ki pa o njem niso vedeli ničesar. Rekel je le: "Od česa pa naj bo ta voda še zdravilna, ko ni več zdravilca Belina".

Jože Markočič  
Slapnik, 1970

## BELA KAČA V BELANCU

Okoli leta 1880 sta ob skali Kotalčina, mimo katere je šla pešpot v Štmaver, Brda in do Podsaptinarja, živela dva samotarja, ki so jima mimoidoči popotniki izročali *lon*<sup>378</sup> za belo kačo, ki je živela v izviru Belanc. Bela kača se je pojavila na površini le, ko je ob velikem deževju iz Belanca bruhala bela penasta voda.<sup>379</sup> Takrat sta samotarja vanjo odvrгла vse *lone*, ki sta jih prejela od popotnikov. Za te usluge pa so jima darovali predvsem hrano, saj sta živela le od soških rib in divjačine, ki sta jih tam ulovila. Moj stari oče jima je nekoč odnesel *lon*, ker je imel doma zelo bolno ženo. Ker pa je takrat Belanc ravno bruhal penasto vodo, je *lon* sam vrgel vanjo. Po čudežu je bila žena že po nekaj dneh ponovno na nogah.

Alojz Cibič  
Na Mlaki, 1969

## ČRNIVC, ZIMZELENI HRAST

Oče mi je večkrat pripovedoval, da so okoličani nekoč častili več sto let stari črnivc, ki je rasel severozahodno od kmetije Podseptinar, južno od Babjega zoba. Ker je rasel na strmih, je imel proti Soči kamnit oporni zid, tako da je bila za njim polica, da so lahko staroverci okoli črnivca postavili kamne. Povedali so, da so zid postavili zato, ker je bil črnivc v tročanu. Poleg tega čudaštva so verjeli tudi, da imajo njegovi želodi tretjo moč, zato so jih sproti pobirali in nosili domov. Stara Žefa pa je s tistimi želodi ljudem celo prerokovala. Ko sem bil nekoč pri Podseptinarjevih, sem si tisto čudo iz radovednosti tudi ogledal. Čeprav sem tisto staro drevo občudoval, nisem občutil nič od tega, kar so o njem govorili.

Po prvi vojni je od mogočne kmetije ostalo le nekaj kamnitih sten, od črnivca pa niti sledu. Ne opornega zidu ne štora ni bilo mogoče videti. Oče je povedal, da so Podseptinarji skrbeli, da so na vrhu hriba, nad kmetijo, na Kresteniku kurili zimski in poletni kres. Povedali so mu, da je bila tam v bližini cerkva sv. Jakoba, ki so jo kasneje porušili. Tam bi namreč morala stati cerkva sv. Vida, ker je tam bilo od nekdaj nekaj drugega, a ne ve več, kako so tistemu rekli.

Maks Zimic  
Plave, 1966

---

<sup>378</sup> *Lon* je darilo za prošnjo ali zahvalo.

<sup>379</sup> Belanc je del izvira Mrzlek, ki je na levem bregu Soče. Ta pa le ob velikem deževju pod sifonom Soče priteče kot Belanc na desni breg Soče.

# ALFONZ GARLATTI IN KAROLINA LEBAN

## KAMNITI ŽABEC IN VODNI DUH

V Kanalu na desnem bregu Soče, južno od mosta v predelu Bajerja, sta v skalnem bregu, nekaj metrov nad gladino reke, dve večji elipsasti votlini. Po pripovedi Mimi Paravan so domačini tistim votlinam nekoč rekli Žabec. Stara pripovedka govori, da je nekoč na rečnem bregu živel velikanski in požrešni žabec. Ta je vedno prežal na žrtev, saj je požrl vse, kar se je premikalo na suhem in v vodi. Ko se je nekoč lotil osla, ki se je pasel, se mu je ta v grlu zataknil, tako da ni mogel ne naprej in ne nazaj. K sreči so bližnji možje pritekli in osla izvlekli iz njegovih ust, sicer bi oba poginila.

Ko pa se je žabec do sitega najedel, si je žejo pogasil v Soči, tako da se je gladina vode vidno znižala. Ker pa je žabec postajal vedno večji, je bil vse bolj ješč, nenavadno požrešen in obenem še napadal. Da bi se ljudje rešili nadležne pošasti, je poskrbel vodni duh, ki je žabca, ko je spal ob bregu, spremenil v kamen. Danes lahko na skalnem bregu vidimo le še njegove oči.

Drugo pripoved pa je povedal gospodar Debenjak, ki je imel hišo prav na Bajerju. Ko je bila Gorenja vas večja od Kanala, ki je bil nekoč znan kot Spodnja vas, so se ljudje z obeh bregov komaj poznali, saj med njimi še ni bilo mosta, ki bi jih povezoval. V tistem času so bila Gorevžna vrata, skozi katera danes teče potok v Sočo, velikanska votlina, v kateri je živel črn in požrešen *kačon*, ki je ogrožal takratne prebivalce. Zato si nihče ni upal v bližino Soče. Ljudje, ki so delali blizu jame, so izginili brez sledu. Ogroženega pa se je počutil tudi sam vodni duh, ki je živel v skalni votlini nad Sočo. Da bi mu v nevarnosti lahko pobegnil, je imel dva vhoda oziroma izhoda, ki so še danes lepo vidna. Vodnemu duhu pa je prišel na pomoč deževni duh, ki je na to območje poslal velikansko množico črnih oblakov, iz katerih je voda curljala na Zemljo celih trinajst dni. Zato so se velike količine vode, ki so se nabrale na pobočju hriba Sopot, združile v velik hudournik, ki je prebil steno kačonove jame in vodi odprl pot, da se je izlila v Sočo. Od takrat se o *kačonu* ni nikoli več slišalo. Kasneje so na potoku Podsopot zgradili mlin in žago, ki pa so jima rekli *Kačonu maln*, ki pa ga danes ni več.

Mlinar iz Krestenice je povedal, da se ponoči v mlinu sliši *kačonovo* tuljenje, ki večkrat zaustavi mlinske kamne. Zgodi pa se tudi, da se vrtijo tako hitro, da izpod njih prihaja ožgana moka.

Kanal, 1970  
Alfonz Garlatti (rojen 1900)  
Pionirska 2  
Kanal

## ČUOKLA

Pod kanalskim mostom so imeli pred prvo svetovno vojno zelo staro barko, imenovano *čuokla*, ki je bila stesana iz enega debla. Dolga je bila okoli 4 metre, široka pa okoli 60 centimetrov. Nihče pa ni vedel, kdaj je bila stesana. Namesto vesla so imeli za premik le dolgo palico. Nekaj let pred vojno jo je neke noči odnesla nepričakovano narasla Soča. Zanj je nato skrbel mlinar na potoku Gorevšek, od koder so jo potegnili na suho, popravili in premazali.

Kanal, 1961  
Karolina Leban (rojena 1868)  
Učiteljica v Kanalu

PRIPOVEDI IZ ŽIVLJENJA IN VEROVANJA  
STAROVERK IN STAROVERCEV  
LEVEGA BREGA SOČE

# TAJČKO ČUČKOV

Anastazij Tajčko Škarabot, rojen 1925  
"Čučkovi"  
Ozeljan 8

## GLENDULA

O *glenduli* mi je največ povedal moj oče.<sup>380</sup> *Glendule* so se najbolj bali otroci, ker je bila večja od njih. Živela je v podzemlju, iz katerega izvira Lijak. Podobna je bila jegulji, le da je bila zelene barve kot glen,<sup>381</sup> na koncu pa je imela repno plavut kot riba. Ob velikih vodah ni bila nevarna, ker je imela v reki dovolj hrane. Videl pa si jo lahko, če si seveda imel srečo, le pred nočjo, ko je iz izvira odplavala navzdol po reki, in zelo zgodaj zjutraj, ko se je vračala v podzemlje. Nevarna pa je postala ob hudi suši, ko ji je začelo primanjkovati hrane, obenem pa je bil ogrožen tudi njen življenjski prostor. Zaradi lakote bi se lahko lotila katerekoli živali, ki bi se približala vodi, pa tudi človeka. Oče je to nekoč doživel na svoji koži, ko je ob suši blizu izvira iskal ribe. Najprej je zaslišal udarec po vodi, ki pa je bil tako močan, da so valovi udarjali ob bregove še po tistem, ko je od izvira prišel k tolmunu. V vodi je našel okrvavljeno srno, ki je bila brez glave in prednjih nog.

Ob veliki suši so k izviru Lijaka s hribov prihajali tisti, ki so ohranjali stara verovanja, da bi tam zajeli vodo, s katero bi škropili polja, in da bi prebudili vodnega duha, da bi jim poslal dež. *Glendula* pa je nekoč možu, ko je zajemal vodo, odgriznila roko v zapestju. Kri, ki je kmalu obarvala celoten izvir, je prebudila vodnega duha, saj se je nebo v trenutku stemnilo, za tem pa je začelo deževati.

Ozeljan, 1972

---

<sup>380</sup> Jožef, rojen 1882.

<sup>381</sup> Alge, ki prekrivajo nekatere kamne v rečni strugi.

# POLDE S PODŠKOLA

Leopold Polde Šušmelj, rojen 1892  
"Pod Školom"  
Sedovec, Ravnica 51

## ROGOMOŽ

V davnini je med vrhovoma Rščak (690 m) na zahodu in Babnik (811 m) na vzhodu stal velik naraven kamen, ki so mu rekli *rogomož*. Tako so ga poimenovali zato, ker je imel na vrhu dva izrastka in je zato z južne strani izgledal kot mož z rogovi. Za prebivalce Podgozda, Voglarjev in Sedovca je bil zaščitnik polj, predvsem pa živine. Verjeli so, da s svojo zemeljsko in nebeško močjo seva vse naokoli in pomaga človeku pri plodnosti. *Rogomož* naj bi imel ženo na vzhodni vzpetini v obliki velikega okroglega kamna, ki so ji rekli *Babnca*.<sup>382</sup> Tisti, ki so potrebovali njuno pomoč, so hodili do njiju na skrivaj.

Ker je nekatere to vraževerje zelo motilo, so poskrbeli, da so v viharne noči *Rogomoža* in *Babnco* razbili. To se je menda zgodilo konec 19. stoletja. Danes pa je na tistem prostoru zaselek Rožmišče.

Sedovec, 1969

---

<sup>382</sup> Danes je na topografski karti označena kot Babnik.

# RAFAEL RAFAELOV

Rafael Podgornik, rojen 1901  
"Pri Rafaelu"  
Lazne 4

## PRI STARIH KAMNIH

*Leta 1963<sup>383</sup> sem se ustavil na Laznah pri smučarskem domu, da bi se odžejal. Kmalu za tem pa je mimo šel Rafael Podgornik. Ponovnega srečanja sva bila vesela oba, še posebno Podgornik, saj se je v tem času spomnil še nekaterih stvari, ki so bile povezane s starimi kamni pri Mihovi hiši, Lazne 1. Nekaj pa mu je povedal še sosed, ki pa ni želel biti imenovan.*

*Ker iz njegovega pripovedovanja nisem dobil vseh potrebnih podatkov, ki bi jih lahko verodostojno zapisal, sem mu predlagal, da je najbolje, da mi to ponovno pove in pokaže na licu mesta. Zato sva se počasi odpravila proti Mihovi hiši.*

*Rafael:* Kot vidiš, je Pri starih kamnih prva in zadnja *taura*, če gledaš v ravni črti proti zahodu. Ker je srednja *taura* pomaknjena nekoliko proti jugu, vse tri skupaj tvorijo tročan. Sredino tročana pa je označeval ploščat kamen, ki so ga vkopali v zemljo, da je bil poravnan s površjem. Tega, kot vidiš, ni več. Odstranili so ga malo pred drugo svetovno vojno, ker so tam naredili gredico za rože ali zelenjavo. Ker je bila moč tročana in vseh treh *tauer* zdravilna, so se na sredinski kamen ulegli, usedli ali stali bolni ljudje, tja pa so pripeljali in privezali tudi bolno žival.

*Kdo pa naj bi tisti kamen v tročanu postavil?*

*Rafael:* Tega ni vedel nihče. Verjetno takrat, ko so prvi prebivalci ugotovili, da stari kamni izžarjavajo posebno moč. Vendar so *taure* služile predvsem kot neke vrste preprost koledar, da so lahko domačini s pomočjo senc s posamezne *taure* vedeli, ker je bil kraj pod tauro označen, kdaj se začne pomlad, poletje, jesen in zima. Okrogli kamni, ki so bili položeni na vrhu vsake *taure* in prineseni sem od drugod, pa so imeli na vrhu vklesano luknjico, v katero so zagozdili drenovo palico, da je njena senca padla na vrh *taure*. Te pa so označevale še druge pomembne dneve v letu, kot so poletni (23. junija) in zimski (23. decembra) kres ipd. Ker pa teh kamnov nisem videl, ne vem, kako so delovali ter s čim in kako so bile točke na vrhu *taure* označene.

Nekoč, ko sem šel po poti, ki gre proti *tauram*, se mi je zdel kamen ob robu poti za ta prostor precej sumljiv. Izruval sem ga iz zemlje in kmalu ugotovil, da gre skoraj zagotovo za kamen, ki je bil na vrhu ene od *tauer*. Podoben je bil meloni. Spodaj je bil raven, na vrhu pa je imel vklesano luknjico. Odneseš sem ga domov in ga postaviš ob steno pred hišo, kjer je bil veliko let. Ker pa gre mimo naše hiše veliko pohodnikov, ga je najverjetneje kdo vzel in odnesel, ker se mu je zdel lep, še posebno, ker je imel na sivi podlagi veliko belih krožnih črt.

*Koliko pa je bil tisti kamen velik in ali ste podobne kamne tu okoli že kdaj videli?*

*Rafael:* Visok je bil okoli 50 cm, širok pa nekaj manj. Podobne kamne sem videl le na Lokvah, ko so nekoč iz Soče tja pripeljali gramoz, v katerem je bilo tudi nekaj večjih kamnov.

<sup>383</sup> Glej Medvešček 2006, 195.



Prva največja *taura* pa je služila še za to, da so vanjo pomladi pred setvijo položili poseben ška<sup>384</sup> s predalčki, v katerih so bila različna semena, in pokrov. A to le v času polne lune. Ob *taurah* pred hišo pa so pred prvo svetovno vojno rasle tri stoletne lipe, njihove korenine pa so bile povezane s *taurami*. Prav zaradi tega so bile v stiku s podzemljem. Ko je nekoč v sredinsko lipo udarila strela in so jo morali zato posekati, so ugotovili, da *taura* ne deluje več tako kot nekoč.

Zakaj?

*Rafael*: Rekli so, da *taure* delujejo od spodaj navzgor, z zemeljsko močjo, lipe pa od zgoraj navzdol, z nebesno močjo. To se je najbolj poznalo pri sredinski *tauri*, ki je bila tudi najpomembnejši del tročana. Prav zato je odsotnost lipe slabo vplivala na učinkovito zdravljenje.

Ali so pri Mihovih ukrepali?

*Rafael*: Gospodar se je že pripravljaj, da bo iz gozda prinesel mlado lipo. Zakaj tega ni storil, ne vem, ker sem bil premlad in so me bolj zanimala dekleta kot kamni. Kmalu za tem pa je začela prva svetovna vojna, ki je vse obrnila na glavo. Med vojno so posekali še ostali dve lipi, ki ju je uporabila avstrijska vojska. Dobro pa se spomnim vseh tistih štorov ob hiši, ob katerih so jeseni poganjale štorovke.

Kljub končani vojni se je videlo, da je le-ta med domačini zarezala globoke rane. Poleg tega pa je v povojnem času vlada la velika negotovost, ker so se počutili osamljene in ogrožene, saj niso imeli nikogar, na katerega bi se lahko obrnili za pomoč ali nasvet. Prejšnje avstrijske oblasti ni bilo več, nova italijanska pa še ni začela delovati v popolnosti, še posebno v odročnih krajih ne. Morda se je prav zaradi takšnih razmer mladenič, ko pri Mihovih ni bilo nikogar, odločil in začel ob zadnji *tauri* kopati, da bi z razstrelivom dosegel, da bi zletela v dolino. K sreči je eden od sosedov njegovo zlo namero opazil in mu z grožnjo in odločnostjo to preprečil.

Ali ste se kdaj usedli v tročan?

*Rafael*: Pri petnajstih letih me je zelo bolel gleženj na levi nogi, tako da sem težko hodil. Zato sem nekajkrat res stal na tistem kamnu sredi tročana. Moram reči, da je bolečina kmalu izginila, tako da pri hoji nisem več potreboval palice.

Zdaj mi pa prosim pokažite mesto, kjer so bili tisti trije lipovi štori in kjer je stal tisti kamen v tročanu.

Na Laznah, 1963

**Risba (sl. 101) je bila narejena po Rafaelovi pripovedi. V času meritev, ko so na prostoru tročana naredili gredico, so iz tretje taure začeli izpadati kamni, ki so zapolnjevali razpoko na sredini. Ob odstranjevanju kamnov in drobirja, ki je bil v srednjem delu, pa so našli tudi večji kos kamene strele (kresivca), srp in velik ukrivljen kovani žebelj za tramove. Nihče od prisotnih ni vedel pomena teh predmetov, zato so jih tudi zavrgli. To se je zgodilo okoli leta 1940.**

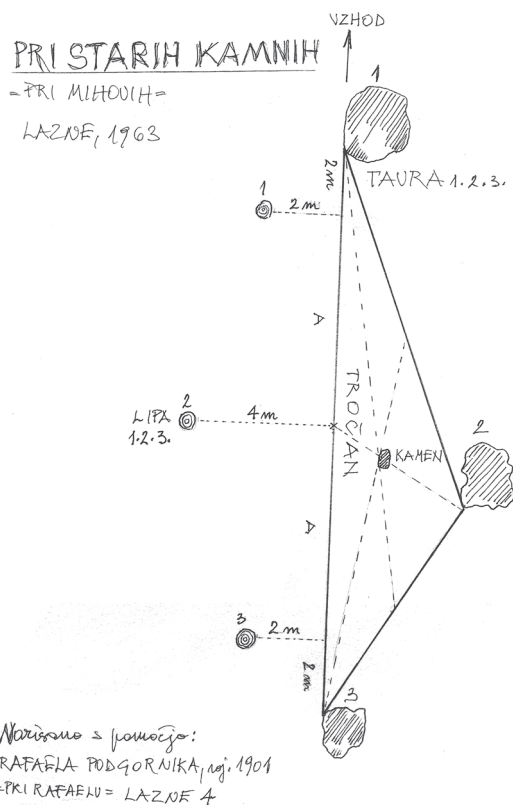

*Meritor sem ugotovil z Rafaelovim merilom, ki pa je imel 83 cm in 8 12 m ravnic, zato bodo potrebne natučnejše meritve!*

Sl. 101: Pri starih kamnih

<sup>384</sup> Nekoč je bilo na Laznah zelo razvito škarfarstvo, ena od delavnic pa je bila tudi v Mihovi hiši.

# VRHOVČEV AVGUŠTIN

Nubernik .....	362
Trigl .....	365

Avguštin Gušto Mrak, rojen 1908  
"Vrhovčevi"  
Čepovan 14

## NUBERNIK

**Ker so mi povedali, da Avguštin počiva v senci za hišo, sem ga poiskal. Ležal je v travi pod drevesom in nepremično gledal v nebo. Ko sem ga pozdravil, se je zdrznil in se dvignil. Takrat sem ga vprašal, kaj je lepega videl na nebu.**

*Avguštin:* Nič, prav nič, ker sem bil zamišljen. Neba sploh nisem videl. Sicer pa nisem kot *Nubernik*, ki je bil znan po tem, da je pogosto gledal v nebo.

*Kdo pa je sploh bil Nubernik?*

*Avguštin:* Tako so ga pač klicali, pravega imena pa nisem poznal. Bil je sirota brez staršev, doma pa nekje iz Trebuše. Pred in po prvi vojni je prihajal tudi v Čepovansko dolino, in to kar nekajkrat letno. Ljudje so ga imeli za čudaka, a je bil vse prej kot to, ko si ga globlje spoznal. Ker je bil prvi na nogah, ko se je zunaj komaj začelo svitati, domačini pa so temu rekli *nuberno*, je dobil vzdevek *Nubernik*. Bil je dober pripovedovalec starih zgodb, ki jih je slišal od starejših v Trebuši. Pri napovedi vremena pa je bil skoraj nezmotljiv. Pri sebi je imel palico *pišlerko* (sl. 102), s katero je zelo natančno napovedal, kdaj se bo začelo deževje in kdaj lepo vreme. Ime ji je dal po Pišlarjevem Tonetu, ki je bil prejšnji lastnik palice. Nikoli je ni dal iz rok, niti ni hotel pokazati, kako je narejena in kako deluje.

Sl. 102: Pišlerka iz Bendijskega vrha, Trebuša

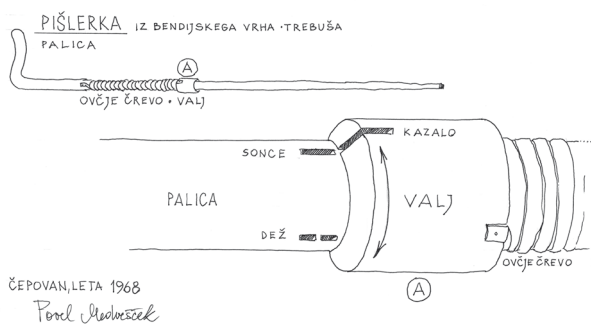

Nubernik je imel pri sebi tudi platneni nahrbtnik, na katerem je visel kovinski *zakrivc* (sl. 103),<sup>385</sup> ki ga je našel ob nekem zapuščenem vodnjaku. Služil naj bi uporabnikom vodnjaka, da so lahko z njim iz vodnjaka potegnili, karkoli je padlo vanj. Nubernik pa ga je uporabljal za klicanje oblakov ob suši, in to tako, da ga je zavezal ob kol, da so bile kljuke obrnjene proti zemlji, ali pa ga je postavil na kakšen zid. Za tem pa je hodil okoli njega v krogu in ponavljal neke nam neznanе besede ter spotoma še kadil z gorečo lesno gobo, ki jo je vedno prižgal na ognjišču. Skoraj vedno je še tisti dan ali ponoči začelo deževati. Seveda si je pri tem pomagal s *pišlerko*. Ko je bil zadnjič pri nas, je spal v štali. Takrat ga je verjetno tam pozabil, ali pa se mu je snel z na-

<sup>385</sup> Hranim ga doma. Doma hranim prav tako tudi tisti *zakrivc*, ki ga je Nubernik nekoč pustil pri Pikču, ker ni več deloval.

hrbtnika. Ko sem ga našel, sem ga obesil na tram. Če bi ga rad imel, ga lahko vzameš, saj z njim nimam kaj početi. Nubernik pa je že pod Italijo zmrznil nekje v Trnovskem gozdu.

Kar pogosto nam je pripovedoval, da se je rodil na oblaku in da se zato bolje počuti zgoraj, kot pa tu na Zemlji.

Ženske ga niso marale, ker je zvečer, ko so drugi v hiši molili, iz nahrbtnika vzel kamen, ki ga je položil na dlani in ga potem tiščal na čelu, pri tem pa nekaj mrmral. Možje so se mu smejali in ga imeli za prismuknjene ali šaljivca, ker se pogovarja s kamnom. Ko pa so ga ženske nagnale iz hiše, ker njihovih pripomb ni jemal resno, jim je vedno povedal tole: *“Ko je dobri duh ustvaril sonce, je črni duh luno. Ko je dobri duh ustvaril nebo, je črni duh zemljo. Ko je dobri duh ustvaril dan, je črni duh noč. Ko je dobri duh ustvaril moža, je črni duh ženo. Zato je vsaka zaznamovana s tisto črnino med nogami”*.

Nekatere pokončne kamne je imel za mesta, kjer se Zemlja povezuje z nebom. Tam je mogoče najti tudi kameno strelco, ki je tja prišla s strelco, vendar le s tisto, ki na tistem mestu ustvari dim in ogenj. *“Vodne strele so redke”*, je še povedal. Ker pa na tistem, ki ga zadenejo, ne pustijo nobenih sledi, je videti, kot da ga je zadela kap.

Nubernik je uporabljal tudi *obrenc* (sl. 104), s katerim je odpravljal in uničil nalezljive bolezni pri ljudeh in živalih, hudega duha in uroke.

*Kako pa je to naredil?*

*Avguštin: Obrenc je vzel v roke in obhodil vse vogale hiše, hleva ali katerega koli drugega objekta, ki je bil ogrožen. Z njim in obrlinom je v zemljo naredil luknjo, v katero je dal že prej pripravljen kačji lev, pajčevino in suhe delce škorpijona. Vrh obrenca pa je bil pri tem obrnjen v vogal objekta. Pri vsaki luknji, preden je začel, je obrlin snel in ga namočil v scenino uročenege. Če boš kdaj srečal logarja Pikča,<sup>386</sup> ga prosi, naj ti pokaže Nubernikov obrenc, ki ga je tam pozabil. Ko sem bil nekoč pri njem, ga je imel še vedno obešenega na tramo, saj je menil, da mu odganja nesrečo. Mogoče ti ga bo celo odstopil, ko bo videl, kako si zagret za te stare reči.*

Nekoč smo na pepelnico sredo napravili večerjo s tistim, kar smo med pustom nabrali po hišah. Ker je Nubernik malo preveč popil, nam je začel pripovedovati neko zgodbo o nastanku neba, ki ni imela ne repa ne glave. Začel je tako: *“Če je nebo res navzgor obrnjeno morje, kot nekateri razlagajo, potem naj še povejo, kdaj se je to zgodilo. Ali morda pred tremi ali petimi tisočletji? Ali pa se bo, kdo ve kdaj, šele zgodilo? Upam, da ne leta 2000. Prav zato so o tem nastale različne razlage. Ena izmed teh je, da luna, ki jo gledamo, potuje tudi po obrnjenem nebu, ki ga mi ne vidimo. Druga razlaga je, da je nekoč velikan, ki se je prebudil pod morjem, dvignil morje visoko nad glavo in ga vrgel v takrat še prazno nebo, tako da so od spodaj padale na Zemljo vse morske živali, ki so se potem rešile v potokih, rekah in jezerih. Na nebu pa so ostale le zvezde, ki so se prej v soncu lesketale na morsk gladini. Poznamo pa tudi trditev oziroma prerokbo, ki pravi, da bo nekoč ob mlaju luna za vedno ugasnila. Namesto nje pa bo po nebu potoval le njen zadnji navzdol obrnjen krajec. Kako bo to vplivalo na človeka, živali in rastline, pa vedo le posvečeni posamezniki, ki danes molčijo”*. Ko je opazil, da nas je od preveč popitega vina njegova pripoved še dodatno zmedla, je takoj obrnil pogovor. Začel je govoriti o starem očetu Tilnu, ki je živel drugo življenje in v njem doživel nemogoče stvari. Vstal je, odprl nahrbtnik in iz njega vzel kamen. Ko nam ga je pokazal, smo videli, da gre za okamnelo školjko. Povedal je, da je Tilen, ko se je vrnil z oblakov na Zemljo, od tam prinesel tisto okamnelo stvar, ki naj bi nastala že takrat, ko je velikan vrgel morje proti nebu.



Sl. 103:  
Zakrivc  
(replika)

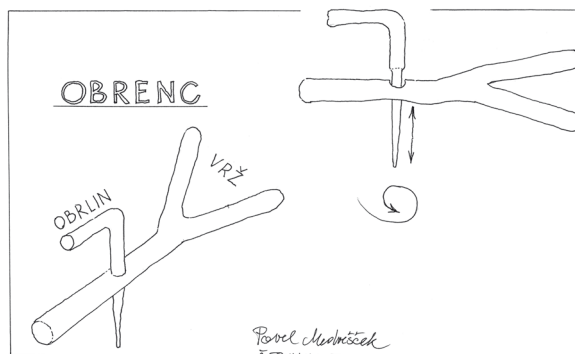

Sl. 104:  
Obrenc

<sup>386</sup> Pikč je Janez Hojak, rojen 1898, Čepovanska Vrata 178. Ko sem se oglašil pri njem, *obrenca* ni več imel, ker so mu ga odnesli pustarji. Obljubil mi je, da ga bo naredil, kar je tudi storil.

Potem pa je nadaljeval Tilnovo pripoved: "Kot mladenič je bil Tilen v drugem življenju čisto drug človek, kot v prvem. Noge je imel res na Zemlji, a glavo v oblakih. Kot takega, so ga ljudje tudi sprejeli. Morda je prav zaradi tega začel razmišljati, kako bi zares, ne pa samo v sanjah, odšel na oblake. V tistem času je izvedel, da raste na vrhu Stador ob znani skali praskarci<sup>387</sup> za dvajset mož velika bukev. Ko si jo je ogledal, je ugotovil, da je njena višina resnično takšna in da je njena krošnja komaj za pet mož visoka. Izračunal je, da, če želi doseči vrh krošnje, potrebuje vsaj sto lesenih klinov. Doma je vzel potrebno orodje in hrano ter se vrnil k bukvi. Najprej je posekal veje, iz katerih je naredil kline. Nato pa je začel vrtati luknje v deblo in vanj zabijati kline. Prve dni se mu je zdelo, da mu gre dobro od rok. A višje kot je šel, počasneje je napredoval, saj se je moral vračati k tlom po kline. Veliko oviro pa so mu predstavljali tudi pogosti vetrovi. Kljub temu pa je vrh krošnje dosegel v desetih dneh, in to prav na dan, ko je bilo nebo brez oblakov, zato je lahko pred seboj videl celotno pokrajino, vse do morja. Ker tam ni mogel dolgo čakati na oblake, se je vrnil na Zemljo in tam počakal na dan, ko se bo pooblačilo. Nekega dne, ko je pogledal navzgor, se je razveselil, ker je bila krošnja v oblakih. Takoj je začel s plezanjem in kmalu dosegel prvo vejo. Ko je vzpenjanje nadaljeval, se je sredi krošnje tako stemnilo, da ni videl ničesar, a ni odnehal. Dvignil se je še za nekaj vej in tako prišel do jasnine. Toda zaradi oblakov pod njim ni videl Zemlje. Zmedlo ga je, ker ni vedel, kaj naj počne. Zato se je povzpел do zadnje veje in se končno oprijel posušenega vrha. Ta se je pod njegovo težo odlomil in tako sta oba zletela navzdol v oblake. Čeprav ni ničesar videl, je začutil, kot da bi pristal na seneni kopicici. Takrat pa je zapihal močan veter, ki ga je odnesel v neznano. Ko je veter ponehal, se je oblak počasi spustil na tla. Šele takrat je ugotovil, da je prišel v neznani svet, kjer sonce nikoli ne zaide in kjer po ravnini in po okoliških gričih tečejo številni potoki, ki se stekajo v veliko jezero, kjer se rojevajo oblaki, najprej kot majhne bele krogle, nato pa vse večje. Tilnovo delo je bilo, da skupaj z drugimi, ki jim je uspelo priti v ta rajski svet, na koncu jezera poriva oblake na kopno, nato pa do velike ravnine. Tam so potem v brezdelju čakali na ukaz sivega oblaka, ki jim je zaukazal, koliko oblakov zvaliti navzdol po strmem pobočju, na koncu katerega se bodo dvignili in odplavali naprej po nebu. Tilnu se je tam zelo dobro godilo, saj je živel v svetu, kjer je vladal mir in izobilje. Kadarkoli se mu je zahotelo, je lahko iz kateregakoli drevesa vzel katerikoli sadež, iz jezera pa ulovil ribe, ki so jih potem pekle ženske. Skrbi za obutev in oblačila ni bilo, saj so bili vsi bos in goli. Spali pa so na komaj rojenih oblakih, ki so se zibali na mirni gladini jezera. A kljub vsemu ga te dobrote niso zadovoljile do te mere, da ne bi mislil na domačo Trebušo. Zato se je nekega dne odločil in odšel v grad, kjer je živel gospodar oblakov. Zaprošil ga je, naj mu dovoli, da se vrne domov. Gospodar oblakov mu je rekel, naj sede na prvi oblak, ki bo odplaval proti Trebuši. Ko se je Tilen prebudil in se ozrl proti grapi, je spoznal, da je doma. Zanimivo pa je bilo, da nikogar ni poznal. Živina, ki se je nekoč prosto pasla po pašnikih, je bila zaprta v pozidanih hlevih, voli pa so celo vlekli pluge in vozove. Ko je odšel, so v Trebuši svetili le z ognjem na ognjiščih in trskami na steni, ob vrnitvi pa so v kamnitih hišah gorele petrolejke in sveče. Čeprav so od takrat, ko je odšel, pretekla že stoletja, je bil še vedno mladenič. Zato si je kmalu poiskal dekle in si ustvaril številno družino, in sicer že tretjo po vrsti, kot je bilo tudi njegovih življenj.

*Torej je bil Nubernik iz Tilnovega rodu?*

*Avguštin:* Seveda, njegov oče je bil eden od številnih Tilnovih sinov, ki so potem poselili Trebušo.

*Od česa pa je Nubernik živel, ko je bil v Čepovanu?*

*Avguštin:* Z vsem tistim, kar sem ti povedal. Za plačilo ni zahteval ničesar, le prenočišče na skednju ali v štali in hrano, ki so jo jedli domači. Poleg vsega tega je tudi zdravil z zelišči. Bil je velik poznavalec gob ter spreten lovec na zajce in polhe, a le s pastmi, ki jih je izdelal sam. Podatke o njem boš težko dobil, saj nima niti groba. Ko je takrat šel iz naselja Lokve proti Vojskem, ga je zajel snežni metež, v katerem je najverjetneje zmrznil. Njegovega trupla pa niso nikoli našli.

Čepovan, 1968

<sup>387</sup> Praskarco sta tvorila dva pokončna kamna z gladko površino. Med njima je bilo toliko prostora, da je človek lahko šel skozi. Ker so se ob kamna drgnile živali, je bilo tam okoli veliko različnih dlak, ki jih je za svoje potrebe pobiral tudi Nubernik.

## TRIGL

Večina ji reče stara vera, jaz pa ji pravim prva vera, ki se je sicer le v drobcih ohranila vse do danes, a le v obročnih krajih. Ker je bil eden od naših stricev pri Vrhucu, ki je bil zagotovo največji poznavalec *triglev*<sup>388</sup> in drugega, znan daleč naokoli, se je to vedenje na tem prostoru še najdlje ohranilo. Menil je, da se je tročan le v naravi povezal s tremi točkami, ki so tvorile navidezni trikotnik, znotraj katerega je nastal varovalni prostor, kjer so Nirkmanine moči delovale še močnejše. V večjem tročanu so lahko bili tudi manjši, ki so se povezovali z eno ali več točkami tako znotraj kot zunaj njega. Največji tročan tu v bližini je bil tisti, ki je povezoval vrh Špik preko Čepovanske doline s Skopico in preko doline z Rojčevim vrhom.

Kmetije so vedno gradili le znotraj tročana, vsi objekti v tročanu pa so bili zgrajeni po sistemu, ki so mu rekli *trigl*, trikotnik s trdim oziroma pravim kotom. V *triglu* pa je bilo zgrajeno tudi vse na objektu. Najprej so načrtali tloris objekta, ki sta ga sestavljala dva *trigla*, ki sta tvorila kvadrat ali pravokotnik. V *triglu* so bile tako zgrajene tudi stene, tlaki, stropi, strehe, okna, vrata in drugo. Trem točkam v ravni črti, ne glede na smer, pa so rekli *triber*. Vse druge oblike, kot so vodnjak, krušna peč, obok, lok in drugo, pa so bile za njih naravne in so jim rekli *koblini*.

*Trigl* je bilo lahko tudi drevo, in sicer z eno točko pri koreninah, drugo na vrhu krošnje in tretjo na koncu sence, ki jo je oblikovalo v soncu. V *triglu* pa so videli tudi svetlobo, ki je prihajala v prostor skozi okno ali vrata.

Tročan kmetije pri Vrhucu nad Čepovanom je šel iz Špika proti severozahodu na Kunik pod Klemenom in nato na tretjo točko, ki je bila na kamnu Ostrin pod našo kmetijo. Od navidezne črta Špik–Kunik proti vzhodu pa so načrtali osnovni *trigl*, ki je služil, da so lahko s pomočjo vseh potrebnih *triglev* pozidali vse tri kmetijske objekte. Vrhucova klet je imela še poseben tročan, ki je šel iz obeh vogalov zahodne stene do vhodnih vrat in je preprečeval, da se mošt in mesnine ne bi pokvarile. Vogali izven tročana pa so bili namenjeni za kis, repo in zelje.

Nekoč so imeli gospodarji zunaj južno od kleti poseben prostor, kjer ni rasla trava, saj je bil tlak zbit z ilovico. Na sredi pa je bila zapičena drenova palica, s katero so ugotavljali osončenost prostora, predvsem pa čas, ko sonce zaide. Ta pa je bil v različnih letnih časih različen, kot tudi smer sence, ki pa je bila v glini označena s črtami in kamenčki. To naj bi delovalo po principu sončne ure.

Čepovan, 1962

***Ko sem odhajal, mi je sestra, ki je bratoma gospodinjala, rekla, da sta o teh čudaških rečeh zopet začela govoriti, ko jih je pred časom obiskal neki krivoverec z Loma. Rekla mi je tudi, naj na te reči čim prej pozabim, ker niso primerne za današnji čas. Dne 28. 08. 2007 sem Justino obiskal v domu ostarelih v Gradišču, vendar se vsega tega ni več spomnila.***

<sup>388</sup> Tročanov.

# FRANC ŠTEFČU

Pust na Čepovanskih Vršah .....	366
Vodni duh v Rauhovi šterni .....	369

Franc Podgornik, rojen 1887  
"Pri Štefču"  
Čepovanske Vrše 219

## PUST NA ČEPOVANSKIH VRŠAH

Leta 1905 sem s starejšim prijateljem odšel na kmetijo Gaber, ki je bila na samoti za vzpetino Risnik (884 m) na vzhodu s pogledom na Trebušo. Ker sem imel osemnajst let, me je vodja fantarije povabil na preizkušnjo, da me počasi vpeljejo v delo fantarije. Predvsem pa, da se od blizu seznanim s potekom priprav za *košljo* (sl. 105), kot so takrat rekli pustnemu času na Vršah. Vsako leto so pregledali in popravili oblačila in vse, kar sodi k temu.

Kot sem kasneje ugotovil, smo bili mi na Vršah dokaj izolirani od okoliških vasi. Morda smo prav zaradi tega ohranili najstarejše izročilo o pustnem času na Čepovanskem. *Košlija* je bila povezana z živinorejci, ki so bili prvi prebivalci Vrš. Fant, ki je sodeloval v *košliji* in si je oblekel predpisan *oprenc* (sl. 105),<sup>389</sup> je postal *košlun*. Staro pravilo *košlije* je določalo, da je imela le tri glavne *košlune*, to so bili *kozlon*, ki je bila glavna "maska", *telce* in *beka*. Ostali udeleženci so imeli enak *oprenc* kot drugi, le da na glavi ali telesu niso imeli *košnika*. Namesto tega so si obraz namazali s sajami ali kakšno drugo snovjo in nosili različne klobuke. V eni roki so imeli lahko lesene vile, grablje, cepec, rogovilasto palico, metlo ali kaj drugega. Eden pa je nosil posebno košaro s pepelom, ki se je iz nje usul, ko je po njej udaril s palico. Pepel je zajel tudi z zajemalko in ga vrgel v zrak ali pa na mimoidočega. Drugi je imel v košari brinove iglice, ki jih je metal po hiši, ki so jo obiskali. Tretji pa je na hrbtu nosil koš, v katerega so odlagali vse, kar so jim darovali po hišah.

Vsako leto so izžrebali šest fantov, ki bodo nosili *oprenc kozlona*, *telca* in *beka*. Ti pa so potem izžrebali med seboj tri, ki bodo nosili *oprence* v dopoldanskem, in preostale tri, ki jih bodo nosili v popoldanskem času na pustni dan.

Vsi štirje *košniki*, dva manjša in dva velika, so bili spleteni tako, da so bile na njih puščene odprtine za oči.

*Opren kozlona* je imel na glavi *košnik*, ki je imel za ogrodje leskove palice, okoli katerih so pletli leskove vitre kot pri košarah ali koših. Enak *košnik* je nosila tudi *beka*. Na oprsju in hrbtu je nosil ovnov kožuh, okoli vratu pa mu je visel ovnov rog. Pod *oprenom* je nosil suknjič, na nogah pa platnene hlače. Obut je bil v doma izdelane cokle, lesena podplata pa sta bila iz brezovega lesa. Nad komolcem in pod koleno je imel zavezane trakove zalubnikov,<sup>390</sup> ki so jih nabrali na lipovih hlodih med za lubjem in deblom. Zalubniki so mu viseli tudi na hrbtu, in sicer od ramen pa vse do zadnjice. Na *košniku* so bile zataknjene zimzelene vejice, predvsem lobodikine in pušpanove, pa tudi tiste z bele omele. Na vrhu *košnika* pa je bila pritrjena posušena ovnova mošnja, napolnjena z različnimi semeni.

Tisti, ki je nosil *opren telce*, je imel na glavi naslonjen večji *košnik*, ki mu je segal do popka in je

<sup>389</sup> Obleko.

<sup>390</sup> Ličje.

# •KOŠLIJA• OPRENCI



•KOZLON•



•TELCE•



•BEKA•

• PAVEL MEDVEŠEK, VRŠE 1964 •

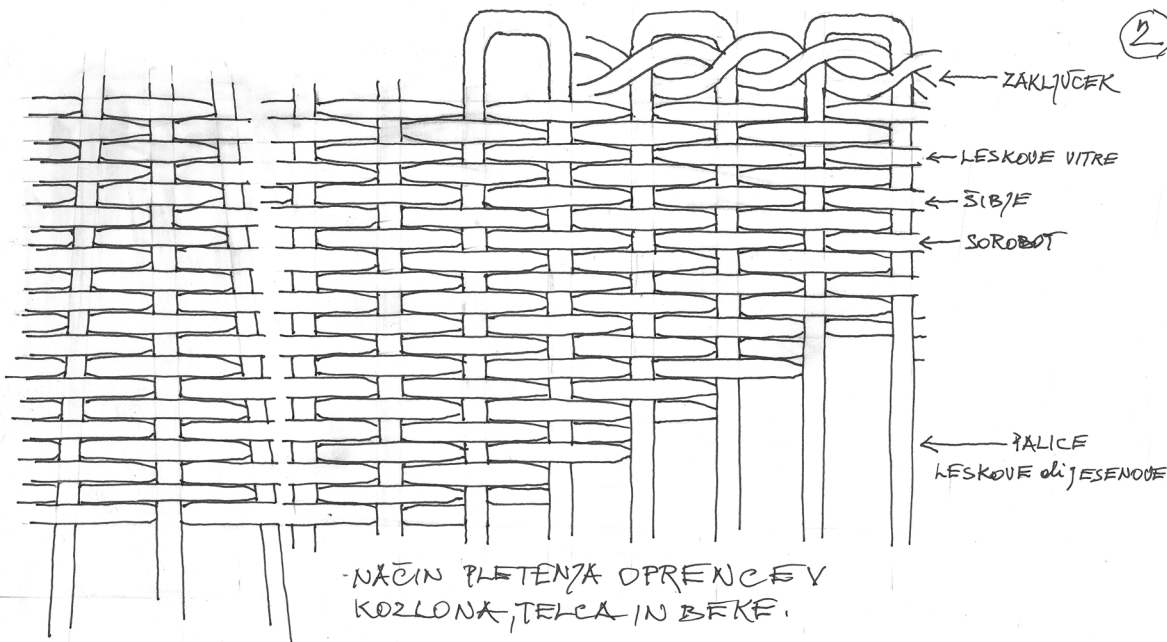

- Če pravee razmišljās ma jātū,  
ti bo gotavo primanjloval cās za domū!

Frane Podgornik

bil pleten iz šibja ali srobot. Oblečen je bil kot *kozlon*, le da je imel na vrhu *košnika* posušeno telečjo mošnjo, ki je bila od bikca, v kateri je bilo posušeno *sirče*. Nosil pa je telečji kožuh.

*Opren beka* pa je izgledal tako, da je imel na ramenih naslonjen večji *košnik*, ki je segal do kolen, na glavi pa še manjši *košnik*, ki je bil enak kot pri *kozlonu*. Okoli vratu je imel obešen posušen ovčji mehur, napolnjen s črnico,<sup>391</sup> ki je nastala iz iztrebkov ovac. *Beka* je bila od vseh treh "mask" najmanj okretna. Na prsih in hrbtu je imela ovčji kožuh, videli pa so jo le, ko je počivala in *košnik* dvignila ali celo snela.

Fantje so pravila tudi prekršili in tako izdelali več *oprenov beke* ali *telca*. *Opren kozlona* pa je moral biti samo en.

Preden so se pri Gaberju začeli preoblačiti, jih je tisti, ki je nosil *opren kozlona*, pozval, da morajo kot vsako leto najprej do Risnika, kjer se bodo postavili v ris. Vanj so se postavili tako, da so bili s hrbti obrnjeni navznoter. Na *kozlonov* ukaz so se z rokami prijeli sosedov in tako naredili živi ris. Nekaj časa so gledali proti nebu in mrmrali naučen urok, na ukaz "*Gremo!*", pa so se spustili. Vsak je nato znotraj risa vzel nekaj trave, kamenček, vejico ali kaj drugega, in odšel proti Gabru.

Za vse udeležence *košlije* so zvečer na enem izmed skednjev pripravili večerjo iz vsega, kar so nabrali po hišah. Po jedi pa je sledil ples z godci iz Trebuše, na katerega so lahko prišli vsi domačini, starejši in mlajši. Ker se plesa nikoli niso udeležili fantje iz sosednje vasi, ni prišlo do preteпов.

Na pepelnico pa so pripravili čisto poseben *opren*. Srajco in hlače so napolnili z listjem in senom, glava pa je bila narejena iz stare rute, ki je bila tudi z nečim napolnjena. Ko je "*ta star*" ležal na nosilih na dvorišču pred hišo, so ga vsi *košluni* objokovali, ker jih zalušča. Neprestano so ga objemali in poljubljali ter ga s pušpanovo vejico, ki so jo namakali v kis, tudi škropili. Nato so "*ta starega*" v procesiji odnesli na vrh Risnika. Položili so ga v sredino risa, ki je bil narejen iz neobdelanih kamnov, in ga z gorečo gobo zažgali. Njegov pepel pa so vsi prisotni posipali po okolici izven risa. V primeru da je kdo zaradi pijače omagal, se je ulegel kar v ris. Vsi udeleženci pa so morali biti do teme doma, ker se je naslednji dan začelo ponovno delo, pri katerem nihče iz družine ni smel manjkati.

Če so k nam med pustnim časom prišle izzivat druge maske, so fantje z njimi odločno in grobo obračunali, tekla pa je tudi kri. Mi smo obiskali prav vsako hišo, a izven prostora Vrš nismo šli nikoli. Po končani prvi svetovni vojni pa se *košlija* ni nikoli več obnovila. Za to je bilo več razlogov, a bi predolgo trajalo, da bi Vam vse to povedal. Ker pa se mi mudi, bova o tem kaj več rekla drugič, če se boste seveda vrnili.

Na Vršah, 1964

***Ker je med pogovorom Franc vseskozi "mečkal" okrogel kamen, sem ga vprašal, zakaj to počne. Odgovoril mi je, da to počne vsako jutro. Ker pa sem ga pri tem "zasačil", to nadaljuje, saj verjame, da s tem dobi "vase" posebno moč, ki jo seva kamen. Vse to potem prenaša na tiste, s katerimi se tisti dan sreča, tudi na živali in rastline. Kamen pa je pred tridesetimi leti dobil na nekem starem svetišču stare vere v Gorenji Trebuši ob izviru Trebušice. Točne lokacije pa ni hotel razkriti, saj gre za skrivnost, za katero vejo zelo redki posamezniki.***

<sup>391</sup> Zemlja.



## VODNI DUH V RAUHOVI ŠTERNI

V času mladosti starega očeta Janeza je bil v Rauhovi šterni<sup>392</sup> vodni duh. Ker je domačini niso več uporabljali, je bila okolica zaraščena. Obiskovali so jo le posamezniki, ki so hodili k vodnemu duhu po pomoč, tako da so vanjo na glas prosili. Kmalu pa so zaslišali njegov odgovor. Za razlago tistih včasih težko razumljivih besed je bil najbolj vešč mladi Kranjc. Zato so ga mnogi vzeli s seboj. Ko pa se vodni duh ni oglasil, so ga "klicali" tako, da so mu v šterno metali sadeže ali rože. Največkrat je to pomagalo. Ko pa se duh ni oglasil, je Kranjc rekel, da je zagotovo odšel v vodno jamo Pivco, v kateri živi bela riba, kjer sta se pomlajala.

Vrše, 1965

*Enooki varuh je bil vse do leta 1920, ko ga je neznanec vrgel v sosednji grm, na Rauhovi šterni. Da ne bi izginil, ga je domov nesel Franc Podgornik. Da bi se ohranil, pa ga je daroval meni. Še danes ga hranim doma (sl. 106).*



Sl. 106: Enooki varuh

<sup>392</sup> Vodnjak.

# MARIJA MRAK

Marija Mrak, rojena 1895

## HROBNIK

Na Frati v Čepovanski dolini je bil nekoč hribček, ki je imel obliko ležečega moža. Rekli so mu Hrobnik in je veljal za kraj, kamor se ne hodi.

Nekateri starejši ljudje pa so poznali zelo staro pripoved o nastanku Hrobnika. V davni, ko so ljudje naselili Čepovansko dolino, je bila poraščena z gozdom. Da bi ustvarili potreben prostor, na katerem bi lahko kmetovali, so krčili gozdove in tako pridobili veliko travnikov in njiv. Med prebivalci pa je bil tudi kmet, ki je iztrebljanju gozda nasprotoval, saj bi s tem ogrozili živali, ki so v njem živele. Ker so se nadležnega kmeta hoteli rešiti, so ga nekoč v gozdu počakali in ga udarili s kolom po glavi. Ko se je prebudil iz nezavesti, se ni mogel premakniti in niti spregovoriti.

Ohromelega kmeta so pri življenju ohranjali ptiči, ki so mu v kljunu prinašali vodo, gozdne mravlje in drugo hrano, ki so jo nabirali na drevesih. Ko je nastopila zima, pa mu živali niso mogle več pomagati, zato je mož od žeje in lakote umrl. Na pomlad so ga mravlje prekrile z zemljo, ptiči pa so nanjo prinašali semena, tako da je griček kmalu ozelenel.

Prebivalci pa so takrat še vedno neovirano krčili gozd, tako da so iz njega pregnali vse živali, ki so ga naselejevale. Ker jim ni bilo prav nič mar za naravo, so pred sto leti razkopali tudi Hrobnik in zemljo poravnali, tako da so še tam lahko neovirano kosili travo. Sploh se niso zmenili za to, da so za vedno uničili grob moža, ki se je zavzemal, da bi del gozda le ohranili za živali.

Čepovan, 1962

# ŠTEFANIJA IN JANEZ PIKČU

Cinč .....	371
Neznani dezertter .....	371
Za kazen v nevidno stran neba .....	373

Štefanija Hojak, rojena 1898  
"Pikčevi"  
Čepovanska Vrata 178

Janez Hojak, rojen 1898  
"Pikčevi"  
Čepovanska Vrata 178

## CINČ

Moja mrzla teta<sup>393</sup> po mamini strani je živela sama v Kozijski grapi in je vseskozi vedeževala, a le ženskam. Odkar je pomnila, je nosila v obleki všit *cinč* (sl. 107),<sup>394</sup> ki so ga nosile vse ženske po materini strani, kdo ve, koliko rodov. Všit je bil v obleko pod levo pazduho. Ko je staro obleko zavrgla in dobila novo, je vanjo všila isti *cinč*. Že kot mladenka sem teto večkrat obiskala, ker je bila mila in radodarna ženska. Umrta je okoli leta 1930. Ker sem bila v njeni hiši, ko smo jo pripravljali za pokop in tudi po pogrebu, ko sem pomagala spravljati njene stvari, sem se spomnila na *cinč*. Pogledala sem oblačila, ki jih je imela na sebi takrat, ko je umrla, in ga z lahkoto našla. Tiste obleke pa so sosedje izločili, ker niso bile več uporabne.

Njen *cinč* sem hranila v nočni omarici celih štirideset let. Ker vem, da ga nekoč, ko me ne bo več, ne bodo niti opazili, ga raje podarim Vam, ker vem, da cenite stare stvari in običaje. Teta pa mi je povedala, da je imel ta *cinč* še posebno moč, saj je bil najden v nekem staroverskem svetišču v Trebuši.

Štefanija Hojak  
Čepovanska Vrata, 1967



Sl. 107: Cinč

## NEZNANI DEZERTER

***V zaselku Robi v Čepovanski dolini sem poleti leta 1970 srečal upokojenega logarja Janeza, doma iz bližnjih Vrat na severnem koncu Čepovanske doline. Ker je videl, da mi je vroče, mi je predlagal, naj prisedem k njemu v hlad. Med pogovorom sva prav kmalu prišla do prve svetovne***

<sup>393</sup> Mrzla teta je materina sestrična. Enako je veljalo tudi za mrzle strice, ki so bili njeni bratrancei.

<sup>394</sup> *Cinč* je bil majhen najmanj dvobarven in komaj 10 mm velik prodnik, ki je služil kot varovalo pred hudim duhom in urokom.

*vojne, ki ga je s svojimi grozotami kot mladeniča zaznamovala za vedno. Takrat mi je tudi povedal, da ima doma nekaj, kar je nameraval skupaj s pripovedjo izročiti nekemu, ki bi to cenil in obenem to posredoval javnosti. Zdelo se mu je, tako je pač rekel, da sem za to poslanstvo zagotovo primeren. Ker me je stvar začela zanimati, sem ga odpeljal na njegov dom na Vratih. V hiši je bila takrat doma tudi njegova žena Štefanija, zelo prijazna in sočutna ženska, ki se je spotoma tudi potožila, da je v skrbeh, kaj bo z njima, ko bosta onemogla, saj sta sama brez otrok. Janez pa je ves ta čas v kamri nekaj iskal in se jezil, ker ni mogel najti tistega, kar je iskal. Končno pa je v kuhinjo le prinesel porjavelo škatlo, ki jo je komaj odprl. Iz nje je vzel zavitek, ki je bil zavezan s črnim sukancem. Rekel mi je, naj ga previdno odvijem. V njem je bil fotografski negativ na steklu. Ker je bilo v prostoru temačno, sem stopil k odprtim vratom in pogledal, kaj se vidi na njem. Zelo lepo je bilo videti moža v pomečkanem spodnjem perilu. Na njegovi desni in levi strani sta stala oborožena avstrijska vojaka. Tudi za njim je stal vojak. Zgodba oziroma pripoved o tem, kar izpričuje fotografija, me je zelo zanimala. Čeprav je fotografija nastala kot dokument, ki sam po sebi govori dovolj zgovorno, me je zanimala usoda tistega nesrečnika. Kar uprizarja fotografija, je bilo po Janezovi pripovedi predzadnje dejanje te zgodbe, zato mi je, za lažje razumevanje, želel povedati njen začetek.*

*Janez: V prvi svetovni vojni je bil iz Baške grape sem premeščen vojak in bivši študent, ki so mu soborci rekli "dohtar". Ta je potem tu skrbel za oskrbo konj s krmo. Ker je bil koroški Slovenec, se je kmalu spoprijateljil z domačinom Tonetom, s katerim sta se pogosto srečevala. Tone mu je iz Trebuše prinašal med in žganje, "dohtar" pa njemu tobak. Ta mu je tudi povedal, da sem s krmo prihajajo tudi travniška semena, ki prej tu niso rasla. Tone se je o tem prepričal, ko mu je "dohtar" nekaj teh rastlin, ki so se medtem tu že prijele, tudi pokazal. Po preboju avstrijske vojske pri Kobaridu je morala tudi tukajšnja vojska oditi na Piave. Pred odhodom je "dohtar" Toneta obiskal in mu izročil skrbno zavito fotografsko ploščo ter ga prosil, naj jo shrani v pločevinasto škatlo. Če bo imel srečo in vojno preživel, se bo vrnil in izpolnil obljubo, ki jo je dal dezertjerju. Obljubil je namreč, da bo ploščico odnesel dezertjerjevemu očetu in mu razložil, zakaj je dezertiral. Iz vojske namreč ni pobegnil zaradi tega, da bi se izognil vojaški dolžnosti, za kar so ga nekateri obsojali, ampak zato, da bi lahko še zadnjič videl ženo, ki je počasi ugašala v neki dunajski bolnišnici. Za tem pa bi se ponovno vrnil sem, od koder je hotel neopazno pobegniti. Poveljujoči oficirji pa mu namreč tega niso verjeli in ga zato predali vojaškemu sodišču, ki ga je, kot vedno v takšnih primerih, obsodilo na smrt z ustrelitvijo.*

*Tone je "dohtarja" čakal vse do leta 1935, nato pa si je moral priznati, da ga ne bo več nazaj. A tudi takrat le zato, ker je zbolel. Da pa vedenje ne bi utonilo v pozabo, me je poklical in mi dejal, da tega, kar ve in ima, ne namerava izročiti sinovom, ker se mu ne zdijo dovolj zreli in pristojni za razumevanje te zgodbe. Iz teh razlogov in po tehtnem premisleku se je torej odločil, da vse to pove meni ter mi izroči fotografsko ploščo, kamen, ki ga je dezertjer nosil v prsnem žepu, in škatlico (sl. 108).*

*Ker je od dneva, ko je fotografija nastala, preteklo več kot 50 let in ker nisem imel nobenih uporabnih podatkov, od kod je sploh bil omenjeni dezertjer, sem jo hranil vse do danes. Vendar vse skozi v upanju, da se bo mogoče le pojavila kakšna sled, ki bo vodila k razrešitvi te skrivnosti.*

*Podrobnosti o Tonetu mi Janez ni želel razkriti, da o tem slučajno ne bi izvedeli njegovi sinovi, ki bi lahko Janezu očitali, da jo je pred smrtjo očetu vzel. Takrat pa sem pomislil, da si je Janez morda iz istega razloga tudi izmislil ime Tone, da bi zabil njegovo sled.*

*Ko sem izstopil iz hiše, je za menoj prihitel Janez in mi rekel, da mi je pozabil dati tudi tisti kamen, ki ga je imel dezertjer pri sebi v prsnem žepu sukniča. Kaj mu je pomenil in zakaj ga je imel pri sebi, pa ne bomo izvedeli nikoli.*

*Tonetu in Janezu gre seveda posebna zahvala, da sta skrbno in vestno ohranila ta pretresljivi dokument, ki ga pišejo vse vojne tega sveta. Te pa kot vedno prizadenejo predvsem malega človeka, ki ga, ne da bi vedel čemu, iztrgajo iz družinskega kroga in pošljejo na bojišča. Danes si želim le, da bi izvedel, kje je njegov grob.*

Janez Hojak  
Na Vratih, 1980



Sl. 108: Škatlica, dezertirjev kamen in fotografija

*Janez me je nekoč po telefonu poklical v službo in mi dejal, naj ga obiščem, saj je pred dnevi dobil nekaj zame. Ko sem tistega dne stopil v njegovo hišo, je ravno malical. Takoj je iz mize vse odstranil in stopil k omarici, iz katere je vzel manjši zavitek. Ko se je usedel, mi je povedal, da je pred nedavnim iskal v nočni omarici dokument. Ker ga ni našel, je predal izvlekel in ga prinesel v kuhinjo ter ga na mizi izpraznil. Seveda je dokument kmalu našel. Ko pa je ponovno začel zlagati stvari v predal, je iz enega zavitka izpadla manjša lesena škatlica. Šele takrat se je spomnil, kako in zakaj je prišla v hišo. Takrat, ko mu je sosed pred davnimi leti prinesel negativ vojaka, ki je bil potem ustreljen, mu je istočasno s kamenčkom dal tudi tisto škatlico, ki jo je imel ob aretaciji v notranjem prsnem žepu suknjiča.*

*“Dohtar”, ki se mu je vojak smilil in ki je vedel, kaj ga čaka, jo je vzel, da bi jo izročil svojcem skupaj s fotografijo.*

*V škatlici so bili trije manjši kamenčki, avstrijski kovanec z letnico 1858 in razpadla papirnata etiketa. Na stranski ploskvi je bila vrezana letnica 1835, na spodnji ploskvi pa še vrezan odprti pentagram.*

## ZA KAZEN V NEVIDNO STRAN NEBA

Nikrmana je odločila, tako govorijo njeni častilci, da bo vsak posameznik, ki bo iz zlobe, jeze, sovraštva ali koristoljubja vzel življenje sočloveku, najhujše kaznovan. Po njegovi smrti bo njegov zlobni zduhec moral najprej v Mrtvo brezno, kjer ga bo črni volk požrl. Nato se bo čez čas iz njegovih iztrebkov izlegel črv, ki bo moral kot zlobni zduhec oditi v nevidno stran neba. Tam se bo moral v zanj odmerjenem prostoru zariti v zemljo *mrtvico*, kjer bo ril in iskal hrano. Na Zemljo se ne bo smel nikoli več vrniti, saj se je pri vstopu v nevidno stran neba že začelo njegovo drugo življenje, in to je življenje črva.

Verjetno prav zaradi tega ljudje niso nikoli pripovedovali, da bi kakšen zlobni zduhec komu kaj zelo hudega storil. Še posebno pa ne, da bi zaradi njega kdo nasilno umrl.

Janez Hojak  
Vrata, 1977

FRANČIŠKA PREGELJ, FRANC GREGORJEV,  
ŠTEFANIJA ŽVANOVA, JOŽE BREMEC,  
LJUDMILA HRIBRJEVA, ŠTEFAN STRAHOV TER  
ANTON IN MARIJA HRIBRJEVA

Ognjeni kamni .....	375
Tretji svet .....	375
Brezno Rojnik .....	375
Divji mož kovač .....	376
Stara glava .....	377
Hišna kača .....	377

Frančiška Pregelj, rojena 1890  
Brezdomka, ki je živela pri Blažu na Rupah  
Čepovan 206

Franc Šuligoj, rojen 1915  
"Gregorjev"  
Gorenji Lokovec 220

Marija Humar, rojena 1897  
Ljudmila Humar, rojena 1904  
"Hribrjevi"  
Trščaki 69

Štefanja Gorjup, rojena 1889  
"Pri Žvanovih"  
Trščaki 65

Pepi Jože Bremec, rojen 1925  
"V gozdu"  
Kal nad Kanalom 197

Anton Humar, rojen 1907  
"Hribrjevi"  
Trščaki 69

Štefan Humar  
"Strahovi"  
Trščaki

## OGNJENI KAMNI

Takrat, ko so pripravljali apnenico, so vanjo nekateri zdravilci dali tudi take kamne, ki potem v vodi niso razpadli v apno kot drugi. Ti ognjeni kamni naj bi imeli v sebi veliko ognjene moči. Pri zdravljenju so vedno uporabljali le tri kamne. Pred uporabo so jih dali v kotel in jih na ognjišču grel. Ko so postali topli, jih je zdravilka posipala z voščeno "moko". Preden jih je položila na obolela mesta, je toploto preizkusila z jezikom. Moč teh kamnov je občasno obnavljala tako, da jih je dala v krušno peč skupaj s kruhom.

Zdravilka, ki sem jo poznala, je živela v dolini Idrijce. K nam je hodila le občasno, nikoli pa v zimskem času.

Franciška Pregelj  
Na Rupah, 1968

## TRETJI SVET

V Mrzli Dragi je bila Črna jama, pred katero je stražil Dvoglavi, ki je bil tak, kot da bi moža in ženo pri popku prerezal in oba zgornja konca zlepil skupaj. Enkrat je bila spodaj ženska, drugič možki. Tako je imel enkrat glavo in roke navzgor, drugič pa je stal na rokah, da se je odpočil in naspal z glavo navzdol.

Ker je bil skozi Črno jamo vhod v tretji svet, je bilo važno, kdo je bil pri Dvoglavem buden. Le če je bil mož, si lahko brez ovir vstopil, saj je mižal, ko je kadil pipo. Če pa je bila budna "baba", te je udarila z metlo in te tako za vedno spremenila v kamen.

Komur je uspelo vstopiti v tretji svet, ga je čakal pravi raj na Zemlji. Čas se je tam ustavil, zato si bil vedno enak. Novinec je bil sicer na začetku zmeden, saj je bilo tam vse enako kot v prejšnjem svetu, le prebivalci so bili samo tisti, ki so nekoč iz nepojasnjenih razlogov izginili. Vendar se je kmalu pokazala razlika od prejšnjega sveta. Ljudje so bili zelo lepo oblečeni in umirjeni. Neprestano so se sprehajali in se med seboj sproščeno pogovarjali. Narava pa je bila bogato obdarjena, saj je bilo vsega v izobilju. Ko si utrgal sadež, ga je v trenutku nadomestil drugi. Ravno tako je bilo s hrano in pijačo. Družil si se lahko, s komer si želel. Šel si, kamor te je bila volja. Ravno tako je bilo s počitkom in spanjem. Tudi lepih deklet je bilo veliko, ki so bile prijazne in zgovorne. Čas zabave pa je bil prav tako neomejen. Denarja nisi potreboval, ker je bilo vse zastonj in na dosegu roke.

Na koncu tretjega sveta pa je bilo veliko brezno, ki so se ga prebivalci izogibali in se ga bali. Kajti globoko doli v temi, kjer je gorel večni ogenj, so živeli jamski škratje, ki so od časa do časa prišli in neopazno izbrali kakšnega posameznika, da so tam v globeli poravnali račune za vse razkošje, ki ga je do takrat zaužil. Te nesrečneže so jamski škratje pečene pojedli in ob tem spili sode vina. Oglodane kosti pa so prišle na dan skozi izvir blizu Loma.

Franc Šuligoj  
Lokovec, 1963

## BREZNO ROJNIK

Starejše ženske so mi večkrat omenjale brezno Rojnik, a o podrobnostih niso hotele govoriti, saj je bila to skrivnost, ki so jo ohranjale le zase. Šele, ko sem po naključju srečal nekaj žensk iz Trščakov, so o tem le spregovorile.

Vsaj tja do leta 1920 je bilo brezno Rojnik za nekatere matere iz tega okoliša zelo pomemben kraj. O podrobnostih so vedele le nekatere ženske in tega niso izdale z namenom, da bi kraj obvarovale, da ga ne bi kdo oskrnil. Brezno Rojnik je bilo tik ob stari divji češnji. Njegova odprtina je bila zelo majhna, o njegovi globini pa so ženske bolj malo vedele. Čez odprtino je bil položen naraven ploščat kamen z naravno luknjo, ki je bila velika toliko, da si z lahkoto šel z roko vanjo. Ob breznu so bili trije

kamni, ki so izgledali, kot da so zaraščeni s podlago. Prvi je bil tik ob češnji, ki ga je deblo delno že obraslo. Ostala dva pa sta bila, eden na levi, drugi pa na desni strani brezna. Deblo nad kamnom je imelo vrezano znamenje, iz katerega se je cedila smola.

Porode je večinoma opravljala ženska, ki se je z leti priučila za babico. Ob porodnici pa je bila vedno še njena pomočnica, ki so ji rekli *martna*. *Martna* je po porodu poskrbela za otroško posteljičo, ki jo je spravila v posebno laneno vrečico, ki jo je s seboj prinesla babica. Za tem jo je *martna* na skrivaj odnesla v brezno Rojnik, kjer je opravila še obvezujoč obred, ki pa ga porodnice niso poznale.

Vse dejavnosti okoli poroda in Rojnika so bile zgolj ženska zadeva, za katere moške niso vedeli ničesar.

Na praznik *roženca* meseca avgusta 1923 pa je neznanec, verjetno neporočeni moški, češnje ob Rojniku posekal in tako zelo prizadel matere naše generacije, ki so obred ob breznu spoštovale in ga imele za svojega, čeprav so vedele, da je staroverski. Po tistem poseku češnje nismo bile nikoli več tam. Kasneje smo izvedele, da so neznanci odstranili še kamnito ploščo z luknjo in v brezno stlačili poginulega psa.

Kje se tisto brezno nahaja, pa Vam žal tudi danes ne bomo povedale, ker tisti kraj za nas še vedno velja za skrivnost. Poznale pa smo žensko iz Dolgega Laza, ki nam je povedala, da so imele tudi tamkajšnje ženske podoben obred, le da je bil njihov nekoliko drugačen od našega.

Marija in Ljudmila Humar ter Štefanja Gorjup  
Trščaki, 1963 in 1964

## DIVJI MOŽ KOVAČ

V breznu Na levpah je nekoč živel krvoločni divji mož, ki je za grofe in viteze koval najlepše in najboljše meče in sulice. Za plačilo pa je zahteval mlada dekleta, s katerimi se je hranil. Zaradi tega so bili ljudje, ki so živeli tam okoli, zelo pozorni na grofovo vojsko, ker so vedeli, da prihaja sem le z namenom, da bi ugrabila toliko deklet, kolikor mečev so naročili pri divjem možu. Če jih je bilo tu okoli premalo, so šli ponje še v Čepovansko dolino ali Trebušo. Ker so neprestane vojne zahtevale vse več mečev in sulic, je grofova vojska zelo pogosto prihajala Na levpe.

Zapriseženi možje so se zaradi tega krvnega davka, ki so ga morali dajati okoličani, sestali in sklenili, da je treba divjega moža pokončati. Kako in kdaj ga bodo, so držali v popolni tajnosti. Čakali so le na pravi trenutek. Prišli so dnevi, ko je divji mož od lakote tako tulil, da so ljudje v hišah to občutili kot potres. Takrat so zapriseženi možje vedeli, da je prišel njihov pričakovani trenutek. Ulovili so srno in jo oblekli v mlado dekletce, trebušno votlino pa so ji napolnili z najbolj strupenimi gobami. Ko je bilo vse pripravljeno, so preoblečeno srno odnesli k breznu. Župan je nato poklical divjega moža in mu rekel, da nujno potrebuje meč. Vendar je z dekletcem nekaj narobe, ker je od strahu umrla. "*Nič hudega, samo da jo imate*", je bil njegov odgovor. "*Vrzite vrv, da bom nanjo privezal meč. Meč pa lahko začnete dvigati, ko boste dekle spuščali*", je še dodal. Ko je "dekletce" letelo proti njemu, jo je v zraku ujel in raztrgal ter v hipu pojedel. Takrat pa je bil tudi meč že na vrhu brezna.

Ko so ponoči začele delovati strupene gobe, je divji mož tulil kot ranjeni volk, tako da so ga slišali po celotni planoti. Proti jutru so iz brezna prihajali le še občasni vzdihljaji, ki pa so čez čas utihnili. Od takrat naprej se o divjem možu ni več govorilo, pa tudi grofove vojske ni bilo več gor Na levpe. Zadnji meč, ki ga je imel v rokah divji mož, je ostal kar ob breznu. Ker ga nihče ni želel imeti, so ga vrgli v brezno, kjer je še danes.

Jože Bremec  
V Gozdu, 1970



## STARA GLAVA

*Ko sem v Trščakih stal pred Žvanovo hišo in gledal karto, se mi je pridružil domačin, ki ga je zanimalo, kaj iščem. Povedal sem mu, da sta na karti pri Cvetrežu označeni Velika in Mala glava, medtem ko severovzhodni vrh nima imena, čeprav je od treh najvišji. Ne da bi pomislil, je dejal, da je Hribrjev Tone<sup>395</sup> vrhu rekel Stara glava. Predlagal mi je, da stopiva do njegove hčerke Marije, ki nama bo to tudi potrdila. Pojasnila nama je, da je oče tistemu vrhu vedno pravil le Stara glava, kot ga imenovali tudi drugi gospodarji v Trščakih. Nikoli pa se o tem imenu niso kaj več pogovarjali. Dodala je le še to, da je oče Tone, ki je umrl leta 1937, Matajur imenoval Vedrna Baba in da je po njej zanesljivo napovedoval vreme.*

Marija Humar  
Trščaki, 1962

## HIŠNA KAČA

Hišno kačo so imeli nekateri prebivalci Trščakov doma še do prve svetovne vojne, po njej pa noben več. Običajno so bile to črnicice, ki so krotkejše in prijaznejše do človeka. Podnevi so največkrat spale v svojem kotu, ponoči pa so bile zelo aktivne pri lovu na miši in ščurke. Ko so se najedle, so bile nekaj dni negibne ali "utamarane", kot so takrat temu rekli. Po pripovedi naše stare matere je nekoč, ko je k neki ženski prišla na obisk sorodnica, kača obiskovalki zlezla v košaro, tako da jo je nevede odnesla domov. Ko je naslednje jutro njen mož stopil v kuhinjo, ga je kmalu zadela kap, ko je videl, kako kača na podu požira piščanca. Prestrašen je vzel palico in kačo ubil. Kasneje so izvedeli, da se je pri lastnici kače ravno ob tisti uri vnela na kleti slamnata streha, ker je s kačo umrl še duh prvega gospodarja, ki je zgradil tisto hišo.

Anton in Štefan Humar  
Trščaki, 1967

---

<sup>395</sup> Rojen leta 1861.

# TAURA

## ALFRED LUKOV

Nevidna stran neba .....	378
Kako je nastala taura .....	379
O luni, ki je še ni .....	379
Podzemni svet .....	381
Zvezde določajo, kakšno zdravilno moč ima kraj .....	381

Alfred Bremec, rojen 1911  
"Pri Luku"  
Puštale 2

### NEVIDNA STRAN NEBA

Vsak, ki je kdaj hodil po Zemlji in imel v rokah kamen, železo ali les, je dobro vedel, da je v vsakem od teh *Prh*, ki je tudi naš prijatelj. To je dobro poznal tudi Luka, ki se mu je življenje kmeta, ki ga je takrat živel, počasi iztekalo.

Nekega vročega dne, ko je ležal v senci mogočne bukke kot že velikokrat prej, je gledal proti delu neba, ki ga bukev ni prekrila. Takrat se je v bukvi oglasil *Prh* in se mu potožil, enako kot tisti, ki trpijo za žejo. Šele po sončnem zahodu sta postala oba zgovornejša. Takrat pa so se na nebo že pokazale prve zvezde, kar je Luko spodbudilo, da se je obrnil k *Prhu* z vprašanjem, ali misli, da je tudi v zvezdah in luni *Prh*, s katerim bi se lahko pogovarjal. Modra stara bukev je bila kratka: "V vseh stvarih, ki jih vidimo, je *Prh*". Čez čas pa nadaljevala: "Le na nevidni strani neba ni *Prha*. Ker pa si tudi moj *Prh* želi proč iz te, že kdo ve, koliko stoletij dolge samote, ti predlagam, da narediva nekaj in da greva skupaj tja gor ter da vidiva, kaj tam v resnici je". Luka, navdušen nad bukovim predlogom, vzhičeno reče: "*Prh*, počakaj, da se mi izteče to res bedno življenje, ki ga sedaj živim. V drugem, ko se bo moj zduhec naselil v orla, bova odšla skupaj. To ti obljubim. Le potruditi se moraš, da se boš preselil v palico, ki jo bom izrezljal iz tvoje veje".

Ko je zima prešla v pomlad, je palica še vedno visela na tramu zapuščene Lukove hiše. Nekega dne pa visoko nad njo zakroži orel, ki je prvič preletaval ta del doline. Kar naenkrat pa se požene navzdol, kot da zasleduje plen. S kremplji obeh nog zagrabí palico in se v loku zopet dvigne do oblakov. Ko let nadaljuje navzgor, ga bukov *Prh* vse skozi spodbuja, naj pospeši in naj leti čim bolj navpično. Obenem pa naj bo previden na sunek vetra, ki bi ga lahko odnesel v medprostor, kjer bo pogubljen. Ko se je kot orel s kremplji prvič oprijel za rob neba, se mu je zdelo, kot da se je oprijel prašičjih jeter, tako spolzko je bilo. Na srečo je bila takrat v bližini zvezda Severnica, da jo je lahko vprašal, kako naj pride na nevidno stran neba. Brez besed je na podu dvignila loputo in rekla: "*Tukaj je edini vhod. Ne vem pa, kako se boš vrnil, ker se loputa od znotraj ne odpira*". To je orla nekoliko zmedlo. Toda *Prh* v palici, ki jo je stiskal s kremplji, je odločno rekel: "*Kaj vendar čakaš, vstopi že!*".

Ko se je loputa za njim zaprla, sta od presenečenja onemela. Tako, da so se orlove peruti spustile do tal. Na njeni peščeni površini ni bilo ničesar. Vse je lebdelo v zraku in se počasi premikalo. Nobenih zvokov ni slišal, niti kaj mu govori *Prh*. Nebo pa je bilo črno, kot da bi pogledal v brezno. Vse, kar se je lenobno premikalo, pa je oddajalo svetlobo kresnic. Od bele, rumene, rdeče, vijoličaste, modre in zelene. Ko pa so se med seboj te čudne stvari dotaknile, se je barva teh pomešala v neko drugo. Tako naj bi se tudi med seboj sporazumevali. Oblike teh čudnih stvari so bile kot razvaljano testo,

ki se je spreminjalo, vijugalo, se daljšalo in krajšalo. Z izrastki, ki so nastajali, pa so se drug drugega objemali in pozibavali. Prh je takoj ugotovil, da ga tu nadomešča barva. Ko sta se oba prepričala, da sta tu v tem svetu brez zvoka izgubljena in da zato nimata prav kaj početi, se je orel s palico dvignil ter v velikem loku odletel v prostranstvo teme. Čez čas pa je z zadnjimi močmi le priletel v zvezdno noč. Prh pa je takrat izdihnil: "Zopet sva doma, kjer je najlepše".

Puštale, 1969

## KAKO JE NASTALA TAURA

Pred več tisočletji so na Zemlji živele velikanske živali, ki so potrebovale ogromne količine hrane. Ko pa so se parile, so se samci borili za samice in v gozdovih povzročili prava opustošenja. Nekje so takrat uničili in pomendrali vse rastlinje. V tistem času je eden od tistih bikov velikanov, ki je sledil samici, prišel iz Trebuše v Čepovansko dolino, ki pa so jo naseljevali jeleni velikani. Ker pa je imela tista krava ob sebi tele, jo je bik zlahka dohitel. Najprej se je spravil na nebogljeno tele z namenom, da bi ga pokončal. Krava pa se je kot dobra mati še z zadnjimi močmi borila, da bi ga ubranila. Ko je že kazalo, da bo podivjani bik tele porinil čez skale v prepad, je *nadduh*, ki ga je za pomoč prosil gozdni duh, bika spremenil v skalo, ki ji danes rečemo Taura, obenem pa rešil tele, ki je kasneje pripomoglo k nadaljevanju rodu velikanov goveda.

V Puštalah, 1967

## O LUNI, KI JE ŠE NI

*Ferdo, ko sem soseda Franca vprašal, ali si doma, mi je svetoval, naj te danes pustim pri miru, ker te nosi luna. Ali je res?*

*Ferdo:* Kje pa. Ko sem dobre volje, jim pripovedujem o stvareh, ki jih niti malo ne razumejo. Podobno je tudi, ko jim preberem kakšno mojo pesem. Mislijo si, da me nosi luna. Mislijo pa si tudi, da sem mogoče pijan. Ampak lahko mi verjameš, da sem danes popolnoma "čist". Ker sva že pri luni, ti bom o njej kaj več povedal, predvsem kako so o njej razmišljali ljudje, ki so jo gledali iz Puštal.

*Ker vidim, da bo ta reč lahko trajala dlje, je bolje, da greva v hišo, ker me zunaj zebe.*

*Ferdo:* Pa pojdiva. A ne misli, da imam še kaj tistega žganja, ki si mi ga prinesel zadnjič. Pred dnevi sem imel tu nekaj prijateljev in smo "flaško" prav posušili. Je pa bilo izredno dobro, ker so me spraševali, kje sem ga hudiča dobil.

*Prinesel sem ga iz kraja Slivje na Postojnskem. Bila je slivovka starana v hrastovem sodu, zato je bila rumenkasta. A pozabiva danes nanjo in se lotiva lune, kot si napovedal.*

*Ferdo:* Kar boš slišal, so mi pripovedovali stari možje iz Spodnjega Lokovca in Puštal. Z njimi se največ družim, še posebno v zimskem času, ko zunaj ni veliko dela.

Janez mi je povedal, da je luna, ki jo mi vidimo, le svetloba z velikega obroča. Glavno pa se nahaja zadaj, v tistem delu lune, ki ga mi nikoli ne vidimo. No, tam ima kovač svojo kovačijo. Ob naši polni luni spi, zato je pri njem tema, torej mlaj, saj je pri nas polna. Ko začne čez nekaj dni z delom, obrne pipo na sodu v levo in takrat se pri nas prižge zadnji krajec. Njemu pa sveti prvi krajec. Ko pri delu potrebuje nekaj več svetlobe, obrne pipo do sredine. Zato je takrat pri nas brez lunje ali mlaj. Pri njem pa žari polna luna. Ko postane utrujen, se loti lažjih stvari, kot so žebli, pri čemer ne potrebuje več toliko svetlobe. Prav zato pipo na sodu obrne v desno, kar pri nas vidimo kot prvi krajec, njemu pa takrat sveti zadnji krajec. Kovačevo delo tako teče iz meseca v mesec po enakem zaporedju.

Tone, ki je bil nekoliko starejši, je o luni vedel druge stvari. Tako naj bi luna od prvega krajca pa vse do polne lune vlekla sokove iz zemlje v rastline ter navzgor. Enako tudi pri človeku in živalih. To je čas rasti in dobrega počutja. Zato so stari ljudje v času polne lune les, ki v avgustu dozori, posekali za kurjavo in uporabo. Posekanim drevesom pa je treba pustiti listje, da potegnejo iz drevesa vso vodo, in jih šele potem oklestiti. Za to delo je primerna le avgustova polna luna in to le takrat, ko imamo v mesecu avgustu vse lunine mene, od mlaja do polne lune. Šele takrat ji lahko rečemo avgustova ali *oboštna* luna. Tudi v primeru da se mlaj začne kasneje v avgustu in bo polna luna šele v septembru, bo to *oboštna* luna. Prav tako nabiramo zelišča v cvetenju ob sončnih dnevih in le ob polni luni. Tudi klanje živali mora potekati ob polni luni, sicer se lahko zgodi, da se meso pokvari, predvsem če gre za predelavo ali sušenje. Nikakor pa ne smemo teh opravil opravljati v slepi luni, to je v mlaju. Nič dobrega se ne bo zgodilo, če to delamo v času, ko je luna v kolobarju in ko ima okoli sebe meglico ali celo mavrico. Ščip luna nastane tretji dan po polni luni, ko jo na desni strani "ščipajo", tako da ni več okrogla. Govorilo se je, da se je takrat zagotovo zbudil kovač, ki jo je prižgal, da je lahko šel na potrebo. V tistem času hodijo v snu *lunarji*, ki pa jih ne smemo prebuditi, sicer bi se jim zgodilo najhujše. Tako kot Toninu v Dolu, ki je nekoč hodil po slamnati strehi. Ker ga je prestrašena mati poklicala, se je prebudil in padel s strehe. Srečo je imel, da je priletel na kup gnoja. Najverjetneje pa je prav zaradi tega ozdravel, ker ga ni več nikoli nosila luna. Če opaziš, da je luna zašla na napačno stran neba, takoj zbeži proč in pojdi tja, od koder tistega dela neba, kjer je luna, ne boš mogel videti. Pa še to, *lunarji* so povečini ljudje s pšenično ali lunino barvo las.

Rogova luna je lahko prava ali neprava luna. Neprava je tista rogova luna, ki jo običajno gledamo vsak mesec kot prvi ali zadnji krajec. Ta napoveduje spremembo vremena in počutje človeka ali živali, te podrobnosti pa opazijo zgolj nekateri posamezniki. Prava rogova luna pa je zelo redka, a v oblasti Nikrmane. Žal pa ta napoveduje tudi vojno, kugo, potrese, dolgotrajne suše in selitve ljudstev iz opustošenih krajev v bogate dežele. Mica, ki je vedeževala v času prve svetovne vojne, je povedala, da moramo ob pravi rogovi luni z iztegnjenim palcem in kazalcem posnemati lunin krajec. Obrniti ju moramo tako, da posnamemo položaj lune na nebu, in sicer z rogovi navzgor ali navzdol, to pa le, če si tega resnično želimo. Kajti rogovi krajca obrnjeni navzgor pomenijo začetek lepega vremena, konec vojne, kuge in drugih grozot, medtem ko napovedujejo lunini rogovi poveznjeni navzdol poplave, neurja, bolezni, vojno, sušo ali ledene zime. Mica je trdila, da se je leta 1918 lunin krajec za nekaj dni obrnil navzgor. Skupaj s sosedi je zato držala oba prsta navzgor. A ne zaman. Vojna se je še tistega leta končala, k temu pa je najverjetneje pripomoglo tudi dejstvo, da je takrat šla prava rogova luna po zunanem krogu, kar se zgodi zelo redko, največkrat v znamenju močerad. Drugače se namreč giblje le po notranjem krogu.

Nekoč sem se pogovarjal z Drejcem, ki je bil rojen leta 1840. Povedal mi je, da je kot mladenič nekoč nad Črno glavo videl živo rdečo polno luno, ki je bila posejana s temnejšimi pikami. Kar nekaj županovih mož je ob tem obnemelo misleč, kaj jih vse lahko čaka. Gotovo nekaj, kar bo prizadelo vse. Ni bilo treba dolgo čakati, saj se je začela trimesečna suša. Ljudje so komaj preživeli. Ker pa se je to zgodilo v pozni pomladi, so ostali tudi brez hrane in krme za živali, ki so jih morali zato zaklati. V tistem času se je znatno povečal tudi krivolov na suhem in v vodi. Ribe in rake so začeli loviti tudi ljudje, ki niso živeli ob živi vodi. Dnevno pa se je povečevalo tudi število potepuhov, ki so bili še dodatna nadloga že tako obubožanemu prebivalstvu.

V tistem zbeganem času so vzniknili tudi različni preroki, ki so napovedovali celo konec sveta, ki naj bi se zgodil, ko se bo na nebu pokazala neka posebna smrtna luna. K sreči se je poletje začelo s silovitimi nevihtami, ki so sicer uničile vse, kar je ostalo na poljih, a obenem napolnile presušene izvire ter potočne in rečne struge. Tonin je zatrdil, da se je vse to dogajalo v letu 1855.

*Toliko si govoril, da si spremenil glas, kot da bi prihajal nekje od daleč.*

*Ferdo: Zdaj, ko imaš najin pogovor "pod streho", pa se boš še norčeval iz mene.*

Puštale, 1971

## PODZEMNI SVET

Podzemni svet ima drugačne zakone in način življenja kot nadzemni. Prav zato ni dobro, da človek stika po jamah in breznih, saj s tem vznemirja predvsem podzemskega duha in njegove živali, ki v njem živijo in potrebujejo mir. Podzemski in nadzemski svet živita vsak svoje življenje, skoraj neodvisno drug od drugega. Ko nadzemski preveč posega v podzemski svet, lahko pride do spora. Takih je bilo v preteklosti že veliko, na različnih krajih naše Zemlje. Najhujši so bili takrat, ko je podzemski duh dal zapreti vse vodne izvire določenega kraja. Takrat so bili ljudje primorani živeti le od kapnice. Takšen spor se je odvijal tudi na predelih Trnovsko-Banjške planote. Če so se ljudje s podzemskim duhom pobotali, jim je izvire ponovno odprl. Če pa so ljudje želeli vodo pridobiti s silo, jim je pokazal svojo moč, saj v podzemlju gospodari le on. Splošno znano je dejstvo, da živi na območjih, kjer ni žive vode, uporniško in puntarsko ljudstvo. Kljub nedotakljivi moči podzemskega duha živijo uporniki naprej svoje življenje in se ne menijo za zakone podzemlja. A sive pametne glave starcev nepopustljive upornike svarijo, naj bodo ponižni in pametni, saj podzemski duh že dolgo nagovarja vodnega duha, naj jih kaznuje. Kazen pa naj bi bila, da bi jim pošiljal le toliko vodnih oblakov, da ne bi od žeje pomrli in nič več.

Ne vem, kateri duh je prepričal skopuške Čepovance, da so se mu ponižno poklonili in zahvalili ter tako dobili svoje izvire nazaj. Izviri pa niso bili več tako močni kot nekoč, ko so tekli kot reka po celi dolini. A to le zato, ker živi na Vratih in v Puštalah cvet upornikov. Čepovanski izviri pa so vseeno dovolj močni, da jih lahko vidijo tudi Lokovčani in Trnovci, ki so zagotovo žejni dobre izvirske vode. Njihov ponos in upornost pa jima ne dopuščata, da bi klonili pred močjo podzemskega duha.

Puštale, 1965

## ZVEZDE DOLOČAJO, KAKŠNO ZDRAVILNO MOČ IMA KRAJ

V davnini so ljudje merili, koliko naj bi bila hiša ali pokrajina obdarjena z vplivom zvezd na ljudi in na vse, kar jih obdaja. To pa je bilo odvisno le od števila velikih zvezd, ki se vidijo iz kraja, ki ga po tem zvezdniškem načinu ocenjujemo. Na Zemlji so namreč prostori, ki so po tem gledanju zelo bolni, saj nekje vidijo le eno zvezdo, še huje pa je tam, kjer ne vidijo nobene. Tam naj bi delovale črne sile, ki so v oblasti hudobnih duhov. Zato take prostore izbirajo hudodelci in tisti, ki opravljajo črne maše ali črno magijo. Skedenj tu v bližini, ki je znan kot skedenj "Pri eni zvezdi", pa uporabljajo za vedeževanje, ker se tisti zvezdi reče Mačje oko.

Kot krojač sem bil ponoči veliko zunaj, da sem si spočil oči, in gledal v nebo. Pa tudi sicer me je že od otroštva nebo zelo pritegnilo, še posebno zvezde in luna. Za nekatere zvezde sem tudi izvedel, kako so jih domačini nekoč imenovali. Sicer pa danes mladi bolj malo gledajo v nebo, ker se zvezde komaj še vidijo.

Ko se je zgodilo kaj hudega, so rekli, da se je zgodilo zato, ker zvezd ni bilo na nebu, da bi lahko to preprečile. Če so videli let zvezde po nebu, so rekli, da je Nikrmanin sel stekel tja, kamor ga je poslala. Zvezde imenovane Ovsni klas<sup>396</sup> so imele zelo velik vpliv pri sejanju in žetvi vseh žit. Ozvezdje Kozji rog je predstavljal skupino zvezd v obliki roga, ki naj bi vplivale predvsem na rodnost drobnice in paritveni čas.

Zelo svetla Rimska cesta, nekoč Snežna cesta, je pomenila zelo dolgo zimo z veliko snega in ledu.

Velik pomen so imele tudi zvezde Velikega in Malega voza in njena velika zvezda Kresnica na koncu oja. Prav zato so vsi kresovi pripomogli tudi njej, da njena luč ni nikoli ugasnila, niti oslabela. Tisti, ki so v to verjeli, so pri vsakem kresu shranili nekaj pepela, vse skupaj pa so ob zimskem kresu odnesli h Kresnikovi skali, kjer so ga posuli okoli nje.

Puštale, 1970

<sup>396</sup> Pet zvezd v skupini.

# FRANC GROFOV

Franc Hojak, rojen 1902

“Pri grofu ali U bajt”

Puštale 14

## BEGANCA ZA ISKALCE SREČE

Najzanimivejše in čarobne so bile za nas otroke prav tiste Nubernikove pripovedi, kako hodi po oblakih in kako ga nosijo v daljne neznane kraje. Posebno zanimive pa so bile predvsem zato, ker jih je povedal vsakič drugače, in to s posebnim žarom, še posebno, če je bil odziv poslušalcev glasen. Rečem lahko, da ni pustil nikogar hladnega.

Zato so bile tudi njegove *begancnije* za mlade, ki jih je prirejal v hišah, kamor so ga povabili, vsakič navdušeno sprejete, da je moral nekatere dele celo ponoviti.

Ne vem pa, kdaj in kako je tista *beganca*<sup>397</sup> ostala na napi našega ognjišča. Takrat sem bil premlad, da bi to lahko vedel. Morda so spomine zameglili tudi dogodki med prvo svetovno vojno, ki so naše življenje in čustvovanje popolnoma spremenili. Tako sem mnoga leta po vojni, ko smo iz hiše odstranili ognjišče, tiste predmete tam tudi našel in jih v spomin na tista brezskrbna leta varno shranil. Če si resnično želiš, ti bom, ko si jo boš ogledal, tudi razložil, kako je Nubernik, da bi v hišo prišla sreča, tisto *beganco* sestavil in namestil. Predvsem pa s kakšno neverjetno domišljijo je to vsakič drugače počel in tudi spreminjal besedilo, ki je bilo povezano s krajem in ljudmi. Seveda ti bom povedal o tisti *beganciji*, ki se mi je najbolj živo ohranila v spominu. To je tista, ki jo je imel v Lukovi hiši, tako da smo sedeli v krogu okoli ognjišča.

Sestavljanje *begance* je začel s posebnimi kretnjami in še bolj čudnimi besedami. Ko jo je končal, jo je obesil na verigo pod napo. Takrat pa je začel z dodajanjem starih zvutih žebeljev v eno od rink, da je *beganco* uravnovesil, ker sicer sreča sploh ne bi mogla priti v prostor, kamor jo je s posebnim nagovarjanjem vseskozi vabil. Šele takrat je pod njo postavil *trpiš*<sup>398</sup> in žerjavico ter nanj položil kovinsko posodico s smolo, pomešano z zelišči. Na žerjavico pa je posipal rožmarinove lističe, ki so potem z vonjem in dimom napolnile prostor. Za tem je začel s pušpanovo vejo pometati tla ognjišča in kuhinje, spotoma pa še obuvala in noge nekaterih posameznikov, kar je večino spravilo v smeh. Ko je s tem končal, je smeti in pušpan vrgel v ogenj. Razstavljeno *beganco* je zložil v laneno vrečko, žebelje pa je razdelil med prisotne, tako da je vsakega posamezno dal v eno roko za hrbtom. Nato je roke dal zopet spredaj, jih prekrižal in ponudil, naj uganejo, v kateri roki je žebelj. Na tak način je razdelil vse žebelje in zatrdil, da jim bodo prinesli srečo le, če bodo v to tudi verjeli.

Puštale, 1972

<sup>397</sup> Franc mi je *beganco* daroval šele leta 1975.

<sup>398</sup> Iz železa narejen trikotnik s tremi nogami, na katerega so položili posodo, pod njo pa dali žerjavico z ognjišča.

# ALOJZ BRIČEV

Alojz Erzetič, rojen 1892

“Bričevi”

Zagomila

## GOMILA PRI ZAGOMILI

Še pred prvo svetovno vojno so bili na vrhu Gomile štirje kamni. V krogu so bili trije, na sredini pa četrti, ki pa je bil izklesan, ostali trije pa so bili naravni kamni. Sredinski je imel na vseh treh ploskvah vklesana neka znamenja, ki pa jih domačini niso razumeli. Kamnu so rekli Timbr, vsem skupaj pa Tron. Kamne pa so nato prevrnili in sredinskega preklali na tri dele. Tronu ni nihče pripisoval posebne veljave. Govorilo pa se je tudi, da so jih v davnini tja postavili pastirji, ki so pasli drobnico. Ker je tu mimo potekala soška fronta, je bila Gomila zaradi topovskega obstreljevanja popolnoma razdejana. Okoli leta 1930, ko je italijanski geometer opravljaj neke meritve, je povedal, da je na vrhu Gomile 410 metrov nadmorske višine.

Zagomila, 1963

# KAREL SMOLJEV

Karel Ipavec, rojen 1888  
"Smoljevi"  
Plave 4

## ČRNA BABA

Odkar stari ljudje pomnijo, je bila kamnita Baba vedno črna. Da bi takšna tudi ostala, so jo trikrat letno zdrgnili z orehovimi lupinami, in sicer prvič prvega dne septembrskega zadnjega krajca, petega dne drugič in devetega dne tretjič, ko je bil ravno mlaj in posledično tudi luna črna. Baba je stala tik ob levem bregu Soče. Kraj boste zlahka našli, saj je le nekaj sto metrov stran od naše hiše. Po tej poljski poti greste proti jugu. Tam, kjer skale dosežejo pot, je levo nad njo na skali stala črna Baba. Bila je brez oči, le usta je imela odprta. Od glave do pasu je merila okoli 70 cm. Ne vem pa, ali je bila zraščena s podlago ali je bila izklesana iz drugega kamna. Ob velikih vodah ji je Soča prišla tudi do ust ali celo čez. Takrat so prerokovali hude čase. Ob sušnem obdobju so črni Babi nosili rože in zimzelene vejice. Ko pa je bila letina dobra, so se ji zahvaljevali, tako da so nanjo natikali venčke. Včasih jih je bilo toliko, da črne Babe ni bilo videti. Posušene vence pa so potem nekateri odnesli domov in jih dajali živini, da bi iz hleva pregnali hude duhove. Po prvi svetovni vojni črne Babe tam ni bilo več, saj so jo verjetno italijanski vojaki vrgli v Sočo ali razbili. Sosed mi je celo povedal, da je del Babe videl ob kapeli na bližnjem vojaškem pokopališču, kjer so danes njive in travniki.

Plave, 1955

***Karlova žena Rozalija<sup>399</sup> je ves čas pogovora le majala z glavo, ni pa hotela ničesar povedati.***

---

<sup>399</sup> Rojena leta 1891.



# JAN PIRNAV

Jan Ivan Kumar, rojen 1889  
"Pirnavi"  
Deskle, Srebrničeva 1

## PERUNK, SVETIŠČE STARE VERE

V Podbrdu pri Rodežu naprej od Joklrove hiše je kraj, ki mu pravijo Perunk ali Perun. Tam je nekoč stalo stoletno drevo, okoli katerega so bili postavljeni kamni v polkrogu, tako da so se proti sredini večali. Starejši ljudje so pripovedovali, da je bilo tam svetišče stare vere, imenovano Kompilj. To svetišče je bilo uničeno, ko je Avstro-Ogrska začela graditi vojaška strelišča pod Krunikom. Od svetišča se je ohranilo le ime, pa tudi del strelišča.

Deskle, 1965

## BABJA ALI BUHNJA JAMA NAD GABRJEM

Fantje mojih let so zelo pogosto obiskovali Štefana, ki je bil takrat najstarejši mož v naši okolici. K njemu smo hodili predvsem zato, ker je znal pripovedovati stvari, tako da smo ga poslušali z odprtimi usti. Obenem pa nas je spodbujal k raziskovanju ožje in širše okolice, kar pa je bilo za naše starše le zapravljanje dragocenega časa.

Okoli leta 1907, ko sem dopolnil 18 let, je Štefan poklical k sebi le tiste, ki smo bili najbolj zagreti za njegove pripovedi. Na predvečer kresovanja nas je odpeljal iz vasi Gabrji na vrh Zakraščice, kjer nam je pokazal najkrajšo pot do Babje ali Buhnje jame.<sup>400</sup> Ko smo sedeli okoli njega v krogu, je najprej obžaloval, da ne more z nami, ker so ga izdale noge. Za tem pa nam je podobno opisal poti in steze, ki vodijo do jame. Čas kresovanja pa se mu je zdel primeren za to, ker so v tistem času gozdni duhovi najmiroljubnejši, saj spijo v duplu. Zelo slikovito nam je pripovedoval, kako so v njegovi mladosti fantje raziskovali Babjo jamo in prodrli vanjo zelo globoko. Toda prepih v jami jim je ugasnil vse bakle, tako da so se s težavo vrnili na površje. V popolni temi so vsi, ki so bili tam, slišali hojo nekoga, ki je oddajal komaj slišne glasove. Ker so vedeli, da so nekoč v jami živeli kosmati ljudje, so tla pregledali ter našli nekaj črepinj in kosti. K sreči, da so pustili dva moža na kraju, kjer ima jama strmo prelomnico, da sta jim potem pomagala. Naprej je možen dostop le z vrvmi in z deblom, ki so mu odsekali veje, tako da so se nanje lahko ob povratku oprijemali pri vzpenjanju. Kot je Štefan še povedal, je vsaka generacija fantov dokazovala svojo korajžjo prav v Babji jami.

Naš obisk jame pa se je zelo klavrno končal. Že kmalu po vstopu v jamo je iz nje prihajalo strašljivo kruljenje. Ko smo z baklami osvetlili vhodni del, so se zasvetile oči nekih premikajočih živali, ki so zbežale v globino jame. Pot smo vseeno previdno nadaljevali in kmalu pred seboj zagledali srno, ki se je najverjetneje poškodovala pri begu. Neznane živali so ji obgrizle zadnji nogi. Na podlagi tega kar smo videli, smo se odločili, da v jamo, kjer so lahko tudi volkovi, ne vstopimo. Srni smo zavezali noge in jo odnesli iz jame. Fant, ki je znal z divjadjo, ji je olajšal trpljenje, obenem

<sup>400</sup> Glej Medvešček 2006, 136–138.



Sl. 109: Babja jama: vhod v jamo in pogled iz jame proti izhodu (foto: Igor Valentinčič)

pa ji je odstranil tudi drobovje. Ko smo jo zvečer prinesli Štefanu, je bil zelo vesel in nas je tudi povabil na lovski golaž.

Deskle, 1968

*Do prve svetovne vojne je Ivan z družino živel v Gabrjah. Ker so bile med vojno vse kmetije porušene, so si po njej v Desklah zgradili novo hišo.*

## VALENTIN IN ANTON BUFLNOV

Anton Humar, rojen 1898

“Buflnovi”

Grgarske Ravne 28

Valentin Humar, rojen 1896

“Buflnovi”

Grgarske Ravne 28

### STARA VODA

Grgarske Ravne so imele od pamtiveka daleč naokoli največji in nikoli presahli izvir vode, ki so mu rekli Stara voda. Tam so se odžejali tudi okoličani in popotniki, ki jih je pot zanesla v te kraje. Sitnosti so se začele le v času suše, še posebno, ko je trajala predolgo. Takrat so imeli Ravenci okoli Stare vode vaško stražo tudi ponoči. Niso bili osamljeni primeri, ko so se zaradi vedra vode tudi na smrt stopli. Obredov, ki so bili namenjeni vodnim duhovom, da bi spustili nekaj vode na Zemljo, je bilo takrat veliko. Opravljale so jih tudi posamezne kmetije.

Nekoč, ko je kazalo, da bo sušno obdobje prizadelo ljudi in živali do te mere, da bodo nekateri zaradi tega tudi umrli, so se zbrali zapriseženi možje prizadetih območij. Sklenili so, da bodo opravili obred skupne prošnje, s katero bodo prosili vodnega duha, ki živi v podzemlju Stare vode, za dež. Že naslednji dan in več dni zapored je neprekinjeno deževalo, tako da so vsi izviri oživel.

Še nekaj let za tem so se na ta dan zbrali pri Stari vodi v zahvalo vodnemu duhu. Kmalu pa je na to dano obljubo večina pozabila.

Valentin Humar  
Grgarske Ravne, 1961

### KOLESNICE V SKALAH SVETOŠKE GORE

Stara cesta, ki je šla iz Solkana proti Grgarju, se je nadaljevala v Fobco, od koder je zavila desno v Čepovansko dolino, levo pa po zahodnem pobočju Gore proti Grgarskim Ravnam in naprej proti Svetem. Starejši možje so pripovedovali, da so v skalnih tleh najstarejše poti še danes vidne kolesnice, ki so globoko vrezane v skalo. Nekateri mislijo, da gre za izmišljotino, drugi pa so prepričani, da so iz časov pred potopom, ko je tu živelo drugo, nam neznano ljudstvo, ki je imelo drugačne in večje vozove od tistih, ki jih mi uporabljamo.

Anton Humar  
Grgarske Ravne, 1964

*Dne 15. 8. 2009 sem pri Sedevčičih iz Bat 76 videl fotografije tistih kolesnic in izvedel, da jim jih je pokazal Poldo. Še tisto popoldne sem se oglasil pri Leopoldu Štruklju (rojen 1923, “Pri Janezu”, Podlaka, Bate 66), ki mi je povedal, da so na gmajni Svetoške gore. Lastniki zemljišča pa so “Požitniki” iz Svetega. Poldo pa je o kolesnicah poznal drugačno zgodbo. Ko je sveti Lovrenc peljal Marijo na Sveto goro, je na tistem kraju, kjer so danes kolesnice, voz hudoba tako močno zavrla, da so kolesa v skalo urezala žleb.*

# MEŠLINOV ANDREJ

Andrej Bitežnik, rojen 1850

“Mešlinov”

Grgarske Ravne 23

## POTOK BANJŠČEK - LEŽINA

Nekoč, ko sem bil star trideset let, sem šel s stricem Jakobom po stari cesti v Bate. Malo pred vasjo v grapi sva šla čez potok Banjšček k ležini,<sup>401</sup> na kateri so stali trije matjari. Za enega se še dobro spominjam, da je imel na vrhu odprtino. Stric Jakob je najprej šel prav do tistega in obenj položil tri kamenčke, ki jih je imel pri sebi, in mrmraje trikrat šel okoli njega. Tisti prostor je imenoval *luntrnik*.<sup>402</sup> Kot sem razumel, je stric rekel, da so na podlagi senc matjarov, lune in zvezd določili nekatere pomembne dneve v letu. Tam v bližini je tudi jama *zevnica*, ki je bila povezana z *luntrnikom*. Vse drugo pa sem pozabil, saj so moji vrstniki, ki so o tem tudi kaj vedeli, že pomrli. Spominjam se le še nekaj o matjarih. Eden je stal pod Kameračem in drugi na Rebru. Oba pa sta skupaj z Jelenkom tvorila sveti tročan.

Grgarske Ravne, 1960

---

<sup>401</sup> Travnik.

<sup>402</sup> *Luntrnik* je takrat uporabljal *vidonc* iz Ravharjev.

# JOŽE ROKOV

Jože Markič, rojen 1884  
"Rokov"  
Sveto

## POTOK BANJŠČEK

Ob stari cesti, ki gre iz Bat v Grgarske Ravne, je na njeni levi strani potok. Preko njega pa je ležina, na kateri so bili trije matjari z luknjo. Okoli leta 1895, ko so obnavljali strugo, ki jo je uničila povodenj, so prosili lastnika ležine, da omenjene matjare, ki ne služijo več svojemu namenu, izrjavajo in jih uporabijo za utrditev brežine potoka Banjšček. Do matjarov prideš tako, da greš do mostička, ki vodi na ležino, od tam pa še približno 10 m navzdol po strugi. Zagledaš jih na desni brežini.

Sveto, 1961

## STARA DOLINICA

Po prvi svetovni vojni sva odšla s Červekom z Ježevca v Staro dolinico, da pogledava, kako je Trebišče prestalo vojno. Stara dolinica leži v podnožju hriba Kobilnik, jugovzhodno od Ježevca. Trebišče, ki je bilo v dnu dolinice, je bilo oblikovano v obliki kamnitega kroga. Ta je na južnem robu zaobjel večjo skalo v obliki mize, proti severu pa staro lipo. Na obodu kroga sta bila le dva večja in koničasta kamna. Eden za lipo, drugi za skalo.

Staroverci so v Staro dolinico hodili dvakrat letno. Enkrat jeseni, ko so bili pobrani pridelki, in to na dan, ko je sonce zadnjič obsijalo skalo, drugič pa so jo obiskali spomladi, ko se je začel v naravi nov cikel, vendar na dan, ko je sonce skalo ponovno obsijalo. Podrobnosti teh obredov pa so šle v pozabo.

Ko sva prišla v Staro dolinico, sva jo komaj še prepoznala, Trebišče pa je bilo popolnoma uničeno. Ker so imeli med vojno v njej avstro-ogrski vojaki zaklonišče, so lipo posekali, kamne pa zmetali na skalo, ker so jim bili v napoto. Nekoliko višje proti vzhodu pa so začeli kopati tudi kaverno, ki pa je niso končali, ker je bilo prej konec vojne.

Kasneje so tam okoli in v sami dolinici nasadili mlade smreke in borovce, ki bodo spremenili celoten prostor, tako da dolinica ne bo več vidna. Kaj se je tam nekoč dogajalo, pa bo šlo v pozabo, kar bo mogoče tudi dobro.

Sveto, Ježevcec 1962

# JLENK

## JANEZ IN ANDREJ RAVHARJEV

Jelenova gora .....	390
Lintvarni kamni iz apnenice .....	391
Videc .....	391
Znamenita lipa v Zagomili .....	392
Belinovo .....	393
Kako so dobila svetišča svoja imena .....	393

Janez Petrevčič, rojen 1906  
"Ravharji"  
Dragovica 91

Andrej Hvala, rojen 1898  
"Ravharji"  
Dragovica 91

### JELENOVA GORA

Zadnjič, ko sva govorila o Jelenovi gori,<sup>403</sup> sem ti pozabil povedati še o *tročanu*. Vsi tisti, ki so živeli na zahodnem pobočju Jlenka, so nekoč verovali tudi v *tročan*, ki ga je tvoril izvir Počivalo, Rinka in Jlenk. V njem so se dogajale samo dobre stvari. Tako je bil izvir Počivalo zdravilen, Rinka pa je imela še dodatno moč zdravljenja, ki jo je dobivala od zvezde Jlenovo oko. Vse zeli v tem tročanu pa so bile še bolj zdravilne od ostalih, še posebno arnika, tavžentroža in jlenov rog.<sup>404</sup> Prav zadnji pa je danes po krivici skoraj pozabljena zel, ker ga nekateri imenujejo hudičev grm.

Janez Petrevčič  
Ravharji, 1966

<sup>403</sup> Glej Medvešček 2006, 131–132.

<sup>404</sup> Glog.

## LINTVARNI KAMNI IZ APNENICE

Pri Ravharjih sta некоč v preteklosti goreli tudi po dve apnenici hkrati, odvisno od povpraševanja po apnu. Tistega so po tem z vozovi s "trugo" vozili uporabnikom, ki so ga doma v apneni jami gasili z vodo.

Navada je bila, da je imela vsaka apnenica zapriseženega moža, ki je bil odgovoren, da bo, ko se apnenica prižge, neprekinjeno gorela sedem ali devet dni, ne glede na vremenske ali druge nevšečnosti. Zapriseženi mož pa je imel ob tistem delu še eno nalogo. Izbrati je moral tri kamne, ki jih je namestil v kurišče in jih pokril z brinovimi vejami ter šele potem prižgal ogenj.

Ko so s poskusom ugotovili, da je kamen, ki so ga vzeli na vrhu apnenice, v stiku z vodo razpadel v apno, so s kurjenjem prenehali. Med čakanjem, da se apnenica ohladi, je zapriseženi, ko so iz kurišča odstranili pepel, prišel tudi do tistih treh kamnov. Verjeli so, da bodo poskus z vodo prestali in ne bodo razpadli v apno. Kamni, ki so ostali celi, so imeli posebno moč in so bili zelo iskani kot učinkovito varovalo proti hudemu duhu in vsemu, kar ogroža človeka, hišo in živali. Rekli pa so jim *lintvarni kamni*.

Ti kamni so bili, kdo ve od kdaj, tudi pri Ravharjevih na stari hiši kriti s slamo, a jih po prvi vojni niso več opazili.

Janez Petrevčič  
Ravharji, 1966

## VIDEC

Ko sem Janeza Ravharja vprašal, če pozna kozlovo glavo, ki je bila ob Buhnji ali Babji jami zahodno od Dragovic, je odkimal. Nato pa je nekaj zamrmral in šele nato vprašal, ali bi mu lahko tisti kamen podrobneje opisal. Pozorno me je poslušal in si tudi natančno ogledal risbo, ki sem mu jo narisal v pomoč. Takoj zatem pa je odločno rekel, da to zagotovo ni kozlova glava, ampak njihov *videc*,<sup>405</sup> ki je izginil tisto leto, ko se je začela prva svetovna vojna.

S stricem je prav tisto leto odšel na Jelenk, kjer mu je pokazal *vidca*, ki ga ne bo nikoli pozabil. Govoril mu je, da ga bodo skupaj s prijatelji skrili, in to takoj, ko bo v bližini našel zanj primerno in varno mesto. Prehiteli pa so jih drugi, najverjetneje nasprotniki stare vere, ki so ga odnesli. Kot je slišal po vojni, naj bi ga postavili ob neki jami in mu dodelili poniževalno vlogo. To, da je služil nekaterim "babam", ki naj bi jim pomagal do plodnosti. Prej pa je bil namreč gospodar celotnega prostora, ki ga je z Jelenka obvaroval s svojimi tremi očesi.

Ko je Janez odrasel, pa so mu tisti možje, ki so bili prej pogosto na Jelenku in ga do podrobnosti poznali, povedali vse, kar so o *vidcu* še vedeli. Prav zaradi tega mi je Janez zlahka odgovoril na vsa vprašanja. Tako sem izvedel, da je *videc* stal na najvišjem mestu Jelenka, in to na travnatem delu, ter na podstavku, ki je bil narejen iz suhega zidu in iz neobdelanih kamnov s stranicami 70 x 70 cm. Visok je bil okoli metra, na vrhu pa je bila položena kamnita plošča z vklesanim krogom, ki naj bi predstavljala koledar, saj je imela vrezane različne črte, ki so šle iz sredine proti obodu kroga. Na sredini je na lesenem podstavku stal zagozden *videc*, ki so ga štirikrat letno obrnili proti desni strani, gledano proti vzhodu, in ob točno določenem luninem stanju v mesecu. Vendar tako, da je bila razdalja od postavka do oboda vedno enaka. Pomladi je *vidčevo* srednje veliko oko moralo gledati proti Belemu brdu.

Pomembna sporočila pa so v krog pošiljali tudi sončni žarki, ki so prodirali skozi vsa tri očesa, tako da so določali tudi letne čase in druge pomembne podatke.

Stric Mohor, ki se je na *vidca* najbolj spoznal, je celo rekel, da so podatke dobivali tudi od posomeznih zvezd in lune, ki so jih opazovali skozi očesa čez celo leto. Janezu pa se je zdelo povsem nerazumljivo opazovanje svetišč, ki so bila vidna v celotnem krogu, ker so bila tako daleč od Jelenka.

Ravharji in Belinovi so bili takrat znani in pomembni zato, ker je bil s teh kmetij dostop na Jelenk

<sup>405</sup> Glej Medvešček 2006, 136–138. (Gre za isti kamen.)

najkrajši. K njim so hodili takrat mladci in vplivni možje od vsepovsod, pri njih pa so se zadrževali po več dni in se vsako leto vračali.

Ker je Janez šel po prvi vojni prvič na Jelenk, sta bila vrh in širša okolica povsem gola in prekopana od številnih granat. Kraj, kjer je nekoč stal *videc*, je bil popolnoma uničen. Na mestu, kjer je stal podstavek, pa je po naključju našel velik kos granate. Vzel ga je s seboj, ne da bi vedel, zakaj. Šele med potjo se je zavedal, da to pač ne more biti spomin na sveti kraj, kjer je nekoč stal *videc*, temveč le opomin na vojne grozote, ki so se tu odvijale, in ob tem uničile pomembno mesto naše zgodovine. Vendar ga je doma vseeno ohranil, kot da bi vedel, da ga bo nekoč daroval nekomu, ki bo o tem tudi kaj koristnega napisal.

Po prvi vojni pa je Jelenk in vse, kar je bilo povezanega z njim, počasi izgubljalo svojo nekoč pomembno veljavo in nezadržno tonilo v popolno pozabo.

Janez Petrevčič  
Ravharji, jeseni 1971

## ZNAMENITA LIPA V ZAGOMILI

Na severozahodnem robu Batskega polja je velika vrtača Zagomila, ki ima v dnu rodovitna polja. Pri Ravharjevih pa so ji starejši možje rekli Lipova draga. Na skrajnem jugozahodnem delu, kjer se polja končajo, je stoletja raslo mogočno lipovo drevo, pod katerim so zapriseženi možje skupaj z županom sprejemali odločitve za celotno župo. Pripovedovalec se še dobro spomni, da se je, ko mu je bilo okoli petnajst let, lipa posušila.

Okoli lipa je bilo takrat v krogu razvrščenih dvanajst kamnov, na katerih so sedeli člani *dvanajstije*. To je dvanajst zapriseženih mož, ki so jih krajani izvolili v vaseh, ki so tvorile takratno župo. Ti pa so s tajnim glasovanjem izvolili še župana. Njegov kamen je bil na zahodu kroga, da ga je obsijalo jutranje sonce. Tam so se sestajali po potrebi. *Dvanajstijo* je skliceval vedno le župan. Okoli tiste lipa so reševali vse težave, ki so pestile takratne prebivalce, in soglasno sprejemali tudi vse odločitve. Kadar je prišlo do kakršnegakoli dogodka, ki je na posamezniku ali skupnosti puščal trajne ali občasne posledice, so storilca z večinskim glasom obsodili. V takšnih primerih je župan izbral še enajst zaupljivih mož, ki so sodelovali pri obravnavi določenega primera. Na koncu pa so skupaj z *dvanajstijo* tajno glasovali. Prisotni, ki so se strinjali z obsodbo, so morali svoj bob, ki so ga dobili od župana, položiti v njegov klobuk. Če jih je bilo v njem več kot polovica, je obsodba obveljala. V nasprotnem primeru pa je bil obtoženec oproščen, s tem pa zadeva zaključena.

O zadnji odmevni razsodbi v Zagomili so pripovedovali, ko je bil pripovedovalčev stari oče mladenič. Okrepljena *dvanajstija* je takrat obravnavala kmeta, ki je svojo nosečo ženo zaradi neubogljivosti kaznoval tako, da jo je vpregel v brano. Ko jo je privlekla na konec njive, je dobila porodne krče in tam tudi predčasno rodila. Otrok je seveda umrl. Zadevo je na dolgo in široko obravnavala razširjena *dvanajstija*. Ko jim je na koncu župan razdelil bob, jih je iz klobuka pobral le polovico. Druga polovica, ki jih ni oddala, se je tako postavila v bran obtoženega kmeta in se strinjala z nekom, ki je na glas rekel: "*Žena mora biti brezpogojno pokorna svojemu možu!*".

Župan, ki ni imel pravice glasovanja in ki je bil na strani prizadete žene, je moral izid glasovanja upoštevati in razglasiti, da je kmet nedolžen. Na odločitev se je večina žensk zgražala, možje pa so bili kot vedno na strani tistih, ki so ženam sporočili: "*Bodi pridna in možu ponižno pokorna, pa se ti ne bo nič hudega zgodilo*".

Andrej Hvala  
Ravharji, 1968



## BELINOVO

Sveti mož je poslal tri brate puščavnike v svet in jim naročil, naj hodijo za soncem toliko časa, dokler ne zagledajo jelena, ki se bo svetil kot sonce. Sledijo naj mu in tam, kjer se bo ustavil, naj si postavijo bivališče in tam živijo. Tako, kot je sveti mož naročil, se je tudi zgodilo. Trije bratje puščavniki so se ustavili ob močnem izviru pod zahodnim pobočjem Jelenka. Izvir, ki je bil zdravilen, so imenovali Bela voda, kasneje pa je postal svetišče Belina. Vsi trije puščavniki so imeli od izvira do hiše speljano vodo. Živeli so skromno in se hranili le s tistim, kar jim je dajala narava.

Vse to se je dogajalo, preden je bila zgrajena cerkev v Desklah. Ob kugi, ki je prizadela celotno dolino, so se ljudje iz strahu razbežali po okoliških gozdovih. Nekaj teh ubežnikov se je zateklo tudi na Belinovo, kjer so jih puščavniki zdravili z zelišči in zdravilno Belo vodo ter jih tudi hranili. Tisti, ki so preživeli, so obenem postali tudi prvi prebivalci Belinovega.

O tem, kdaj so tisti trije puščavniki umrli in kje so pokopani ter koliko ljudi je tam živelo in koliko bivališč so takrat imeli, pa ni nobenih pisnih podatkov.

Ve se edino, da je nekoč grof iz Kanala, ko je izvedel, da se je tista poganska pregreha preveč širila, puščavnike in njihove somišljenike kaznoval tako, da so morali v prisotnosti vojakov uničiti vse, kar je spominjalo na Belina in njegovo vero. Kasneje pa je tja naselil od menihov preverjene pastirje in jim dovolil, da so si zase in živino zgradili stavbe. Od takrat naprej se kraj imenuje Belnovo, saj so mu odstranili črko i, ki je bila med l in n.<sup>406</sup>

Andrej Hvala  
Ravharji, 1965

## KAKO SO DOBILA SVETIŠČA SVOJA IMENA

Sedmi dan po deveti ledeni zimi pride jelen s petega vrha na neznano goro, ki se bo kasneje imenovala po njem. Ko se prvi dan ponoči na njej pase, ga obsije zvezda *ognjenca*, ki ga zaznamuje in pozlati. Drugi dan pride jelen do Jazbenka. V jasni noči ga obsije in zaznamuje polna luna in ga obarva v črno. Tretji dan se jelen počasi vzpenja na nasprotno goro, dokler ne pride na njen skalni vrh, kjer ga pomladno kresno sonce obsveti in zaznamuje, tako da ga obarva belo. Vsi trije kraji so postali kasneje sveti kraji, saj je Jelenk obsijala zvezda *ognjenca*, Jazbenk polna luna in Belo brdo pomladno kresno sonce.

Andrej Hvala  
Ravharji, 1968

---

<sup>406</sup> Zadnja gospodarja kmetije Belnovo sta bila Poldo in Poldica Lukančič, rojena 1906.

# LEOPOLD BELNOVČU TER FRANC, ANDREJ IN STANKO BUHOV

O Rinki .....	394
Belinovo in Rinka .....	395
Dob na Vrhovskem Kuku .....	396
Kako je nastalo Belo brdo, Jelenk in Jazbenk .....	397
Vsakah petsto let .....	397

Leopold Poldo Mugerli, rojen 1912  
"Belново"  
Rodež 4

Franc Murovec  
"Buhovi"  
Kanalski Vrh 31

Andrej Murovec  
"Buhovi"  
Kanalski Vrh 31

Stanko Murovec  
"Buhovi"  
Kanalski Vrh 31

## O RINKI

*Ali ste tudi pri vas kdaj slišali, da je Belново imelo nekoč drugo ime?*

*Leopold:* Naši so prišli sem po prvi svetovni vojni, ko so Belново kupili. Zaradi tega o krajevnem izročilu niso vedeli ničesar. Vse, kar danes vem, sem slišal od sosedov s Kanalskega Vrha in Ravharjev ter drugih. Tudi to, da se je Belново nekoč imenovalo Belinovo, sem slišal od njih. Nihče pa mi ni povedal, zakaj. Če bi to vedeli, bi ga zlahka preimenovali. Vendar v Soški dolini, kamor spadamo, jih to ni zanimalo. Kaj pa njim pomeni ena hiša na samoti? Zato je to lahko Belinovo ali Črnilovo, vseeno jim je.

*Ali ste mogoče slišali še kaj zanimivega s tega področja?*

*Leopold:* Tisto, kar sem ti prej povedal, sva ugotovila, da že poznaš. Edino, kar bi te lahko zanimalo, bi lahko bila le Rinka. O njej pa mi je pripovedoval starejši stric s Kanalskega Vrha okoli leta 1938. Kot je rekel, naj bi bila tam nekoč neke vrste poganska cerkev, ki pa so jo avstrijski vojaki med vojno povsem spremenili.

*Kje pa se nahaja tista Rinka?*

*Leopold:* Če greš iz smeri Morsko po cesti proti Jelenku, obrneš na prvo gozdno pot, ki je na levi strani in ki pelje v Dragovico. Že po nekaj minutah hoje, preden dosežeš Sedlo, je na desni strani velika vrtača, imenovana Rinka. Danes deluje kot vojaška trdnjava. Po pripovedi strica, ki jo je poznal pred prvo vojno, pa je zgledala povsem drugače. Takrat je bil po robu vrtače kamnit neprekinjen obroč, ki so ga sestavljali različni neobdelani kamni. Če si hotel po edini stezi, ki je vodila iz severne smeri vanjo, si moral obroč prestopiti. Večja, a prav tako neobdelana kamna sta bila v obroču le na vzhodni in zahodni strani.

*Kaj pa je bilo v notranjosti vrtače?*

*Leopold:* Kot mi je povedal tisti stric, je bila na južni strani v pobočju manjša jama, ki je bila za moža visoka in le nekaj metrov globoka. Pa še to je vojska spremenila v kaverno. Ob vznožju vzhodnega pobočja je ležal večji kamen kvadratne oblike, ki se je verjetno zvalil z vrha vrtače. Ob njem pa je rasla stara bukev, ki je imela krošnjo že nad obročem.

*Kaj pa so pogani v tej tako imenovani cerkvi počeli?*

*Leopold:* Stric mi je povedal le, da se je v izročilu ohranilo, da so imeli tam pogani nemoteno različne obrede in kurili kresove. Najpomembnejše praznovanje pa je bilo tisto noč, ko je bila zvezda Jelenovo oko nad Rinko.

Leopold Mugerli  
Rodež, 1961

***Poldo je bil večkrat v Rinki. Predvsem zaradi ostalin soške fronte, v kateri je imela Rinka pomembno mesto. Nekoč je našel v dnu vrtače poseben kamen, ki se mu zdi, da ponazarja Rinko. Ko sem ga želel videti, mi ga je čez nekaj časa le prinesel. Kar precej časa je trajalo, da mi ga je odstopil. Za to sem Poldetu še danes hvaležen, ker je res izjemen kamen. Geologi so prepričani, da je bil tja prinesen od drugod z nekim namenom.***

## BELINOVO IN RINKA

Po prvi svetovni vojni je pri nas živel tudi očetov starejši stric. Ker je prehodil vso Banjško planoto, je zelo dobro poznal veliko ljudi in krajev. Nekoč mi je pripovedoval o Rinki in Belinovem, ki se nahaja na zahodnem področju Jlenka. To je pod Počivalom, kjer izvira zdravilna voda. Tam naj bi nekoč živela dva zdravilca, puščavnika. Vsak od njiju je imel svojo kamnito hiško in svoj izvir, ki sta ga do tja napeljala iz glavnega izvira na Počivalu. Zdravila sta z zelišči, gobo *dblovko*<sup>407</sup> in zdravilno vodo. Tistemu celotnemu prostoru pa so takrat rekli Belinovo, ker je bilo enemu zdravilcu ime Belin. Ko so v Soško dolino prišli Turki, so oba zdravilca ubili, hiški pa požgali.

Kasneje so nižje na pobočju zgradili samotno kmetijo, ki je dobila ime Belinovo, danes pa se imenuje Belnovo. Kot se je govorilo, je bilo celotno pobočje zahodno od Jlenka, to je od Morskega do Deskel, v lasti kanalskih grofov.

Blizu Belinovega, na jugozahodni strani Jlenka, pa je zelo velika vrtača, ki so ji rekli Rinka, v kateri je bilo selišče, kjer so bile zgrajene majhne kamnite hiške z dvema prostoroma, v katerih so živeli pastirji z družino, in večje staje za ovce in koze. Vrh vrtače pa je obkrožal kamniti ris, ki je varoval vse, kar je živelo v Rinki. Na sredini vrtače je raslo stoletno drevo. Tisto noč, ko je svetila velika zvezda Jelenovo oko in bila prav nad drevesom, so v njej njeni prebivalci praznovali pastirski praznik. Takrat so na Jlenk odnesli rogovje ene od živali in ga na Škaliču vrgli v razpoko, na kraju, kjer so kurili kres.

Kasneje je bilo svetišče opuščeno. Med prvo vojno, in sicer v času soških ofenziv, pa je vse ruševine

---

<sup>407</sup> *D'blovka* ali *deblovka* je običajno rasla iz hrastovega debla, tako da je poševno iz njega rasel bet, na njegovem vrhu pa klobuk. Danes je *d'blovke* zelo težko dobiti, saj so jih nabiralci iztrebili.

v vrtači odstranila avstrijska vojska. Ker si je stric želel ogledati novo stanje v Rinki, sva si Belinovo in Rinko podrobno ogledala.

Na koncu se je spomnil še, da je bil na sredini Rinke, preden so se tja naselili pastirji, *trebinc*. To je bil kvadrat s stranicami okoli 3 metrov, visok pa je bil okoli 70 cm. Zidan je bil z naravnim kamnom, brez veziva, zasut pa je bil do višine zidov. Na sredini *trebinca* je bil postavljen naravni kvadratni kamen, ki je bil velik 1 meter in visok okoli pol metra. Vanj je bil na zgornji ploskvi vklesan tročan, ki je imel na sredini vklesano vdolbino v velikosti jabolka, v katero je bil položen črn okrogel kamen, ki je ponazarjal jelenovo glavo ali oko.

Franc Murovec  
Kanalski Vrh, 1967

## DOB NA VRHOVSKEM KUKU

To, kar Vam bom povedal, gre v čas, preden so pozidali staro cerkev vzhodno od vasi. O tem mi je pripovedoval stari stric, njemu pa Žef, ki je imel na začetku prve svetovne vojne okoli 80 let. V Žefovi mladosti je na Vrhovskem Kuku rasel več stoletni dob, ki so mu nekateri rekli tudi sveto drevo.

Ko je Napoleon prespal na kanalskem gradu, so v črti od severa proti jugu rasla vsa tri sveta drevesa. A bukev na Jelenku je kasneje podrl vihar, lipo na Rebru pa so posekali neznanci, ker jim ni bila sveta. Da bi moč tistih dveh svetih dreves vsaj delno ohranili, so iz njunih debel naredili šest klad, ki so jih razvrstili v krog okoli doba, da so mu dajale še dodatno moč. Sveto dobovo drevo je bilo razdeljeno na tri svetove, in sicer zemeljski kačji svet, debelni lunin svet in zgornji sončno zvezdni svet. V zemeljskem kačjem svetu, kjer so gospodarile korenike in z njimi obrasla kačja glava, so živeli duhovi prednikov. Vendar je ta prostor segal le do tja, do koder je segala senca dobove krošnje. Izstop in vstop v ta svet pa je bil mogoč le skozi krtine. Debelni lunin svet je bil razdeljen na štiri enake dele. Spodnji, ki se je začel od korenik navzgor, je bil v znamenju mlaja. Sledil mu je del, ki je bil v znamenju prvega krajca in del, ki je bil v znamenju polne lune. Od tam in vse do vej pa je bil del, ki je bil v znamenju zadnjega krajca. V delu polne lune je bilo na vzhodni strani še duplo, ki ga je uporabljal zduhec. V njem pa je živela tudi sova. Zgornji sončno zvezdni svet je bil najobsežnejši in bogat z raznolikim življenjem. Tega pa so obvladovale dobre in slabe sile v njem. Podnevi je nad tem svetom kraljevalo sonce, ponoči pa velika bela zvezda. Plodove in liste, ki so blagodejno vplivali na okolico, še posebno na rodnost in blagostanje, so raznašale živali, veter, strele in nevihte. Na dob se ni smelo plezati. Vse rastline in živali, ki so živele na dobu in ob njem, so bile nedotakljive. Jagode bele omele, ki so padle z doba, pa so najditelju prinašale zdravje in srečo.

Tako kot je delovalo dobovo sveto drevo, je tudi svet okoli njega. Na enak način naj bi deloval tudi na posameznika, a le, če je živel v skladu z zakoni svetega drevesa. Prva svetovna vojna pa je uničila dob in vso okolico. Od drevesa ni ostalo niti sledu. Žefu, če bi takrat še živel, bi se zagotovo zdelo, da živi v hiši brez temeljev in strehe ter da se mu pod nogami udara zemlja, ko hodi.

Govorilo pa se je tudi, da je eden od zapriseženih mož po prvi vojni tam na Kuku iskal in tudi našel nekaj želodov svetega doba. Nekam jih je tudi posejal, a kam, ni vedel nihče. Vedelo pa se je, da bi tistega, ki bi jih uničil, zadel *mrtvoud*, kot je tiste, ki so nekoč posekali lipo na Rebru.

Ne vem, ali Vas to, kar bom povedal, tudi zanima. Žef je imel navado, da je šel vsako leto, ko so na Vrhu zacvetele trobentice, k Soči pod Morsko. Na bregu je izbral tri prodnike in vsakemu posebej povedal vse tisto, kar ga je v preteklem letu prizadelo, ponižalo in užalostilo. Za tem je vsak prodnik posebej vrgel v reko s prošnjo, da bi vodni duh vso tisto žalost, trpljenje in zlo sprejel in odplavil čim daleč proč. Domov se je vedno vračal kot prerojen. A brez pomoči vodnega duha ne bi učakal dvainosemdeset let.

Andrej Murovec  
Kanalski Vrh, 1964

## KAKO JE NASTALO BELO BRDO, JELENK IN JAZBENK

Na prvi lunin mrk tisoč let po koncu tretjega sveta začne prasila na novo urejati Zemljo in nebo. Takrat je bila tam zgoraj nad oblakom kar velika gneča, ker so želele imeti nekatere zvezde čim vidnejše mesto na nebu. Prav zaradi tega so se med seboj večkrat prerivale. Ob enem izmed takšnih trkov je zvezda *Velikega jazbeca* od sebe porinila zvezdo *Malega jazbeca*, ki je zletel proti Zemlji. Goreča zvezda je potem z vso silo priletela na ravnico pod seboj in naredila velikansko brezno, ki mu danes rečemo Jazbenk. Vse žareče, kar je od zvezde odletelo, pa se je odložilo na levo in desno stran, iz katerega sta nastala Belo brdo in Jelenk. Pri ohlajanju istega pa so nastale številne in globoke razpoke, ki so na obeh vrhovih vidne še danes. Razdalji med Belim brdom in Jelenkom pravimo vrhovska palica, ki ima na sredini Jazbenk. Na podlagi te dolžine pa so nekoč ljudje merili obseg posesti. Zadnji ohranjeni mejnik še danes leži desno ob cesti proti Batam.

Andrej Murovec  
Kanalski Vrh, 1969

## VSAKIH PETSTO LET

Vsakih petsto let postane jasno modro nebo popolnoma rdeče. Z njega nato začnejo izmenično in brez grmenja švigati črne strele, ki letijo na različne kraje naše Zemlje. Ena tistih je udarila tudi na bližnji hrib, kjer je vse zgorelo. Ostale so le bele skale, ki jih je v črno obrobila strela. Po tistem je gora imela neverjetno moč, ki je sevala daleč naokoli. Prav zato so okoličani tja zelo pogosto hodili in častili tudi belega duha, ki so mu nekateri rekli Belin. Njegovo naravno svetišče je še danes delno ohranjeno. Hrib, v katerega je takrat udarila črna strela, pa je danes Belo brdo, ki so mu nekoč rekli Bela gora.

V preteklosti je imela vsaka hiša vsaj en kamen z Bele gore. Večina je iz kamnov izdelala možnar, kamen za žrmljo, portal ali okenski okvir. Najpomembnejša pa je bila daritvena miza ali *bnk*, ki pa je izpred naravnega svetišča izginil že davno pred prvo svetovno vojno.

Stanko Murovec  
Kanalski Vrh, 1967

# NEŽA BUHOVA

Neža Murovec, rojena 1889  
"Buhovi"  
Kanalski Vrh 3

## STELJC KOT PROŠNJA ALI ZAHVALA

Kar Vam bom povedala, sem izvedela od žensk, ki so bile najmanj dvajset in več let starejše od mene.

Nekoč so ženske in otroci nosili ali metali na svete kraje, kot so bile gore, skale, drevesa, brezna ali vodni izviri, *steljce*. Za nekatere so bile to prošnje, za druge pa zahvale. Pred prošnjo ali zahvalo pa je ženska sredinski ali tretji prst pritisnila ob čelo in v mislih ponovila prošnjo ali zahvalo, ki jo je namenila gozdnemu, drevesnemu, vodnemu, jamskemu ali kateremukoli duhu. Ko je to naredila, se je s tistim delom prsta dotaknila *steljca*, da bi tako nanj prenesla sporočilo. Šele takrat je *steljc* lahko vrgla ali položila na izbrani kraj.

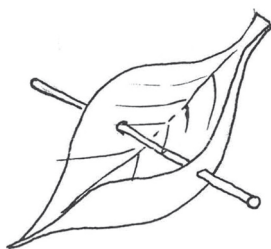

Seveda je bilo polaganje *steljcev* zgolj ženska in otroška navada ali staroverski običaj. Medtem ko so za isto stvar možje in fantje uporabljali le *bulcne*. *Steljce* so ženske in otroci izdelovali na več načinov. Toda vedno je bil za to potreben drevesni ali katerikoli drugi list, in to zelen, posušen, majhen ali velik. Izdelava je bila zelo preprosta, vendar je bil celoten postopek miselno usmerjen k njegovemu namenu. List je izdelovalka prijela z dvema prstoma in ga stisnila, da je nastal žleb. Z drugo roko je nato list prebodla s suho travo, slamo ali palčko. *Steljc* (sl. 110) je lahko imel le en ali pa tudi tri in pet listov, ki pa so se morali na palčki stikati.

Ko pa so pripravljale *steljc*, ki so ga namenile gori, breznu, kalu ali reki, so vedno uporabile večji list, kot je na primer lapuhov. Nikrmano pa so prosile, ali pa se ji zahvaljevale, tako da so v vetrovnem vremenu na vzpetini vrgle *steljce* v zrak, ki ga je nato odnesel veter.

Ženske niso točno vedele, kdaj in zakaj se je v ta starodavni običaj vrnil vpliv cerkve. Tako da so od takrat naprej nekatere ženske namesto *steljcev* polagale cvetje ali zelenje, kot to počnejo še danes ženske ob kapelicah.

\*\*\*

Sl. 110: Steljc

Pri naši hiši ta običaj ni bil več v navadi. Vendar sem nekoč kot otrok le odšla s prijateljicami od Lužarjev in še nekaterimi odraslimi dekletimi na Šemlajev dan<sup>408</sup> k Belinovemu izviru, ki je bil na zahodnem pobočju Jelenka, na Počivalu. Ta *svetišnji* izvir je bil nam najbližji. Drugi, bolj oddaljen, pa je bil šele pri Svetem, pod vznožjem hriba Lovrenc. Ko smo prišle tja, smo ugotovile, da nismo bile prve, kajti v Belinovernu izviru je takrat že plavalo kar nekaj *steljcev*. Veliko pa jih je bilo položenih tudi okoli njega. Že med potjo, ko smo *steljce* izdelovale, smo vedele, kaj bomo Belina prosile. Starejše ženske so položile več *steljcev*, ker so se mu obenem še zahvaljevale za izpolnjene prošnje.

Kanalski Vrh, 1964

<sup>408</sup> Šemlajev dan je bil vsako leto v pozni pomladi. Dan sem pozabila, bil pa je namenjen vsem *svetišnjim* izvirov staroverskega območja. Tisti dan so tja nosili *steljce* kot prošnje ali zahvale vodnemu duhu.

# EDI LUŽARJEV, ANGELA KRIŠTANJEVA IN DREJC BUHOV

Edi Murovec, rojen 1935  
"Pri Lužarjevih"  
Banjšice 37

Angela Žbogar, rojena 1905  
"Pri Krištanjih"  
Lužarji, Banjšice 38

Drejc Murovec, rojen 1910  
"Buhovi"  
Kanalski Vrh 31

## LAJTNE PRI JAZBENKU

Mi smo bili zelo navezani na Kanalski Vrh in seveda na Kanal, kjer so bile trgovine in sejmi. Prav tako ali še bolj pa naši starši. O Jazbenku sem slišal kasneje, ker se tega imena pri nas ni uporabljalo. Ko so šli k breznu, so vedno rekli, da grejo na Lajtne. Niso pa šli po poti skozi Vrh, ampak po gozdni poti, ki se odcepi levo od poti za Vrh. Lajtne so bile velik pašnik pred breznom. Tam je nono tudi našel kovinsko puščico. Hranili so jo v omari, od koder izginila. Sumili so fanta z Vrha, ki jo je velikokrat prišel pogledat, ko je šel mimo hiše. A dokazov za to ni bilo. Starejši so mi tudi pripovedovali, da je bila nekoč stara vas zahodno od Lajtn, vendar to mnogi zanikajo, ne vem pa, zakaj.

Stara cerkev na Vrh in stara cerkev pri Lužarjih ter stara lipa pod Trščaki so bile v ravni sončni črti. Pozabil pa sem, v katerem letnem času je jutranje sonce obsijalo tisto lipo. Takrat je lipa pomenila sveto drevo. Enako tudi tista, ki je stala pred našo cerkvijo pri Lužarjih, in tista ob stari vrhovski cerkvi. Lipe naj bi tudi odganjale strele. Ne vem pa, če še stojijo. Tukaj pri nas je že dolgo ni več. Bila je namreč votla in v njej je vedno gneznila sova. Naša nona je vedno govorila, da, ko se oglašča, kliče v hišo smrt. Mogoče so jo tudi zaradi tega posekali.

Nekoč, vsaj tako so pripovedovali starejši, je tu na planoti raslo sedem svetih dreves, vendar je njihova smer sledila Mlečni cesti<sup>409</sup> na nebu. Menda so jih po grofovem ukazu posekali. Zakaj, tega ne vem, ali pa mi tega niso povedali.

Vse to, kar sem Vam povedal, sem namreč slišal od očeta Andreja<sup>410</sup> in nekaterih drugih tu okoli.

Edi Murovec  
Lužarji, 1963

Za Kanalski Vrh se je govorilo, da je bil v celoti last kanalskih grofov, kjer so imeli pašnike in živino. Vsi pastirji in tisti, ki so se ukvarjali z živino, košnjo in molžo, so živeli v skromnih in s slamo kritih poslopjih.

<sup>409</sup> Rimska cesta.

<sup>410</sup> Rojen leta 1899.

Na jugovzhodnem delu naselja, na zemljišču, kjer se ob deževju dlje časa zadržujejo vode in tudi poplavljaljo, so v davni preteklosti kopali glino. Nekaj glinenih črepinj so pred prvo svetovno vojno našli, ko so urejali cesto pod Zadrganco.

Na Gorjupovi domačiji so hranili žensko in moško narodno nošo tega prostora ter veliko slovenskih knjig in časopisov. Vendar je bila vsa ta dragocenost med prvo svetovno vojno uničena. Iz tiste hiše je bil tudi znani sodnik, ki je živel v Gorici.

Vse povedano sem slišala od sorodnice z Vrha.

Angela Žbogar  
Lužarji, 1963

Pripovedovalec je nekaj slišal o najdbah v Zadrageci, vendar ne ve, kaj so takrat našli. O tistem travniku pa je slišal, da je bila tam nekoč neka bitka s Turki. Staro ime travnika pa je bilo menda Lajtrne.

Drejc Murovec  
Kanalski Vrh, 1970



Sl. 111: Jazbenk  
(foto: Igor Valentinčič)



# BANJŠICE

## LEOPOLD JANEZOV, JOŽE ZAJČEV IN ALFRED PETELINOV

Drevesni duh .....	401
Badin in Nebuniki .....	402
Podganjevlavci .....	402
Močeradi napovedujejo letino .....	403

Poldo Leopold Štrukelj, rojen 1923  
"Pri Janezovih"  
Jelaršče, Podlaka 66

Alfred Markič  
"Pri Petelinu"  
Raven 91

Jože Sedevčič, rojen 1898  
"Zajčevi"  
Podlaka 76

### DREVESNI DUH

V Podlaki sem poznal starejšega moža, ki mi je povedal, da je še pred prvo svetovno vojno na severnem pobočju Slemena rasla zelo stara lipa. Ta je imela v višini okoli enega metra zelo veliko grčo v obliki človeškega obraza, ki so mu rekli drevesni duh. K njemu je hodilo mnogo žensk iz širše in daljne okolice, ki so ga božale. Nekatere so ga prosile, da bi zanosile, druge pa, da bi dobile lepega in dobrega ženina. Teh je moralo biti res veliko, saj so bile njegove ustnice ter čelo in lica tako gladka, da so se svetila.

Romanje žensk k drevesnemu duhu je nekatere tako razjezilo, da so na dan Marijinega praznika pregrešno lipo posekali. Drevesnega duha so izsekali in ga v veselje vseh prisotnih zažgali.

Alfred Markič  
Podlešče, 1962

## BADIN IN NEBUNIKI

Bilo je takrat, ko so bile zvezde mnogo bliže Zemlji kot danes. Če si šel na katerikoli hrib, si lahko lepo videl, kaj se tam na nebu dogaja. Prav v tistem času je tam Badin še s tremi skrbel, da je bil Mali voz ob vsakem času brezhiben. Le tako se je lahko gospodar zvezdnega neba odpeljal tja, kamor je bil namenjen. Da bi sluge lahko dobro vzdrževale voz, so si delo razdelili. Tako je Badinu bilo dodeljeno zadnje desno kolo, ki je imelo tako kot levo še zavoro, ki jo je moral skupaj s kolesom vestno vzdrževati. Medtem ko sta bili prednji kolesi pritrjeni na napravo za upravljanje voza.

Nekoč se je zgodilo, da se je med vožnjo Badinovo kolo, ki je zadelo ob kamen, zdrobilo. Zato ga je moral nemudoma zamenjati. Ker pa je eden od pometačev komaj čakal, da bi kdo od štirih služabnikov naredil kakšno napako in bil zato odpuščen, mu je nadomestno kolo zamenjal. Ker se je gospodarju mudilo, Badin ni opazil zamenjave. Šele takrat, ko je gospodar nadaljeval vožnjo, je videl, da ga na sedežu premetava. Kočijažu je nemudoma ukazal, naj voz ustavi in pogleda, kje je napaka. Ko je ta ugotovil, da je zadnje desno kolo večje, se je gospodar tako razjezil, da je ukazal Badina izgnati z zvezdnatega neba. Kočijažu pa je zabičal, da mu mora takoj pripeljati Veliki voz, Mali pa naj ostane tak, kakršen je, v opomin ostalim služabnikom. Tako lahko še danes vidimo, da je zadnje desno kolo večje od ostalih treh.

Skrbnik je ukaz gospodarja takoj izvršil in Badina vrgel na Zemljo. Ta je priletel na veliko lipovo krošnjo na Slemenu in tako postal prvi prebivalec Banjske planote. Da je vse to res, priča tudi kraj, ki mu še danes rečejo Na Badinu.

Ko je nekoč dekle na zvezdnem nebu pometala Rimsko cesto, je na njej pozabila kup zvezdnega prahu, ob katerega se je spotaknil gospodar zvezdnega neba in padel. Jezen, ker mu je na čelu zrasel rog, je skrbniku ukazal, naj malomarno dekle takoj izžene. Ker pa sta se skrbniku oba smilila, je poskrbel, da jo je vrgel tja, kamor je Badina. Ta se je takrat ravno pripravljal, da s planote odide, saj tam ni srečal še nikogar. Ko je zapuščal kočjo na Slemenu, je v lipovi krošnji najprej zašumelo, hip za tem pa je pred seboj zagledal prestrašeno in skuštrano dekle. Od veselja sta se objela, saj sta bila že tam zgoraj dobra prijatelja. Kmalu za tem se jima je rodil sin. Čez nekaj let pa sta imela že toliko otrok, da so se razkropili po celotni planoti in si iz sosednjih dolin pripeljali žene in može ter si tu ustvarili družine.

Kdo sploh še ve, koliko tisočletji je že preteklo, ko je Badin priletel z neba na Banjsko planoto. Da je njegova kri, ki jo je sem prinesel z zvezdnatega neba, rodonosna, je videti po množici potomcev, ki danes naseljujejo to prelepo planoto. Ti se danes imenujejo Banjskarji. Avtohtoni pa bi se morali imenovati Nebuniki, saj sta njihova prva prednika prišla z zvezdnatega neba. Kdo so danes na planoti še pravi avtohtoni Nebuniki, vedo le redki posamezniki, ki pa molčijo, ker hočejo skrivnost ohraniti zase.

Leopold Štrukelj  
Jelaršče, 1970

## PODGANJEGLAVCI

Po pripovedi starejših mož so bili *podganjeglavci* vsiljivi in krvoločni selivci. Prišli so iznenada, opravili svoja krvava dejanja in odšli v neznano. Proti njim se je bilo težko bojevati, ker se ni vedelo, ne kdaj in ne od kod bodo prišli, še manj pa njihovo število.

Te zveri so imele človeško postavo z rokami in nogami, podganjo glavo, rep in dolge dlake po celem telesu. Največ škode so naredili samci in mladiči. Samci so se lotili predvsem odraslih ljudi, še najraje starcev, ker se niso upirali. Če pa jih ni bilo, so napadli tudi otroke. Mladiči so pojedli vse, kar so dobili po hišah, shrambah in kletih. V slast pa so jim šli tudi zajci, kokoši in mladiči koz, ovc in prašičev. Običajno so prišli v mraku in najprej pokončali pse, nato pa so se lotili še vsega ostalega. Če je verjeti, so *podganjeglavci* v naše kraje pripeljali Turki, ki so jih uporabljali takrat, ko gradov ali posameznih mest niso mogli zavzeti z orožjem. *Podganjeglavci* so bili vedno zmagovalci, nato pa so Turki "po turško" delo še končali. Ko so bili *podganjeglavci* zadnjič pri nas, so uničili grgarski grad z vsemi prebivalci. Ko so okoličani izvedeli, kaj se tam dogaja, so tekli na pomoč, a so prišli prepozno.

Edino v kleti pod sodom so dobili pijanega *podganjeglavca*, ki so ga vklenili, pretepli in odvlekli proti Slatni, kjer so ga vrgli v brezno, ki mu danes pravijo Podganjec.

Leopold Štrukelj  
Podlaka, 1960

## MOČERADI NAPOVEDUJEJO LETINO

Lisasti močerad pripada po ljudskem verovanju vplivom ozvezdja Močerad.<sup>411</sup> Njegova moč se kaže v rumenih lisah, ki jih ima po telesu, na katere vseskozi vpliva omenjeno ozvezdje. Na pomlad, ko se močeradi vrnejo iz prezimovališča, zapriseženi poiščejo sedem močeradov, ki jih uporabijo za vedeževanje in zdravljenje. Pripovedovalec je povedal, da je bila pri Podlaškem kalu ravna skala, na kateri je bilo vrezano ozvezdje Močerada (*sl. 112*). Nanjo so polagali močerade na vseh sedem zvez. Na označena mesta so jih polagali posamično in v presledkih, po končanem polaganju pa so "razbrali" letno napoved padavin in letine na poljih in v hlevih. Za določitev tega so bile pomembne številke od 1 do 3, od 4 do 6 pa za napovedovanje neurij. Vseh sedem močeradov so uporabili še pri zdravljenju ljudi in živali.

V času tega opravila so stekle tudi priprave pastirjev na začetek paše. O njej je odločal predvsem močerad s številko 4. Kako so se ravnali po močeradovem ozvezdju na nebu, pa je pozabil, ker je vse povedano le slišal od drugih, ki so bili udeleženci, verjetno pa tudi zapriseženi.

Poudaril je še, da to ni bilo takšno vedeževanje, kot so ga opravljale ženske, ampak obred, ki je napovedoval letino, s katero so bili kasneje podrobno seznanjeni vsi gospodarji tu okoli. Nazadnje so ta obred opravili okoli leta 1910. Slišal pa je tudi, da so nekaj podobnega imeli pri Lužarjih.

Jože Sedevčič  
V Podlaki, 1963

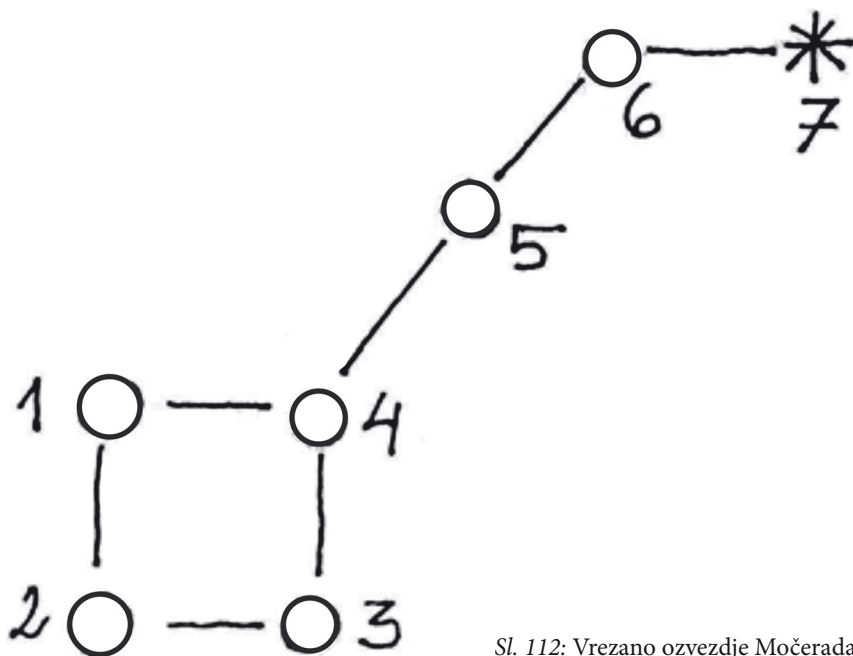

Sl. 112: Vrezano ozvezdje Močerada z zvezdo Kresenco

<sup>411</sup> Mali medved ali Mali voz, pa tudi zvezda popotnikov in pastirjev.

# GUŠTO FIKOV

Avgust Gušto Sedevčič, rojen 1914  
"Fikov"  
Pičulini, Podlaka 60

## BLEŠČ(E) ALI GOMILA

Ko sem igral harmoniko, sem veliko hodil po Banjški planoti in od ljudi slišal marsikaj. Včasih so mi povedali tudi stvari, ki jih ne bi zaupali nikomur. Pred dnevi sem bil pri nekem stricu s Kanalskega Vrha. Pokazal mi je zelo dragocen in zanimiv kamen, ki se je nenavadno bleščal. Imel je nekaj zelo gladkih površin, ki so delovale, kot ogledala. Povedal mi je, da ga je našel, ko je odšel pred leti na bližnjo vzpetino, ki se nahaja blizu vasi na severovzhodu. Domačini tej vzpetini pravijo Blešč(e), starejše ime zanjo pa je Gomila. Za ta kraj mu je povedal domačin, ki je imel nonota, ki je Blešč(e) poznal še pred prvo vojno, ko so ga domačini pustili takšnega, kot so ga dobili od svojih prednikov. Po njegovi pripovedi so kraj na vzpetini zgradili staroverci. Na vrhu griča so bili bleščavi kamni postavljeni v polkrogu, tako da je sonce čez cel dan sijalo na enega, kar je dajalo vtis, kot da tam gori ogenj. Podoben učinek je včasih naredila tudi polna luna. Za tistimi kamni pa je stal velik pokončen obdelan kamen. Med prvo vojno je tudi Blešč poškodovala granata, po njej pa so tiste bleščave kamne najverjetneje na svoje domove odnesli domačini, ali pa jih komu dali.

Pičulini, 1967

Spomladi leta 1968 sem o Blešču ali Gomili spraševal na Kanalskem Vrhu. Starejši moški je prisegel, da gre za Gomilo, ki je blizu Lužarjev oziroma Lazov, ker tega vrha tu ni, ter da je vse o tistih kamnih izmišljotina. Še istega dne sem se oglasil pri Lužarjih, vendar o Gomili in Blešču niso vedeli ničesar.

## O PTICAH

Celo življenje sem se v prostem času ukvarjal s pticami. Imel sem jih tudi doma, nekatere na prostem, druge v kletkah.

Tu v bližini sem imel dobrega prijatelja, ki je bil samski in trideset let starejši od mene. Ker so ga zanimale predvsem ujede, sokoli, kanje in orli, sem ga večkrat obiskal in se od njega veliko dobrega naučil. Povedal pa mi je tudi zanimivo zgodbo o orlu. Na Kuku vzhodno od Slemena je mlad fantič pasel krave in kozo s kozličem. Ko je nekega dne v poletni vročini ležal v senci, je zaslišal kozličevo meketanje. Skočil je pokonci in zagledal orla, ki ga je skušal odnesti. Takrat se je proti orlu pognala najprej mati koza, za njo pa še pastir, ki je krilil z rokami in klical na pomoč. K sreči pa je bil kozlič tako težak, da ga je orel le s težavo dvigal, pastir pa je zato lahko ujel kozličeve zadnje noge. Tako trdno ga je držal, da je k tlom potegnil še orla. Ko je ta uvidel, da je v nevarnosti, je kozliča spustil in odletel proti Krnu.

Nekoč mi je prijatelj še povedal, da so staroverci opazovali tudi prelete selitvenih ptic, ki so vsako leto preletavale Sleme, enkrat proti severu, drugič proti jugu. Ko so se ustavile na Slemenski senožeti,

so imeli to za dobro znamenje, poslano od Nikrmane. Sleme je bil namreč kraj, kjer so imeli ob določenih dnevih v letu posebne obrede. Najpomembnejši obred je bil ob poletnem kresu, na katerem pa niso kurili kresov. To so delali na Jelenku. Namesto tega so opazovali zvezdo, ki je bila ob tisti noči nad Slemenom in so ji rekli *Kresnca*. Če je bila takrat noč brez zvezd ali čas mlaja, je bilo to slabo znamenje, saj bi se morala *Kresnca* takrat bratiti z luno. Kraj opazovanja je bil na Slemenu označen oziroma vklesan v skalo. To pa je bilo le kakšen meter vzhodno od kamna, ki so ga kasneje tam postavili zemljemerci. Takrat so staro znamenje uničili, da ne bi delalo zmešnjave. Tako so vsaj rekli.

Staroverci so verjeli, da poteka od *Kresnce* do tistega znamenja pajkova nit. Tisti, ki bi zaužil pravo mero *glevža*, bi se zlahka povzpел na *Kresnco*. *Glevž* je delal le eden od zapriseženih mož, menda iz rdeče mušnice, zobnika in volčje češnje. Učinek zaužitega pa je bil tak, da so posamezniki celo noč rili po zemlji, drugo jutro pa so se po štirih vrnili domov. Tem pač ni bilo dano, da bi lahko plezali navzgor, poleg tega pa so se še nespodobno obnašali. Preostali so se le smejali kot otroci, ležali v travi in gledali v nebo. Prav tistim so kasneje enako misleči zaupali in hodili k njim po razne nasvete. Prt ali ruto, ki jo je tisto noč na označenem kamnu obsijala *Kresnca*, so polagali na glavo novorojencem in bolnikom.

Večkrat sem od njega slišal tudi pripoved, kako je bil z nekaterimi prijatelji ob kresu leta 1921 zadnjič na Slemenu. Zatrdil mi je, da je bil tisti dan petek s polno luno. Podrobnosti pa sem žal pozabil.

Pripovedoval mi je tudi o kačjih *vahtarjih*; tako so namreč rekli tistim trem kamnom, ki stojijo vzhodno od Slemena, rahlo proti jugu na desni strani, največji na vzhodu, najmanjši pa na zahodu. Staroverci so nanje metali rože ali zelenje. Tisti, ki v to niso več verjeli, pa kamenje. Največji je bil najbrž uničen v prvi vojni. Kot je povedal, še danes živi tam stoletni modras z zlatim rožičkom na koncu glave.

Podlaka, 1975

# JANEZ BLAŽEV, ANTON ŠARONOV IN JANEZ MATEVŽEV

Ivan Janez Humar, rojen 1906  
"Blažev"  
Breg, Banjšice 9

Tone Anton Humar, rojen 1889  
"Pri Šaronih"  
Raven, Banjšice 90

Janez Humar, rojen 1887  
"Matevževi"  
Banjšice, Breg 93

## SUŠA LETA 1890

Stari ljudje so pripovedovali, da je bila leta 1890 stoletna suša, tako da so presahnili vsi izviri, zajetja in mlake. Za preživetje so morali ljudje zase in živino voziti v sodih vodo iz oddaljenih krajev. Toda še preden je bilo najhujše, so domačini pazili na svojo vodo, da je ne bi uporabljali drugi. Ravno tako je bilo tudi na Krvavcu, kjer je bilo v mlaki Močila še vedno nekaj vode. Neke noči pa se je bližnjemu kmetu sanjalo, da nekdo pije vodo iz njihove Močile. Skočil je pokonci in pogledal skozi okno. Prestrašil se je, ko je videl, da se tam napajajo trije veliki jeleni. Postajali so vse debelejši, tako da so se po travniku komaj premikali. Ko se je uščipnil v lice, je videl, da ne sanja. Stekel je v izbo, napolnil šibre v cev puške in letel v smer, kamor so odšli jeleni. Da jih v temi ne bi izgubil, je ustrelil. Jeleni so se razleteli, tako da je voda špricala vse naokoli. Iz nje pa so v trenutku skočile tri divje babe, se držale za zadnjico in kričale: "*Pomagajte, lovec je ponorel od pijače, zato nas hoče ubiti*". Drugi dan je šel lovec po sledi divjih bab in prišel do hiše, kjer so pili in plesali. V mlaki so imeli vse polno vode, ki so jo s pomočjo jelenov pokradli po planoti.

Ivan Humar  
Breg, 1965

## PESKASTI DEŽ NAPOVEDAL TURKE

Stari možje so večkrat pripovedovali, kako je peskasti dež napovedal prihod Turkov na Banjšice. Začelo pa se je tako, da je jasno nebo začelo počasi siveti, saj sonce ni več svetilo kot običajno, pa tudi luna je bila ob nočeh čisto rdeča. Tisti, ki so se na te reči spoznali, so povedali, da se bo kmalu zgodilo nekaj hudega, kar tukajšnji planotarji še niso doživeli. Sredi dneva se je nato začelo mračiti. Morski veter je sem začel nositi z vodo obložene oblake, a ljudi je prestrašil peskasti dež, ki je začel padati. Zbegani in prestrašeni niso vedeli, kaj naj naredijo, zato je večina na ogenj metala brinove vejice, ki naj bi s prasketanjem odganjale hudo uro. Eni so proti nebu mahali s srpi in kosami, drugi pa zvonili s kravjimi zvonci. V tisti zmedi je bilo slišati, kako se je začelo nebo drobiti in razpadati, tako da bo nebo kmalu padlo na Zemljo in jo pokrilo. Previdneži so bili za to, da bi čim prej zbežali in si rešili

vsaj golo življenje. Vse je potem presenetila tema, ki je pokrila planoto, in mrzel peskasti dež, ki je še močnejše padal in zbegane ljudi prisilil, da so se zatekli v hiše in štale, kjer so v negotovosti čakali naslednji dan.

Čez nekaj dni so ljudje zaradi vsakdanjih skrbi na tisti peskasti dež že nekoliko pozabili. Na nekem dvorišču na Krvavcu so takrat ravno mlatili žito, gospodarju in njegovim pa so pomagali tudi fantje in dekleta iz sosednjih zaselkov. Nepričakovano so jih presenetili turški konjeniki, ki so obkolili dvorišče, tako da se niso mogli nikamor umakniti. Ker fantje niso videli nobenega izhoda, so s cepci najprej tolkli po konjskih nogah, tako da so konji popadali na tla. Nato pa so potolkli še vse Turke. Ker je bilo tisti dan v vasi veliko konjske in človeške krvi, se je od takrat kraja oprijelo ime Krvavec.

Anton Humar  
Raven, 1965

## JELENOV DUH

Na vrhu gore so ob sončnem vzhodu mimoidoči vedno videli velikega jelena, ki se je svetil kot zlato. Drugi pa so ga videli zgolj ob sončnem zahodu. Ker pa so oboji verjeli, da gre za sveto sončno žival, jih to ni prav nič motilo. Lovec, ki pa je verjel, da je jelen iz čistega zlata, je vanj ustrelil puščico. Ko je jelen padel na tla, je vrh gore zagorel kot velikanski kres. Jelenove kosti pa so se zažrle globoko v apneno skalo, kar lahko še danes vidimo pod njenim vrhom. Lovec se je nemudoma spremenil v pokončni kamen, ki še vedno stoji pod južnim pobočjem gore. Od takrat so domačini goro imenovali Jelenk ali Jelenik. Za vse tiste, ki verjamejo, da jelenov duh na gori še vedno živi, jo častijo kot svetišče, saj varuje celoten prostor, vse do koder ga okoličani še vidijo.

Zelo redki pa so na kresni večer, ko so plesali kresni *rej* na travnatem vrhu, videli jelenovo meglico, ki je preletela goro in izginila v smeri Jazbenka. Drugi dan po kresu pa so mladi fantje in dekleta zaplesali svoj prvi po kresni *rej* okoli lipe pri Ravharju. To zgodbo mi je povedal prijatelj krivolovec z Vrha.

Janez Humar  
Breg, 1961

# LEOPOLD MATEVŽEV

Leopold Breščak, rojen 1887

“Matevževi”

Breg, Banjšice 93

## KAKO JE NASTALA ZEMLJA IN ŽIVLJENJE NA NJEJ

Modri možje, ki so jim ob učenju zrasle dolge bele brade, so vedeli, da Zemlja plava na brezkončnem morju. Pod njo pa živijo številne velike morske živali, ki jih ni še nihče videl. Ko pa se katera od tistih vrst živali pari, se ob premikanjih njihovih ogromnih teles zaziblje tudi Zemlja, kar povzroča manjše in večje potrese. Da ne bi bila plavajoča Zemlja tako pusta in prazna, so iz črnega oblaka na Zemljo švignile tri votle strele. Ena je prinesla semena vseh rastlin, druga semena vseh živali in tretja ptičja jajca. Sonce pa je vse to ogrelo, da se je izleglo.

Kako je danes z našo Zemljo, vedo le redki. Zagotovo pa to vedo tisti učeni bradati možje, ki bolj redko, a na glas povejo, da se bliža čas, ko se bodo tista neznana bitja, ki živijo pod našo zemljo, odločila priti na površje. Takrat bodo uničila vse, kar je na njej, in zavladata svetu, ki bo drugačen od sedanjega.

Breg, 1962

## KAKO JE NASTALO SLEME

Kdo ve, kdaj in zakaj je nekoč nad Banjško planoto zašel ogromen črn oblak poln raznih snovi, ledu in vode. Ker je bil tako težak, vetra pa od nikjer, se je vse bolj bližal Zemlji, dokler ni padel nanjo. Iz njega je kasneje nastalo Sleme. Ko so od njega odtekle vse vode, so tam nastala brezna in jame. Tam najdemo tudi raznovrstne kapnike in podzemne živali, ki so prišle z oblakom iz tretjega sveta. Ker je Sleme še vedno del neba, nad njim bdi drobna, a zelo svetla zvezda Pes, ki jo danes le še redki poznajo. Prav Pes daje temu velikemu slemenskemu hribu neko čarobno rastlinstvo in živalstvo ter skrivnostne kamne, ki varujejo Sleme in širši prostor okoli njega. V to nenaseljeno Sleme pa je z neba padel Badin, ki ga je gospodar zvezdnega neba dal vreči na Zemljo. Kmalu za tem pa še njegovo družabnico. Tako sta postala prva prebivalca te planote.

Breg, 1962



# IVAN KLEMENOV

Kamen Na šobcu .....	409
Obrenk .....	409
Verc .....	410

Ivan Jug, rojen 1898  
"Klemenov"  
Vrhavč 54

## KAMEN NA ŠOBCU

Pripovedovalec pove, da je pod Tabri v smeri proti Lokavcu na levi strani poti zahodno od Peščene glave odcep gozdne poti, ki gre proti vzhodu in teče vzporedno z glavno cesto, ter druga ožja pot, ki gre proti severu. Tistemu kraju so rekli *Na šobcu*. Tam je od nekdaj stal naraven kamen, velik okoli pol metra. Kamen predstavlja drevesnega duha, ob katerem so se staroverci ustavljali, ko so šli in ko so se vračali iz gozda. Podrobnosti o tem pa so šle že zdavnaj v pozabo. Danes pa ne ve, ali je kamen še vedno na tistem kraju.

Stric iz Trščakov, ki je imel sorodnike v Lokavcu, pa mu je povedal, da je v Gorenjem Lokavcu, tik ob neki hiši, zelo veliko in globoko brezno, v katerem domuje drevesni duh skupaj z belo kačo. Kaj več pa ni hotel povedati, da se mu ne bi maščeval.

Vrhavč, 1955

Ko sem leta 1989 našel ta zapis, sem šel *Na šobec* z namenom, da bi našel kamen drevesnega duha. Tik ob gozdni poti, ki gre navkreber, je bil kamen delno zakopan ter obložen z drugimi kamni in dračjem. To, kar je gledalo iz zemlje, je bilo podobno nekemu grotesknemu obrazu. Vendar sem se odločil, da ga pustim tam, kjer sem ga našel. Čezenj sem ponovno naložil kamenje in dračje, da bi bil na varnem.

Med pripravo knjige *Let v lunino senco* (Medvešček 2006) mi je zapis iz leta 1955 in pripis iz leta 1989 ponovno prišel v roke. Takrat sem se ponovno namenil, da si kamen še enkrat ogledam, če bo seveda še vedno tam, saj ima nedvomno neko sporočilnost, kakor tudi vklesani znak na levi strani spodaj. Ko sem ga odkopal in ga prvič videl v celoti, sem se odločil, da ga odnesem. Zbal sem se namreč, da bi ga morda uničili, ali ga neznano kam odnesli. Tako bi bil za vedno izgubljen.

## OBRENK

Ne vem, kdo in zakaj je postavil tiste tri kamnite kroge na Obrenku, ki se je nahajal med Murovci in Trščaki. Veliki so bili okoli tri metre in narejeni iz naravnih kamnov. Eden je imel na sredini večjo skalo, drugi staro bukev, tretji pa kotanjo. Prvi krog je bil obrnjen proti severu, drugi je stal vzhodno, tretji pa bolj proti zahodu, tako da so skupaj tvorili večji trikotnik.

V otroških letih smo jih uporabljali za igro, saj smo mislili, da so bili zgrajeni prav za to. Igrali smo se tako, da je posameznik tekel iz enega v drugi krog. Dokler smo bili v krogu, smo bili na varnem pred "volkom", ki je strašil zunaj njih. Ko je koga ulovil, je "volk" odšel v krog, ulovljeni pa je postal "volk". V starejših letih pa sem o krogih na Obrenku slišal najrazličnejše pripovedi in podvomil o tem, da so bili zgrajeni za otroške igre. Prav tako niso bili namenjeni pastirskim zadevam, kot so nekateri mislili, ker ni bilo vhodnih odprtih, bili pa so tudi preniški, da bi lahko služili za ogrado drobnici.

Moja teta pa mi je nekoč povedala, da je bila v tretjem krogu zakopana zlata koza. Tisti, ki jo je po hudičevem navodilu izkopal, je postal tako bogat, da je imel v Trstu svoj šif.<sup>412</sup> Ko pa se je z njim prvič odpeljal v Ameriko, je skupaj z njo potonil.

Ko sem si želel okoli leta 1930 po dolgem času ponovno ogledati Obrenk, ga nisem več našel. Narava je bila tam popolnoma drugačna. Posekana so bila vsa drevesa in grmovja. Kamenje pa je bilo razbito in zloženo. Finančna kriza po vojni je ljudi prisilila, da so širili obdelovalne površine in pašnike, ne da bi pri tem spoštovali tisto, kar so nam pustili predniki. Kajti, če bi, bi danes lahko raziskovali, kako in zakaj je nastal Obrenk.

Hribarjev stric iz Trščakov pa je nekoč, ko Obrenka že dolgo ni bilo več, le povedal nekaj, kar razkriva drugi namen Obrenka. Rekel je namreč, da je Obrenk novejšo ime, medtem ko je bilo starejše drugačno. A, ker Obrenka danes ni več, ga ne misli povedati. Po njegovi pripovedi naj bi tam zapriseženi opravljali obred namenjen posebnim kamnom za Veliki Vrh in druge vrhove. V tretjem krogu pa ni bila zakopana zlata koza, kot nekateri govorijo, ampak je bilo tam zajetje za vodo, ki so jo potrebovali zapriseženi.

Brezno Na levpah, ki je severovzhodno od Trščakov, pa je služilo takratnim brezvercem kot daritvena jama. Dan pred najdaljšo nočjo so opravljali daritev za vreme, dan po najdaljši noči pa daritev za letino.

Vrhavč, 1955

## VERC

V to, kar Vam bom povedal, ne verjamem, niti se mi ne zdi, da gre za pomembno reč. Pripravljen sem Vam povedati le zato, ker Vas to zanima. Malo pred prvo svetovno vojno sva bila s stricem v gozdu pri Vodičniku, ki je jugovzhodno od Cvetreža, od koder sva se povzpela na bližnji vrh, ki je četrto ure hoda proti severovzhodu. Stric ga je imenoval Lajšt. Iskala sva naravno ukrivljen les za izdelavo jarmov. Spotoma mi je pokazal še nekaj od krivovercev narejenih krogov, premera okoli tri metre. Obod so zarisovali s kamni, ki so stali drug ob drugem. Prostor na sredini pa je bil nekoliko nižji. Takemu kamnitemu risu je stric rekel Verc, ki so jih okoli te vzpetine postavili takratni krivoverci, ki so se pred dawnimi časi zaradi množičnih preganjanj poskrili tu okoli. Živeli pa naj bi okoli Vodičnika v bivališčih, narejenih iz lubja in zemlje.

Vrhavč, 1960

Istega dne sem v Komenščinu izvedel, da so tiste s kamni obdelane kroge naredili vojaki v prvi svetovni vojni, kar pa ni res. V Cvetrežu pa so mi povedali, da so to verjetno delali pastirji.

---

<sup>412</sup> Ladja.

# BIŠKUCU IVAN

Ivan Šuligoj, rojen 1909

“Biškuc”

Podlešče 85

## KO BEZLAK ODPOVE

Če si bil poznavalec kamnov, si lahko navaden *bezlak* našel v naravi, saj je bil to okamneli konec repa starega gada, ki je živel kot ostali v podsvetu. Gadu naj bi rep po sto letih odpadel, na vrhu glave pa naj bi mu takrat pognal rožiček. Najstarejšega, ki so ga videli, je imel tri rožičke, saj je bil star več kot tristo let.

Da navadni *bezlak* lahko postane kresnikov, pa mora najprej skozi rdečo, črno in belo snov. Zato so ga dali najprej v svež drnuljin sok, kjer je moral ostati tri lune. Od tam so ga prenesli v oglarsko kopo. Ko pa so po treh lunah kopo razkopali, so ga iz oglja pobrali in ga dali še v apneno jamo, kjer so gasili živo apno. Po treh lunah so ga iz nje vzeli. Ker so bili izpolnjeni vsi trije osnovni pogoji, ga je lahko dobil v roke Kresnik, ki mu je dodal še sončno, lunino in zvezdno moč. Tako je postal Kresnikov *bezlak* in imel v sebi moč, da je lahko v telesu človeka ali živali izničil strup kače, škorpiona, gobe ali rastline. Ker pa se s časom ena od tistih treh snovi prej iztroši, kot ostali dve, postane kresnikov *bezlak* nevaren, tako da človeku ali živali škodi do te mere, da lahko celo umre.

Nekoč je prišel k našemu Kresniku mož, ki mu je prinesel *bezlak* z namenom, da ga pogleda in ugotovi, kaj se je z njim zgodilo. Povedal je, da ne deluje kot nekoč, saj je mož, ki ga je pičil modras, umrl, čeprav mu je okoli vratu zavezal *bezlak*. Kresnik je možu ukazal, naj se ustavi in položi *bezlak* na tla, ker je nevaren. Ko si ga je Kresnik podrobneje ogledal, je ugotovil, da je brez bele snovi. V njem je posledično prevladala rdeča, predvsem pa črna snov, ki mu je v hiši povzročila veliko škodo. Da bi to nevarno snov zaustavil, ga je Kresnik vrgel v apneno jamo. Ko se je prestrašen mož le umiril, mu je kresnik rekel, naj se vrne ponj čez tri lune. Takrat bo namreč dobil nazaj svoj *bezlak*, ki bo ponovno deloval.

Podlešče, 1969

*Bezlak*, ki mi ga je daroval, je pred mnogimi leti našel na vrhu Berbirk (859 m). Čeprav ni bilo nikogar, ki bi se z *bezlaki* ukvarjal, prav tako pa tudi nobenega kresnika več, ga je vseeno hranil kot spomin na nototovo pripoved o *bezlakih*, v katere je tudi verjel.

# BABJA JAMA Z OKOLICO

## IVAN TESTENOV

Ivan Testen, rojen 1886  
"Pri Testenu"  
Dolenji Log, Avče 110

### O ZELENUM KAMNU, KI NI POSTAL KAČJA GLAVA

Okoli leta 1935 so se zapriseženi pri Kopoviščarju dogovorili, da bi dehnarju za rojstni dan iz hvaležnosti darovali zelen kamen, ki mu je bil zelo pri srcu. On pa naj bi s svojimi zapriseženimi storil vse, da bi kamen ozbenali in ga nato kot zeleno kačjo glavo postavili na enega izmed vrhov, od koder je v preteklosti izginila. Še preden so se razšli, so Toneta Kopoviščarja kot najmlajšega določili, da jim bo pomagal, da bi tak kamen tudi našli.

Tone me je pogosto obiskal in se z menoj tudi večkrat posvetoval. Nekoč je prišel k meni s prošnjo, naj mu, kot starejši, pomagam. Med pogovorom sem se spomnil na znanca, ki je bil železničar in opravljal delo zavirača na tovornih vlakih na progi Gorica–Podbrdo. Ta mi je nekoč povedal, da je takšne zelene kamne lahko najti v Baški grapi, rečejo pa jim *brilerji*. Ko sem ga za tem prvič srečal, sem mu to tudi omenil. Ker je dehnarja poznal, je bil takoj pripravljen, da ga bo poskušal dobiti. Prav kmalu se je oglasil in mi povedal, da je njegov sodelavec iz Grape našel zelo lep jajčast *briler*. Zavirač mi je ob tem še obljubil, da ga bo ob prvi priložnosti z vlakom pripeljal do Mosta na Soči. Ker pa je kamen zelo težak, ga bo pustil in skrtil nekje ob progi. Ko je do te prilike prišlo, mu je pomagal sozavirač. A, ker sta morala nadaljevati pot proti Gorici, sem o tem izvedel nekaj dni kasneje in nemudoma obvestil Toneta. Čeprav je bil bolan, je že naslednji dan prišel k meni. Ker pa je bilo k sreči do rojstnega dne še dovolj časa, je šel iskat furmana šele po ozdravitvi. Kamen pa naj bi nato odpeljal do Strgarja. Tone in zavirač sta se dogovorila za dan, ko si bosta kamen skupaj ogledala. Ko je napočil tisti tako pričakovani dan, sem bil že precej nestrpen. Ko sta Tone in zavirač stopila v hišo, da bi mi sporočila, kako sta opravila, sta bila podobna tistim, ki pridejo v hišo pokropit mrtvaka. Brez besed sta se usedla. Tone pa je, ne vem, ali od jeze ali žalosti, vrgel svoj klobuk na tla in ga pohodil. Zavirač pa je to dejanje le še podkrepil s preklinjanjem vse mogočih oseb. Na koncu pa je obtožil sozavirača, ker naj ne bi maral Kopoviščarja in njemu podobnih. A, ker še vedno nisem vedel, o čem govorita, sem le vprašal, na koga in zakaj sta tako strupeno huda. Zaviračev odgovor je bil kratek in jasen: "*Ena prasica je kamen odnesla!*".

Dolenji Log, 1965

Ko sem Tonetu ta zapis prebral, je bil tako jezen, da je upognil vilice. Nato je šel v kamro, iz katere se je čez čas vrnil, in na mizo vrgel kamen. Rekel je, da ni bil kriv sam zavirač, ampak tudi zapriseženi, ki mu je dal ta kamen kot varovalo, ki ga je nosil, ko je šel po zeleni kamen in ga tudi pripeljal. "Zdaj pa poglej", je še rekel, "ali ne vidiš, da sta na obeh straneh tega kamna prekrížani črti? Ti sta nam takrat tudi prekrížali načrte. Paulo, prav lepo te prosim, da ga odneseš iz hiše".<sup>413</sup>

Ker je bil sozavirač premeščen v Divačo, ga po tem dogodku niso nikoli več videli. Kopoviščar pa je imel v načrtu, da bi ga poiskal, a je ostalo le pri besedah.



Sl. 113: Varovalo s prekrížanima črtama  
(foto: Daša Medvešček)

---

<sup>413</sup> Prekrížan kamen je v moji nočni omarici. Velik je okoli 6 cm.

# ŠEMLAKARJEV ZDRAVKO

Zdravko Gorjup, rojen 1929

“Šemlakarji”

Gorenji Log 3

## KAMNASTA ABECEDA

Tone Kopoviščar je bil eden redkih, ki je znal brati črte s prodnikov. Ko se je namenil na Most na Soči, je najraje šel po bližnjici čez Sočo pri Podselu. Ob takih priložnostih se je vedno oglasil pri znancih na Logu. Večkrat je s seboj prinesel prodnik, ki ga je vedno pobral le na desnem bregu. Preden je kamen dal iz rok, je črte na njem vedno prebral in nato rekel: “*To je sporočilo z desnega brega Soče. Zate*”. Nekoč, ko se je oglasil pri nas, je enega dal tudi meni. Rekel mi je, da je z njega prebral, da sem razjezil prasilo in da bo zato šla nad mano z žarečo kačo, ki mi lahko hišo spremeni v pepel. Prestrašil me je, tako da še spati nisem mogel. Čez nekaj dni je ponoči tu v bližini res udarila strela, a je k sreči preklala le staro jablano ob hlevu.

Ko so se v Soči drstile ribe, je Kopoviščar rekel, da so nore. Z lahkoto jih je lovil in v vreči znosil v tolmun. Ko so prišle zopet k pameti, jih je spekel in pojedel, kakšno pa je nesel tudi prijatelju na Log. Lahko Vam rečem, da je bil Tone res pravi divji maček, ki je živel kot svobodnjak, kar so mu mnogi zavidali. Še danes pa ne vem, kako je lahko nekaj dni pred dežjem vedel, da bo povodenj. Takrat je prijatelju rekel, da se nekaj časa ne bosta videla, ker ne bo mogel čez Sočo.

Kot sem slišal, je neki starki v Drobočnik vedno nosil prodnike, ki so zagotavljali rodnost. Polagala jih je v hlev, vrt in na njive.

Ker ga je prijatelj večkrat videl ob Babji jami, mu je rekel, da išče zelo zdravilne gobe štokelce, ki rasejo le okoli jame. Mislim, da jih je nekajkrat tudi našel. Dobro se je razumel tudi z možem s Kozmeric, ki je imel strica, ki je bil tudi mojster branja *kamnastih* črt. Skupaj so po tem napisali *kamnasto abecedo* in razložili pomen vsake črte, ki se pojavi na prodniku. Bilo je napisanih kar deset strani v zvezku. Kot je še povedal Tone, je bil zvezek med drugo svetovno vojno na Kozmericah izgubljen, najbrž po stričevi smrti.

Ko pa je šel Tone k prijateljem v Kremence in k Pangercem, ga ni bilo nazaj kar nekaj dni. Ljudje so iz hudobije govorili, da ima tam črne maše. Njegov prijatelj z Loga pa je bil drugačnega mnenja in ga zagovarjal, rekoč, da je Kopoviščar res čudak, a poštenjak in *videc* tistega, kar je nam zakrito. To pa je šlo mnogim v nos, ker ga niso marali.

Nekoč mi je Tone razlagal razliko med Loškimi poldnevom in Kopoviško južino na najkrajši dan v letu. A po pravici povedano, ne vem, ali sem vse dobro razumel. Pomembna naj bi bila razlika med obema, ki jo je imenoval dvojna senca, kjer živijo duhovi prednikov. Povedal je, da je bila črta Kopoviške južine označena s posebnim zaznamovanim kamnom na Logu. Loški poldan pa je bil na desnem bregu in ravno tako označen s posebnim zaznamovanim kamnom. Ker pa je kamen na Logu stal na strmem pobočju, se je tistim, ki so ga imeli za znamenje, zdela lokacija neprimerna. Kamen so zato odstranili in na polju postavili novo večje in drugačno znamenje.

Gorenji Log, 1965

Pripovedovalec, ki je dobro poznal Tonetovega prijatelja z Loga, noče povedati njegovega imena, da ne bi imel spora s sorodniki. Pove le to, da je bil veliko starejši od Toneta. Tudi podrobnosti, ki jih ve o uničenju zaznamovanega kamna na Logu, noče razkriti, da ne bi imel težav z vaščani. Imel sem velike težave pri zapisovanju, ker se je bal o tem govoriti. Povedal mi je še, da je imel Tonetov prijatelj v času italijanske oblasti z domačini zaradi tega tudi težave. Na koncu pogovora mu je bilo žal, da je o tem spregovoril.

# ANTON GOLČEV

Anton Golja, rojen 1921  
"Golčevi"  
Gorenji Log 23

## ČRNOGI

Črnogi so živeli v nedostopnih skalnih stenah. Nekoč so bili strah in trepet gorskemu prebivalstvu, saj so bili pol volkovi in pol ptice. Volčje so bile zadnje noge in trup, vse ostalo pa je bilo ptičje. Ko je črnog malo pred nočjo priletel, je povzročil poseben piš, pri katerem so vzvalovale veje dreves in podrastje. Vedno pa je v času brezlunja pristal na nedostopni pečini blizu človeških bivališč. Ko je ob telo spravil svoje velike črne peruti ter vase potegnil vrat in glavo, je bil videti kot črna senena kopica, iz katere so se svetile velike bele oči. Vse pa je stalo na velikih črnih nogah.

V popolni temi je neslišno jadral nad pokrajino in jo opazoval. Ko se je odločil, je pristal na eni izmed slamnatih streh. Najprej je počistil vse, kar je bilo živega okoli hiše. Potem pa se je lotil še kozje in ovčje staje, kokošnjaka, zajčnika in svinjaka. Ko je pod streho začutil kaj živega, je naredil luknjo v slamo, izpod nje privlekel žrtev in jo požrl. Nato pa je iztegnil svoj dolg vrat in z velikim kljunom začel razbijati okna ter iskati nove žrtve. Okretni in zdravi so se umaknili v prostore, do katerih ni mogel, razmesaril in požrl pa je vse neokretne in onemogle starce, pa tudi nekatere otroke, ki niso bili varovani. Črnogom je začela trda presti šele, ko so se pojavili *jagri* s puškami, saj se puščic niso bali, ker so jih s kljunom z lahkoto zdrobili. Jagri pa so jih neusmiljeno pobijali, tako da je počasi ta golazen le izumrla, čeprav nekateri trdijo, da so preživeli črnogi odleteli tja, kjer še ni bilo strelnega orožja.

Kot spomin nanje je nad našo vasjo na področju Kuka skalovje, ki se mu še danes reče V črnogu.

Na Logu, 1970



## JOŽE ŽELEZNI ŠTEFČEV

Jože Železni Berlot, rojen 1882  
"Pri Štefčevih"  
Levpa 9

### PUŠPANOV TONIN

Ko sem postal mladenič, sem večkrat slišal, da so komu rekli, da je staroverec. A večina teh tega navzven ni kazala. Edini, ki je to vedno na glas rekel, je bil Pušpanov Tonin, ki je bil doma tam nekje z Loma. Za klobukom je vedno nosil pušpanovo vejico, ki so jo staroverci še posebno častili. Za svoje razkazovanje in iskrenost pa je v okolju, ki je tej veri nasprotovalo, nekoč plačal. Ko se je za *roženco* precej vinjen vračal proti domu, so ga na samoti v Kremencah počakali in močno pretepli, tako da je komaj preživel. Po tem dogodku k nam ni več zahajal, saj je na eno nogo šepal. Ko je umrl, je nekdo na njegov grob posadil pušpan.

Levpa, 1950

## FRANČIŠKA ŠTEFANOVA

Frančiška Bavdaž, rojena 1897  
"Pri Štefanu"  
Kal nad Kanalom 195

### MRTVAŠKI KAMNI ALI MOČI TEME

Ko je grobar Karlin na Lomu prekopaval neznan grob, je ob nogah okostnjaka našel kot čevelj velik ploščat kamen, ki je bil pol črn in pol bel. Ker je vedel, da podobne stvari zbira zeliščarka Hujna iz Kozjijske grape, ji ga je dal v zameno za steklenico vina in nekaj tobaka. Do tukaj so govorice, ki se širijo naokoli. Res pa je, da je imela Hujna kamen, s katerim je zdravila nekatere bolezni, predvsem "trganje" v sklepkih in zatekanje nog, tako da je bolnik stopil na mrtvaški kamen z vsako nogo dvakrat. Ženskam, ki so imele stalne glavobole, pa je mrtvaški kamen položila na glavo. V usta jim je dala še volneno nit, ki se je končala v obeh dlaneh, ki so slonele na kolenih.

Kal nad Kanalom, 1965

# MARIJA IN ŠTEFANIJA LANGO, NEZNANEC I, NEZNANEC II, MATEVŽ BLAŽEV, LEOPOLD ŽABAR IN IGNAC LOGARJEV

Predmeti neznanca .....	418
Kačar .....	422
Iskanje neznanca .....	425
Zemeljski kamni .....	427
Bužilje kot spomin na lakoto .....	427
Stara sveta gora .....	427
Kačja jama in brezno Kačja hrupa .....	428
Mrzla ležina .....	428
Muževna peč .....	429

Marija Lango, rojena 1904 in Štefanija Lango, rojena 1908  
"Langovi"  
Kal nad Kanalom, Koprivišče 80

Matevž Pangerc, rojen 1878  
"Blažev"  
Kanalski Lom 14

Leopold Polde Žabar, rojen 1913  
Avče 11

Ignac Kumar, rojen 1892  
"Pri Logarju"  
Gorenja Trebuša 99

## PREDMETI NEZNANCA

*Na pomlad leta 1963, ko sem si ogledoval zaselke Kala nad Kanalom, sem se ustavil tudi pri Mariji Lango. Ko sva se nehala pogovarjati o času njenega otroštva in o obeh svetovnih vojnah, mi je rekla naslednje.*

*Marija:* Zdaj, ko vem, kakšno službo opravljate in kaj vse Vas zanima, bi Vam rada povedala nekaj o moji sestri Štefanji, rojeni leta 1908. Že od otroških let je rada nabirala zelišča, s posebnim veseljem pa je nabirala kimmelj in ga potem prodajala po okoliških vaseh, predvsem v tistih v Soški dolini, pa tudi v Brdih. Ker je imela prijateljico Tinco tudi na Veterniku, jo je, ko je hodila tam okoli, vedno obiskala. Prav tako je to storila tudi tisto poletje leta 1930, a jo je našla v zelo slabem zdravstvenem stanju. Bilo pa jo je tudi strah, da ne bi izpolnila obljube, ki jo je dala ljubljenu človeku, ki je potem izginil neznano kam.

*Za kakšno obljubo pa je šlo?*

*Marija:* Tinca je živela z moškim, ki je bil doma, če se prav spomnim, iz Mešnjakov ali okolice. Imel je mlajšega neporočenega brata, ki je delal na kmetiji. Ker je bil njen moški z nekaterimi v sporu, je Tinci povedal, da mu grozijo celo s smrtjo. Prav zato jo je prosil, naj v primeru če bi se mu karkoli zgodilo, to sporoči njegovemu prijatelju in nikomur drugemu, vključno z bratom. Ko se po tednu dni ni oglasil, je zaskrbljena Tinca šla do njegovega brata na kmetijo in ga vprašala, ali mogoče ve, kje je njegov brat. Ta ji je povedal, da je mogoče šel preko meje na reki Idriji, kot to pogosto počne, saj se menda ukvarja s tihotapstvom. Po mesecu dni pa se je odpravila, da poišče še njegovega prijatelja, a ga ni našla, ker se je zaposlil pri nekem lesnem podjetju. Domov pa se ni vrnil že nekaj let. Tinca je vse predmete in prijateljev naslov izročila Štefaniji ter jo prosila, naj ga poišče in mu to izroči. Obenem pa naj mu še podrobno pove, kaj se je zgodilo. Vse, kar je pustil pri Tinci, je menda le devet predmetov, ki jih je našla v njegovi škatli, ki pa jo je ohranila kot spomin nanj. Štefaniji je še povedala, da ve edino za kljuko, s katero je odpiral vrata kamre, ki jo je imel v bratovi hiši, ker zanjo ni imel ključa.

*Kako pa so se stvari odvijale? Ali ga je Štefanija le našla?*

*Marija:* Iskala ga je predvsem takrat, ko se je zadrževala na tistem območju. Toda šele leta 1948 je Štefanija v Dolu od domačina izvedela, da se je po koncu prve svetovne vojne pri nabiranju streliva smrtno ponesrečil. Bila je razočarana, ker ji ni uspelo izpolniti, kar je od nje pričakovala takrat že več let pokojna Tinca. Štefanija pa je še vedno upala, da se je morda pripovedovalec zmotil in da je šlo za nekoga drugega. Jeseni leta 1955, ko je prišla Štefanija nekega večera domov, sem že na prvi pogled ugotovila, da je nekaj narobe. Vendar sem molčala, ker je nisem želela motiti pri premišljevanju. Pri večerji pa se je le razgovorila in mi povedala, da je pred dnevi umrl še brat ponesrečenca, ki pa je na stara leta vse pogosteje pil in se zanemarjal, začeniš z dnem, ko je izvedel za bratovo smrt. Morilo pa ga je tudi, da ni nikoli izvedel, kam in kdo ga je takrat pokopal.

*Kaj pa je s predmeti? Ali jih Štefanija še vedno hrani?*

*Marija:* Še isti večer je šla ponje v kamro, jih zavila in zavoj odložila pod stopnice. No, ravno o njih sem pravkar razmišljala. Zdi se mi, da ste prav Vi morda pravi človek, ki bi mu jih izročila. Saj se, kot ste rekli, zanimате za preteklost ljudi in krajev.

***Marija je vstala in odšla v vežo. Kmalu zatem je prinesla tisti zavoj in ga položila na mizo.***

*Marija:* Lepo Vas prosim, vzemite ga (sl. 114), da naju s tem rešite. Predvsem pa ubogo Štefanijo, ki je z njim in zaradi njega že leta obremenjena.

*Ali ga lahko odprem?*

*Marija:* Seveda, le pogledjte.

Nož ima odlomljeno konic. Je pa lep, še posebno, ker ga je verjetno izdelal domači mojster. Tudi ta



Sl. 114:  
Predmeti  
neznanca

*zeleni kamen je čudovit, vendar se mi zdi, da ni iz teh krajev. Mogoče pa ima kakšno magično ali zdravilno moč, ker ga je lastnik hranil. Kljuka pa je skromna, a zagotovo stara. Takšne kljuke so uporabljali pri notranjih vratih. Če bi vedel, kje je tista hiša, bi zlahka odprl tisto kamro, ki je brez kljuke. Tako pa ji bo treba dati novo. Za ta lesen obroč pa ne bi vedel, čemu naj bi služil.*

*Marija:* Ko smo bili v begunstvu, sem videla podoben leseni obroč. Uporabljali pa so ga za napevanje vrvi pri vezanju bremen. Rekli so mu *pajkl*. Pri nas pa za to uporabljamo leseno kljuko, ki je povezana z vrvjo.

*Te vilice so bile pa kar veliko v uporabi, ker so tako izrabljene. Gospa Marija, za vse te predmete sem Vam zelo hvaležen. Nanje bom pazil, ker dajejo tej zgodbi še dodatno pričevalnost. Kaj pa bo na to rekla Štefanija?*

*Marija:* Vem, da bo vesela, da so predmeti odšli iz hiše po mirni poti. Proč jih pa zagotovo ne bi vrgli, saj obe verjameva, da moramo s predmeti drugih, še posebno, če so povezani z mrtvimi, ravnati kot s svojimi. Sicer nas lahko doleti kazen hudega duha, ki mu tu rečemo tudi *lintvar*. Ta pa ni tako nedolžen, kot si nekateri mislijo. Pred leti sva ga imeli v hiši. Štefanija je takrat trdila, da je prišel v hišo skupaj s pijanim poštarjem. Ampak, naj bo kakorkoli že, vse prostore v hiši sva dobro okadili, da se je hudoba pobrala. *Lintvar* se je pognal navzdol v robidovje in nama pohodil kokoš, ki se je sprehajala po dvorišču.

Kaj pa ostali predmeti, ali jih ne boste pogledali?

*Seveda, ampak zmotil me je lintvar. Kamen je prodnik, pobran ob reki ali potoku. Ima zanimiv bel pas, ki je poševno speljan okoli njega. Vendar se na hrbtni strani nasilno pretrga. Stara steklenica zdravil pa se je že pred nedavnim odmašila, tako da je iz nje izteklo neznano zdravilo. S to britvijo pa se je neznanec, kdo ve koliko let, bril. Mogoče pa jo je v nekem trenutku hudega mraza, tudi odložil in si pustil brado. Tako se mi zdi, ko jo gledam, sicer ne bi bila tako zarjavela. Ponovno se Vam za vse zahvaljujem, tudi za kimelj, ki ga je nabrala Štefanija in ki jo lepo pozdravljam.*

*Marija:* Lahko mi verjamete, da bo odšel z Vami tudi velik kamen, ki naju je tlačil kar nekaj desetletij. Še enkrat hvala!<sup>414</sup>

Marija Lango  
Koprivišče, 1963

***Še isti dan sem se odpravil na Veternik iskat neznančeve sledi. Na Veterniku nisem imel veliko sreče. Našel sem le starejšega moža,<sup>415</sup> ki je o tem nekaj vedel. Pa še ta je bil iz okolice in namenjen k prijateljem proti Kanalskemu Lomu. Tako da sva pogovor končala kar med potjo.***

*Izvedel sem, da je v bližini Veternika nekoč živela neka Tinca. Ali ste jo morda poznali?*

*Neznanec:* Seveda sem jo, čeprav ni bila od tukaj. Mislim, da je sem prišla iz Trebuše. Ko je umrla, je bila stara okoli 85 let. Bila je dobra klekljarica in šivilja. Živela je v zelo majhni hiški, jugovzhodno od Veternika. Vendar je danes ni več.

*Nekaj časa je pri njej živel mož, ki je bil doma iz okolice Mešnjaka.*

*Neznanec:* Verjetno je bil res s tistega konca. Toda z domačini se ni družil. Imel je svoje nazore in bil menda brezverec. Ne vem pa, s čim se je preživljal. Govorilo se je, da z zakladom, ki ga je nekoč

<sup>414</sup> Vse predmete skrbno hranim.

<sup>415</sup> Rojen leta 1910.

našel tam, kjer so ga v davnini skrili pogani na begu. Vendar se je vse to dogajalo pred prvo svetovno vojno, ko so bili tu skoraj vsi ljudje nepismeni. Govori se, da je neznanu kam izginil in da so ga njegovi sovražniki vrgli v brezno. To pa opravičujejo s tem, da jih je menda ogoljufal pri prodaji živine. Sicer pa so to najbrž le zlonamerne govorice. Vprašanje, ali sploh kdo ve, kaj se je v resnici zgodilo.

Spomnil sem se Tinčine rojstne letnice. Stric, ki se je rodil leta 1895, je bil avstrijski vojak v Galiciji. Vedno je rad povedal, da je bila 50 let starejša.

*Na podlagi tega lahko sklepamo, da se je Tinca rodila daljnega leta 1845. Kje pa je pokopana?*

*Neznanec:* Ne vem. Vem pa, da je bila pred smrtjo hudo bolna in sama. Vseeno pa se je odločila, da gre po nujnem opravilu na Most, od koder se ni več vrnila, saj je na poti umrla. To je bilo v času, ko je bila tu fašistična Italija, ki je bila nasilna do naših ljudi.

Neznanec  
V bližini Veternika, 1963

***V pripovedi Marije mi ni bilo povsem jasno, kako, kje in kdaj, je posameznik umrl. Zato sem še istega leta poiskal Štefanijo. Ta mi je povedala, da je sestra Marija nekatere stvari zagotovo pomešala, saj tistih ljudi ni poznala. Vse, kar je o njih vedela, je slišala od nje. Da bi te nejasnosti ali celo nepravilnosti odpravila, mi je bila pripravljena jedrnato povedati vse, kar ve.***

*Štefanija:* Tinca je živela s partnerjem, ki je imel še dva mlajša polbrata. Eden je umrl v eksploziji po prvi svetovni vojni, ko je razstavljal granato, drugi pa je ostal na kmetiji in umrl okoli leta 1955. Po bratovi nesreči se je čutil krivega, ker ga je spodbujal, da bi s prodajo materiala, ki bi ga dobila od razstavljenih granat, v hišo prinesla nekaj prepotrebne denarja. V sled tega je vse do smrti pil in se zanemarjal. Tinčin partner, ki je bil neke vrste zaupnik starovercev,<sup>416</sup> je imel ob sebi tudi zvestega sodelavca in zaupnega prijatelja. Ko pa je ta izvedel za prijateljevo izginotje, se je verjetno iz domačega kraja izselil. Ampak to sem izvedela šele pred nedavnim, ko sem o njem spraševala starejšo žensko. Kam je odšel, ni vedel nihče, pa tudi domačim se ni nikoli oglasil ali pisal. Edina sled, ki sem jo nekoč slišala, je vodila na Gorenjsko. Tam naj bi živel, a tega ni nihče potrdil. Kako je Tinca umrla in kje je pokopana, ne vem, saj sem za njeno smrt izvedela zelo pozno. Vem pa, da živih svojcev ni imela. Čeprav je bila starejša, sem k njej kot mladenka zelo rada hodila, kjer sem o življenju in ženski skrivnosti izvedela veliko več, kot v domači hiši. Bila je zelo poštena in nadvse odkrita ženska, kar je prava redkost. V svojem pripovedovanju ne razkrivam ne imena krajev in ne ljudi iz preprostega razloga, ker sem Tinci večkrat prisegla, da tega ne bom nikoli in nikomur izdala.

Zahvaljujem se Vam, da ste me rešili tesnobe, ko ste iz hiše odnesli zapuščino, ki jo je Tinci zapustil njen najdražji. Lahko mi verjamete, da ga je vsak dan čakala in upala, da stopi v hišo, jo objame in se ji nasmehne s kotom ustnic, kot je to znal le on. Če bi vedela, kje počiva ta nesrečnik, bi tja postavila tisti njegov kamen, obdan z belim trakom.

***Ob slovesu sem ji obljubil, ne da bi o tem razmislil, da bom, v kolikor bom zanj izvedel, to zagotovo z veseljem in spoštovanjem do njega opravil v imenu obeh.***

Štefanija Lango  
V bližini pokopališča v Kalu nad Kanalom, 1963

<sup>416</sup> Tinčin partner je bil dehnar na levem bregu Soče, a pripovedovalka tega ni vedela.

## KAČAR

*Z Vami sem se hotel pogovoriti, ker so mi povedali, da bi lahko od Vas izvedel še kakšne podrobnosti o izginotju moža od Tince. Zdaj, ko vem, da ste bili rojeni skoraj dvajset let po njegovi smrti, me zanima, kaj veste o njem?*

*Leopold:* Mlajša generacija načeloma ni spraševala, od kod je bil doma in s kom je živel, ker je to ni zanimalo. Poznali so ga le po imenu *Kačar*. Pri starejših pa so "požirali" zgodbe, ki jo jih pripovedovali o njem. Za nas je bil velik vodja in junak, ki se je celo življenje boril za ohranitev naših starih navad in običajev ter našega načina življenja in verovanja. Prav zato nam je bil vzornik, ki smo mu pogosto pripisovali tudi stvari, ki jih verjetno ni naredil. A tega nismo preverjali, ker smo želeli verjeti, da jih je bil sposoben izpeljati le *Kačar*. Včasih je izgledalo, da ga častimo kot tistega, ki je bil k nam poslan po navodilih od zgoraj.

*Od kod to neobjektivno gledanje nanj, ko pa vemo, da je bil še kako prizemljen?*

*Leopold:* Ne vem, mogoče so nas v to speljali vplivnejši posamezniki, s katerimi smo se družili. Med njimi so bili tudi takšni, ki so nas prepričevali, da bi se maščevali za *Kačarjevo* nasilno smrt. K sreči o njegovih morilcih nismo izvedeli ničesar. V naše razmišljanje pa so se vmešali tudi nekateri strici, ki so nam za vzor dajali prav njega, njegov pogum in poštenost. Vse to je najbolj živo doživljala prav moja generacija, ki je po prvi svetovni vojni med prvimi čutila brutalnost italijanske oblasti, ki se je na vsakem koraku trudila, da bi uničila naš jezik in kulturo.

*Kako pa ste se na vse to odzvali?*

*Leopold:* V mislih smo imeli tudi akcije, v katerih bi uporabili razstrelivo, ki ga je bilo po koncu vojne tu še vedno v izobilju. A so nas starejši svarili, naj tega ne počnemo, ker smo brez izkušenj, še posebno pa brez sposobnih vodij. Zaradi tega smo se naposled preusmerili in začeli iskati poti, po katerih je takrat hodil *Kačar*. Obiskovali smo tudi vse vrhove in jame, za katere smo predvidevali, da bomo v in na jih našli tudi tiste kamne, o katerih so govorili naši strici. Nekaj smo jih v resnici tudi našli. Mnoge pa zgrešili, ker smo bili slabo poučeni. Ali pa so hoteli tisti, ki so nas vodili, narediti nekaj, ki bo le po naši meri in kar bo tudi ustrezalo našim pogledom ter nas obenem združevalo v boju proti fašizmu. Vse to se je dogajalo vse do začetka druge svetovne vojne. Takrat pa je prišlo do nenadnih sprememb, ki so vrgle na površino nove ideje z novimi vrednotami in drugačnim vodenjem upora. Staro se je počasi umikalo novemu in s tem povzročilo med nami dve struji, ki sta nas razdvajali. Ob tem pa je neustavljivo bledela *Kačarjeva* podoba.

*Kako pa se je to stanje odražalo pri starejših?*

*Leopold:* Seveda, oni so ostali pri vseh svojih vrednotah neomajni. A vseeno prizadeti, ker so se počutili ogroženi, saj je na njihovi strani ostala le peščica mladih. Ponovni osip pa se je zgodil, ko je večina mladih odšla v večje kraje in se tam po končani drugi svetovni vojni tudi zaposlila.

*Ali ste morda o Kačarju kaj pozabili povedati? Ali bi želeli o njem še kaj povedati?*

*Leopold:* Eden od mojih znancev je, ko je postal gospodar kmetije, začel raziskovati, da bi prišel do imen tistih, ki so *Kačarja*, kot se danes ve, umorili. Njegov stari oče pa mu je dal nasvet, ki je pravil: "Če že nimaš prav nobenega pametnejšega dela, si daj raje prst v rit, ker se ti zaradi tega ne bo nič hudega zgodilo, kot se ti bo za to, kar zdaj počneš". Ko pa je od starejšega sosedovega strica izvedel za vout, ga je šel iskat in ga tudi našel. Žal je bil še razdejan.

*Kaj pa je vout?*

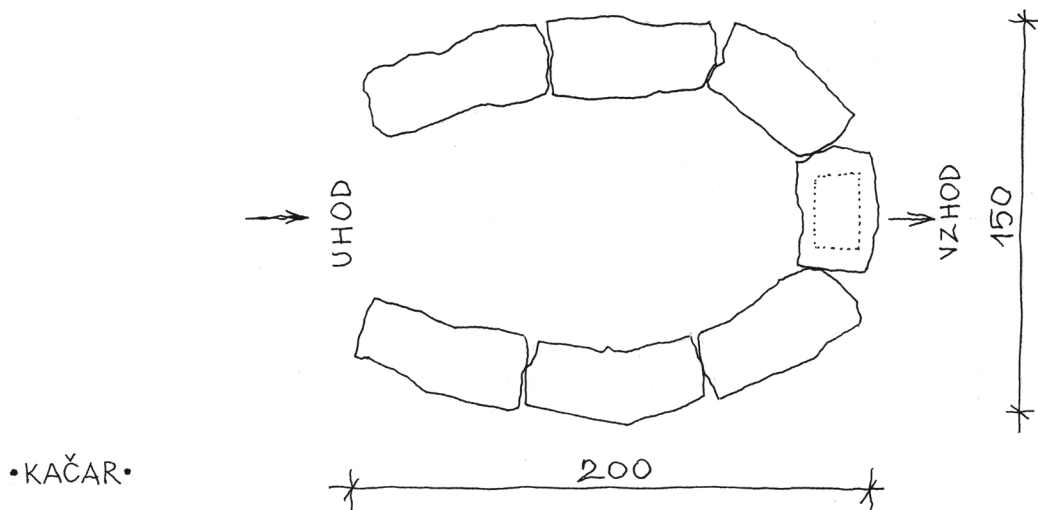

Sl. 115: Vout

*Leopold:* Vout (sl. 115) je zelo majhen prostor, ograjen z neobdelanimi kamni, ki je v davnini služil staroverskemu prebivalstvu kot obredni prostor, namenjen za daritev in zahvale.

*Kje pa se nahaja tisti vout?*

*Leopold:* Če sem si prav zapomnil, se nahaja jugozahodno od Gomile na previsu, ki gleda na skalovju proti Soči in Babji jami.

*Ali bi mi lahko toliko povedal o voutu, da bi ga lahko narisal?*

*Leopold:* Poskušal Vam ga bom opisati, tako da Vam ga bo uspelo narisati.<sup>417</sup>

Vout mu je takrat pokazal gospodar kmetije na Gomili, ki mu je tudi povedal, da so ga takrat rabili predvsem pastirji pred in po paši. Zadnjič naj bi ga uporabili mnogo pred prvo vojno, to je okoli leta 1900, nato pa so ga neznanci razdejali in pomazali z iztrebki. To bi Vam pa kmalu pozabil povedati. Okoli leta 1928, ko se je fašizem pri nas tudi močno utrdil in ko so bili v njegovih vrstah tudi nekateri naši ljudje, sem v Kalu prvič slišal, da so Kačarja in njegove ljudi imenovali *dupleži*. To ime je potem krožilo naokoli vse do konca vojne. Po njej pa ga nisem več slišal. Ko sem nekoč nekega učenega moža vprašal, kaj pomeni *duplež*, mi je odgovoril, da to poenostavljeno pomeni jamski človek.

**Starejši Poldetov prijatelj, ki je ves čas pogovora molčal, mi je na koncu le rekel, da bi mi rad nekaj povedal. A to le pod pogojem, da njegovega imena ne bom omenjal, ker bi ga v Dolgem Lazu, od koder prihaja, imeli za izdajalca. Ker sem iz dosedanjih izkušenj vedel, da sem pri vseh podobnih primerih izvedel vsaj nekaj stvari, ki so mi jih "glavni" govorniki iz neznanih razlogov zamolčali, sem v pogovor privolil in obenem obljubil tudi svojo molčečnost.**

*Kar povejte vse, kar želite povedati!*

*Neznanec:* Rad bi Vam povedal nekaj o Babji jami. Gre za nekaj, kar so Vam zamolčali. Takrat, ko je Tinca že vedela, da se njen mož ne bo več vrnil, je odnesla manjšo kačjo glavo nekemu v Dolgi Laz.

*Za kakšno kačjo glavo pa je šlo?*

*Neznanec:* Šlo je za zimsko kačjo glavo, ki je bila od pomladi pa do konca jeseni v Babji jami. Malo

<sup>417</sup> Bilo je 6 obodnih kamnov, ki so bili visoki okoli 70 cm, sredinski pa 100 cm.

pred začetkom zime pa jo je vsako leto tisti, ki je bil zanjo zadolžen, prinesel k enemu od zapriseženih v Dolgi Laz. Ker se v zimskem času v Babjo jamo ni hodilo, jim je potem kačja glava služila kot njen nadomestek, in to takrat, ko so čutili, da potrebujejo njeno pomoč.

*Kako pa so tisto kačjo glavo uporabljali in kje so jo hranili?*

*Neznanec:* Tega ne poznam podrobno, pa tudi ne vem, ali Vam bo o tem kdo sploh želel kaj povedati. Meni je znan le primer, ko je bila eno zimo pri stricu v Dolgem Lazu. Kačjo glavo je imel v slepem oknu za ognjiščem. K njemu so zvečer hodili njegovi prijatelji iz širše okolice. Kdorkoli od prisotnih, ki je začutil potrebo, je šel do nje, jo prijel v roke, jo gladil, ji nekaj govoril in jo tudi stiskal k sebi. Nekateri so jo stiskali tudi ob lica in čelo, nato pa jo pomirjeni zopet odložili v okno. Včasih sta ta "obred" naredila dva ali trije. Je pa bil tudi večer, ko do nje ni šel nihče, saj jim je očitno zadostovala že njena prisotnost v prostoru, ki je nanje delovala zelo pomirjajoče. Rekel bi lahko tudi varovalno, saj so se ob njej počutili varne.

*Ali mogoče veste, do kdaj so zimsko kačjo glavo prinašali v in odnašali iz Babje jame?*

*Neznanec:* Do leta 1955 zagotovo, naprej pa ne vem. Mogoče bi kdo od starejših pri Pangercih ali Kremencah kaj več vedel. Sicer pa to skrivajo kot skrivnost, ki ni za druge.

*Ali veste, kje je končala zimska kačja glava?*

*Neznanec:* Ker je bila vsako zimo pri drugem stricu, tega ne bi vedel. Zagotovo pa to vedo tisti, ki so pri tem sodelovali. Res pa je, da je veliko že pokojnih. Po moji presoji je ostala na pomlad v kakšni od staroverskih hiš ali pa v Babji jami. Mogoče pa jo je tudi kdo odnesel.

*Ali so tudi drugje uporabljali zimsko kačjo glavo?*

*Neznanec:* Vedno in povsod tam, kjer so častili Babjo jamo kot pomembno svetišče. Ta pa je bila v zimskem času zelo težko dostopna, še posebno tistim, ki so živeli na desnem bregu Soče. Prav zato jim je bila zimska kačja glava dogovorjeni nadomestek z veljavo, a le za zimski čas, saj jo je bilo treba spomladi vrniti.

*Kako to, da je takrat, ko je Kačar izginil neznano kam, ostala pri Tinci?*

*Neznanec:* Izvedel sem, da je bila kačja glava takrat, ko je bil Kačar vodja, vsako zimo pri njem. Šele po njegovi smrti so se zapriseženi dogovorili, da bo vsako leto pri drugi hiši.

*Torej je bilo zimskih kačjih glav več!*

*Neznanec:* Seveda, vendar le toliko, kolikor so se vodje med seboj dogovorili, saj je šlo za svete kamne, nad katerimi je bil določen nadzor in vsa potrebna skrb.

Leopold Žabar in njegov prijatelj  
Na Široki njivi, 1963



## ISKANJE NEZNANCA

*Ko sem si naslednji dan ogledoval predmete, ki jih je uporabljal neznanec in ki sta mi jih dali Langovi ženski, sem si želel predvsem, da bi kaj več izvedel o njihovem lastniku. Ob skrbnem zavi-janju in spravljaju v škatlo sem se odločil, da bom poskušal o njem izvedeti še kaj več. Zato sem se v naslednjem mesecu namenil, da ponovno obiščem Langov dom. Med prihodom na dvorišče se je Marija vznemirila, ker ni vedela, po kaj sem prišel. Še preden sem razložil, je z vrta prišla Štefanija, ki je bila takoj pripravljena na pogovor, saj je bila za to zadnjič prikrajšana, ker je ni bilo doma.*

*Štefanija, lepo Vas prosim, da ste pozorni na moja vprašanja in da mi nanje odgovorite čim bolj natančno. Kajti zame bo pomembna vsaka Vaša beseda. Najprej mi povejte, ali mi je sestra zadnjič povedala vse o Tinci in njenem moškem?*

*Štefanija:* Mislim, da, saj drugega ni vedela. Jaz pa Tince o njem nisem nikoli spraševala, ker je bil čas, ko je izginil, zelo odmaknjen. Pa tudi ničesar drugega o njem nisem vedela.

*Ali Vam je Tinca kdaj omenila koga, od katerega bi lahko kaj izvedel o njem?*

*Štefanija:* Ta hip mi ne pride na pamet. Spomnim se le, da je nekoč omenila nekega Pangerca iz Laza ali morda z Loma, ki je imel z njim prijateljske vezi. Ne vem pa, ali je sploh še živ. Žal mi je, ker Vam ni-sem v veliko pomoč. Poskušajte najprej na Lomu, potem pa še v Lazu. Morda boste imeli tam več sreče.

Štefanija Lango  
Koprivišče, 1963

*Še tisti dan sem odšel najprej na Kanalski Lom. Prva, ki sem jo na poti srečal, je bila gospo-dinja Levpušček. Povedala mi je, da je pri Blaževih res Pangerc, če pa je ta pravi, pa bom kma-lu sam izvedel. V hiši Kanalski Lom 14 sem našel Matevža Pangerca, rojenega 1878, po domače Blaževega, ki je bil pripravljen na pogovor.*

*Saj ne boste užaljeni, če Vam rečem kar Matevž?*

*Matevž:* Seveda ne, saj ne maram vikanja, ki postavi že na začetku pregrado med govorcema. Zato le začniva, ker tudi mene zanima, kaj te o tem izginulemu človeku zanima.

*Ali ste mogoče poznali Tinco, ki je živela s človekom, o katerem se pogovarjava?*

*Matevž:* Tince nisem poznal, vedel pa sem, da sta živela skupaj na njenem domu in da sta se zelo dobro razumela, čeprav je bil trinajst let starejši od nje.

*Kaj veste o njegovem izginotju?*

*Matevž:* To vprašanje bi moral postaviti Tonetu, ki je takrat živel v Dolgem Lazu in s katerim sta bila tesna sodelavca. A žal tudi njega že dolgo ni med živimi. Kot so pripovedovali, je Tinca šele po enem tednu sporočila njegovemu prijatelju, da se ni več oglasil. Govorice o tem, da so ga sovražniki vrgli v brezno, so samo ena od možnosti, ki pa se mi ne zdi verjetna. Kajti ve se, da se je tisto popoldne zadrževal na Mostu in da se je proti večeru namenil domov k bratu. Zato je bolj verjetno, da so ga na samem počakali, ga s polenom udarili po glavi in ga vrgli v Sočo. To se je takrat tudi govorilo. Da je imel nekaj sovražnikov, je bilo že dolgo znano, a tisti ga niso spravili s sveta. Ampak so najverjet-neje za to plačali potepuhom, ki so na nepošten način živeli in pijančevali. Obtožba, da se je ukvarjal s tihotapstvom, ne drži. To so izrabili zgolj zato, da bi njegovo izginotje postavili nekam daleč preko meje z Italijo.

*Zakaj pa se je njegov prijatelj kmalu za tem izselil?*

*Matevž:* Kot je meni znano, je preveč javno govoril o tem in tudi omenjal nekatera imena, ki naj bi bila povezana s storilci. Seveda je bila reakcija na to zelo hitra. Na njegov dom je v mraku prišel mož in ga opozoril, naj preneha, sicer ga čaka podobna kazen. Mogoče se je tega ustrašil. Zdi pa se mi, da je odšel predvsem zato, ker mu je v tistem času iznenada umrlo dekle, s katero se je nameraval poročiti. Kot sem slišal, se je umaknil nekam na Gorenjsko. Menda k prijatelju, s katerim sta skupaj služila vojsko. Domov je prišel le parkrat in pred nočjo odšel.

*Matevž, ali mogoče veš, katerega leta je izginil?*

*Matevž:* Takrat sem bil ravno sprejet v fantarijo in tudi sodeloval pri pustu, saj sem že dopolnil 18 let. Mislim, da je bilo to leta 1896.

*Koliko pa je bil on takrat star?*

*Matevž:* Tega ne vem, ker sem ga poznal le bežno. O njem sem slišal veliko stvari, a povedal bom le dobre. Bil je izredno pameten in umirjen mož, ki je znal brati in pisati. K njemu so številni posamezniki hodili po nasvete. Najhuje pa je bilo to, da je bil poganske vere in zato preklet, še posebno od bogatih.

*Kaj pa meniš o govoricah, ki pravi, da je živel od najdenega poganskega zaklada?*

*Matevž:* Vsaj meni se zdi, da to ni res. Bil je reven in delaven mož. To je spet ena izmed izmišljotin, ki so jo vrgli med ljudi z namenom, da bi ga lahko blatili, kako živi dobro, revežem pa ne da ničesar. V resnici pa se je preživljal z zdravljenjem živine. Zato je bil velikokrat od doma, saj je to delo opravljal v Trebuši, Čepovanski dolini in na Banjšicah.

*Zakaj misliš, da je bilo za nekatere njegovo poganstvo tako moteče?*

*Matevž:* Že samo to, da je bil staroverec, jih je motilo in jim kratilo spanec. Niso pa mogli preboleti dejstva, da je imel tudi svoje pristaše. Zato je bil edini izhod, da se ga znebijo, tako da se nobenemu ne bo zdelo potrebno za njim karkoli poizvedovati. Prvi si je roke umil župan z izjavo, da ni prav nobenega vzroka za skrb, saj je bil vedno na poti in se bo najverjetneje že kaj oglasil, ko se bo vrnil. Seveda pa je potem čas opravil svoje. Šel je v pozabo.

*Še eno vprašanje. Kako to, da so Vaš priimek nekateri povezovali z njim?*

*Matevž:* Moj pokojni oče je bil namreč takrat tudi njegov dober prijatelj, pa tudi še kaj več. Vendar pa to ne bi bilo za vsako uho. Še posebno pa ne predmet pogovora z neznancem.

*Kaj si mislil s tem povedati?*

*Matevž:* Dobesedno to, kar sem ti povedal.

Matevž Pangerc  
Kanalski Lom, 1963

## ZEMELJSKI KAMNI

Zemeljske kamne so iskali v jamah, breznih in kamnolomih, imeli pa so podobo človeka ali kateregakoli uda in organa. S podobnostjo kamna so potem zdravili tisti del telesa. Tako so kamne v obliki srca polagali na levo prsnico. Preden so kamen uporabili pri zdravljenju, so ga dali v vrečo, v kateri je bilo 13 zelišč. Katera zelišča so to bila, pa je bila skrivnost. Verjeli so, da so zemeljski kamni v oblasti jamskega škrata, ki pa je bil po večini dobrega duha. Ko pa ga je obsedel hudobni duh, kamen ni deloval.

Langova je še povedala, da je zadnja zdravilka, ki je te kamne uporabljala, živela v Ilovci, doma pa je bila iz Baške grape.

Marija Lango  
Koprivišče, 1960

## BUŽILJE KOT SPOMIN NA LAKOTO

Bolje kot starejši gospodarji so bili s spominom obdarjeni stari strici, ki so vedeli največ, saj so imeli več časa za klepet ter vohanje in brskanje po spominu drugih. Zelo redko boš našel živega domačina, ki ti bo povedal o kugi in lakoti v naših krajih tako, kot so to znali strici. Pravi čudež je bil, če si lakoto in kugo preživel. Strici pa ti bodo znali o tem povedati še kaj več. Če živiš med kužniki, ki jim strežeš in vsestransko pomagaš, ko sami več ničesar ne zmorejo, se ji težko ogneš. Na koncu pa jih sam ali še s kakšnim srečnikom, le še pokoplješ. V to, da ostaneš živ, ne vložiš prav nič svojega truda ali uma. Takšen si se pač rodil in tako s seboj prinesel, kdo ve, od katerega pradede, prasile, ki so te obvarovale zanesljive smrti. K temu pa je lahko kaj prispeval še tvoj zduhec. Nov začetek po kugi pa je bil še hujši kot čas med njo. Bolni in zdravi niso počeli skoraj ničesar, saj so se ukvarjali le s posledicami te hude bolezni. Pojedli in popili so vse, kar je hiša, polje, klet in hlev premogel. Po pokopu zadnjega kužnika pa ni bilo ničesar več, razen nekaj posušenih repinih olupkov in suhega boba v vreči, ki je bil namenjen za čas lakote. Ko se je bob dobro namočil, si ga skuhal in v lastni vodi zmečkal. Če je ostala še kje kakšna svinjska koža, si jo z lesenim kladivom dobro stolkel in jo dodal bobu, kakor tudi posušene repine olupke in sol, če je bila še pri hiši. Vse to pa si ponovno kuhal do mehkega. Na koncu je bilo treba z leseno kuhalnico vse dobro zmečkati in dati v lesno skledo. Vsako pomlad, ko so pri nas zacvetele trobentice, so ljudje kot spomin na lakoto pripravili *bužilje*, kot smo jed poimenovali.

Danes pa kuhajo jed, ki ji nekateri rečejo *aleluja*, iz suhih repinih olupkov, le da je bob zamenjal krompir, svinjsko kožo pa špeh. A treba se je držati starih navad in kuhati *bužilje*, ki je zagotovo starejša jed. Krompir je k nam prišel zelo pozno, bob pa so poznali vsaj tisoč ali več let prej.

Matevž Pangerc  
Kanalski Lom, 1962

## STARA SVETA GORA

Eden od najstarejših stricev iz Dolgega Laza je bil Tonin Pangerc, ki je imel kar nekaj dobrih znancev v vaseh Banjške planote. Ko sem bil mladenič, mi je pripovedoval veliko stvari o staroverstvu in Jeleniku, pokazal pa mi je tudi marsikateri pomemben kraj. Zelo sem bil žalosten in prizadet, ko je okoli leta 1900 nekje na Tolminskem nepričakovano umrl. V času, ko je hodil na Jelenik, je bil travnati vrh svete gore že spremenjen. Po pripovedih starih mož so nekoč na travnatem vrhu, od koder se vidi Soška dolina, stali trije stebrasti kamni. Med njimi pa so bili ravno tako trije ploščati, ki so služili kot tron ali sedalo. Kdo in ob katerih priložnostih je tam sedel, pa ni vedel. Znano je bilo le, da je enkrat letno, menda 21. decembra, enega izmed tronov obsijalo jutranje sonce. Zato je bil po njihovem prepričanju to tudi glavni kamen. Na njem naj bi najverjetneje sedel župan ali svečenik. Namen postavitve teh visokih kamnov je bil opazovanje sonca, lune in zvezd skozi celo leto. Ob nekem potresu je vse tri visoke

kamne na najvišjem delu gore prevrnilo. To naj bi bila za nekatere sveta božja kazen in obenem opomin potuhnjenim krivovercem, ki so hodili na goro in molili nepravega boga, povrh pa še kurili kres v čast sončnega božanstva. Da bi šli čimprej v pozabo, so vse tiste kamne z vrha razbili in zmetali daleč proč. A to ni zaustavilo tistih, ki so si iz teh ali onih razlogov še vedno želeli na oba vrhova te tako čaščene gore.

Matevž Pangerc  
Kanalski Lom, 1962

## KAČJA JAMA IN BREZNO KAČJA HRUPA

Ko sem bil pod Avstrijo pri vojakih, sem se najraje družil z Andrejem, ki je bil doma iz nekega zaselka blizu Kala nad Kanalom. Najraje sva se pogovarjala o domačih stvareh. Enkrat mi je povedal, da je njegov nono še vedno verjel v staro vero. Vedno je hodil v Kačjo jamo, kjer so imeli staroverci neke vrste oltar. Vse, kar je uporabljal, je vedno najprej nesel v tisto jamo, da bi se vsega oprijela tretja moč, ki je v takih posvečenih krajih še posebno obdarovana od Nikrmane. Povedal mi je tudi, da so imeli na nekaterih vrhovih posebne kamne, ki so varovali okolico. Na te vrhove so hodili nekajkrat na leto.

Ignac Kumar  
Gorenja Trebuša, 1966

To, kar ste slišali pri Kumarju, se verjetno nanaša na brezno Kačja hrupa Na levpah blizu Kačje Drage. Vem, da so tja vedno hodili staroverci in darovali beli kači. Tisto brezno je tvorilo tudi veliki beli tročan, ki je zajemal Kačjo hupo, Jazbenk in Babjo jamo, ki naj bi bila zemeljsko srce Nikrmane, v katerem je kraljevala glavna bela kača. Kačja jama pa je bila zahodneje blizu Zabrd, vendar je bila po prvi svetovni vojni zasuta, ker so imeli Avstrijci v njej skladišče.

Leopold Žabar  
Vrtače, 1966

## MRZLA LEŽINA

Ko pridemo iz Kanalskega Loma na vrh vzpetine in nadaljujemo pot proti Kalu nad Kanalom, je na levi strani pod cesto velika vrtača, ki so ji domačini rekli Mrzla ležina. Nekoč je tam rasla velikanška bukev. Ker je bila ta bukev v sredini votla, jo je že pred prvo svetovno vojno podrl vihar. Od nje je ostal le spodnji del, to je štor, ki je bil visok 1,5 metra in je imel tik ob zemlji večjo odprtino. Ko je štor z leti zgnil in se odprl, je gozdar v njem našel dele lončene posode in kosti človeške lobanje.

Pripovedovalec meni, da se je to zgodilo okoli leta 1950 ali celo prej. Na vprašanje iz česa je bila posoda, je najprej rekel, da je bila kamnita in sive barve. Ko pa je povedal, da so se deli posode med prsti lomili, je bil prepričan, da je bila zagotovo lončena. Poleg tega se je tudi spomnil, da je gozdar najdene stvari nekam odnesel, najbrž na pokopališče na Lom.

Neznanec<sup>418</sup>  
Mrzla ležina, 1970

---

<sup>418</sup> Pripovedovalec je bil doma iz Kanalskega Loma. Osebnih podatkov pa mi ni zaupal.

## MUŽEVNA PEČ

*Ko sem stal ob cesti pod Pangerci, se je mimo pripeljal starejši mož. Ker me je verjetno prepoznal, se je ustavil in rekel: "Ali morda iščete nove kamne? Povedal Vam bom zgodbo, ki je verjetno še ne poznate".*

*Neznanec:* Ko greš iz Kanalskega Loma proti Tolminskemu, je na desni strani ceste spomenik. Kmalu za ovinkom pa stoji na bregu še senik. Pod njim je tik ob cesti na levi strani Muževna peč. Nekoč so vozniki, ki so vozili mimo nje, gozdnemu duhu, ki je prebival v vdolbini pod skalo na zahodni strani, vsakokrat darovali po tri plodove,<sup>419</sup> da bi jih obvarovali pred nesrečami. Verjeli pa so tudi, da jo bo drevo, ki raste na vrhu skale, nekoč zdrobilo. Takrat bo konec tega in začetek tretjega sveta, ko ne bo več vojsk, sovraštva in trpljenja.

*Ko sem ga povprašal po njegovem imenu, je odgovoril, da je to pripoved slišal leta 1960 od Matevža Pangerca Blaževga, ki je bil rojenega leta 1878. Pangerc je takrat živel v Murevčevi hiši v Kanalskem Lomu 14, kjer so nekoč izdelovali kamnite nagrobnike. Ker sem takrat šel<sup>420</sup> proti Banjšicam, sem se odločil, da si bom Muževno peč ogledal drugič, kar sem opravil dne 28. aprila 2009. Tistega dne sem tudi izvedel, da je Alojzija Štrukelj<sup>421</sup> večkrat povedala, da so v njenih dekljskih letih nekatere ženske, ki niso mogle zanositi, hodile na skrivaj k Muževni peči in se usedle v vdolbino skale ob poti, ker so verjele, da bodo tako lahko zanosile.*

---

<sup>419</sup> Lešnike, orehe, žir, glog in drugo.

<sup>420</sup> Dne 5. aprila 2009.

<sup>421</sup> Alojzija Štrukelj, rojena 1889, doma iz Tolminskega Loma 25.

# JANEZ CUNGU

Janez Štrukelj, rojen 1908  
"Cungu"  
Tolminski Lom 5

## SKRITI ZAKLAD

Iz roda v rod se je prenašalo sporočilo o nekem velikem zakladu, ki je skrit v eni izmed jam ali brezen na Banjški planoti. Veliko iskalcev se iz podzemlja ni nikoli vrnilo. Tisti pa, ki so se, so zaklad res našli in ga tudi za trenutek videli. Kmalu zatem so jim kosmati netopirji izpraskali oči, da so oslepeli. Po dolgem tavanju v podzemlju brez hrane in vode je nekaterim zračni tok le pomagal, da so našli izhod in se rešili gotove smrti. Slepi in prestrašeni niso bili nikomur v pomoč, saj jim zaradi slepote niso bili sposobni pokazati nahajališča zaklada. Na podlagi njihovih pripovedi pa se je nekdo le opogumil in odšel v opisano brezno. Po dolgem času, ko so nanj že pozabili, se je revež le vrnil, a slep in brez vseh prstov na rokah. Ta pa je do smrti molčal in v grob odnesel vse, kar je vedel o tistem zakladu. Še dandanes obstajajo izročila, ki omenjajo skriti zaklad. A kaj, ko so dvoumna in nejasno opisana. Morda bi lahko bil v breznu Jurju blizu Staj, a žal tega do danes še nihče ni preveril.

Tolminski Lom, 1961

# ALOJZ JOŽEV

Alojz Humar, rojen 1907  
"Pri Joževih"  
Trščaki 67

## MATJARI TUDI ZA OPLET

Na tem hribovitem in redko poseljenem območju se je do prve svetovne vojne ohranilo kar nekaj kamnov, ki so jim rekli matjari. Ti so imeli za tukajšnje prebivalce še poseben pomen, saj so tu stali že tisočletja. O vsem tem so mi pripovedovali strici, ki so se rodili okoli leta 1880. Največ pa sem izvedel od neporočenih, ki so živeli pri Žvanovih in Katornovih, ter od Antona Hribarjevega in Janeza Škrbutovega s Trščakov. Kot vidim, ti nihče ni govoril o matjarjih, ki so vsako leto v mesecu maju postali matjari za oplet. Mogoče zato, ker so jih uporabljali le fantje in dekleta pred poroko. Tu pri nas so bili trije taki matjari. Gledano proti vzhodu je bil eden levo od Trščakov na hribu Špik, drugi desno na vrhu Lipnika, tretji pa proti vzhodu na vrhu Homca. Vse tri matjare so rabili za poseben obred, ki so mu rekli *kajpna*, povezani pa so bili v tročan. Prvo *kajpno* so začeli delati popoldne ob majski polni luni na hribu Špik. Najprej so narezali tanjše in dolge šibe ter dolga stebela srobot. Po tem so šli k matjarju za oplet in začeli okoli kamna s prinesenim opletati od spodaj navzgor v širini komolca. Šibe in srobot so opletali navzkrižno, enkrat v levo, drugič v desno smer, do višine prsi. Vmes pa so posejali veje, ki so šle pravokotno na kamen in so jih skrajšali do širine opleta. V medprostore so vsi udeleženci metali zelenje, rože, sadeže in kamenčke, ob tem pa so si nekaj zaželeli. Ko so oplet končali, je fant, ki je vodil *kajpno*, na vrh matjara položil metulja, ki ga je predhodno ulovil. Ko je odletel, so vsi zamišljeno gledali za njim in pri tem mislili, kam bo odnesel njihovo željo in če bo ta tudi uslišana. Drugo *kajpno* so naredili ob zadnjem krajcu. Takrat so opletli matjar na vrhu Lipnik, in sicer tako kot prejšnjega, le da je *kajpn* na vrh matjara položil čmrlja. Tretjo *kajpno* so naredili ob majskem mlaju na vrhu Homca in ga opletli tako kot prejšnja dva, *kajpn* pa je nanj postavil kačjega pastirja. V tej temni noči se je za tekoče leto *kajpna* tudi zaključila. Udeleženci so se ob tem še poveselili, saj so v bližini prižgali kres in okoli njega plesali do jutranjih ur. Že v naslednji polni luni pa so vsi trije matjari postali goli. Vse oplete so počasi pobrali in jih dajali v hleve, na vrtove, na njive, na travnike in tudi na ognjišča. Verjeli so namreč, da se bo moč matjarov v tročanu prenesla tudi na oplete, s tem pa tudi na okolico, kamor jih bodo postavili. Žal so vsi trije matjari v štiriletni vojni podlegli italijanskim granatam, tako da danes o njih ni niti sledu.

Trščaki, 1964

# JANEZ LOVRČU

Janez Jug razkrije Ozbenovo korito .....	432
Janova vrnitev .....	433
Od Zemlje do nadsveta .....	434
Gobar v tretjem svetu .....	434
Vodni duh Mahojc .....	435
To čaka tudi tebe .....	437

Janez Jug, rojen 1911

“Pri Lovrču”

Široka njiva, Seniški Breg 48

## JANEZ JUG RAZKRIJE OZBENOVO KORITO

*K vam me je poslal Jože Pangerc, da bi mi povedali o stvareh, ki so se dogajale na Osredku.*

*Janez:* Kako to, saj o tem največ ve prav on!

*To zagotovo, a želi še vašo pripoved o stvareh, za katere morda ni slišal, ali pa jih je pozabil. Toda preden bi nadaljevala, Vam bom prebral vse, kar mi je Jože povedal.*

*Janez:* No, ko bom to slišal, se bova zagotovo lažje pogovarjala.

*Kaj lahko rečete zdaj, ko ste slišali njegovo pripoved? Ali mislite, da je kaj pomembnega izpustil?*

*Janez:* Zdi se mi, da ni ničesar povedal o hribu Korito, ki je severovzhodno od Osredka. Na njem je bila takrat večja podolgovata *močila*, v kateri se je zadrževala deževnica. Rekli so ji Ozbenovo korito. Kot sem slišal od starih mož, so korito uporabljali tisti, ki so verjeli v kačje glave.

*Ali veste, kaj so pri koritu takrat počeli?*

*Janez:* Kot sem slišal, so se tam zbirali pred odhodom na Osredek. Tam je stala tudi mogočna zaznamovana bukev, kjer so staroverci opravljali razne obrede. Slišal sem, ne vem pa, ali je res, da so pred prvo vojno nekateri zlobneži bukev poškodovali, tako da so okoli nje nanosili veliko dračja in ga zažgali. Drevo k sreči ni usahnilo, ogenj pa je zelo prizadel njeno krošnjo, tako da se je večina vej posušila. Verjetno je zaradi tega kmalu za tem usahnila.

Pa še to Vam moram povedati. V bližini korita je bilo mesto, kjer so kurili kresove, ki so bili povezani s takratnim verovanjem. Kraj, kjer je rasla bukev, se je imenoval Osredek. Kasneje pa so tako imenovali tudi bližnjo kmetijo, ki pa je danes zapuščena.

*Ali morda veste kaj o tisti kamniti okrogli stavbi, ki je stala nekoč na Osredku?*

*Janez:* Kot vem, so bile te stavbe najstarejše pri nas. Prav zaradi tega verjetno njihovega pravega izvora ni nihče poznal. Bile so v celoti kamnite in zgrajene brez veziva. V njih pa je bilo preprosto



pritlehno ognjišče. Zadnja, ki je v takšni stavbi živela, je bila zdravilka Tajuta, ki pa so jo neznanci menda vrgli v Sočo, ker so verjeli, da je hudičeva dekla. Celoten prostor na Osredku je bil že po prvi vojni povsem spremenjen.

*Čemu vsemu pa je služil Osredek?*

*Janez:* To pa morate vprašati tiste, ki so Osredek uporabljali. Teh pa morda ni več. Dandanašnje pripovedi o tem pa se širijo le z namenom, da bi tisto staro verovanje čim bolj očrnili ter ga opredelili kot človeku pogubno in škodljivo.

*Ali ste morda še kaj pozabili povedati?*

*Janez:* Mislim, da ne. Mogoče bova pogovor nadaljevala drugič, če boste sploh še pripravljeni poslušati te zapuščene norce, ki jih nihče ne jemlje resno.

Seniški breg, 1965

## JANOVA VRNITEV

Kmalu po prvi vojni, zdi se mi, da okoli leta 1930, je nekje iz okolice Vrat na Čepovanskem prišel k nam prijatelj Jan, ki je bil rojen leta 1890. Povedal nam je, da so mu nekateri grozili, saj naj bi bil po njihovem prepričanju zagrizen brezverec. Ker se je na tovrstne očitke odzval z ostrimi besedami in jih označeval za divjake, so ga nekoč, ko je prihajal iz Gorenje Trebuše, počakali in ga pod Kobilico porinili v prepad. Kar nekaj časa se je kotalil po strmih pobočju, dokler ga ni zaustavila skala. Obležal je, ne da bi se premaknil, ker je vedel, da se bodo, če bo kazal znake življenja, spustili do njega in ga pokončali. Tam je ostal do teme, nato pa šel do ceste in od tam čez Gorenji Lokovec mimo Vetrnika do nas. Kot je še povedal, je hodil celo noč. Medtem ko je nepremično ležal ob skali, je po glasu spoznal vsaj dva nasilneža. Vedel je, da so bili to mladeniči, ki so jih starejši napeljali do tega, da so mu storili silo, rekoč: *“Če človek nima niti toliko svoje zemlje, da bi na njej stal, je najbolje, da zgine in s tem naredi največ, kar v življenju zmore”*.

Jan je bil res revež, a pameten in pismen mož, ki je zadnje dni prve svetovne vojne celo poveljeval desetini, in ki je v besednem “dvoboju” ugnal marsikaterega bogatina, za kar so ga še bolj sovražili. Niti tega mu niso priznali, da si je v zadnji ofenzivi prislužil križec za hrabrost. Raje so ga obtoževali, da je ob koncu prve vojne križec vzel padlemu vojaku in si tako prilastil medaljo.

Nekaj časa je Jan ostal pri nas, da si je pozdravil rane. Najdlje se mu je celila rana na komolcu, saj se mu je pri kosti vnela. Šele obkladki z arniko so jo zacelili. Med tem časom sva se z Janom zelo veliko pogovarjala. Tako mi je povedal tudi za kamen, ki je skrbel za plodnost. Nahajal se je v težko dostopni jami na jugovzhodnem delu Gorenje Trebuše. Jama se je ohranila nepoškodovana, v njej pa tudi falični kapnik, visok okoli 1,5 metra. Ker je kapnik rasel od spodaj navzgor, je bilo do stropa še toliko prostora, da bi tja lahko postavili trinožni stol. Zato se je v izročilu ohranilo verovanje, da bo kapnik, ko se bo oprijel stropa, izgubil svojo prvobitno obliko in postal steber, s tem pa izgubil moč plodnosti, kar bo vplivalo na upad števila tamkajšnjega prebivalstva. Da je v jamo prihajalo veliko število častilcev, se je videlo še posebno na kapniku, saj je bil njegov srednji del od prijemov rok tako zglajen, da se je svetil.

Ko se je Jan pripravljal na odhod, sem mu obljubil, da ga bom odpeljal k prijateljem v Volčanske Rute, ki so mu potem pomagali, da je varno prišel na desni breg Idrije k nekemu vdovcu, ki mu je pomagal pri kmetovanju, da sta tako preživela tudi drugo vojno.

Ves ta čas je pri domačinih veljal za pogrešanega, mnogi pa so celo govorili, da je umrl. Prav zaradi tega je leta 1947 mnoge presenetil, ko so ga nepričakovano srečali v Tolminu ob praznovanju priključitve Primorske k Jugoslaviji.

Po tistem me je nekajkrat obiskal, a poznala so se mu leta, ki jih je preživel v pomanjkanju in ob trdem delu. Potožil pa je tudi, da se počuti izgubljenega, ker je zaradi oddaljenosti ostal brez naj-

boljših prijateljev. A kljub temu se tja gor pod Kobilico ni več vrnil. Umril je v hudem neurju, ki ga je presenetilo, ko je zgrešil smer na poti do prijatelja. To je bilo okoli leta 1960.

V Levpi, 1964

## OD ZEMLJE DO NADSVETA

Zemlja pripada ljudem, živalim in rastlinam, vse to pa preletavajo zduhci. Prvi nadzduhec je vetrni duh, ki se premika od Zemlje do oblakov. Nad njim gospodari vodni duh, ki prihaja občasno vse do Zemlje. Čisto pod nevidnim nebesnim stropom pa je prostranstvo duha groma in bliska. Nad tem stropom je tretji svet, kjer domujejo luna, sonce in zvezde. Šele nad njimi je nadsvet, kjer vlada Nikrmana, ki ureja vse pod in nad zemljo, pa vse gor do nadsveta. Od nadsveta dalje pa je še neznani svet, ki je in bo za človeka še naprej ostal večna skrivnost. To staroversko skrivnost mi je leta 1934 povedal moj učitelj in najboljši prijatelj, ki je bil doma iz okolice Kala nad Kanalom. Delal je kot progovni delavec med Avčami in Svetu Lucijo. Živel pa je v Idriji pri Bači. Leta 1943 je padel pri partizanih.

Široka njiva, 1965

## GOBAR V TRETJEM SVETU

Vedno, ko je šel nabirat gobe, si je najprej nadel koš, zaklenil vrata in zavil v bližnji gozd. Ker se tisti dan domov ni vrnil, so sosedje nekaj časa spraševali po njem, a ker je živel sam, ga ni nihče pogrešal. Kmalu so nanj pozabili. Čez čas pride v vas gospod z dolgo belo brado, lepo opravljen in s črnim klobukom na glavi. Ker je bil zelo star, si je pri hoji pomagal s palico. Ljudje so ga od daleč opazovali in ugotovili, da hodi okoli, kot da bi bil tu doma. Ko pride do gobarjeve hiše, se ustavi in gleda naokoli, iz suknjiča vzame ključ, odklene vrata ter stopi v hišo. Takrat pa so z vseh koncev pritekli sosedje, za njimi pa še njihovi psi. Ker so ti lajali, se je bradati mož pokazal na vratih in jih vprašal: "Kaj za vraga hočete?" Oni pa njega: "Kaj vendar delaš v hiši, ko ni doma gospodarja?" Odgovoril jim je: "Jaz sem tu vendar doma, zato lahko kar greste!" Sosedje pa se niso vdali in zahtevali, da jim odgovori na vprašanje: "Kako je mogoče, da fant v tako kratkem času postane onemogel starček?"

Ker je vedel, da mora, če želi imeti od sosedov mir, biti odkrit, je spregovoril.

Tisti dan, ko sem šel po gobe, sem hodil po gozdu, a našel nisem nobene. Zato sem odšel globlje v gozd, in to v tisti najbolj temačen del, ki ga nisem poznal. Kmalu sem našel nekaj gob. Ko sem šel še globlje, sem jih našel spet nekaj in tako sem se znašel pred vhodom v neznano jamo. Ker sem videl, da se v njej nekaj svetlika, sem stopil vanjo. Hodil sem proti svetlobi in tako prišel v neznano dolino. V njej je bilo vse drugače od tistega, kar sem do takrat poznal. Namesto dreves so tam rastle velikanske ovijalke, ki so segale naravnost v nebo. Po njih so se vzpenjali mladi fantje od vsepovsod. Prav nič nisem okleval, zato sem se jim pridružil. Čez čas smo bili že med oblaki, ki so nam zakrivali pogled v vse smeri. Ko smo se povzpeli višje, smo že bili v območju zvezd, ki so se počasi premikale. Nekatere so se za hip ustavile in tiste, ki so stopili nanje, so odpeljale še višje. Na eno od tistih ploščatih in svetlikajočih zvezd sem stopil tudi jaz. Ko se je ustavila pred velikimi mavričnimi oboki, sem izstopil. Vse naokoli se je svetilo in bleščalo. V krogih so bile razporejene velike bele mize, omare in stoli, na katerih so sedeli samo mladi fantje z vseh koncev sveta, ki so se med seboj mirno pogovarjali. Eni so brali velikanske bukve, drugi pisali z orlovimi peresi, tretji pa razmišljali. Čas je tam neverjetno hitro tekkel. Od vzhoda do zahoda je sonce porabilo eno zemeljsko leto. Tam ni nihče ne pil in ne jedel, pa tudi spal ne. Zelo hitro sem se vključil v tisto zvezdnato življenje. Kar naprej sem hodil okoli in opazoval dogajanje v njem. Tako sem tudi videl, kako se veliki in mali kamni premikajo in tako sproti valjajo temne oblake, da potem iz njih dežuje. Ko pa sta dva velika trčila skupaj, se je zabliskalo in strela je zletela proti Zemlji. Tisti, ki so nam stregli, so bili zelo ustrežljivi, prijazni in nasmejani.

Ko so šli proti svetlobi, se je skozi njih videlo, saj so bila njihova telesa iz meglice. Tudi sam sem se v družini veliko pogovarjal, pa tudi bral in pisal. Toda kmalu sem spoznal, da čim višje v nebo greš, starejši postajaš. Ko sem končno prišel do vrha tretjega sveta, je bilo nad mano črno in prazno nebo, kjer je živela v svojem nikomur poznanemu svetu Nirkmana. Pod seboj pa sem vse naokoli videl zvezde, luno in sonce. Kmalu sem spoznal, da je pot le še navzdol. Takrat sem že imel dolgo belo brado in votlo palico, da sem lažje hodil. Pred menoj v vrsti je že bilo nekaj starčkov, ki so se počasi in brez besed premikali proti edinim rdečim vratom, ki so vodila v staro olesenelo ovijalko, ki je bila votla. Ko so se vrata odprla, smo se posedli na sani in ko so bili vsi sedeži polni, so se vrata zaprla in zdrveli smo navzdol proti Zemlji. Takoj po pristanku so se odprla zelena vrata. Ko smo izstopili, smo se znašli tam, kjer sem pustil koš z gobami. Šel sem v obratno smer skozi jamo in že sem bil v gozdu, kjer sem zadnjič nabiral gobe. Po nekaj urah hoje pa sem bil že doma. Tam sem živel tako dobro, da bi, če bi lahko, ponovno odšel, a kaj, ko moraš biti za tisto pot mlad. Trenutno si želim le to, da bi šel spat, ker komaj še stojim na nogah.

Široka njiva, 1965

## VODNI DUH MAHOJC

*Kot že veste, sem bil večkrat pri Pepotu Pangercu. Toda zadnjič me je presenetil, ko mi je povedal, da so bili v Babji jami dvakrat letno tudi množični obiski, kar je v nasprotju s tistim, kar so mi povedali drugi. Namreč, da so jo obiskovali predvsem posamezniki in to le, ko so si to sami zaželeli. Kaj Vi mislite o tem?*

*Janez:* Pepota zelo dobro poznam. Resnično živi s svojo vero, ki jo hrani še vedno takšno, kot je bila v preteklosti. Enako je tudi pri Kopoviščarju, ki pa je povrh tega še zelo nezaupljiv do neznancev. Oba pa vztrajata pri doslednem spoštovanju staroverskega izročila. Zato ju je zelo težko prepričati, da so časi, ki jih živimo danes, popolnoma drugačni, kot so bili pred petdesetimi leti. Ko se z njima pogovarjaš, takoj ugotoviš, da pripovedujeta o stvareh, ki so jih doživljali njihovi stari očetje ali strici, ker to podoživljata kot svojo izkušnjo. To, da so ob kresu in ajdni bolj množično hodili v Babjo jamo, je sicer res. Vendar se je to dogajalo, kot sem slišal, pred več kot sto leti, potem pa vedno manj. Ljudje so se namreč vse bolj bali in se niso hoteli javno izpostavljati. Pa tudi splošna klima je bila v skupnosti takšna, da jih je dehnar svaril pred nevarnostjo in jim priporočal previdnost. Večkrat jim je tudi dejal, da svojo vero lahko ohranjajo le tako, da je ne razkazujejo v javnosti, saj bi bilo to zelo nevarno za posameznike in skupnost. O tem razlagati drugim pa bi bilo še pogubno, ker nasprotniki nekatere naše stvari pač nočejo niti slišati. Njihov svet je očitno drugačen od našega. Lahko ti potrdim, da živeča generacija starovercev ni nikoli sodelovala v Babji jami, ne ob kresu ne ob ajdni. Povej, koga bi pa danes še našel, da bi v skupini šel v Babjo jamo? Tisti, ki se že odloči, da bo šel tja, gre sam, pa še to na skrivaj!

*Kdaj ste bili zadnjič tam?*

*Janez:* Letos konec maja malo pred sončnim vzhodom, in to seveda sam.

*Ali veste kaj o nastopu neznanih godcev na piščalke v Babji jami v času kresa in ajdne?*

*Janez:* Kot sem večkrat slišal, je godce med fanti izbral dehnar. Tako je dehnar z levega brega izbral tri godce, enako tudi tisti z desnega brega. Vseh šest godcev se je takrat pomešalo med množico, piščali pa so imeli skrite. Posamično in neopazno so odšli v jamo. Tam so piskali kakšno uro ali več, nato pa so iz jame prav tako neopazno odšli. Da jih takrat prisotni ne bi motili, je za red pred jamo skrbel eden od zapriseženih. Namen tega je bil, da bi bilo vzdušje pred Babjo jamo še bolj slovesno in s poudarkom na celotno svetišče, ki je bilo takrat še neokrnjeno, deviško. Javni nastop godcev bi bil gotovo moteč, saj tisti sveti prostor ni nikoli potreboval še nekoga, da bi mu povečal pomembnost. Še enkrat pa moram poudariti, da se je vse to dogajalo pred sto in več leti, ko je bilo staroverstvo na tem

področju še dokaj močno zastopano. Krhati pa se je najprej začelo na levem bregu Soče, medtem, ko so bili na desnem bregu še vsaj petdeset let v večini. A kljub temu niso nikoli množično prihajali v Babjo jamo, da ne bi izzvali spora pri naših nasprotnikih.

*Zanima me, ali ste kdaj slišali o vodnem duhu, ki so ga nekoč častili na Tokavi, kjer se Doblarec izteka v Sočo?*

*Janez:* Seveda sem slišal, in to od tistih, ki so tja tudi hodili. Sicer pa od neke vzpetine pri Široki njivi, kjer živim, vidim tudi tisto območje. Nekoč je bil tam obredni prostor, ki mu je pripadal tudi celotni kanjon Doblarca, kjer je živel vodni duh Mahojc in bil zato enako pomemben in obiskan kot Babja jama. To je še posebno veljalo za staroverce z desnega brega Soče. Ker so mu v času suše darovali živalsko kri in ga prosili za dež, ni bil nikoli lačen. Tudi med štiriletno vojno se ni nikoli spremenil v sovo, saj je imel ves čas dovolj človeške krvi od padlih in ranjenih vojakov. Vsakoletno prvo praznovanje oziroma čaščenje vodnega duha se je takrat odvijalo v enakonočju, ko je bil prvi pomladni dan. Ob tisti priložnosti je bila vsa Tokava v cvetju in zelenju. V mraku pa so z baklami odšli od tam do prvega tolmana z vodo v kanjonu in vanj v zahvalo vrgli spleten obroč iz zelenja in rož, s tem pa je bil obredni dan zaključen. Če pa je bil potok z vodo vse do Tokave, so venec odnesli po cesti in ga od tam vrgli v tolmun. V najhujših sušah, ko so že verjeli, da je Mahojc zaspal, so poslali v kanjon nekaj hrabrih fantov, ki so tolkli na pločevino in zvonili s kravjimi zvonci, da bi ga prebudili. Seveda se je ropot slišal zelo daleč naokoli.

Kar ti pripovedujem, se je dogajalo le pred prvo vojno. Po njej pa vsega tega ni bilo več mogoče izvesti, ker so se razmere povsem spremenile. Z gradnjo hidroelektrarne Doblar so Tokavo popolnoma spremenili, svetišče pa porušili in uničili.

*Koliko pa jih je takrat prišlo na zadnje čaščenje Tokave?*

*Janez:* Ne veliko. Kot mi je povedal Štefan, menda le štirinajst, ker je bil zelo hladen in vetroven dan, pa še Doblarec je tako narasel, da si lahko prišel do Tokave le po levem bregu navzdol, ker prehod čez potok zaradi vode ni bil mogoč.

*Ali ste bili kdaj tam?*

*Janez:* Enkrat s Tonetom Kopoviščarjem, in to v času, ko so bili tu še Italijani. Najprej mi je pokazal prostor, kjer je bila nekoč Tokava, nato pa sva šla po strugi navzgor. Spotoma mi je razložil, da je potok Doblarec že od nekdaj razdeljen na tri območja. Spodnji suhi del s Tokavo, srednji sveti del, kjer živi vodni duh, in zgornji vodni del s pritoki. V svetem delu živijo ob Mahojcu tudi drugi duhovi prednikov. Prav na začetku kanjona so v enem od tolmunov, ki je bil tudi del svetega prostora, ozbenali kačje glave. Tone mi je takrat tudi povedal, da so nekateri vodnega duha tam tudi videli. Po celem telesu je bil poraščen z mahom. Ko je miroval, je bil podoben mahoviti skali in ga zato sploh nisi opazil. Od tod tudi njegovo ime Mahojc.

*Poslušaj, še to mi razloži. Kako je izgledal obroč iz zelenja in rož, ki so ga vrgli v tolmun kot zahvalo Mahojcu?*

*Janez:* Obroči so bili različnih velikosti, največji pa je bil velik okoli enega metra in več. Osnova zanj je bila leskova palica, ki so jo počasi upognili v obroč in jo zavezali. Medtem so otroci in dekleta pletli kite iz zimzelenih vejic in rož. Ker pa jih takrat ni bilo v izobilju, so uporabili tudi vrbove "mucke" in cvetoče drenove vejice. Ko so bile kite spletene, so jih namestili na zunanji rob obročev in jih povezali z vrvico. Izbrana skupina je najlepšega ob mraku odnesla in ga vrgla v prvi tolmun v kanjonu. Da bi bili pri tem delu varni, sta bila na čelu in na koncu skupine fanta z baklo. Vse ostale obroče pa so dekleta in fantje vrgli v Sočo, ki jih je počasi odnašala navzdol proti jugu. Najverjetneje je kateri izmed njih prispel tudi do morja, ki ga ima v oblasti morski duh.

*Preden sva se razšla, mi je rekel, da vsega tega, kar mi je povedal, ne bi za nobeno ceno govoril neznanцу ali celo sovražniku stare vere. "Že tako so nam naredili in nam še delajo nepopravljivo škodo", se je hudoval in mahal z rokami, kot da bi lovil muhe.*

Široka njiva, 1967

Leta 1958 mi je o vodnem duhu pripovedoval tudi Andrej Šavli.<sup>422</sup> Povedal mi je, da se v ljudskem izročilu bolj redko sliši, da so naši predniki častili vodnega duha, imenovanega Mahinc. Kraj njegovega čaščenja je bil skalnati prostor na Tokavi, kjer se Doblarec izteka v Sočo.<sup>423</sup> Pri gradnji elektrarne Dobljar je bil tisti del tako poškodovan, da od prostora za čaščenje ni ostalo nič. Obredi so se tam odvijali predvsem v sušnem času, ko so nekateri v mehovih prinašali vodo iz Soče in z njo s pušpanovimi vejami škropili po Tokavi. Mahinčevo domovanje naj bi bil velik in globok tolmun v kanjonu Doblarca. V suši so ljudje tudi na Darniku, kjer potok doseže zlizane apnenčaste skale, vodi darovali živalsko kri in ga pri tem prosili za dež. V času, ko je bilo veliko dežja, je bil vodni duh lačen. Spremenjen v sovo je prežal na drevesu in iskal žrtev. Da bi preživel sušno obdobje, mu je prav prišel tudi krt. Takrat se je velikokrat slišalo skovikanje sove, ki je odmevalo po kanjonu do Soče. Nekoč je imela Tokava skoraj enak pomen kot bližnja Babja jama na levem bregu Soče.

## TO ČAKA TUDI TEBE

*Ko sva se zadnjič videla, si mi omenil tvojega strica Franca, ki je iz strahu pred maščevanjem pobegnil v Belgijo. Ali mi o tem lahko poveš kaj več?*

*Janez:* Da bi to razumel, bi ti moral povedati o stvareh, ki so se začele že pred prvo vojno. Moj stric, ki se je rodil okoli leta 1894, se je takrat na skrivaj sestajal z dekletom, ki pa je vedelo, da njen oče nasprotuje njuni zvezi. To pa predvsem zato, ker je bil moj stric zanj pogan. Ko so ju fantje, ki jih je najel njen oče, zasačili, so oba pripeljali k njemu. Ta mu je zagrozil, da ne bo imel miru vse do smrti, če hčerke ne bo pustil pri miru. Seveda so dekletke že naslednji dan odpeljali k neki teti v Trst. Strica pa so kmalu vpoklicali v vojsko. Kot vojak je bil najprej na vzhodni, kasneje pa še na zahodni fronti. Bil je velik narodnjak. Zanj pa je bilo pogubno to, da je vedno povedal vse, kar si je mislil, in bil zaprisežen staroverec, ki tega ni nikoli skrival. Ker pa je bil tudi zelo občutljiv, ni prenašal krivic in laži. Po končani vojni, ko je k nam prišla italijanska oblast, so se mnogi njegovi "kamerati" spremenili. On pa je ostal trdno to, kar je bil. Nekateri, ki so mu bili do takrat naklonjeni, so postali kar na enkrat njegovi sovražniki in mu posledično v gostilni tudi grozili. V ožjem krogu pa so grožnje naraščale, in sicer celo s smrtjo, ker naj bi s svojimi poganskimi nazori kvaril in zavajal mladino. Vrhunec pritiska nanj, ko je bil že čisto osamljen, pa je bilo to, da so mu neke noči obglavili psa in mu na vhodna vrata obesili list z napisom: To čaka tudi tebe! Nekaj dni za tem je odšel v Belgijo, kamor je pred leti odšel tudi njegov soborec s fronte. Zdi se mi, da je bilo to poleti leta 1926. Takrat sem imel sicer le 15 let, a sem te stvari zelo dobro razumel. Seveda so bili zaradi tega doma zelo prizadeti, saj so računali, da bo prevzel kmetijo. Toda preden je odšel, me je poklical k sebi. Takrat me je prosil, naj v Tolminskem Lomu poiščem njegovo nekdanje dekletko in ji izročim poslovilno pismo. Obenem pa naj obvestim tudi njegovega prijatelja, ki je bil prav tako staroverec. Čez nekaj dni, tako mi je naročil, pa sem moral odnesti pismo tudi dehnarju v Volčanske Rute. Kot sem zaznal, je bilo takrat strica zelo strah, ker ni vedel, kaj načrtujejo nasprotniki in ker ni imel nobene možnosti, da bi se lahko branil, saj se je vse odvijalo za njegovim hrbtom. Sumil je marsikoga, a brez dokazov in prič, ki bi bile pripravljene spregovoriti. Ker pa ga je prijatelj iz Levpe obvestil, da ga je nekdo ovadil fašistom v Kanal, češ da ima stike z neko politično skupino preko meje v Jugoslaviji, je še isto noč pobegnil. Iz strahu, da ga ne bi izsledili, se od tam svojcem ni nikoli oglasil, ampak vedno le drugim, ki so jih potem na skrivaj obveščali. Po enajstih letih se je okoli leta 1948 vrnil domov bolan in onemogel. Delo v rudniku je na njem pustilo zelo hude posledice.

<sup>422</sup> Andrej Šavli, rojen 1876, "Pri Mačku", Gorenji Dobljar 31.

<sup>423</sup> Tokava, izliv Doblarca v Sočo, je bila del Dobnika.

*Kako pa so ga sprejeli doma in kako njegovi preganjalci?*

*Janez:* Starša sta bila takrat že pokojna. Doma pa je živela sestra, ki je bila poročena z nekom, ki je bil zelo blizu tistim, ki so ga takrat preganjali, zato do njega ni bil prijazen. Nekaj tistih sovražnikov je že pomrlo, oni so se poročili in imeli zato druge skrbi, drugi pa so šli za kruhom v druge kraje. Sicer pa so vsi vedeli, da je prišel nazaj le zato, da bi bil pokopan v domači zemlji in da bi se njegov zduhec kot kačji pastir ugnezdil v domače mlake. Takrat sem ga večkrat obiskal. Bil je zelo redkobeseden, saj je dobro vedel, kaj ga čaka. Najraje je obujal spomine na starega očeta, ki sta si bila podobna, pa tudi enake poglede na svet sta imela. Ponoči, ko je imel največkrat hude bolečine in ko ga je mučila nespečnost, sem večkrat bedel ob njem. Pripovedoval mi je vse mogoče stvari. Med drugim tudi takšne, ki bi mi jih ne, če ne bi slutil bližine smrti. A kljub temu mi je rekel, da mi vse to pripoveduje, ker mi zaupa in ker bom lahko njegove izkušnje uporabil sebi v prid. Opozoril pa me je tudi, koga se moram bati in izogibati, ker so v življenju storili že veliko hudega, tako njemu kot tudi drugim. Nekaj dni pred smrtjo pa me je prosil, naj iz nočne omarice vzamem leseno škatlo. Vanjo je že v Belgiji dal nekaj, kar je bilo namenjeno materi. A, ker je ni več, me je prosil, naj jo po njegovi smrti odnesem v Babjo jamo. Gotovo jo bodo zduhci prav razumeli in materinemu zduhcu sporočili, kar je treba. To sem seveda opravil že isti dan po pogrebu. Izročil pa mi je tudi njegov zelo lep brivski pribor, ki ga še danes uporabljam. Pa tudi to, kar ti bom sedaj pokazal. Poglej, to je lesena tobačnica<sup>424</sup> in žoh,<sup>425</sup> ki mu ga je izročil stari oče, ko je šel k vojakom. Oboje je imel tudi stari oče vedno pri sebi, ko je kot mladenič služil cesarju in tudi potem, ko je kot tesar delal veliko let na Koroškem. Prav tako je imel oboje kot spomin nanj vedno pri sebi tudi stric Franc, tobačnico pa je uporabljal tudi, ko je kadil pipo. Žoh v obliki luknjičavega prodnika (bulcne) iz Babje jame, v katerem so bila tri hišna bobova zrna, pa naj bi bil varovalo pred hudim duhom in nesrečami ter obenem spomin na pomembno sveetišče in domačo zemljo. Ker že dolgo nameravam oditi od tod in ker mislim, da boš ti zanje najbolje poskrbel, ti predmete z veseljem podarim.

*Zelo sem vesel tvojega zaupanja. Pri meni bodo zagotovo na varnem. Ko bom imel priložnost, bom o tem kaj napisal in te tudi omenil. Zelo pa se čudim, da se pri teh letih odločaš, da greš proč.*

*Janez:* K odhodu me sili veliko stvari, a o tem ne bi govoril. Mogoče kdaj drugič, ko bo čas za to dozorel. Upam pa, da me ne čaka "ukrotiti bika", kar so izvedli nad tistim, ki ni mislil enako kot preganjalci.

*Janez, povej mi, kaj vendar pomeni "ukrotiti bika"?*

*Janez:* Nekoč so se nasprotnika znebili tudi tako, da so ga ponoči počakali na samoti, ga prijeli in zvlekli na varen kraj. Najprej so mu v usta stlačili krpo, da ni kričal. Potem so mu, kot podivjanemu biku, sede na tleh porivali glavo proti kolenom in mu pri tem tesno zavezali desno zapestje z levim gležnjem, kar so ponovili še z levim zapestjem. V takšnem položaju so ga potem odnesli in vrgli v Sočo ter se nato na račun naročnika v gostilni zapili.

*Ker se mi to zdi skoraj nemogoče, bom pogovor preusmeril in te vprašal, kaj je zate najdragocenejše pri vašem verovanju?*

*Janez:* Babja jama, kot je nekoč bila, je bila gotovo najpomembnejša. Vendar zame to ni več, ker je preveč oskrunjena. Ko sem bil zadnjič ponovno v kanjonu Doblarca, sem v Padencah resnično doživel tisti prostor kot naravno katedralo, kjer se z Nikrmano lahko srečaš na tako veličasten način. Upam, da me prav razumeš, na kaj mislim? Da je Babja jama danes invalidna, niso krivi staroverci, ampak tisti, ki so z naravo ravnali tako, kot da je njihova lastnina. Seveda, če tega zločina nad njo ne bi naredili, bi to, kar sem takrat doživel v Padencah, doživel na našem levem bregu Soče v Babji jami.

<sup>424</sup> V tobačnici je bil preluknjan kovanec in še trije kovanci z letnicami 1897, 1907 in 1911 ter črn kamenček. V njej pa je bil še listek z napisom *Laibach* z letnico 1863.

<sup>425</sup> Žoh je varovalo (širina 4 cm, višina 3 cm, odprtina 1,5 cm).

Po moji presoji pa sta bila takrat oba kraja enako pomembna in sveta. Ne vem, ali ti misliš drugače, ker molčiš?

*Seveda ne, ampak te le pozorno poslušam in obenem vse napišem, saj je vsaka beseda pomembna.*

Janez: Vesel sem, da si natančen in da ceniš moje pripovedovanje. Kopoviščar, ki nikoli ne laže, mi je povedal, da Janez Strgar ne želi, da bi govoril o tem, kar ti je povedal, vsaj dokler je živ. Če meniš, da je moja pripoved kaj vredna, lahko o vsem tem pišeš, kadar in kolikor hočeš.

Seniški Breg, 1967

**Po tem srečanju sem Janeza večkrat iskal, a ga nisem našel.**

DEHNARJEV TRINOŽNIK  
IZ LEVEGA BREGA SOČE

D 1791

UREZAN NAPIS POD  
TRINOŽNIKOM

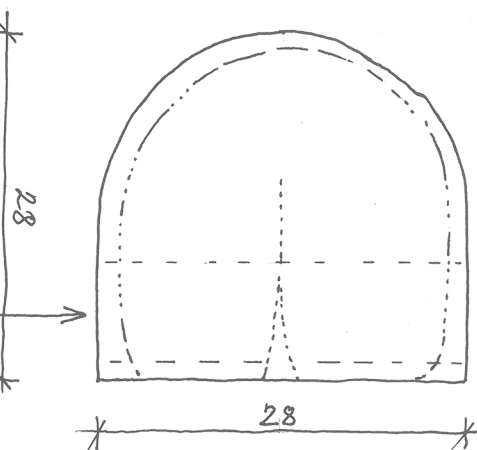

UREZAN ORNAMENT NA  
PREDNI STRANI  
TRINOŽNIKA

UREZAN ORNAMENT NA  
PREDNI STRANI  
TRINOŽNIKA

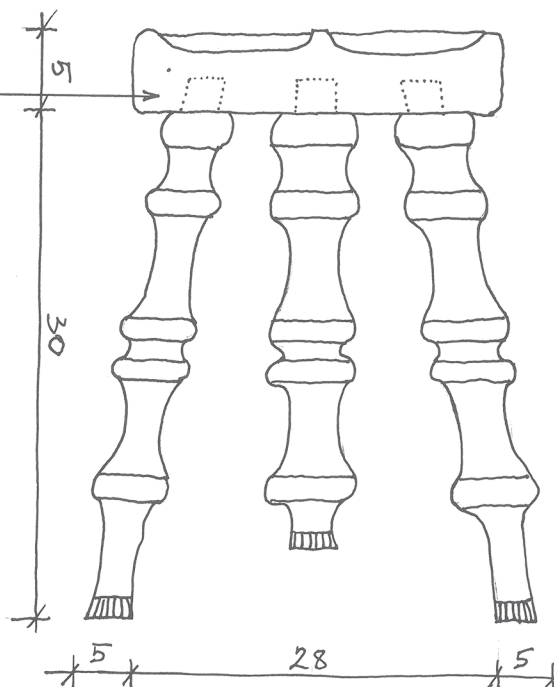

NARISAL PO PRIPOVEDI  
JOŽETA PANGERCA  
PAVEL MEDVSEČEK  
DOLGI LAZ, 1966

Dehnarjev  
trinožnik  
(slika k besedilu  
na strani 461)

# JOŽE BLAŽEV

Zduhec metulj Jožeta Pangerca .....	440
Jože Pangerc pripoveduje o Tajuti .....	444
Pust v Dolgem Lazu in okolici .....	445
Zimski kres .....	449
Zdravljenje v Babji jami .....	452
Od grmina do danes .....	454
Kako so postavili temenike .....	465
Kako je nastal svet .....	471
Vseved za vodo .....	471

Jože Pepi Pangerc, rojen 1893  
"Blažev"  
Kanalski Lom, Dolgi Laz 8

## ZDUHEC METULJ JOŽETA PANGERCA

*Dober dan želim, čeprav nebo nad Krnom ne kaže dobrega.*

Jože: Ja, ampak naš napovednik je vedno le Matajur, tam pa je sonce. Jaz te nisem še nikoli videl. Ali mi morda nosiš kakšno plavo<sup>426</sup> kuverto, ker edino to še dobivam?

*Ne, nič takega ni, sem me pošilja Strgarjev Janez.*

Jože: Veš kaj, kar povej mu, da naj mi ne pošilja nobenega moža. Denar, ki mi ga je posodil, mu bom še ta mesec vrnil, saj moram v Kanal. Zadnje tedne sem bil bolan.

*O denarju ne vem ničesar. K Vam prihajam zaradi drugih stvari, o katerih mi je Janez že veliko povedal. Od Vas bi rad izvedel le tisto, kar on ne pozna, ali ne ve.*

Jože: Kaj pa bi lahko bilo takega, česar Janez ne bi vedel, saj je prebral vse knjige o zgodovini?

*Tisto o kačji glavi na tem koncu in vse, kar je še z njo povezanega.*

Jože: Kaj pa misliš, da si? Ti kar hočeš na hitro razkriti naš svet. Ti in tebi podobni v ta svet sploh vstopiti ne morete, ker niste to, kar smo mi. Če bi imel vsaj *brtin*, potem že, ker bi vsaj vedel, s kom imam opravka. Kaj pa, če te Janez sploh ni poslal k meni? Kako pa naj to sploh vem? On namreč ni take sorte tič, ki bi se pustil ujeti od takega frkolina, kot si ti. No ja, nekaj sem popil, sedaj bi pa rad kadil, pa sem brez tobaka. Ali ga imaš kaj pri sebi?

*Imam, dam Vam kar celo škatlo.*

---

<sup>426</sup> Modro.



*Jože:* To je pa v tem tednu najboljša novica. Žganja pa zagotovo nimaš pri sebi.

*Pri sebi ne, je pa v torbi zunaj.*

*Jože:* Tristo kosmatih, zdaj pa vem, da te je poslal Janez, ker pozna moje slabosti. Prosim te, pojdi ponj.

*Izvolite, ni sadjevec, ki ga imate najraje, a za prvo silo bo dober tudi tropinovec.*

*Jože:* Dober bo, pa še kako dober, le da bi dolgo trajal. A o kačjem kamnu bi rad vedel? A kaj, ko danes ne pomenijo ničesar več, saj je Babjo jamo uničil kapital. Najprej železnica, potem cesta in na koncu še elektrarna. Italijanski tehnik mi je nekoč rekel: *“Babjo jamo vam bo nadomestila žarnica, ki vam bo posvetila v možgane, da boste tudi kaj prebrali in nehali malikovati tisto jamo.”*

Smrtni udarec pa je Babja jama dobila v prvi svetovni vojni. Ko smo se po štirih letih vrnili domov, smo bili vsi, ki smo preživeli, popolnoma spremenjeni. Enako je bilo s pokrajino, ki sem jo komaj prepoznal. V tej moriji niso prizanesli niti tistemu, kar nam je bilo sveto. Od prejšnjega ni pravzaprav ostalo ničesar. Življenje je teklo po čisto drugih tirnicah. Okupacija našega ozemlja od Italijanov je delovala tako, da smo se v njem počutili kot tujci. Vse naše početje so nadzirali. Karkoli smo že počeli, je bilo sumljivo. Življenje smo tako rekoč začeli čisto na novo. Naš prejšnji svet je tako le čemel v skritem kotu spomina. Bili smo brez doma, živine in drugega imetja. Polja so bila zaraščena in razrita od granat in jarkov. Na noge so se postavili le najmočnejši.

Veš kaj, vse so uničili. Tudi velik tročan. Bil je to zares velik tročan, ki so ga tvorili Jelenk, Jazbenk in Babja jama. Vse trojno je bilo povezano s podzemljem, kjer je živel velika bela kača. Ko je bila ob jami velika voda, je bil to znak, da kača noče, da bi se ji približali. Želela si je miru. Največja kačja glava je bila na dnu velike vrtače na soški strani pod Jelenkom. Tudi to je uničil vojaški stroj v prvi vojni. Z velikim vojaškim kapitalom so želeli vse obrniti na glavo in nam vsiliti njihov način življenja, ki ga nismo in ga ne bomo nikoli sprejeli. V meni še vedno živi vetrni, ognjeni in vodni zduhec. To vse teče v krogu, vse gre in zopet pride. Ko so tisti hudiči vrtali železniški predor pri Babji jami in dajali v vrtine več streliva, kot ga je bilo treba, je bela kača iz jame za vedno odšla. Tudi voda iz Babje jame od takrat ne teče več tako, kot je nekoč. Tudi sopare, ki se je od tam dvigala, ko se je bela kača grela na Pršu, ni več. Enake spremembe so vidne tudi v Jazbenku. Tudi tam ni več tiste bele meglene kape, ki je pokrivala jamo, ko je iz nje prihajala kačja sapa. Kje so tisti časi, ko smo s spoštovanjem hodili na Jelenk in gledali v tiste špranje, skozi katere lahko pride v podzemlje le zduhec, od koder so mu potem odprte poti v Jazbenk in naprej v Babjo jamo? Nihče ne bo vedel, kaj smo takrat tam gori na tistem posvečenem kraju, od koder vidiš celotno ozemlje, ki so ga varovali nešteti tročani in matjari, počeli. Okoli Jazbenka smo hodili po prstih, da ne bi motili bele kače pri spanju. S strahospoštovanjem smo zrl v tisto črno temo, ki je bila beli kači tudi izhod v sili. No, prav tam skozi je prišla na svetlo takrat, ko so v bližini Babje jame vrtali predor in jo s tem pregnali. Takoj ko je prišla ven, se je spremenila v orla in odletela tja, kjer je človek ne bi več ogrožal. Ta nenasitnež vse po vrsti uničuje in bo tako na koncu uničil še sebe. Narava pa si bo takrat oddahnila in si s pomočjo Nikrmane spet opomogla. Seveda tega dne ne bom dočakal, ti pa tudi ne.

Še to zapiši! Kačji kamni so že pred potopom padli na Zemljo, ko je bil lunin krajec obrnjen navzdol, kar se do danes še ni ponovilo. Tinc iz Prebejka, ki je bil Napoleonov vojak, je večkrat rekel, da se bo to z luninim krajcem ponovilo šele leta 2007. Kaj bo takrat z njega padlo, ne vem. Kaj dobrega zagotovo ne. Mogoče nekaj takega, ki bo uničilo brezsrčni kapitalizem. Kačje glave, ki so bile na Gošči oziroma Belinu in Malem vrhu, pa so uničili avstrijski vojaki, ki so se tam okoli gonili cela štiri leta in premetavali celo goro kamenja. Oba vrhova sem večkrat pregledal, pa četudi bi kakšno našel, tebi tega zagotovo ne bi povedal, ker nisi naš. Tvoje oči tistega ne smejo videti. Hudič kosmati, veš kaj, ta tvoj tropinovec, je pa res močan. Ampak naš sadjevec je zame še vedno šturmfirer.

To, kar ti bom sedaj povedal, sem ti hotel zamolčati, pa sem si premislil, ker jih ti ne boš nikoli našel. Namreč tisto kačjo glavo z Malega vrha je Janez Štrukelj, Cungu iz Tolminskega Loma, ne vem kako, okoli leta 1930 dobil in jo odnesel neznano kam. Domačini so ga imeli za premaknjene in ga zato ljudje niso jemali resno. O njem so imeli tako mnenje le zato, ker se je zanimal za staroverske stvari, kar

je mnoge motilo. Večkrat sem ga nagovarjal, naj mi pove, kam je kamen skrnil. A je bil neomajen, ker je menil, da je danes, ko je vse hudič vzel in ker teh kamnov nihče več ne ceni, treba kamne vrniti materi zemlji in skriti, da jih ne bi kdo našel. Sumim, da ga je vrgel v kakšno neznano brezno.

Vedel je tudi nekaj o podobnih kamnih blizu Kala in o tistih v Lokovcu. Vendar tam ni našel nikogar, ki bi bil pripravljen spregovoriti. Kot mi je nekoč rekel, so ga imeli za nevarnega vohljača, ki bi lahko komu kaj izblebetal. Vem pa, da tega ne bi storil nikoli, ker je bil zares naš, saj je bil edini, ki je okoli vratu nosil *bulcno*,<sup>427</sup> ki jo je našel blizu Babje jame.

Veš kaj, po tvojem šnopsu me je zakuhalo. Ali ti je prav ali ne, se bom ulegel, ti pa naredi, kar hočeš.

*Kot vidim, si svojo pripoved končal. Ne vem, ali je še kaj bistvenega ostalo. Ali lahko to, kar si mi povedal, nekoč tudi objavim?*

Jože: Najbrž, a to šele takrat, ko bo lunin krajec zopet obrnjen proti Zemlji. No, takrat lahko, če se ti zdi, da bo to sploh še koga zanimalo. Mene zdaj zanima samo še spanje. Pa le pridi še kdaj. Vrat pa ni treba zapirati.

*Če bom imel čas, se vrnem popoldne.*

Jože: No, le pridi.

\*\*\*

*Prinesel sem ti kruh in tolminski sir, da prideš k moči. Najin pogovor morava danes končati.*

Jože: Kot rečeš, le da ne bo trajalo predolgo.

*Dopoldne mi nisi omenil brtina. Ali ga imaš?*

Jože: Kakšno neumno vprašanje. Kdor ima brtin, sem ti že rekel, je naš, kdor ga nima, ni. Mojega sem dobro skrnil, ker nimam kaj več z njim početi. Vse je šlo v maloro. Tudi k Babji jami ne grem več, ker vem, da je prazna. Zduhca so pregnali, kačo pa tudi. Poleg tega sem prestar, da bi hodil po tistih strminah. Zdaj tam pasejo zijala le turisti. Ne vem, kaj jim sicer pripovedujejo, saj o njej nič ne vedo. Mogoče je to celo prav. To je bil le svet naših pradedov in tak naj tudi ostane.

Veš kaj, brtina ne bom imel komu pustiti, ker nimam potomcev. Zato ga bom najbrž zažgal.

*Ne vem, ali je to najboljša rešitev, ker kot vem, se brtina ne sme uničiti z ognjem. Vržeš ga lahko le v jamo ali brezno, ki je v območju tročana.*

Jože: Prav si povedal, tako bom nekega dne tudi storil. Gotovo je to bolje, kot se je zgodilo s tistimi, ki so izginili v begunstvu med vojno, ali pa jih je uničila vojska, prav tako v prvi svetovni vojni, kot je to storila tudi z našimi domovi.

Moj brtin, ki ga je imel še moj stric, je velikokrat pomagal bolnim ter za plodnost živine in polj.

Če še ne veš, je brtin simbol plodnosti, saj simbolizira bikovo kito. Zato je v njem veliko bikove moči. Kot vidiš, je v naravi vse zelo enostavno, šele kapitalizem je vse stvari zavozljal in nas s tem popolnoma zmedel. Narava ne pozna sovraštva in zavisti. Oboje si je izmislil človek, ki se je naravi izneveril in živi danes proč od nje. Naredil je tudi to, da so več ali manj vsaj na papirju vsi enaki, ker verjamejo v istega boga. Prej je bilo to drugače. Vsak je imel svojega zduhca, ki je živel tam, kjer si ga je človek sam izbral in je bil prav tak, kot si ga je predstavljal. Tako je bil v tistem svetu srečen in obenem drugačen od drugih. Nobenih pisanih naukov, pravil in zapovedi ni bilo. Le tiste tri, ki pa so veljale od rojstva do smrti. Toda le za naše, ki so v to verjeli in tako tudi živeli. Da veš, moj zduhec je živel v neki veliki tepki tam doli pod vasjo. K sreči je preživela tudi prvo vojno. Po tej zadnji partizanski vojni pa se je posušila.

<sup>427</sup> Prodnik z luknjo.

*Kakšnega videza pa je bil?*

*Jože:* Ne boš verjel, bil je metulj. A ne navaden. Bil je posebne sorte, velik in zelo lep. Takega še nisi nikoli videl in ga tudi ne boš. Edino, če začneš verjeti v zduhce.

*Kako pa je do tega prišlo?*

*Jože:* Ko sem bil še otrok, sem nekega toplega dne ležal pod tepko in gledal v njeno bujno krošnjo. Kar iznenada sem se zagledal v njeno votlo grčo, iz katere je počasi prilezel čudoviti metulj. Dolgo si je na soncu grel krila in zdelo se mi je, kot da me gleda in mi nekaj govori. Bilo je, če se dobro spomnim, nekaj kot: "Oba sva eno". Nato je odletel. Od tistega trenutka, ko sem to povedal tudi nonotu, je postal moj zduhec. Z njim sem se in se še pogovarjam ter ga sprašujem za nasvete in pomoč. Zduhec pa mi vse lepo razloži in mi daje nov pogum, da vztrajam na tej Zemlji.

Na fronti me je prav on rešil zagotove smrti. Nekega jutra, ko smo sedeli pred barako in čistili orožje, sem na bližnjem drevesu zagledal metulja. Bil je on. Utripal je s krili, kot da bi me vabil k sebi. Odšel sem proti njemu in obenem razmišljal o tisti domači tepki. Ko sem ga hotel pogladiti, je odletel. Takrat je tako močno počilo, da me je vrglo na tla. Ko sem se omotičen dvignil, sem videl, da so bili vsi moji "kameradi" pred barako mrtvi. Ubila jih je italijanska granata.

*Ali si svojega metulja še kdaj videl?*

*Jože:* Seveda, večkrat. Čeprav zadnje čase manj, ker so suho tepko, v kateri je domoval, požagali. Kupil jo je mizar z Mosta na Soči, grčo pa sem obdržal zase. Kot si videl, pogosto sedim na njej pred hišo. Takrat imam občutek, da se polnim kot baterija na motorju.

Zadnje čase vse bolj razmišljam in zdi se mi, da je tisti metulj zduhec eden mojih prednikov. Zadnjič sem se z njim o tem tudi pogovarjal. Sem na dobri poti, da bom o tem izvedel resnico. Ne vem, ali tudi ti o tem razmišljaš, toda jaz vedno bolj. Predvsem, kam naj bi šel moj duh, ko bodo moje telo pokopali. Želim si, da bi se naselil v kakšno tepko tu okoli in da bi iz njene grče ponovno prilezel metulj.

Piši, še piši! Danes imaš srečo, ker sem razpoložen. Zasluga gre tvojemu žganju. Pa ne samo to. Zaupam ti, ker vem, da si dober in pošten fantina. Zagotovo bi lahko bil zelo dober zduhec. Pripovedovalcev, kakršen sem jaz, ne boš več dobil, ker so že zdavnaj odšli v svet Nikrmane.

*Kako naj ti rečem Jože ali Pepi?*

*Jože:* Poslušaj, samo še nekaj časa se bova pogovarjala in prepričan sem, da bo počilo kot granata. Nekaj se bo v meni premaknilo in začel te bom zmerjati in kričati, ne da bi vedel, zakaj. Zato je bolje, da za danes končava. Pridi še, zelo te bom vesel, pa ne zaradi žganja, ampak zato, ker vedno bolj postajaš naš.

\*\*\*

*Jože, danes pa ne boš pil žganja. Prinesel sem ti res dobrega pravega vipavca. Zdi se mi, da je čas, da nehaš s tistim tvojim žganjem, sicer te bo pobralo. Prišel sem ti tudi povedat, da sem bil pri Janezu Strgarju. Prebral sem mu vse, kar sem napisal, tudi tvojo pripoved. Nobene pripombe ni imel, edino priseči sem moral in to po oglarsko, da bom vse to drugim pokazal šele takrat, kot si ti rekel, ko bo lunin krajec zopet obrnjen proti Zemlji, to pa bo leta 2007.*

*Jože:* Ali veš, da ne morem verjeti, kako ti je uspelo, da si pridobil Janezovo zaupanje. Danes, ko je mimo, ti lahko povem, da brez njega tudi moje pripovedi ne bi imel. Kot kaže, ti je uspelo, da si v Janezovem srcu zasedel še zadnji sedež, ki ga je imel na razpolago za človeka, ki mu bo zaupal. Če bi bil ženska, bi ti rekel, da znaš osvajati na poseben način.

*Bežži, bežži Jože, ne govori neumnosti, saj sva vendar odrasla dedca. Sedaj bova raje nazdravila na najino nenavadno srečanje in prijateljstvo.*

Jože: Ne pomnim, kdaj smo v tej hiši zadnje nazdravljali. Zame je to pomemben dan. O tem se bom zvečer pogovarjal tudi s svojim metuljem, kot rečem svojemu zduhcu.

Glej, to bi pa kmalu pozabil. Da bi slučajno ne mislil, da sedaj, ko imaš naše pripovedi, veš tudi vse o tem verovanju. Mi smo, to si zapomni, le zadnji konec repa. To je zelo malo. Če bi hotel vedeti vse o tem, bi moral imeti celo žival, te pa že dolgo ni več. Nekaj več bi izvedel od naših očetov, vse pa od naših nonotov, teh pa, kot veš, tudi ni več. Moral se boš zadovoljiti z drobižem. Gotovo pa smo ti kakšno reč tudi zamolčali, hote ali nehote. Taki pač smo mi hribovci.

Dolgi Laz, 1965

## JOŽE PANGERC PRIPOVEDUJE O TAJUTI

*Ko sem bil pred dnevi zopet pri Janezu Strgarju, sva se med drugim pogovarjala tudi o Tajuti. Saj veš, o tisti najbolj znani zdravilki in vedeževalki. Takrat mi je Janez tudi rekel, da se čudi, da mi o njej nisi ničesar povedal, čeprav o njej veliko veš.*

Jože: Veš, da odgovarjam le na vprašanja. Kar vem, so pač stvari, ki niso za vsaka ušesa. Tisto, kar ti je Janez povedal, pa je samo del pripovedi o skrivnostni Tajuti, ki je počela stvari, ki so se takratnim ljudem zdele nadnaravne in čudežne. Vidim, da ti gre na smeh, a tako so o njej govorili tisti, ki jim je v stiski vedno pomagal. Je pa res, da je bila to generacija mojega nonota, torej zelo davno.

*Od kod pa je Tajuta prišla in kje je živela?*

Jože: Menda je pripadala nekemu plemenu, ki je prišlo, kdo ve ob kateri vojni, z Ogrskega, zato je govorila neko čudno slovenščino. Kako in zakaj se je tu ustavila, ne ve nihče. Očarala naj bi jo reka in gore okoli nje ter stara verovanja, ki jih je sprejemala, kot sestavni del tega prostora, ki je, moraš mi priznati, lep in divji obenem. Živela je v samoti na gmajni pod Osredkom pod Dolгим Lazom. Imela je čisto posebno zelo majhno in okroglo hišo, ki je bila krita s skrlami, tako da je od daleč izgledala, kot skladovnica kamna. V njej je bil le en prostor z ognjiščem, družbo pa ji je delala koza. K njej so hodili domačini od blizu in daleč. Eni, da bi jih zdravila, drugi, da bi jim vedeževala. Oboje je počela na svojstven način, ki je obiskovalce tako prevzel, da so od nje odhajali omamljeni in pomirjeni.

*Ampak kaj je bilo pri njej tako drugačnega in obenem še mističnega?*

Jože: Vsa zelišča je nabirala sama in iz njih delala razna mazila, kapljice in čaje. Pri tem je uporabljala razne stvari, in sicer ogenj, kamen, kačji strup, živalsko kri, kosti in še kdo ve, kaj. Nad ognjiščem ji je viselo vse polno platnenih vrečk. Ob steni pa je imela jamo z ilovico, s katero je tudi zdravila. Prav tako je imela ob ognjišču veliko ravno skalo, ki jo je ogrevala in hladila z vodo, ko je na njej ležal bolnik. V Babji jami pa je nekoč našla svetlikajoči se zeleni grint, ki naj bi bil dragoceni kamen, kot ga imajo kraljeve krone. Tudi z njim je zdravila razne bolezni. Grint je imela vedno pri sebi, in sicer obešenega okoli vratu v laneni vrečki. Nekoč je z njim ozdravila nekega oštirja, ki ga je moral skupaj z oljem, ki ga je pripravila, zaužiti. Ko ga je naslednji dan izločil, je bil zdrav.

*Kot si že rekel, se je to zgodilo zelo davno. Kako pa veš za vse te podrobnosti, ki mi jih pripoveduješ?*

Jože: Se ti zdi to res čudno? Ampak pomisli, da so takrat ljudje, neuki kot so bili, doživljali vse to zelo čustveno, ker drugega, ki bi jih lahko tako močno prevzelo, pač ni bilo. In prav zato so se te pripovedi ohranile pri nekaterih domačijah.

Ko je mojega nonota bolečina v želodcu priklenila na posteljo, ga je Tajuta ozdravila z drobnimi belimi kamenčki, ki jih imajo stari raki v želodcu. Od takrat naprej jih je vedno jemal s čajem, brž ko se je bolečina ponovno oglasila.

*Janez mi je tudi rekel, naj te ne pozabim vprašati še o luninem kamnu, ki ga je imela Tajuta. Ali je to res?*

*Jože:* Res ga je imela, ne vem pa, zakaj ga je imenovala lunin kamen. Kot so povedali, pa to ni bil pravi kamen, ampak neka druga rumenkasta snov, ki se je svetila in bila skoraj prozorna. Z njim je zdravila, tako da ga je polagala na obolela mesta. Nanj pa je polagala tudi roke, ki so ji žarele kot ogenj. Ko je lunin kamen obrnila proti soncu, je bil res podoben luni. Z žarkom, ki je šel skozenj, pa je zdravila tudi vnete oči. Kamen naj bi odganjal tudi strele in pomirjal blazneže.

Zdi se, da sta bila prav zeleni grint in lunin kamen kriva, da jo je nekoč na samoti oropal neznanec in jo vrgel v Sočo, kjer je utonila. Deroča reka jo je odnesla kdo ve kam, zato je niso nikoli našli.

Ob posebnih priložnostih in na željo strank pa je doma vedeževala tudi s človeškimi kostmi, točneje z glavicami kolkov. Te naj bi dobila od nekega grobarja, ki jih je na njeno željo izkopal za pokopališkim zidom, kjer so pokopavali samomorilce in razbojnike. Kako je to vedeževanje potekalo, ni spregovoril nihče, ker so bili menda udeleženci preplašeni in zbegani. Tam naj bi nekateri celo slišali glasove tistih nesrečnikov, katerih kosti so se kotalile po kamnitem tlaku, v njeni le od ognjišča osvetljeni hiši.

*Kaj se je po njeni smrti zgodilo z njeno okroglo hišo in vsem, kar je bilo v njej?*

*Jože:* Koza je odšla na bližnji hrib, kjer so jo občasno še dolgo videli. V njeno hišo pa ni stopil nihče več. Kot so pripovedovali, se je počasi sesula in se spremenila v grobljo. Tam okoli leta 1900 je eden iz Dolgega Laza na tisti groblji premetaval kamne in našel lep nož s koščnim ročajem, s katerim je rezala zelišča ter odirala živali za pripravo zdravil in hrane. Kot sem slišal, ga je kasneje prodal nekomu na Most.

*Kako to, da so se ljudje po tistem njenega prebivališča izogibali, ko pa so jo prej neprestano obiskovali?*

*Jože:* Ne vem, ali je bilo to spoštovanje do nje ali pa le strah, ker so verjeli, da se v njej zadržujejo nevidne sile in duhovi umrlih, ki bi jim lahko škodovali. Vem, da si vrsto let niti v njeno bližino niso upali. Če si želiš, si lahko pri mojem sosedu ogledaš tudi kamen, ki ga je njihov stric nekoč našel pod tisto grobljo pod Osredkom. Kot boš videl, je gotovo prišel iz Babje jame, ali njene okolice, ker takšne kamne dobiš le tam okoli.

***Sosed mi je tisti belo-črni kamen z luknjo, ki ga je imel na hlevskem oknu, z veseljem pokazal in mi ga tudi podaril, ker njemu danes ne pomeni nič, saj se to vidi tudi po tem, da ga prekriva debela plast prahu in pajčevine. Hranim ga doma.***

Dolgi Laz, 1965

## PUST V DOLGEM LAZU IN OKOLICI

*Ko sem bil zadnjič pri tebi, si mi omenil pustovanje in kaj vse si moral narediti, da si prišel do maske snjegunce. Danes sem prišel k tebi le zato, da mi o pustu poveš vse, kar se še spominjaš.*

*Jože:* Težko bo šlo, ker je tisti čas zelo daleč. Ne vem niti, kolikokrat sem sodeloval pri pustu. Zelo dobro pa se spominjam prvega. Bilo je takrat, ko sem postal polnoleten, natančneje, ko sem plačal, da so me sprejeli v fantarijo. Fant, ki je do takrat nosil masko *snjegunce*, se je poročil in zato ni smel več sodelovati pri pustu, maske pa mi ni hotel prodati, ker je bila hišna in jo je zato obdržal za spo-

min. Edina, ki je znala kvačkati te maske, je bila Marica z Rojakov, zato sem šel k njej, da bi jo naročil. A, ko je izvedela, kdo je moja teta, s katero sta bili skregani, mi maske ni hotela narediti. Po dolgem iskanju sem *kvačkarico* le našel v bližnji Košeniji, pa še cenejša je bila od Marice. Tako kot so jo fantje ocenili, je bila najlepša, kar so jih poznali.

*Kaj pa je snjegunca predstavljala?*

*Jože:* *Snjegunca* je predstavljala zimo, zato je ljudje niso pustili v hišo. Pa tudi sicer, so se je otroci bali, ker je predstavljala tudi smrt, saj dobro vemo, koliko živega umre prav v zimskem času. Da bi jo zavarovala pred poškodbami, je imela ob sebi dva volkova. Ko je *snjegunca* poskušala priti v hišo, sta ji volkova to preprečila. Za plačilo pa sta od gospodarja zahtevala denar in nista odnehala, dokler ni plačal. Vsota ni bila pomembna, zadostoval je tudi krajcar, saj so goldinar bolj redkokdaj dobili. Z zbranim denarjem so fantje kupili tobak in vino, ki so ga nabavljali v Avšju, kjer so imeli znance.

*Kot si mi zadnjič omenil, so snjegunco na koncu pusta zažgali, ali nekaj podobnega.*

*Jože:* Ne, nismo je zažgali, čeprav so ljudje tako govorili. V resnici je šlo le za simboličen zažig. Na pustni torek proti večeru, ko so šle norčije h kraju, je orožnik zaukazal, naj volkova priklenejo k drevesu, da bosta dala mir, *snjegunco* pa zaklenejo v hlev, kjer bo počakala, da jo naslednje jutro zažgejo na kresu. Vendar je bilo že prej vse pripravljeno in dogovorjeno. V hlev so na skrivaj prinesli okoli meter in pol dolgo brezovo poleno. *Snjegunca*, ki so jo zaprli, pa je imela tam že pripravljeno obleko, da se je fant preoblekel. V temi je tako neopazno prišel iz hleva in obenem iz njega na varno odnesel še obleko *snjegunce*. Ko so na pepelnico zjutraj ob množici zijal odklenili hlev, je vanj prvi stopil orožnik s sabljo v roki, rekoč: "*Snjegunca, prišel je čas, ko boš morala z nami!*". Nato pa je prestrašen rekel: "*Saj je ni, pa ja ni zbežala skozi zaklenjena vrata?*". Ko so stopili v hlev še drugi, so začudeno rekli: "*Glej ga zlomka, saj ni zbežala, le spremenila se je v brezovo poleno. Poglejte, na njem se še vidi kose njenega pregrinjala*". Poleno so nato odnesli na dvorišče, od tam naprej pa sta ga morala volkova nesti vse do kraja, kjer je že gorel kres, in ga na orožnikov ukaz vreči vanj. Orožnik je nekaj časa hodil okoli kresa in nekaj govoril, a sem vse tisto že zdavnaj pozabil. Vem le to, da, če je brezovo poleno kmalu zgorelo, je pomenilo, da bo gozd kmalu ozelenel, ker je ogenj pregnal zimo. Pa še to, okoli kresa smo plesali, dokler ni ugasnil. Na koncu pa smo ga družno še poscali, seveda je pred tem orožnik pobral nekaj pepela od brezovega polena, ki so ga kasneje uporabljali v času suše, ko so z njim nekaj čarali.

Sl. 116:  
Maska  
snjegunce

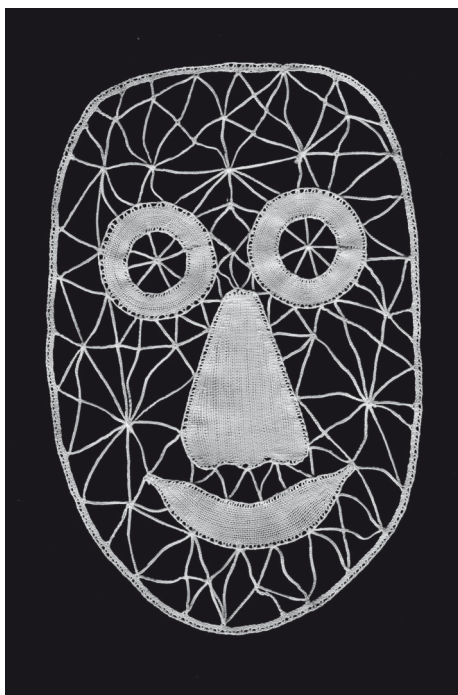

*Ničesar mi nisi povedal o tem, kako je maska snjegunce izgledala in kako je bila oblečena.*

*Jože:* To sem ti že povedal. Masko je bila skvačkana iz belega sukanca (sl. 116). Zanja sem moral dati kolo sira. Vse maske *snjegunce* so bile enake (sl. 117). Zato je *kljeklarica* morala imeti pri delu masko. Jaz sem si jo izposodil pri Tonetu v Hojeh. Kako izgleda, pa boš videl sedaj, ko jo bom vzel iz skrinje. Čez obleko sem imel belo laneno pregrinjalo, na rokah bele rokavice z enim prstom, čevlje pa sem prebarval z apnom. Če ni bilo snega, je bila *snjegunca* najbolj vidna maska v skupini.

*Kaj pa je predstavljala?*

*Jože:* Glej ga, že ime pove, da predstavlja sneg. Torej zimo, kar si že napisal, le poglej.

*Zakaj sta snjegunco varovala volkova in kako sta bila pripravljena?*

*Jože:* Tudi to sem ti že povedal. Masko od volka pa ti bom podrobno

opisal, ko jo boš po moji pripovedi narisal. Volk je imel na sebi kožuho s suknjič, na hlačah pa je imel prav tako prišite dele kožuha in rep, ki je bil običajno kravji. Ker je bilo za izdelavo volčje maske potrebno kar veliko spretnosti in truda, so jo mladeniči po poroki prodali nasledniku. Vem pa, da je bila draga in da so jo lahko kupili le redki, ali pa so se zanj zadolžili. O volčji maski pa samo še to. V mesecu juliju se na vzhodnem delu neba pred sončnim vzhodom pokaže zelo svetla zvezda, ki smo ji rekli *vučja ueč*.<sup>428</sup> Takrat naj bi se začeli tudi pasji dnevi. Fantje, ki so imeli doma volčjo masko, so jo morali v tistem času vsaj enkrat obesiti na tako mesto, da jo je *vučja ueč* lahko osvetlila in ji tako dala novo volčjo moč. Za tem pa je bil tudi pravi čas za prodajo maske nasledniku. Kajti volčja moč, ki je v maski, bi poročenemu fantu škodovala in mu prinesla nesrečo, ki se prenaša tudi na njegove potomce. Ko je *vučja ueč* z neba izginila, naj bi bilo tudi konec pasjih dni.

*Zanima me, zakaj ravno volk in zakaj ne lisica? Ali se ti ne zdi, da ga poznamo le iz pravljic?*

*Jože:* Ne, ni res. Moj nono mi je večkrat pripovedoval, kako so ob hudih zimah tudi pri nas volkovi delali škodo, predvsem na drobnici. Sicer se ne bi ohranila navada "volčje južne", ki je bila naslednji dan po veliki noči. Fantje, ki so preganjali volkove in kakšnega tudi ujeli v past, so ga za tem mrtvega nosili od hiše do hiše in pobirali prispevke. Z zbranim so naredili pojedino oziroma južino kar v naravi. Udeležili so se je lahko le polnoletni fantje. Dekletom so od tam prinesli trobentice, zvončke ali zimzelen. Seveda le tisti, ki so že imeli dekleta.

*Preden nadaljujeva z opisom mask, bi rad vedel, kako velika je bila vaša fantarija.*

*Jože:* Kot sem slišal, se je včasih tudi kaj spremenilo. Predvsem tam, kjer fantje z obstoječo niso bili zadovoljni. Ko sem prišel vanjo, so bili v njej fantje iz Dolgega Laza, Hoj, Kremenc, Osredka, Pangercev, Štefrlov, Mešnjakov, Modrzeli in Košenije. Bilo nas je kar veliko, med katerimi je bilo nekaj zelo zagnanih in bojevitih.

*Katere maske so bile še v vaši skupini?*

*Jože:* Poleg že omenjenih še orožnik, ki je bil pri nas edini, ki ni nosil maske. Po obrazu in rokah se je le namazal s sajami. Običajno je bil starejši, neporočen moški, ki je vodil skupino in bil edini, ki je lahko ukazoval. Če posameznik ni hotel izpolniti ukaza, mu je snel masko in ga nagnal domov. Vendar tega k sreči nisem doživel. Orožnik je bil oblečen v staro vojaško obleko. Imel pa je tudi kapo z oznako in pas, na katerem je visela dolga sablja. Ko je ukazoval, jo je vedno potegnil iz nožnice in jo nosil pokonci. V sprevodu sta bila tudi ženin in nevesta v "lepih" oblekah, ki sta bila namazana okoli ust, po licih in bradi. Le na očeh sta imela masko s pajčolanom. Najštevilnejši pa so bili *šklaferdini*, ki so se med seboj razlikovali po maski in po tem, kaj so predstavljali. Bilo jih je toliko, kolikor je bilo fantov. To so bili brusač, berač, kosec, orač, loncevez, izdelovalec košev in košar, *pintar*,<sup>429</sup> metlar, kovač, in drugi. Edini, ki se ni držal skupine, ker je neprestano tekal in

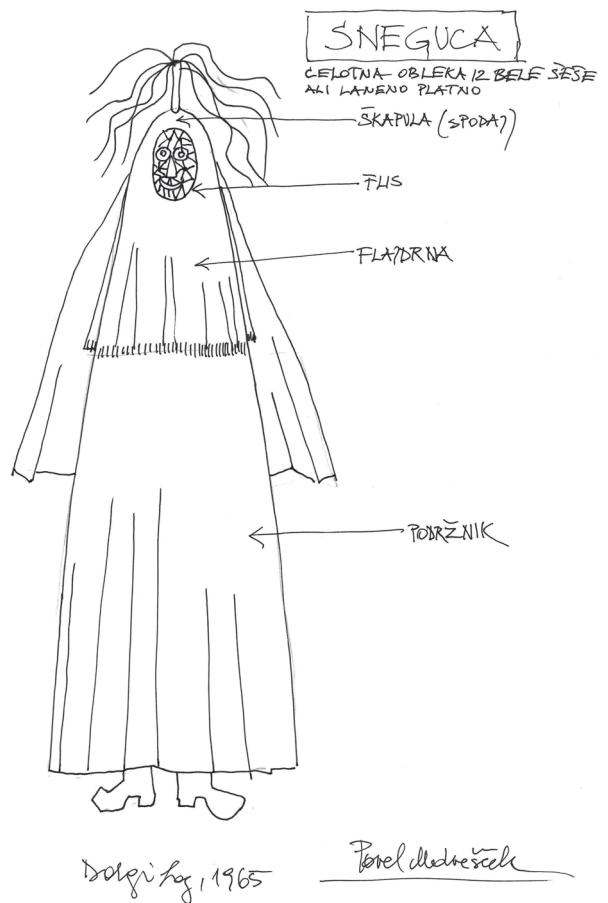

Sl. 117:  
Snejgunca

<sup>428</sup> Volčja očesa.

<sup>429</sup> Izdelovalec škafov.

lovil gledalce, je bil šklefedrin škrujar, ki je imel v rokah dolge lesene škarje in vrečko s pepelom, s katero je tolkel po tistih, ki jih je dosegel.

V skupini so bili še godci. Lahko je bil le harmonikar, ki je imel ob sebi še godca s škantom,<sup>430</sup> bobnom ali piščalkami. Ti so imeli okrašene le klobuke in instrumente, v gumbnici pa so imeli zelenje. Če se med obhodom niso skregali, so zvečer igrali na skupni večerji z dekleti in po njej na plesu, ki je bil največkrat na kakšnem večjem skednju. Naslednji dan so igrali tudi ob kresu.

*Kakšne maske pa so imeli šklefedrini?*

*Jože:* Vse so bile narejene iz velikih starih neuporabnih klobukov ali šklefeder, kot smo jim takrat rekli.

*To mi pa moraš natančneje pokazati in povedati, da bo čim bolj razumljivo, ker sicer te maske ne bo mogoče natančno izdelati, če jo bo kdo seveda hotel.*

*Jože:* Ne verjamem, da bi se danes našel fant, ki bi te stare "cunjje" in klobuke sploh vzel v roke. Saj vidiš, kaj danes nosijo. Le tiste kupljene v mestu, ki pa ne vem, kaj pomenijo. Zame niso iz našega sveta.

Zdaj si bom namočil suha usta s tistim, kar si mi prinesel, in se malo oddahnil. Potem pa bova nadaljevala s šklefedrinom. Poglej ta klobuk, seveda ga ne bom razrezal, ker je še uporaben. Najprej so mu odrezali po višini eno tretjino. Obleke vseh šklefedrinov so bile stare, ponošene in raztrgane. Zato so imele razne "flike" oziroma krpe. Podobno je bilo z obutvijo. Eni so imeli dva desna ali dva leva čevlja, drugi cokle, nekateri pa celo različna čevlja po obliki in barvi. Različnost se je kazala tudi v pokrivalih, predvsem pa tisto, kar je določen šklefedrin predstavljal in delal, da je vzbujal smeh. Moj prijatelj z Laza si je vsako leto kaj novega izmislil. Bil pa je kosec. Tako je imel eno leto na primer koso obrnjeno navzven, drugo leto nočno posodo namesto oselnika, oslo pa je zamenjal kar za staro pilo, ki je "cvilila," ko je z njo brusil.

*Ker je za vsakega šklefedrina najpomembnejša obrazna maska, bi želel, da o njej še kaj poveš.*

*Jože:* Seveda, ostal sem pri rezanju klobuka. Večji del klobuka smo postavili tako, da kar je bilo prej zgoraj, je postalo spodaj. Najprej smo na sredini zarisali nos in tisti del izrezali. Iz preostalega dela klobuka ali iz kakšnega drugega blaga smo izrezali nos, da je štrlel navzven, treba pa ga je bilo le še prišiti. Za tem so prišle na vrsto oči, ki smo jih ravno tako izrezali. Okoli odprtini smo prišli blago druge barve, da so bile čim bolj strašljive. Na koncu pa smo naredili še usta. Odprtina je bila lahko manjša ali pa zelo velika. Okoli nje je bilo potrebno prišiti drugo, običajno rdeče blago. Skozi odprtino je lahko molel jezik ali zob. Možno pa je bilo pod nosom prišiti še brke, pod ustnicami pa brado. Ko je bil obrazni del končan, smo ga prišli na s trakovi bogato okrašen klobuk ali drugo pokrivalo, ki ga bo nosil šklefedrin. Na fantu pa smo nato masko tudi preizkusili. Običajno je imel obrazni del ob ušesih še dve vrvici, ki sta se zavezali za zatiljem, da bi se maska bolje prilegala obrazu in da ne bi med potjo zdrknila z obraza. Vse druge podrobnosti pa sem ti že povedal, ko si šklefedrine narisal. Sicer pa stvari vseeno preveri, ker sem morda kaj zamešal. Spomin se skozi leta spreminja, še posebno na jesen življenja. Nič čudnega, saj se kamnu dogaja isto.

*Kako ste rekli pustnemu času?*

*Jože:* Med seboj smo vedno govorili o šklefedrini. Zdi se mi, da smo rekli kar: "Gremo na šklefedrino!" Pust je bil bolj mestno ime, saj so mu tako rekli na Mostu in v Tolminu. Vem pa, da bi bili mnogi bolj srečni, če ga sploh ne bi bilo. Predvsem tisti, ki so hodili v cerkev. Zanje je bil ta običaj nespodoben, prostaški, predvsem pa preveč razuzdan. Tisto, da preganja zimo, pa bolj izgovor za prekomerno pitje in nadlegovanje žensk.

---

<sup>430</sup> Violina.



*Bi še kaj rekel?*

*Jože:* Da ne boš slučajno mislil, da ti bom dal *snjegunco*. Ali si videl, da sem jo takoj dal v skrinjo? Če jo bom, jo bo dobil tisti, ki me že leta prosi zanjo. Mislim, da je bil njegov nono iz teh krajev. Umrl pa je v nekem belgijskem rudniku. Sin, ki še vedno živi tam, si želi nekaj, kar bi ga spominjalo na očetov kraj. Zato mu želi podariti prav *snjegunco*.

*Ti si njen lastnik in pravico imaš, da jo daš ali prodaš komurkoli. Osebnost pa si seveda želim, da bi ostala tu, kjer je njen rojstni kraj in kjer je pognala korenine. Brez njih se bo posušila. Pa še to, kmalu bi pozabil. Ko sem prišel, si mi rekel, da sem prišel tako, kakor da bi prišel skozi preduh. Ker pomena te besede ne poznam, bi rad, da mi jo razložiš.*

*Jože:* Preduh smo rekli tisti odprtini, ki je bila nekoč za dim nad vhodnimi hišnimi vrati. Skozi njo naj bi hodili tudi zduhci. Predvsem pa preduh<sup>431</sup> človeka, ki je umrl v hiši. Takrat ko si prišel, sem verjetno spal, zato nisem slišal ne trkanja in ne odpiranja vrat. Ko sem se prebudil, si stal pred klopjo, na kateri sem ležal. Zato sem ti rekel: "*Kakor, da bi prišel skozi preduh*". Ko sem ti pripovedoval o naši fantariji, sem nekaj pozabil. Ob pustu so večkrat prišli v Dolgi Laz fantje iz Tolminskega Loma, ker smo spadali pod njihovo občino. Domačini jih niso nikoli lepo sprejeli. Tudi povedali so jim, da nimajo tu kaj iskati, saj ne bodo dobili niti mrzle vode. Čeprav so iskali prepir, k sreči do pretepa ni nikoli prišlo. Najbrž zato, ker smo vedeli, da bodo, ko bomo šli skozi njihovo vas po opravkih na Most, z nami zlahka opravili. Sicer pa smo se drugače z njimi razumeli. Tudi v *roboto*<sup>432</sup> smo vedno hodili, ko so se popravljale vaše poti.

*Zdi se mi, da imaš še kaj povedati?*

*Jože:* Seveda, spomini se pri meni vrtijo počasi in zmedeno. Mogoče še to. Veš, šklefedrini so bili zelo domiselni. Maske so delali zelo drzno in vsak po svoje. Tista, ki si jo narisal po moji pripovedi, je le ena od njih, mogoče še najbolj "nežna". Opisal pa bi jih zelo težko, ker nisem nobene naredil, podrobnosti pa sem že zdavnaj pozabil. Če bi bil še kdo živ iz tistih časov, bi te gotovo poslal k njemu, da bi ti o tem še kaj povedal. Toda žal so že vsi šli skozi preduh.

Dolgi Laz, 1965

***Starejši možje so mi povedali, da se je nekoč pust praznoval vedno na isti dan, to je 53. dan po zimskem kresu, ki so ga zakurili 21. decembra.***

## ZIMSKI KRES

***V Kalu sem srečal Pepota Pangerca, ki je bil namenjen v trgovino. Ko je tam opravil, je želel, da greva "na en gl'š" v gostilno. Že po poti mi je tožil, da ga zebe in da se boji prihajajoče zime, saj jo vsako leto težje prenaša. Da bi se ogrel, je najprej spil kozarec žganja. Šele nato sva lahko začela najin pogovor.***

*Doma sem nekajkrat prebral tisto, kar sva se zadnjič pogovarjala. Zato bi rad podrobneje izvedel, zakaj ste po prvi svetovni vojni opustili zimski in poletni kres, saj sta bila vendar med najpomembnejšimi dejanji vaše vere. Ali je bila tista prepoved kurjenja v naravi takrat res odločilna, ali pa je bilo še kaj drugega?*

*Jože:* Prepoved je bila odločilna, saj so se vsi bali logarja, predvsem pa prijave, ki bi ji za tem sle-

---

<sup>431</sup> Duša.

<sup>432</sup> Obvezno delo, ki se ga je moral udeležiti vsaj en član iz vsake hiše.

dila še kazen. Tega pa nihče ni želel, ker so bili takrat vsi zelo na tesnem z denarjem. Povrhu pa je to uveljavljala nova italijanska oblast.

*To že razumem, ne vem pa, kako ste lahko tako pomemben obred, kot sta bila omenjena kresova, opustili?*

Jože: Res smo kresove, pri katerih smo od vedno vsi sodelovali, s težavo opustili. Ne poznam hiše, ki ne bi imela enega ali več udeležencev. Vendar pa je od takrat naprej postal hišni ogenj, ki je gorel na ognjišču, nadomestek za zimski kres. Obenem pa so ga napolnili s številnimi opravili, ki so zapolnili najdaljšo noč, ki je bila 21. decembra.

*Kako pa so se te spremembe odražale v vaši skupnosti?*

Jože: Središnji prostor, kot sem že omenil, je postalo ognjišče, okoli katerega se je zbrala cela družina. Zelo redko so bili prisotni sosedje. Izjemoma, če so bili sami. Ogenj je bil tisti element, v katerega so bile uprte vse oči prisotnih. Čarobnost in skrivnostnost, ki je lebdela v prostoru, je obredju, dajala poseben pečat, dokler se noč ni prevesila v naslednji dan. Pričakovanje je torej doseglo vrhunec, ko so le dočakali novo rojeno sonce, ki je zopet premagalo temo. V primeru da je bilo naslednji dan oblačno in se sonce cel dan ni prikazalo, je bilo to slabo znamenje za prihajajočo letino. Takrat so se mnogi spraševali: "Kaj je bilo v tistem letu z nami narobe, da se je Nikrmana odločila za to kazeno?". Je pa bilo toliko bolj veselo, če je bila letina vseeno dobra. S spremembami, ki so obveljale, pa niso bili zadovoljni starejši, saj po njihovem mnenju kresa v naravi z njegovo velikostjo in močjo ognja ni mogoče primerjati s tistim na ognjišču. Prav tako kot ne bi mogli najti nadomestka za Babjo jamo. Če bi bili danes tisti možje še živi, vem, da bi zahtevali, da obudimo oba kresova.

*Zakaj si tako prepričan v to?*

Jože: Ker sta oba kresova pomemben del našega verovanja. Če bomo šli po tej poti naprej, se kaj kmalu lahko zgodi, da bomo ostali brez vsega, kar nas opredeljuje ter v kar verjamemo in s tistim tudi živimo. Tvoje zavijanje z ustnicami mi ne daje dobrega sporočila, ampak vtis, da nas ne jemlješ resno. V nečem si podoben učitelju z Mosta, ki je v prostem času prav tako hodil po okoliških vaseh. Tako sva se tudi spoznala in se večkrat pogovarjala. Ne moreš si misliti, kako se je smejal, ko je izvedel, da me tisti preluknjani kamen, ki sem ga takrat nosil okoli vratu, varuje pred hudim duhom. Ko pa mu je zbolel otrok in mu zdravniki niso mogli kaj dosti pomagati, me je prosil, če mu tisti obesek posodim, da bi ga preizkusil na otroku. Ker pa je deloval, mi ga ni hotel vrniti. K sreči sem med tistim časom dobil drugega, zato sem mu tistega pustil. Čez nekaj časa pa me je obiskal in mi na moje presenečenje dal toliko lir, da sem si z njimi lahko kupil novo obleko.

*Pepo slab opazovalec si, če si pri meni to opazil. Odkrito ti povem, da imam do vašega verovanja in vseh pripovedovalcev spoštljiv odnos, sicer ne bi za to posvetil toliko svojega časa. Vendar pa sva zašla zelo daleč proč od tistega, kar sem od tebe hotel izvedeti.*

Jože: Oprosti Paulo, če sem te prizadel. Toda ko kaj močnega pijem na tešče, se mi vedno to dogaja, da govorim neumnosti in postanem nesramen. Sedaj pa morava res še kaj reči o tistem, kar si me vprašal. Vendar bo najbolje, da mi postavljaš vprašanja.

*Kako pa je vaša stričeva družina preživljala najdaljšo noč?*

Jože: Po Janezovi zaslugi smo najdaljšo noč preživeli popolnoma enako, kot so novorojeno sonce praznovali pred sto leti. A posebno vzdušje so takrat naredili moji prijatelji. Bilo je leta 1933, ko sem jih imel 40. Tega res ne bom nikoli pozabil. Takrat se nas je okoli ognjišča zbralo do takrat največ, mislim, da nas je bilo skupaj z gospodarjem petnajst. Začeli smo uro po tistem, ko so tisti, ki so imeli živino, opravili vse potrebno v štali. Meni tega ni bilo treba, ker me je tja povabil Janez.

*Tisti dan sem imel točno 4 mesece in 14 dni. Sedaj pa le nadaljuj.*

*Jože:* Nikoli nisem niti pomislil, da si tako mlad, ker se kar naprej ukvarjaš s starino. No, naj nadaljujem. Najprej smo popili kozarec gospodarjevega *zmrzina*. Naredil ga je tako, da je v *cividin*<sup>433</sup> namakal dozorele brinove jagode, ki so sposobne preživeti najhujše zime. Saj so bile le tiste jagode primerne za pripravo pravega *zmrzina*, ki so ga nekoč možje zelo cenili, danes pa ga le še redki poznajo in delajo. Kmalu za tem so vogrinski fantje dali na mizo rakovo moč, iz krušne peči pa so prinesli še ajdov kruh. Takrat je gospodar v kot ognjišča postavil svoj brtin. Svetloba v hiši je bila le iz ognjišča in trsk, narejenih iz suhega brinovega lesa. Najmlajši za ognjiščem je vsake toliko časa vrgel v ogenj še nekaj brinovih iglic, ki so v zraku zaprasketale. V ogenj je metal tudi suho borovo smolo, liste lovorja in rožmarina, tako da je dišal celoten prostor. Kdor je hotel, je lahko na že pripravljene leskove palice nabodel repo in jo pekel na žerjavici. Za pravo razpoloženje pa je poskrbelo domače vino, ki ga je prinesel mož od Bevčarjev pri Kambreškem. Za tem so z ognjišča vzeli velik kotel, v katerem se je kuhala kostanj, ki so ga dali v skledo na mizi. Ta mlajši pa je še skrbel, da je na hrastovo čuljo dajal drva, da ne bi ugasnila. Ves ta čas pa so se vrstile pripovedi, ki so segale daleč v preteklost. Vsak od udeležencev je moral o tem kaj povedati. Za to pa je poskrbel Janez.

Zebe me! Poskrbi, da mi prinesejo še en kozarec istega, kot prej! Hudičevo dober je. Po njem zagotovo ne moreš zboleti. A ja, Janez Strgar je bil takrat spet najboljši. Povedal je kar nekaj pripovedi, ki smo jih prvič slišali. Obenem pa je tudi opravičil dehnarja, ki je zbolet "za špansko"<sup>434</sup> ki ga je položila v posteljo. Svetoval nam je, naj ga ne obiščemo, ker je bolezen nalezljiva ali "prismolna", saj se te prime kot smola. Malo pred polnočjo je gospodar vzel iz krušne peči še lonec, v katerem se je nekaj ur kuhala suha svinjska glava. To so potem razrezali in razdelili. Vsak je ob mesu dobil tudi nariban hren in ajdov kruh. Ko so vse pojedli, je gospodar z ognjišča vzel brtin in ga postavil ven na okno, v katerega prvič posije jutranje sonce. Tako naj bi brtin poleg ognjene moči prejel še moč novorojenega sonca. Takrat, ko je Janez povedal, da se je novo sonce pravkar rodilo, je naročil, da v ta namen spijemo še kozarček močeradovca, ki ga je pripravil jeseni prav za to priložnost. Ob odhodu so tisti, ki so imeli doma ognjišče, s seboj odnesli še nekaj živega oglja, s katerim bodo doma zakurili nov ogenj. Gospodar je drugi dan po praznovanju z brtinom vse v hiši "pobožal" po čelu, vrhu glave in zatilju. To sem pa pozabil. Tisti dan, ko smo odhajali, je gospodar vsakemu udeležencu izročil vejico pušpana, ki jih je imel na oknu ob brtinu. To smo si potem zatakneli za klobuk, ali pa jo dali v žepek na suknjiču.

*Ali veš še kaj v povezavi z rojstvom novega sonca?*

*Jože:* Kar mi zdaj prihaja na misel, ne vem, ali je to tisto, kar bi te zanimalo. Mogoče boš to jemal kot pravljico, a zame je resnica, saj mi jo je večkrat pripovedoval stari oče, ki je bil hujši od Kopoviščarja, ko so se stvari zadevale našega verovanja. Gre pa za običaj ali obred, kot ti temu rečeš, ki so mu rekli *rokavc*,<sup>435</sup> o katerem pa danes ni več sledu. Verjetno zato, ker se nihče več noče izpostaviti javnosti. Danes vsi delamo tako, da ja ne bi kdo česa izvedel o našem verovanju. Nihče pač noče ničesar tvegati, da bi ga lahko odkrili. Tako pač je, dragi moj prijatelj. Zato pa bomo izginili v nič.

*No, pa le povej tisto o rokavcu, ker me zelo zanima.*

*Jože:* Moj stari oče je bil za pričo prijatelju, ki se je z dekletom odločil za *rokavc*. Z dehnarjem se je dogovoril, da bi to opravili na dan poletnega kresa dopoldne in kot vedno v Babji jami. V Babji jamo so odšli dehnar ter ženini in nevesta s pričama. Ena je bil moj stari oče, dekletova priča pa njena prijateljica. Dehnar jim je najprej povedal, kako bo *rokavc* potekal. Ker pa gre za obljubo, je še povedal, da jo morata jemati nad vse resno in se zavedati posledic, če bi jo prelomila. Po tem se je vseh pet udeležencev premaknilo do drevesa, ki je raslo ob škurbli na Pršu. Dehnar ga je prijel v višini pasu z levo roko, desnico pa je dal dekletu, da jo je prijala z levico. Fant je prav tako ob dehnarju prijel

<sup>433</sup> Belo vino.

<sup>434</sup> Gripa.

<sup>435</sup> *Rokavc* je staroverska poroka. Od tod najverjetneje izhaja tudi sedanja fraza "prositi nekoga za roko". Denimo prositi očeta za hčerino roko.

hrastovo deblo z desnico, levico pa je dal dekletu, ki jo je prijela z desnico. Ko je bil tako ris sklenjen, je ena priča stopila za fanta, druga pa za dekle. Ko so se umirili, so pogledali proti nebu, dehnar pa je medtem mrmral nekaj nerazumljivega. Ko je utihnil, so se gledali naravnost v oči. Takrat je dehnar počasi in naglas rekel: *“To velja od zdaj, pa dokler vaju smrt ne loči!”*. Priči je nato prosil, naj mu izročita vsaka svojo bezgovo cevko, v katero sta dali nekaj las. V eno fantove, v drugo pa od dekleta. Ko ju je prejel, ju je zavezal in odnesel v Babjo jamo. Ko se je vrnil, sta se zaobljubljena objela in rokovala z dehnarjem. Na koncu sta se objela še s pričama in tako so vsi mirno odšli.

*Ali veš o tem običaju še kakšno podrobnost?*

Jože: Morda to, da jih je lahko bilo pri *rokavcu* v Babji jami le pet in nihče drug. Stari oče je še povedal, da so pri človeku poleg besed, ki jih izreče, zelo pomembne tudi njegove roke. Od tod tudi ime *rokavc*. On, ki je *rokavc* tudi opravil, je še povedal, da je pri tem kot priča sodeloval tudi hrast, ki nosi v sebi spomine iz preteklosti, ki jih ohranja in povezuje Zemljo z nebom, kjer domuje Nikrmana. Žal so pri uničenju škurblje posekali tudi znameniti hrast.

*Kako pa je bilo z zaobljubljenimi?*

Jože: Nista počakala niti večernega kresa, ampak sta odšla v Podselo. Nato sta šla do žrela v Ušnici in darovala, kar sta obljubila. Po tem pa ju je pobral furman, kot sta bila dogovorjena. Ta jih je odpejtal v Gorico, od tam pa sta naslednji dan šla v Trst. Nekaj let sta delala v pristanišču, na začetku tega stoletja pa sta odšla v Ameriko, od koder se nista nikoli oglasila.

V Kalu nad Kanalom, 1967

## ZDRAVLJENJE V BABJI JAMI

***V Hojah sem srečal Pepota, ki je sedel na kamnu ob cesti. Povedal mi je, da je bil pri prijateljih na obisku. Ko sem ga vprašal, ali jim je mogoče pomagal pri oranju, je rekel, da ne, ker je prijateljeva žena sedaj vdova in ne kmetuje več. Vprašal sem ga, če jim je pomagal cepiti drva, ali kaj drugega? “Tudi tega ne”, je zatrdil. “Sicer pa mož”, je hudomušno rekel, “lahko ženski pomaga tudi kako drugače”. Da ne bi šla v podrobnosti, sem mu predlagal, da se raje pogovarjava o bolj resnih stvareh.***

Jože: Povej Paulo, kam si namenjen?

*Službeno moram na kmetijo Šeferle in v Višnji dol.*

Jože: Torej grem s teboj. Med potjo pa se bova še pogovarjala, da nahranim tvojo radovednost. Ampak le, če bova hodila počasi, ker me že nekaj dni boli peta.

*Pepo, že ko sva pri bolezni, mi povej, kako ste zdravili vi staroverci in če ste morda imeli drugačna zdravila od drugih?*

Jože: Kar je meni znano, smo se vsi živeči na tem prostoru zdravili enako in z “zdravili”, ki smo jih imeli doma. To pa so bila zdravilna zelišča v povezavi z vražami in uroki. Ali pa tako, kot so nam povedali prijatelji ali znanci iz drugih krajev. Edina razlika je bila, da smo se mi zdravili tudi v Babji jami. Prav tako tudi tisti z desnega brega Soče. Seveda govorim o času pred prvo svetovno vojno. Po njej so se zdravili le še redki posamezniki in še to največkrat na skrivaj.

*Za kakšno zdravljenje pa je slo?*

Jože: V Babji jami so se zdravili predvsem tisti, ki so imeli psihične težave. A o tem ne vem veliko, ker se je s temi "bolniki" največ ukvarjal dehnar. Kot pa veš, ga že dolgo ni več med nami, ker so ga neznanzi spravili s poti. Na Pršu pa so se na določenih mestih zdravili tisti bolniki, ki so imeli težave s kostmi in mišicami rok, nog in hrbtenice.

Kje pa so tista mesta na Pršu?

Jože: Le tri mesta so bila, ki pa smo jih takrat vsi poznali. Kdo in kdaj je ta mesta določil, pa ni znano. Teh mest pa ostalim nismo nikoli razkrili. Bolni so se kar v obleki ulegli na eno od tistih mest. Uspešno je bilo le, če si tam ležal dlje časa, lahko si tudi zaspal. Tako si v bolno telo dobil veliko moči, ki jo je izžareval Prš. V Kotlu pa smo nabirali le okrogle prodnike bulcne, saj jih je bilo tam največ. Ti prodniki so imeli v sebi veliko moč Soče in Vogerščka, ki sta jih skozi stoletja brusila. Vsak bolnik jih je potreboval le šest. Ob mraku smo jih dali na ognjišče, čim bližje ognju. Ko pa smo nameravali k počitku, pa smo vzeli vsak po dva tulca, ki so nam jih iz volne spletle naše ženske, in v vsak tulc (sl. 118) dali tri bulcne. Te pa smo potem polagali na obolele dele telesa. Pozimi pa smo jih zelo radi imeli še ob nogah, da smo se pogreli.

Pod Pršem v zalivu Na lun, ko v Podselu še ni bilo elektrarne in jeza, je bila Soča zelo deroča in zato je tam odlagala zelo velike količine peska. Potok Vogeršček, ki se je tam iztekal v Sočo, pa ga je na tistem mestu poglobil. Ta jarek je bil vsako leto drugačen, tako po širini kot tudi po globini, in določen kot mesto za zdravljenje vseh mogočih bolezni. V poletnem času malo pred mrakom, ko tam ni bilo nikogar, se je bolnik nag ulegel vanj in se zasul s peskom, tako da je imel zunaj le glavo in roke. Če pa je imel ob sebi še koga, mu je ta prekril še obe roki. Ne boš verjel, kakšno zdravilno moč ima topel pesek. To ti lahko povem iz lastnih izkušenj. V prvi svetovni vojni sem vsa leta premrazil do kosti, tako da sem imel po vojni v kosteh neznosne bolečine. Po enotedenskem zdravljenju v tistem pesku sem ozdravel, bolezen pa se ni več vrnila. Obenem pa sem si pozdravil tudi vnetje mehurja, ki mi je grenilo življenje. Takrat, ko si se spraval iz peska, si ga s sebe le obrisal, se oblekel in šel naravnost domov v posteljo. Zdravilno kopanje v Soči pa si lahko opravil kadarkoli, a je za to veljal le tisti del obrežja, kjer v reko priteče potok Vogeršček z vsemi zdravilnimi rečmi, ki jih nabere na poti in v podzemlju Babje jame.

Pepo, kako pa so se v Babji jami zdravili nepokretni bolniki in onemogli starci?

Jože: Kar čakal sem to vprašanje, ker vem, da misliš, da si stvari kar sproti izmišljujem. Seveda, za tiste Babja jama res ni bila več dosegljiva. Ampak smo zato zanje imeli nekaj, kar je pripadalo Babji jami. To pa so bile bulcne iz Kotla in zimska kačja glava, ki je marsikomu pomagala, da je ozdravel. Da ne pozabim še na zelišča, ki so takrat rasla ob bregovih Babje jame. Danes jih ni več, ker je celotna okolica poraščena in uničena z železnico, takrat pa je bilo tam okoli vse poraščeno s travo, kjer so rasla zdravilna zelišča, ki so dobivala veliko moči iz Babje jame in tročana.

Paulo poglej, tukaj levo po poti prideš naravnost do Šteferla, jaz pa grem naprej do Višnjega dola. Slišal sem, da imajo letos še posebno dobro žganje. Grem, da ga poskusim in poklepetam z gospodarjem. Ko prideš za mano, ga boš lahko tudi ti, da te bo pogrel. Preden grem, pa ti postavim samo še to vprašanje. Ali si mislil resno, ko si me vprašal, ali sem pomagal prijatelju pri oranju?

Seveda, zelo resno, saj bo kmalu zima in s tem začetek zimskega oranja, ki pa je za zemljo zelo koristno opravilo.

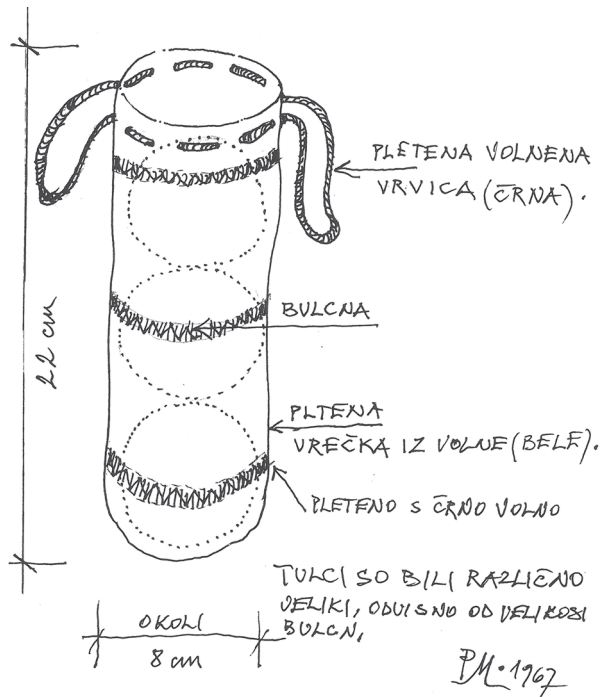

Sl. 118: Tulc

Jože: Seveda. Kaj tudi to veš? Hudirja, jaz pa sem bil prepričan, da si pri kmečkih opravilih nag in bos, kot vsi pisarji.

Zdaj pa ti bom še jaz postavil eno vprašanje. Nekoč si mi rekel, da ste imeli pri vas doma na stropu na vrvici obešenega lesenega belega goloba z razprtimi krili. Ker tega takrat nisva dorekla, te sprašujem, kakšen pomen je imel?

Jože: Le ponovil bom besede starega očeta, ker drugega ne vem. Tistemu golobu so oni rekli *zduhn*<sup>436</sup> in nihče niti besede o golobu. Kot *zduhn* naj bi predstavljal vse prednike, ki so živeli v hiši in ji zato prinašajo srečo in mir. Sedaj pa grem! Pa še zebe me povrhu.

Hoje in okolica, 1967

## OD GRMINA DO DANES

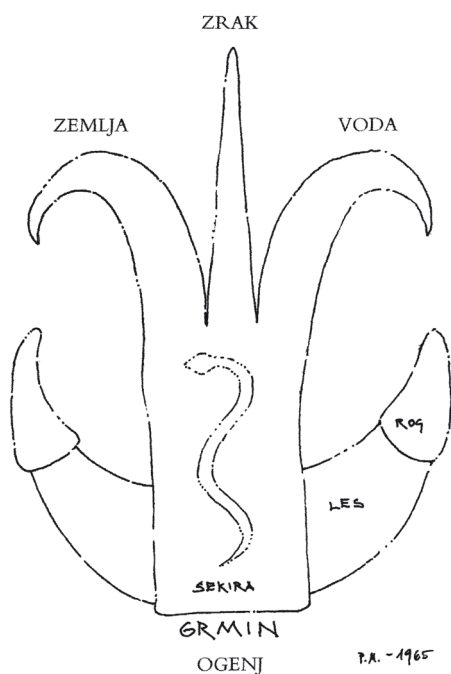

Sl. 119:  
Grmin  
(pomanjšan  
na tretjino  
naravne  
velikosti)

Po zelo stari pripovedki naj bi bil grmin simbol kačarjev. Nastal pa je tako, da je prvemu kačarju, ki je nekoč šel na Mali vrh nad Babjo jamo, v sekiro, ki jo je nosil na ramenu, udarila kačja strela, ki nastane v hudi vročini, ko oblaki šele prihajajo in je večji del neba še vedno v soncu. Kačja strela mu je prerezala rezilo sekire na tri dele, tako da je srednji del stal pokonci, oba stranska pa je upognila navzdol. Volu, ki se je pasel v bližini, pa je odbila le rogove, tako da je tudi ta preživel. Vsak krak na sekiri pa je imel za kačarja svoj pomen. Sredinski je predstavljal ozračje, levi Zemljo, desni vodo, spodnji najdebelejši pa ogenj. Kačar je po tem dogodku sekiro poimenoval grmin, ker se je vse to dogajalo na ravnici Grmin. Grmin je potem postavil na bližnjo skalo, skozi odprtino za ročaj je namestil obdelan les, ki je bil na obeh krakih obrnjen navzgor, na vrh pa je nasadil še odpadle volovske rogove. Od takrat so kačarji na Mali vrh hodili vsaj enkrat letno in ob grmin polagali vejice, rože ali kamenčke, ki so jih prinesli iz Babje jame, da bi jih varoval pred hudo uro. Ne ve se, kdaj so prvi grmin z Malega vrha odstranili ali vzeli. Novega pa tudi niso več postavili. Tisti, ki so še kaj dali na to staro verovanje, so imeli doma ob ognjišču svoj grmin z vrezano kačo, ker so verjeli, da odganja vse vrste strel in neurja.<sup>437</sup>

Začela bova kar pri grminu (sl. 119), ker je po tvojem najstarejši simbol kačarjev. Ali ne?

Jože: Seveda je, to niso laži, pa tudi nobenega dvoma ni o tem. Mali vrh, kjer je stal prvi grmin, ki so ga uničili, je za nas še vedno sveti kraj. Tudi če ti rojstna hiša pogori, je še vedno kraj tvojega rojstva. Vse to velja tudi za grmin. To, kar sem povedal, me pogosto žene na Mali vrh, kjer največkrat pustim prodnik oziroma *bulcno* iz Babje jame, da bi me obvarovala pred hudo uro.

Kaj pomeni za vas staroverce ime kačarji?

Jože: Pomenila je kletvico, ki so jo na naš račun izrekli pripadniki večinske vere. Kot častilci kačjih glav pa smo to jemali le kot eno izmed številnih imen, ki smo jih imeli za poimenovanje naše skupnosti. Za naše nasprotnike je bilo poimenovanje staroverci preveč blago oziroma domače. Ker pa je bila zanje kača zlo in hudoba, so nas z njo poistovetili. S tem si nismo delali nobenega problema,

<sup>436</sup> Duh.

<sup>437</sup> Na vrhu Malega vrha je bila nekoč kačja glava, od koder jo je menda odnesel Janez Štrukelj iz Tolminskega Loma.

saj bi bilo podobno, če bi jih mi imenovali križnarji. Na levem bregu so bili staroverci mnogo bolj ogroženi kot na desnem. Obkrožalo nas je večinsko verovanje na Mostu, Kanalskem Lomu, Kalu nad Kanalom in Levpi. K sreči, da smo živeli v risu, ki ga je obvladovala Babja jama. Bili pa so veliki in neprekinjeni pritiski, zato ni čuda, da so zlomili šibkejše in nestabilne.

*Zakaj jo imenujete vedno le večinska vera, ko pa ima vendar uradno ime?*

*Jože:* Prvi jih je tako poimenoval zadnji dehnar z desnega brega, mi pa smo mu le sledili. S tem imenom smo hoteli le poudarjati njihovo večinsko moč, ki se je neprestano kazala v nasilnih dejanjih do stare vere. Bili smo kot otroci brez staršev, ki jih ni nihče branil. Upam, da bo čez nekaj let drugače.

*Kako ste živeli s sosedi? Ali je bila med vami kakšna vidna razlika ali ne?*

*Jože:* Da ne bi ustvarjali ob tem kakšne namišljene drugačnosti, moram zelo odločno povedati, da smo z vsemi sosedi živeli zelo složno in prijateljsko. Na človeški ravni smo delovali res kot celota. Razlika med nami je bila zelo osebna in se sploh ne bi smela kazati na zunaj. To smo staroverci res dosledno spoštovali. Pri nas ni bilo nobene potrebe, da bi delali drugače, zato zaradi nas ne bi smelo prihajati do sporov. Vse tisto, do česar je potem prišlo, sem ti že povedal. Če bi obstajalo obojestransko spoštovanje drugačnosti, bi vse tisto izostalo. Mi res ne moremo biti krivi, če je nekoč nekje z juga prišla sem nova vera, naša stara pa je začela izginjati z izgovorom, da je njihova boljša, čeprav tuja. Je pa bila bolj bogata, organizirana in izobražena, predvsem pa povezana z oblastjo. Nam pa povsem tuja, nerazumljiva. Sicer pa nismo nikoli nikogar ogrožali in ničesar vsiljevali. Prav pa bi bilo, da bi vsaj dovolila, da se človek prostovoljno odloči za eno ali za drugo. Ne pa, da to počne s krvavim nasiljem, ki se mu večina ni mogla upreti. Pa še to, da ne bom pozabil. Dodati moram še nekaj o tročanu. Pomemben je tudi krvni tročan, ki ga tvori mati, oče in otrok. Ta je steber za obstanek naše stare vere.

*Zadnjič si mi rekel, da v tebi še vedno živi vetrni, ognjeni in vodni zduhec. Ali bi mi to lahko razložil?*

*Jože:* Bil sem mladenič, ko sem doživljal vse to, kar ti bom povedal. Nič čudnega ni, da se je močno usidralo v mojo podzavest. Takrat je v sosedovi hiši umiral stric Tomaž, njegovo nerazumljivo govorjenje pa je bilo takšno, kot bi govoril blaznež. Možje, ki so oblegali njegovo posteljo, pa so ga z vprašanji le še spodbujali, prinesli pa so mu tudi vodo iz Babje jame, kot si je želel. Po pogrebu so se možje sestali in se pogovarjali, kako naj bi pokojnemu Tomažu pomagali, da bi bil njegov zduhec sočasno v vetru, ognju in vodi, kot je bila njegova zadnja želja. Ko so se do potankosti dogovorili, so le še čakali dan, ko bodo izpolnjeni vsi potrebni pogoji, da dano obljubo izpolnijo. Kmalu se je začelo jesensko deževje, ki je trajalo cel teden. Tisti, ki je bil zadolžen za opazovanje, je kmalu sklical možje in jim povedal, da iz Babje jame bruha voda do sredine Soče, veter pa jo nosi vse naokoli. Že čez nekaj ur smo bili vsi na železniškem mostu. Na njihovo željo sva se jim priključila tudi midva s prijateljem, ker sva jim tam predhodno pripravila kres. Močan veter je pihal v sunkih. Vse je bilo tako, kot so predvideli, zato smo skupaj prižgali kres. Ko je zagorel, sta se ogenj in dim s pomočjo močnega vetra mešala z vodo, ki je pršela na vse strani. Kmalu je močan sunek vetra kres dvignil in goreče palice raztrosil daleč naokoli. Veter je nato v trenutku ponehal, izza oblakov pa je posijalo sonce naravnost na Prš, tako da je nastala velika mavrica. Ko smo jo presenečeni gledali, je nekdo zavpil: "Poglejte, po njej se vzpenja Nirkmana!". Že v naslednjem hipu je sonce izginilo, za njim pa še mavrica. Ker je ponovno začelo deževati in pihati, smo se premočeni in zbegani odpravili proti domu. Od vsega, kar sem videl in doživel, sem bil prestrašen. Odšel sem na skedenj, se zaril v seno in zaspal.

*Kakšen je bil naslednji dan?*

*Jože:* Naslednji dan nisem videl nikogar od udeležencev, naslednje dneve pa smo se le pozdravljali in redko kakšno rekli. Sestali smo se šele dan pred zimskim kresom. Možje so pripovedovali, kako so v ognju, vetru in vodi slišali Tomaževega zduhca. Enemu je veter na podstrešju odprl vsa okna, tako

da se je celo noč pogovarjal z njegovim zduhcem. Presenečeni so bili, ker s prijateljem nisva doživela nič od tega. Bila pa sva še vedno prestrašena od vsega doživetega.

*Kako doživljaš staroverstvo?*

*Jože:* Staroverstvo doživljam kot naravo, saj je vendar njen sestavni del. To ni samo vera, ampak tudi način življenja od jutra do večera, pa še ponoči. O njej ne moreš ničesar prebrati, saj jo živiš. K nam so jo prinesli tisti, ki so ta nerodovitni, odmaknjeni in brezpotni svet naselili, da so lahko ohranili svoje verovanje in svobodo, ki je v nekaterih posameznikih še danes živa. Da boš vedel, to verovanje ne pozna nobene prepovedi ali zapovedi. Ni pregrešnosti, pa tudi ne pokore, če živiš po naravnih zakonih. Na vse naše svete kraje greš, ko si to želiš ali čutiš potrebo po tem. Če kdo iz kakršnegakoli razloga nastopa v imenu te vere, mu ni treba ničesar dati, saj smo pred Nikrmano vsi enaki ne glede na to, kaj delamo. V kar verujemo, je naša zasebna lastnina, s katero samostojno razpolagamo. Nihče nima pravice, da posega v ta zasebni svet.

*Kdaj si se odločil za staroverstvo?*

*Jože:* Počakaj, počakaj, to vprašanje sem že slišal. V gostilni na železniški postaji na Mostu na Soči me je o tem spraševal miličnik, ne vem pa, katerega leta je bilo. Vem, da mi je zagrozil, da bi mogli take nazadnjake, kot sem jaz, poslati na prisilno delo, da bi kaj prispevali k petletki. Upam, da nimaš tudi ti kakšnih slabih namenov. Če se mi bo kaj zgodilo, bo imel Strgar opravka z mano. On bo krivec, ker te je poslal k meni, ne da bi me prej vprašal. Kaj pa sem jaz vedel, kakšne sorte tič si ti? Še danes ničesar ne vem o tebi.

*Pepi, pustiva to. Kako pa je z menoj, ti je Janez podrobno povedal, samo poslušal ga nisi. Sedaj pa mi raje povej, kaj o vašem dehnarju.*

*Jože:* Na levem bregu Soče nisem nikoli slišal o dehnarju. Poznali so ga le starejši od mene, ki so mi tudi povedali to, kar danes o njem vem. Zadnji dehnar, ki je le nekaj mesecev pred tem nasledil umrlega, je živel na Veterniku pri neki zeliščarki. V zimi leta 1890 so k njemu prišli neznanci in ga prosili, naj gre k bolniku, ki si želi njegove pomoči. Takoj se je oblekel in jim sledil. Domov k zeliščarki se ni vrnil nikoli. Nekaj let za tem pa naj bi eden od tistih neznancev na smrtni postelji le povedal, da so ga vrgli v brezno tik ob cesti, ki gre iz Veternika proti Kanalskemu Lomu. Ta nepričakovana in zločinska smrt je povzročila tudi to, da je bila izgubljena vsa dehnarjeva zapuščina, mi pa smo ostali brez njegovega naslednika. Imena ljudi, ki so ga odpeljali in vrgli v brezno, niso prišla nikoli v javnost, pa tudi če bi, ne bi vedeli, kaj z njimi početi, saj je črna vahta, ki bi edina lahko ukrepala, po njegovi smrti prenehala delovati. Od takrat naprej smo bili vsi neke vrste sirote brez očeta in matere. Pri nas nismo imeli nikogar, ki bi bil tako sposoben, kot je bil Strgar na drugem bregu. Prav zaradi tega smo se bližnji nanj navezali, medtem ko so bili oddaljeni prepuščeni sami sebi. Večina mladih se je v takih razmerah navezala na večinsko vero. Ostali so le najbolj trdni in zavezani dediščini prednikov, ki pa se niso izpostavljali javnosti, ker so dobro vedeli, kaj jih ob razkritju čaka.

*Ali mi lahko zaupaš, koliko vas je na tem levem bregu Soče?*

*Jože:* Poznam in družim se žal le s šestimi. Vem pa, da jih je več, ki so se potuhnili iz že povedanih razlogov. S tistimi na Kalskem in Lokovškem pa se ne družim, ker jih ne poznam. To bi lahko počel le dehnar, če bi ga imeli. Vedno je bil trdna vez, ki nas je držala skupaj, pa še pameten je bil in nas vodil. Je pa tudi to res, da nas je bilo po prvi vojni še enkrat več, čeprav so mnogi umrli na frontah in v begunstvu. Ker si me pri prejšnjem vprašanju prekinil, bi nadaljeval. Ker sem hotel o dehnarjevi smrti izvedeti čim več, sem bil kar nekajkrat na Veterniku, ki je južno od Kanalskega Loma. Hiše, v kateri je živel z zeliščarko, danes ni več. Starejši možakar mi je povedal, da je bil mož, ki je takrat živel z njo, doma iz Višnjega Dola, ki je blizu vrha Plomina (779 m). Kar pri dveh domačinih pa sem v Kanalskem Lomu izvedel, da so dehnarja res vrgli živega v brezno. A o tem se le šušlja, saj o tem



noče nihče javno spregovoriti, ker se bojijo maščevanja. Eden, ki so ga imeli za lahkega, pa je šel celo z menoj, da mi je pokazal brezno. Če boš želel tja, ga boš zlahka našel. Če greš iz Kanalskega Loma proti Kalu nad Kanalom, je malo pred odcepom ceste za Lokovec pred ovinkom na desni strani ceste na bregu tisto brezno. Njegovo ime pa sem pozabil. Čez nekaj dni sem se vrnil k breznu, kjer sem pustil *treberniki*, saj je tam vendar njegov grob. Želel pa bi vedeti tudi, kje živi njegov zduhec.

*Ali mi lahko še kaj poveš o Janezu Štruklju, Cungu iz Tolminskega Loma?*

*Jože:* O njem sem ti že nekaj povedal in ne bi se rad ponavljal. Če se bom, me ustavi. A, kar bom danes povedal, bom le zato, ker si dobil zaupanje pri Strgarju, ki je zame kot dehnar, obenem pa je tudi moj prijatelj in velik poštenjak. Čeprav je bil Štrukelj posebne sorte človek, sva si bila zelo blizu že zaradi staroverske naveze. Pogosto sva se srečevala in si o staroverskih skrivnostih marsikaj zau-pala. Ker si Strgarjev popč,<sup>438</sup> boš o tem tudi ti nekaj izvedel.

Pod Avstrijo so prišli na široko njivo geodeti in spraševali po imenu vsake vzpetine. Tako so tudi za imena dveh vrhov južno od široke njive. Eno so namenoma zamolčali in tako dali obema isto ime. Le, da so prvemu na zahodu dali domače ime Habruc, drugemu zamolčanemu pa pravopisno Gabrovec. To pa je norost, saj so imeli ljudje vedno za vsak vrh svoje ime. Namenoma zamolčano ime je bilo namreč Matjar. Ker pa so ga častili staroverci, so ga na tak način želeli izbrisati. Na vrhu Matjara je namreč stal velik kamen matjar, ki je s svojo močjo seval vse naokoli ter skrbel za plodnost polj in živine. Po pripovedi naj bi nekoč z neba padel na ajdovo njivo črn kamen. Ker je bila tisto leto ajdova žetev tako obilna kot še nikoli, so kamen zakopali pod Matjar. Od takrat naprej so ga ime-novali ajdov matjar. K njemu so hodili dvakrat letno; prvič, ko so ajdo sejali, in drugič, ko so jo želi. Ko pa je nekoč neurje s točo uničilo celoten pridelek, so razkačeni kmetje za to krivili tisti poganski kamen, kot očiten dokaz pa je bil pas okoli njega, kjer toča ni padla. Še isti dan so ajdov matjar razbili, kamenje pa razmetali vsepovsod.

*Ali morda pa le še kaj veš o Cungu?*

*Jože:* O njem bi lahko napisal celo knjigo. A vedi, da se s suhimi usti tega ne da narediti. A, ker molčiš, bom nadaljeval. Bil je res škrat, a ne tisti ob Miklavžu, temveč dobri gozdni škratelec.<sup>439</sup> Ko to rečem, mi moraš verjeti, ker je bil res tak, kot da bi hodil v drugo šolo, ali prišel iz drugega sveta. Kaj so si domačini o njem mislili, pa sem ti že povedal. Prepričan sem, da je živel tisto staroversko življenje izpred stoletij. Zato je tudi poznal stvari, ki jih mi nismo več. Mogoče prav zato, ker smo bili brez dehnarja. Svoje obrede je opravljal sam, ne da bi jih razlagal drugim. O čaščenju vodnega duha sem izvedel slučajno, dan preden je začel s pripravami. Staroverci so ta obred opravljali v času, ko je začela zeleneti bukev ob Vodičniku, ki je blizu vrha Komeščin, in to v mlaju. Tisti, ki se je za to odlo-čil, je moral najprej poiskati zeleno vejo brina, pušpana in omele. Brinovo je potem moral namočiti v Soči pri Babji jami, pušpanovo v vodi potoka Vogersček, omelino pa v domačem vodnjaku. Naslednji dan pa je vse tri odnesel k Vodičniku. Za tem je v njeno vodo zapičil vse tri veje, tako da je z njimi dobil vodni tročan. Šele potem je šel trikrat okoli mlake v smeri urinega kazalca. Prvič si je v njej umil roke, drugič obraz in tretjič noge. Pred odhodom pa je vse tri veje namočil v mlako in spil iz nje tri požirke vode, ki jo je zajel z dlanjo, in s tem dobil nekaj moči vodnega duha. Vse tri veje je potem doma obesil pod *gank*. Tistemu snopu pa so rekli *zevsje*. Ob suši je prosil vodnega duha za dež, tako da je na ogenj posipal brinove iglice. Da bi polja obvaroval pred točo, je nanj posul liste ali jagode omele, pušpanove liste pa je na ogenj vrgel med prošnjo, da bi sneg skopnel. Nekateri umirajoči pa so si zaželeli tudi vodo iz Vodičnika. Tisto *zevsje*, kot ga je imenoval, sem pri njem res videl, vendar niti pomislil nisem, da bi imelo kakšen poseben pomen za naše verovanje. Od takrat naprej pa sem ta obred opravljal tudi sam in se o njem pogovarjal s svojim zduhcem. Za nekatere je bilo tisto opravilo preveč naporno glede na njihovo starost, zato sem jih zelo razveselil, ko sem jim *zevsje* naredil in jim ga vsako leto tudi prinesel na dom.

Cungov je vsako leto dan po zimskem kresu opravil še špilenje. Pred tem je v polni luni iz jese-

<sup>438</sup> Fantek.

<sup>439</sup> Škrat.

## ŠPILE TRIROGELNIKI

KI NIT JE IZDELOVAL  
ZANIZ STRUKEH - CUNGU  
IZ TOLMINSKEGA LOMA

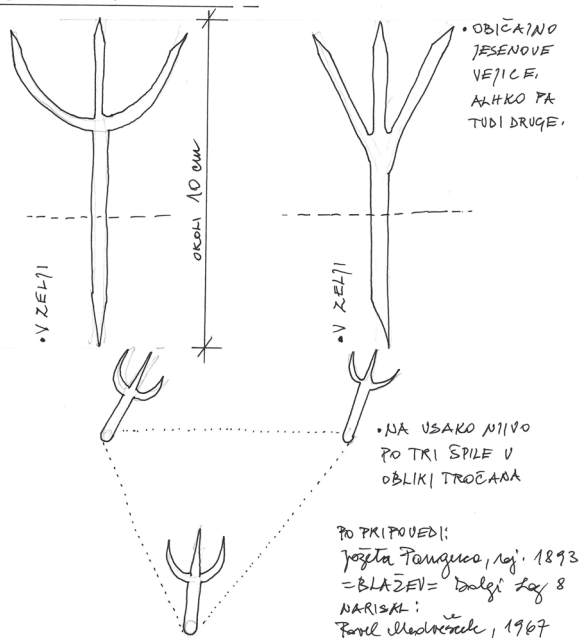

Sl. 120: Špile

a je skočil pokonci in mu zabrusil, naj se briga zase in ga pusti pri miru. Ker pa ga je sosed še naprej žalil, mu je še povedal, naj raje zase govori, ker postavlja takšne nagrobnike, kot da bi si želel ostati tukaj na svoji bogatiji, ne pa odfrčati v nebesa, kot ga uči njegova vera.

*Ali morda veš, kakšnega zduhca je imel Cungu?*

Jože: O njem ni rad govoril, ker se je bal, da bi ga s tem ogrožal. Vem le to, da je bil v kačjem pastirju, ki ga je prvič srečal v Vodičniku. Od takrat naprej je tudi skrbel, da se tista mlaka ni zaraščala in da je bila v njej vedno voda.

*Ali morda veš, kdo je pri vas izdeloval brtine?*

Jože: Zagotovo niso bili izdelani na desnem bregu Soče, kot nekateri mislijo. Naše izročilo o tem se pač ni ohranilo. Le eden od naših iz Trščakov je povedal, da jih je izdeloval nekdo od Korenov pri Lipcah, vsi pa so bili narejeni iz nagnoja.

*Ali ste tudi pri vas poznali žar kamen?*

Jože: Seveda smo ga poznali. Po našem izročilu naj bi bil prvi vzidan pri Hribarjevih v Trščakah, od tam pa se je širil na druge domačije.

*Ali je bil tudi pri vas matjar Kresnik?*

Jože: To pa zahteva daljši odgovor. Severno od Tolminskega Loma na vrhu Preklenca, od koder se vidi tudi Velika Baba<sup>441</sup> in Triglav, je nekoč stal matjar Kresnik. Bil je iz dveh delov. Spodnji je bil večji,

<sup>440</sup> Trirogeljnik.

<sup>441</sup> Velika Baba je staro ime za Matajur, ki izhaja iz italijanskega poimenovanja *Monte maggiore*. Domačini so ga kasneje poslovenili v Matajur.

novih vejic napravil špile (sl. 120),<sup>440</sup> velike največ deset centimetrov. Špile je imel pri sebi ob kresu. Špilenje pa je opravil ob sončnem vzhodu. Če sonca ni bilo, je nanj počakal. V vsako njivo je zapičil tri špile, tako da so tvorile tročan, ki bi pripomogel k dobri letini. Če so špile izgubile, so tistim, ki so jih odnesli, naredile škodo na pridelku.

*Kot vem, so zimski kres opustili po prvi vojni, ali ne?*

Jože: Seveda smo ga, predvsem zaradi Italijanov, ki so prepovedali kurjenje v naravi, še posebno, kadar je šlo za naše običaje. Ampak to za Štruklja ni veljalo, saj ga je vsako leto na skrivaj zakuril na mestu, kjer ni bil viden, pa tudi manjši je bil od običajnega. Nekoč pa ga je nekdo iz Kanalskega Loma prijavil, ker je kuril na njegovem zemljišču in ker se je bal, da bi zaradi vetra zagorel še travnik. Ko se je gozdar pojavil pred Cungovo hišo, je ta na skrivaj pobegnul. Ker nihče ni vedel, kje je in ker so ga sosedje opisali kot neodgovornega, se ni več vrnil. Štrukelj je bil drugače zelo miroljuben človek. Hodil je pač po svojih poteh, ne da bi domačini vedeli, kam hodi in kaj tam dela. Nekoč ga je sosed srečal sredi gozda, ko je sedel na štoru in gledal v nebo. Ker je bil prepoten od dela, se je obregnul vanj rekoč, naj raje gre na pokopališče in očisti prijateljev grob, kot da lenari v senci. Ne vem, zakaj so ga te besede tako prizadele,

zgornji pa manjši, ki se je končal v naravno špico. Oba dela sta bila naravna kamna, le ležišče, kjer sta se spajala, je bilo poravnano s klesanjem. Tam, kjer je bil Kresnik postavljen, so ga nasprotniki z lahkoto prevrnili in ga zvalili navzdol po strmini. To obsojanja vredno dejanje se je zgodilo morda dve leti pred prvo vojno. Tistega Kresnika si za čuda ni lastila nobena vas. K njemu so hodili od blizu in daleč. Preden so v mraku kres prižgali, so izbrani fantje iz Grudnice trikrat ustrelili iz možnarja. To je bila neke vrste najava, da bodo lahko okoličani opazovali kres. Ker je možnar v Grudnici izdelal tamkajšnji kovač, so ga fantje tam tudi hranili. Kresno mesto na Preklenci je bilo znano tudi po tem, da so tam kurili opozorilne kresove, ko so prihajali v deželo Turki. Že takrat, ko so fantje pripravljali poletni kres, so dekleta po travnikih in pašnikih nabirala kresnice, ki jim danes nekateri rečejo ivanjščice. S tistimi so spletele venčke, ki so jih odnesle domov. Kajti tam narejeni, so imeli še večjo varovalno moč, ki sta jo dodala Kresnik in kres.

Navada je bila tudi, da smo zjutraj po zimskem kresu v decembru doma naredili *ognjak*. Vzeli smo nekaj pepela, ki je nastal v kresni noči, mu dodali toliko vode, da smo iz njega lahko izoblikovali kroglo v velikosti jajca in vanjo porinili zrno boba. Da bi bil *ognjak* bolj čvrst, smo ga še povajjali v moko. Nato smo ga stisnili in položili na sredino krožnika. Šele takrat smo vanj dolili toliko vode, da je segala do polovice *ognjaka*. Isti zvečer je ena od žensk, ki je to najboljše znala, prerokovala letino in drugo, ki pa je veljalo le za domačo hišo.

*Kako pa?*

*Jože:* Na podlagi tistega, kar se je z *ognjakom* zgodilo na krožniku. Pomembno pa je bilo tudi, kje se je nahajal bob in ali je *ognjak* zaradi vode povsem razpadel, ali je od njega še kaj ostalo.

*Verjetno ste tudi pri vas poznali drevesa, imenovana vrhini.*

*Jože:* Danes jih sicer ni več, ker so jih posekali. Zakaj, pa ni težko ugotoviti. Kot več, prav iz takšnih razlogov kot na desnem bregu. Nekoč so bila to sveta drevesa, ki so rasla na vzpetinah od Vrhavca, Trščakov, Okroglega, Hoj in Dolgega Laza pa vse do Vetrnika. Zadnji *vrhini* so bili še pred prvo vojno le okoli Vetrnika, vendar le štirje. Če verjamemo govoricam, naj bi jih posekali gospodarji, ker so po vojni potrebovali les za obnovo hiš in hlevov.

*Ali si se zaradi staroverstva počutil kdaj ogroženega?*

*Jože:* Enkrat zagotovo. Nikoli nisem ugotovil, kdo so bili tisti, ki so mi stregli po življenju. Bilo je okoli leta 1922, ko sem šel na sejem v Gorico. Ob vrnitvi sem šel z železniške postaje v Avčah po cesti proti domu. Kot vedno sem malo pred Spodnjim Logom zavil desno na strmo stezo, ki je vodila v Vrtače. Nekje pod vrhom sem zaslišal nenavaden šum, ki je prihajal proti meni. Ko je postal glasnejši, sem skočil v stran. V tistem trenutku je mimo mene švignilo nekaj rjavih topovskih granat iz prve vojne. Če bi me katera zadela, bi me ubila. Niti pomisliti pa ne smem, kaj bi se zgodilo, če bi tudi eksplodirala. Ko sem prišel na vrh, sem našel desko, na katero so neznanci zložili granate in spodaj dve podloženi *lajšti*, s katerima so desko v hipu dvignili, da so vse granate naenkrat zgrmele navzdol po strmini.

*Kaj pa, če je bilo tisto namenjeno komu drugemu?*

*Jože:* Mogoče, a tudi za to nimamo nobenih dokazov. Pomembno je le to, da se je zame dobro izteklo. A veliko ljudi je vedelo, da sem se tistega jutra odplavljali z vlakom na sejem v Gorico, obenem pa so me tudi videli, ko sem odhajal, in navsezadnje bili tudi seznanjeni, kdaj se bom vrnil, ker sem jim povedal. Nekateri so mi celo naročili, kaj naj jim prinesem iz mesta. Ko sem po vsem tistem pogledal v nebo, me je nekaj stisnilo za grlo. Zahajajoči sončni žarki so razpršeno osvetlili težke črne oblake, v katerih sem še zadnji hip zaznal megličasto žensko telo, ki je izginilo vanje. Takrat sem se šele zavedal, da je bila nad mano Nikrmana, ki me je rešila pred smrtjo.

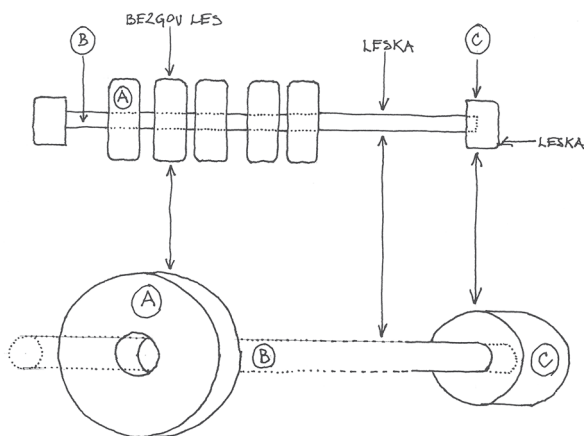

Sl. 121: Obren

deževni oblaki izbrišejo. Ko pa je nebo jasno, je njeno telo mnogo višje in našim očem nevidno. Toda jaz povezujem Nikrmano tudi z *obrenom*, ki ga ti gotovo ne poznaš in o njem verjetno še nikoli nisi niti slišal. Ali ne?

*Res ga ne poznam, pa tudi nihče mi ga ni niti omenil. Ti Pepi si prvi. Saj poznaš mojo radovednost, zato jo moraš kmalu potešiti.*

*Jože:* Če sem *obren* (sl. 121) omenil, ti ga bom tudi obrazložil. Na našem koncu sva ga imela in uporabljala le midva s Štrukljem. Starejši, ki so ga imeli, pa so že vsi pomrli. Na desnem bregu sem ga videl le pri Kopoviščarju. Seveda, Strgar ga tudi pozna, prepričan sem pa, da ga tudi uporablja, saj ga je tudi zadnji dehnar.

*Najprej mi razloži, kako in iz česa je bil narejen ter čemu je služil?*

*Jože:* Izdelan je bil iz lesa, običajno iz leske in bezgovine. Na okoli 10 cm dolgi leskovi palčki je bilo nataknenih pet bezgovih obročev, ki so bili ob straneh omejeni z zatiči, da se ne bi sneli. *Obren* so uporabljali le staroverci, ko so se odločili, da se bodo poglobljeno in dalj časa pogovarjali z Nikrmano ali z zduhcem. Ker so v takem primeru roke pogosto odveč, ker pač ne vemo, kam z njimi, jih je treba zaposliti. S tem pa damo glavi prosto pot, da neovirano stečejo misli in pogovor. To so opravljali leže na klopi, v senu ali travi, pa tudi čepe in naslonjeni ob steno, deblo ali skalo. V vseh teh primerih so s prsti obeh rok nenadzorovano vrteli *obren*, ki ga je vsak posameznik izdelal zase in po svoje, saj ni bilo nobenih posebnih pravil, razen seveda obveznih petih obročev v širini izdelovalčevega palca. Sedaj ti bom pokazal svojega, da ga boš lahko narisal.

*Tvoj je dolg točno 13 cm in se na njem dobro vidi, da si ga veliko vrtel, saj so obroči zglašeni. Kaj pa pomeni tisti vrezani znak ob strani?*

*Jože:* Če bi dobro pogledal, bi videl, da ni znak, ampak črki J in P. Ti sem vrezal zato, da se ve, kdo je njegov lastnik. Dolžina *obrena* pa ni pomembna, saj ga vsak naredi po velikosti svojih rok.

*Ali ste vaše kačje glave ozbenali pri Koritih?*

*Jože:* O tem sem ti že večkrat govoril. To je bilo zelo davno, saj veš, koliko časa smo že brez dehnarja. Kadar so nam kačjo glavo uničili ali odnesli, smo se obrnili na štirinajstega dehnarja. Ta je nato kačjo glavo izbral in tudi poskrbel, da so jo njegovim ozbenali v Doblarcu.

*Ali je njegova črna vahta ukrepala tudi na vašem teritoriju?*

*Zame pa je še vedno največja uganka Nikrmana. Toliko obrazov in oblik ima, pa še danes ne vemo, zakaj. Mogoče poznaš odgovor?*

*Jože:* Moj odgovor je lahko le en od mnogih. Zakaj jih je toliko, pa samo potrjuje, da to verovanje ni vodeno, ampak da ima vsak pravico, da si glavno božanstvo razlaga po svoje, saj ga od blizu še ni nihče videl.

*To sem že slišal. Povej mi raje, kako jo ti vidiš?*

*Jože:* Mogoče se mi boš na skrivaj smejal, če sedaj ne, ko boš šel proti domu. Vidim jo le kot žensko telo v oblakih, ki se neprestano spreminja. Enkrat je debelo, hip za tem suho, ki se v trenutku razpotegne po celotnem nebu, a kmalu ga

*Jože:* Enkrat, ko smo za to prosili. Verjetno pa so ukrepali, ko so izvedeli, da je prišlo do nasilja nad nami. Seveda tega nismo nikoli izvedeli, ker članov črne vahte nismo poznali. V takih primerih smo se vedno obrnili le na štirinajstega.

*Za kakšen slučaj je šlo, da ste zaprosili za posredovanje črne vahte?*

*Jože:* Ko so po prvi vojni obnavljali porušene hiše in hleve, je eden od naših pridobil vojno škodo in dovoljenje za obnovo skromne hiške. Sosedje pa so bili proti in ga celo na grob način silili, naj gre k bratu, ki se je priženil v sosednjo vas. Rekli so mu, naj si tam postavi hlev, saj drugega ne potrebuje. Ko bo "crknil", pa bo brat že poskrbel, da bo imel v njem kaj koristnejšega.

*In kaj se je potem zgodilo?*

*Jože:* Drugo jutro so najglasnejšega soseda, ki se je pijan vračal z Mosta, našli v grapi potoka Drobočnika. Imel je zvito roko in zlomljeno nogo, na glavi pa veliko rano. Z vojaško ambulanto so ga menda nato odpeljali v goriško bolnico. Šepal je kar nekaj mesecev, a rekel ni nikoli niti besede. Tudi takrat ne, ko so tisto hiško, ki ji je nasprotoval, obnovili.

Ti, ki vse stvari izvohaš, ali si morda slišal kaj o orlovi bukvi?

*Sem, in to že večkrat. Ali si bil kdaj tam?*

*Jože:* S Štrukljem sva se nekoč odpravila tja. Vodil me je on, ker je o tisti poti vedel več kot jaz. Hodila sva večinoma po stezah in v mraku prišla v Čepovanski Dol, kjer sva na skednju prespala. Naslednje jutro pa sva se povzpela na Stador. Iskala sva mesto, kjer je nekoč rasla orlova bukev. K sreči je mimo prišel možakar z Lazen in nama pokazal tisto mesto. Povedal nama je tudi, da so vaščani z Lazen ob poletnem kresu tam vedno kurili kres. Mlajše ženske pa so domov prinesle venčke iz cvetja, ki so jih tam spletle. Te so dale na hišna in hlevska vrata. Na paši pa so enega obesile na rog najstarejše krave. Menda so zadnji kres prižgali leta 1915, ko so bili nekateri fantje že vpoklicani v vojsko, drugi pa so že odšli na rusko fronto.

*O Tajutini hiši bi si želel več podatkov, predvsem pa več podrobnosti, če sploh obstajajo. Ali jih morda poznaš?*

*Jože:* O njih sem ti že na dolgo in široko pripovedoval. Če si takrat nisi ničesar zapisal, si sam kriv. Pa ja ne misliš, da lažem? Ali pa me morda hočeš tako ujeti, ker misliš, da sem tako pozabljen, da ne vem, kaj sem ti povedal in česa ne? Moraš mi verjeti, da sem ti vse, kar sem vedel o Tajuti, že povedal, zato nimam danes česa dodati.

*Ne jezi se zaradi tega, kar te bom vprašal. A govori se, da skrivaš neki stol in da o njem še nisi spregovoril. Ali to drži?*

*Jože:* Barabe grde, zdaj pa ne vem, ali so to zakuhale klepetulje ali klepetoni. Okoli leta 1930 mi je eden od naših iz Mešnjakov povedal, da je izvedel, da ima neka ženska z Vetrnika doma starinski stol, ki ji ga je dala zeliščarka, s katero je takrat živel dehnar. Takoj je šel k njej. Stol, ki mu ga je pokazala, je bil zelo lepo izdelan trinožnik (*sl. na strani 439*). Sedežna polkrožna ploskev je bila iz javorja in nekoliko vdolbena. Noge pa so bile iz nagnjoja in prav tako oblikovane. Na sedežni ploskvi spodaj je bila vrezana črka D in letnica 1791. Takoj je vedel, komu trinožnik pripada. Ženski je dal eno krono, kot je zanj zahtevala. Od tam pa je prišel naravnost k meni. Cena se mu je zdela previsoka, saj kot je rekel, bi ga on izdelal v dveh urah, vendar ne bi bil tako lep. A, ker je bil od zadnjega dehnarja, ga je vseeno kupil. Ker sem vedel, da ni kaj zavlačevati, sem ga še isti večer odnesel k štirinajstemu. Bil ga je otročje vesel, vzela ga je v roke, ga ogledoval in gladil. Zanj mi je dal še pol krone več za trud in pot do njega. Predvsem pa, ker sem spoznal njegovo vrednost. Prijatelj iz Mešnjakov je bil vesel, ker je

dobil z obrestmi vrnjen denar, meni pa je bilo toplo pri srcu, ker smo le dobili nekaj, kar je uporabljal naš zadnji dehnar, in s tem stol rešili pred izginotjem.

*Hvala za spoštljivi odnos do dehnarja, ki ga nisi niti poznal. Neverjetno pa je to, da si dogodek iz pred 35 leti ohranil le zase. Sedaj bi te pa še rad vprašal, če si slišal za matjar v Možen Dolu? O tem mi je pripovedoval Janez Jug Loverču iz Široke njive.*

Jože: Videl sem ga, ko sem bil še otrok. Domačini smo mu rekli le mož. Stal pa je tam še po prvi vojni. Po tem pa so moža prevrnili in razbili. Stal je na križišču poti, ki gre iz Vrtač proti Seniškemu Bregu in iz Široke njive proti zahodu. Danes rečejo tistemu kraju Možen Dol, vendar je bil vedno Možev Dol. Ime pa je dobil po moškem spolovilu, ki je bilo vklesano na vzhodni ploskvi. Kraj je bil posvečen plodnosti. Seveda je nekatere spolovilo zelo motilo, zato so ga neznanci s sekačem zelo poškodovali. Ker to ni bilo dovolj, so ga večkrat tudi premazali, po prvi vojni pa, kot sem že povedal, uničili.

*Kako pa je bil mož sprejet v času tvojih staršev?*

Jože: Ko so šli domačini mimo moža, so nanj vedno vrgli vejico ali rožo in ga prosili za plodnost polj, živali in ljudi. Ob poletnem kresu so nanj obesili še venček iz rož, v zimskem pa iz zimzelenja. Takrat spolovilo ni nikogar motilo, saj so vsi živeli predvsem od polj in živine in so bili zato še kako odvisni od rodovitnosti vsega okoli njih.

*Ali je bilo kje še kaj podobnega, kar mi nisi še povedal?*

Jože: To, da imam suha usta, pa kar preslišiš.

*Pepi, veš kaj, steklenica je ves čas na mizi. Nalil pa si boš že sam in toliko, kolikor boš hotel. Le to glej, da mi ne omagaš.*

Jože: Gotovo ti še nisem povedal o drevesu, za katerega sem izvedel šele pred nekaj leti. O njem mi je pripovedovala ženska, ki sicer nima otrok, je pa veliko let sodelovala z vaško babico pri številnih porodih. Po rojstvu otroka so otroško posteljico in popkovino na skrivaj odnesli, jo v veliki tajnosti položili v duplo za kamnom in prekrili z listjem. Duplo, ki je bilo za kamnom, je oblikovala korenika lipe, ki je rasla na tistem mestu.

*Zakaj takšna skrivnost pri otroški posteljici in popkovini, medtem ko smo pri živalih na to gledali povsem naravno?*

Jože: To vprašanje sem zastavil tisti ženski tudi jaz. Ali veš, kaj mi je "baba" odgovorila? Da to ni moška zadeva in naj v to ne vtikamo svojih nosov. Ker pa so tisti časi, ko se je to dogajalo, že davno mimo, je le potešila mojo radovednost, a pod pogojem, da priznam, da tudi moške razjeda "babja" radovednost. Priznal sem, a le zato, ker v nasprotnem primeru ne bi ničesar izvedel. Še potem je poskušala dogovor izigrati, tako da je le po ostrem prerekanju spregovorila. Otroška posteljica in popkovina tvorita živo vez med materjo in otrokom. Po porodu pa se ta vez nadaljuje, a je nevidna. Nadaljuje pa se lahko le, če živo vez vrnemo materi zemlji. Šele, ko jo v celoti sprejme, postane tista nam nevidna vez trajna. Ta čas pa traja trikrat po sedem lun. V primeru da bi kdo otroško posteljico in popkovino od tam odnesel, bi otrok umrl.

*Ali ti je povedala, kje je bila tista skrivnostna lipa?*

Jože: Je, vendar je danes ni več. Stala je zahodno od Modrzeli v smeri hriba Gošče, nekje v bližini steze, ki gre približno tudi v tisto smer.

*Kakšno vlogo so imeli stari starši v tvojem otroštvu?*

Jože: Na to vprašanje ni samo enega odgovora, ampak jih je več. Odvisno je bilo namreč, v kakšni družini so živeli. Če je imel gospodar potomce, je običajno kmetijo prepustil sinu, da jo je vodil. Nekoliko drugače je bilo, če ni imel sina, in spet nekaj drugega, če je bila gospodinja žena. Po mojem mnenju so stari starši največ prispevali k vzgoji vnukov. Imeli so več izkušenj in časa, kot pa starša, ki sta delala na kmetiji od teme do teme. Zato sta stara starša po večini največ hišnega izročila prenesla na vnuke. Po prvi vojni se je tu za stare starše udomačilo laško ime nono in nona. V mojem otroštvu pa sta bila le *ače* in *mat*.

*Kako si se v otroštvu odzival, ko si bil od nečesa prizadet, ponižan, po nedolžnem obdolžen ali žalosten?*

Jože: Govoril bom le o svojih izkušnjah, ki so me v otroštvu najbolj prizadele. Tudi takrat so mi bili stari starši največja opora in njihov poduk me je resnično pomirjal in pomagal. Podobno lahko trdim tudi za druge starejše v sosesčini. Reakcija na vse tisto, kar si v vprašanju navedel, pa je bila vedno enaka. Kot da bi me izstrelil iz topa, sem se pognal nekam v naravo, nevedoč kam. Tekel sem toliko časa, da sem omagal. Šele takrat sem vklopil možgane, ki so začeli iskati nekoga, da bi mu predal breme, ki me je tiščalo v prsih. Prvi, ki se je takoj oglasil, je bil zduhec. Za težje primere pa sem za pomoč vedno prosil Nikrmano in jo z veliko vnemo iskal po nebu. So pa bili tudi primeri, ko sem šel nekam v gozd med skale in tam na vso moč tulil kot zverina toliko časa, da sem popolnoma izgubil glas. Šele po tistem sem se z majavo hojo in sklonjeno glavo počasi začel približevati domu. A le do mesta, kjer so me domači lahko opazili. Tam sem hodil kot izgubljenec v krogu, dokler ni eden od domačih prišel do mene, mi dal roko in me počasi odpeljal v hišo. Takrat je telo zajelo neverjetno olajšanje, kot da bi nekaj bodečega šlo iz njega. V zrelejših letih pa je take in podobne "bolezni" najbolje zdravil štirinajsti.<sup>442</sup> Tudi jaz sem šel nekajkrat k njemu, da mi je dal delček sebe. Je delovalo, moram reči, ne vem pa, kako in zakaj. Sam brez njegove pomoči ob vseh pritiskih, ki sem jih vsa pretekla leta doživljal, ne bi zdržal. Verjetno bi se zapil in propadel. Tako kot mene, je z besedo rešil še mnoge druge, čeprav je vse to delal na prikriti način, da ga ne bi odkrili. Posebno zagnano se je ubadal z mladimi, ki so se zaletavali v odklenjena vrata. Tudi to mu moram šteti v dobro, da je učil starejše, naj svojih otrok

Sl. 122: Frlin

ne kaznujejo s fizičnimi bolečinami. Neštetokrat jim je rekel, naj se učijo pri živalih, ki svojih mladičev ne kaznujejo in ne mučijo, pa čeprav so brez razuma, kot radi rečemo. Velel jim je, naj ne posnemajo učiteljev in farjev, ki otroke kaznujejo z večurnim klečanjem na žitnih zrnih. Obenem pa jih še tolčejo s palico po prstih in vlečejo za ušesa kot prašiče, ko jih skaplajo. Umirjena in odkrita beseda, ki je izrečena v pravem trenutku, je edina, ki rešuje vse probleme. Palica zgornje ali zgori, beseda pa se ohrani v človeku. Ni izgubljena, če ne pride danes v zavest, bo prišla pa zagotovo jutri. Še danes se spominjam, kako sem položil obe roki na klop, da mi je lahko potem učitelj s palico tako stolkel prste, da so pomodreli in zatekli. Ko je *ače* to videl, je klobuk vrgel na tla in ga z jezo pohodil. Potem pa je rekel: "Tisti pa ni učitelj, saj niti tega ne ve, da si tudi kmečki otroci služijo kruh z rokami. A kako naj z ranjenimi rokami delajo?"

Vedno sem zadovoljen, če ti lahko povem nekaj, česar še ne poznaš. Zato te sprašujem, če si morda kaj slišal o *frlinu*?

Ne, niti ne vem, kaj to je, zato mi le povej.

Jože: O *frlinu* (sl. 122) sta vedela le še dva naša, ki sta mi o njem tudi pripovedovala. Eden je bil z Vetrnika, drugi pa iz Dola. *Frlin* so imeli zato, da bi po smrti zduhcu čim prej

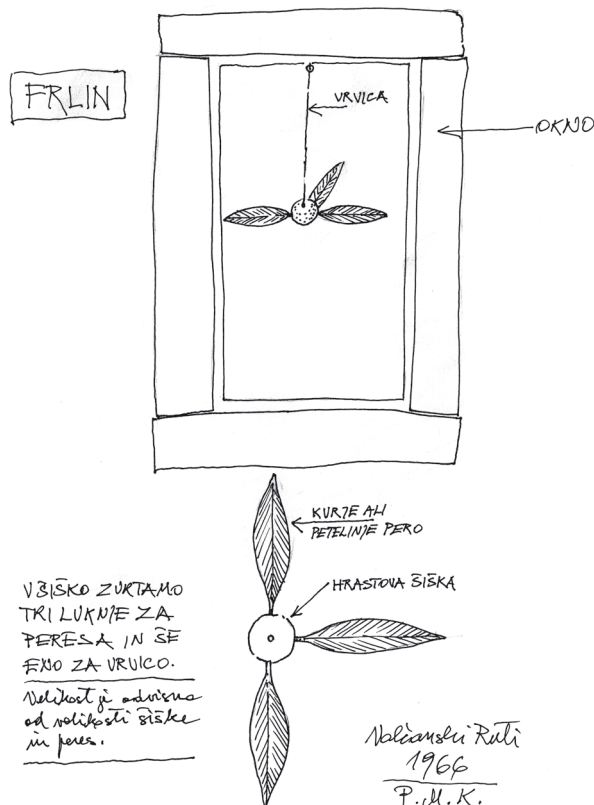

<sup>442</sup> Dehnar.

pomagali mimo vseh ovir do tistega, kjer bo živel naprej. Zato je vedno visel na oknu spalnice. Gre verjetno za zelo star običaj, saj ga druge niso poznali. Kako je bil izdelan, pa sem izvedel in videl v Dolu. V večjo hrastovo šiško zavrtamo tri luknje v obliki trikotnika. Vanje potem zataknemo tri večja peresa kanje, sokola, orla ali katere druge ujede in jo obesimo nekam na okno spalnice. Ko sem se o *frlinu* pogovarjal s štirinajstim, mi je povedal, da ga ima obešenega in vanj vtaknjena tri orlova peresa, ki jih je našel na Krnu. Zatrnil pa je, da je *frlin* in z njim povezan običaj šel že zdavnaj v pozabo.

Lahko bi ti še kaj povedal, a ne vem, če te zanimajo tudi podrobnosti. Na primer še nekaj o zeliščarki z Vetrnika.

*Zanima me vse, kar je povezano s staroverstvom. Skrbi pa me, ker prevečkrat jemlješ v roke steklenico.*

*Jože:* Ne boj se tega, jaz že vem, do kod lahko grem. No, naj nadaljujem. Zeliščarka, pri kateri je takrat živel dehnar, je bila zelo v skrbeh, ker se domov ni vrnil niti drugi dan, kar se ni še nikoli prej zgodilo. Ker ni vedela, kam je odšel, je začela po njem spraševati znance. Šla je tudi v Kanalski Lom in Kal nad Kanalom. Nihče ga ni videl, niti vedel, da bi ga kdo k sebi poklical. Da bi ga lažje pozabila, je šla k Šklafrni v Gorenjo Trebušo, ki je bila dobra vedeževalka, ali, kot so ji takrat rekli, *vidonca*. Prosila jo je, naj jo seznanj s tisto čarovnijo. Ko se je čez čas vrnila domov, je poleg zeliščarstva še vedeževala. Kar pogosto so k njej začele hoditi okoliške ženske. Ker pa jih je spotoma seznanjala še z našo staro vero, so jo ponoči neznanzi strašili in nadlegovali. Nekateri pa so jo kar na cesti javno zmerjali s čarovnico in ji obljubljali zasluženo kazen. Ker ženske za tem k njej niso več hodile, je ostala brez sredstev in hrane. Bila je primorana, da se za nekaj časa umakne k prijateljici Šklafrni.

*Ali se je kasneje vrnila na Vetrnik?*

*Jože:* Kot vem, ne. Kot že veš, so staroverci z desnega brega Soče hodili k vodnemu duhu v Padence, medtem ko so naši z levega brega hodili k Lijaku. Šli so skozi Ravnico, pri Podpeči pa po stezi navzdol do izvira Lijaka. Jaz sem šel prvič z nekaterimi ob suši, ki je bila okoli leta 1910. Vem, da so tam ob vodi nekateri nabirali kamenčke in rastline. Po prvi svetovni vojni pa k Lijaku, kot vem, ni šel več nihče. Že takrat, ko smo šli mi, so tja hodili le še redki. Verjetno zato, ker smo bili brez dehnarja. Če takrat ne bi bilo Dolfeta, ki nas je nagovoril in vodil, Lijaka z veličastnim oltarjem vodnega duha ne bi videl nikoli.

K stari cerkvi v Dolenjem Nekovem, kjer je bilo nekoč sončno svetišče in od koder se lepo vidi Soča, pa so hodili posamezni staroverci, ki so imeli težave z očmi. Na vzhodu pod cerkvijo je bila naravna in vedno vlažna vdolbina, v katero je vedno posijalo prvo sonce. Vanjo so bolniki za nekaj časa položili prinesena zelišča, s katerimi so se zdravili. V dar pa so pustili nekaj prodnikov iz Babje jame. Vzeli pa so prodnik, ki je bil tam že prej, ga odnesli domov in ga dali pod vzglavnik. Pred odhodom so prinesena zelišča odnesli s seboj.

Ob breznu Na levpah pri Trščakah je iz žive skale rasla mogočna lipa. Govorilo se je, da je s koreninami prišla v dno brezna, kjer je bila zdravilna voda. Zaradi tega so spomladi mnogi hodili k njej, da bi ozdraveli. V njeno deblo so s svedrom zvrtili luknjo in vanjo vstavili lesen žlebiček. Kapljice, ki so padale v posodico, so sproti zaužili. Nekateri so bili zato ob njej več ur. Pripovedovali so o vseh mogočih in nemogočih ozdravitvah, med drugim tudi o tem, kako je mati k lipi odnesla mrtvega otroka. Ne ve se, kaj je vse tam počela, a domov je prinesla živega.

*Ali si bil kdaj Na levpah?*

*Jože:* Bil, a šele po drugi svetovni vojni. Lipe nisem videl. Brezno pa je verjetno zelo globoko. Ko sem vanj vrgel kamen, je čez dolgo časa tam spodaj nekaj zaropotalo.

Na nekaj sem se še spomnil. Ne vem pa, ali bi te to zanimalo. V Dolgem Lazu so dolgim deževnim dnevom, predvsem jeseni, rekli *fajhtni dnevi*,<sup>443</sup> ki niso na nikogar dobro vplivali. Starejši ljudje so imeli za to priliko na zalogi posušene trhle repe, ki so jih s palico tolkli, in z njimi med hojo prašili

<sup>443</sup> Vlažni dnevi.



po dvorišču, da bi s tem odgnali meglo in *fajht*<sup>444</sup> iz okolice, predvsem pa iz hiše. V Košeniji pa so mi povedali, da so nekoč s trhlo repo zakadili tudi svinjake, ko so zboleli prašiči.

*Kdaj pa se je to, kar si povedal, dogajalo?*

*Jože:* Pred prvo vojno skoraj po vseh kmetijah, po njej pa le v nekaterih. Danes se na to, predvsem mladi, smeji in nas imajo za neumne.

A vidiš, na pomembnejše reči pa bi skoraj pozabil. To je denimo pust. Pred prvo vojno smo pustnim maskam rekli kar šklafedrini. Ta običaj na koncu zime je bil za vse staroverce zelo pomemben. Prinesel je ponovno veselje in upanje, ki ga je po dolgih temnih in mrzlih dneh človek še kako potreboval. Seveda je večinska vera temu nasprotovala in ga tudi preganjala, a povsem zatrla ga ni nikoli. Predolgo je že v krvi človeka, ki je živel in bil odvisen od zemlje. Podrobnosti pa si že zapisal takrat, ko si tu okoli iskal izročilo o pustu in bil tudi pri meni.

*Ničesar nisva še rekla o Babji jami?*

*Jože:* Danes res še ne, a v prejšnjih pogovorih veliko. Če je ne bi bilo, bi bila stara vera zagotovo nekaj drugega, kot je danes. Zanesljivo ne takšna, kot je, saj je še vedno glavno svetišče za naše, ki živijo na obeh bregovih Soče. V preteklosti je pomenila enako, a za mnogo širši prostor. Štirinajsti je nekoč omenil, da so takrat prihajali sem verniki, ki so pripadali desetim dehnarjem. Morda sem tudi še kaj pozabil. Ne vem, ali je omembe vreden dostop do nje. Najkrajša pot je ob strugi Vogerščka. Mnogo daljša pa je tista, ki gre iz Tolminskega Loma v Gorenji Log. Seveda so še nekatere steze, ki so krajše, a jih poznajo le domačini. Te so danes zaraščene, ker po njih redko kdo hodi. Bojim se, da bodo kmalu neprehodne.

Paulo dragi, preživela sva celodnevni šiht skupaj, ne da bi se skregala. Ker pa naju nihče ne plača, nadur ne bova delala. Za danes končajva. Če se bom še česa spomnil, boš napisal, ko spet prideš k meni.

*Pepi, kaj naj ti rečem? Hvala lepa, a to je zagotovo premalo. V tolažbo ti lahko rečem le to, da ti bodo hvaležni tisti, ki bodo to tvoje pričevanje nekoč brali.*

Dolgi Laz, 1967

## KAKO SO POSTAVILI TEMENIKE

*Pepo, letos sem zadnjič pri tebi. Ponovno pridem na pomlad. Danes sem ti v zahvalo za najino sodelovanje prinesel nekaj zavitkov cigaret in žganje, s katerim boš lažje pregnal gripo, ko bo prišla k tebi. Toda danes sem prišel še za nekaj drugega. Ko sva se pred mesecem srečala v Hojeh, si mi povedal o Babji jami meni povsem neznane stvari, a so mi nekatere nejasne. Da bi to odpravila, te prosim, da mi odgovoriš na nekaj vprašanj. Pri zimski kačji glavi ne vem zanesljivo, ali ste sem gor prinesli tisto iz Babje jame in le zato, ker je po vašem verovanju prepovedano pozimi hoditi vanjo, ali pa ste imeli neko drugo kačjo glavo, medtem ko je tista ostala tam na svojem stalnem mestu v jami?*

*Jože:* Greva počasi, od vprašanja do vprašanja. Torej, v Babji jami je bila stalno kačja glava. Toda ob dolgotrajnem deževju nastanejo visoke vode, ki jih ima tudi potok Vogeršček. Te pa se v večji meri stekajo v Babjo jamo. Vendar iz nje prihajajo pod visokim pritiskom, kar pa povzroča močno pršenje na Pršu. Tiste vode bi kačjo glavo iz nje zagotovo odnesle. Zaradi vsega tega so bili tisti, ki so živeli najbližje Babji jami,<sup>445</sup> pod prisego zadolženi, da jo iz jame takrat odnesejo na varno, in sicer na določeno mesto, ki je bilo tam v bližini. Ko pa so vode upadle, so jo zopet odnesli na svoje stalno mesto. Nekaj drugega pa je bil zimski čas, ko tja zaradi prepovedi nismo smeli hoditi. Da pa bi imeli kačjo glavo tudi v zimskem času blizu in še na varnem, smo iz jame prinesli sem gor rezervno in jo poimenovali zimska kačja glava.

<sup>444</sup> *Fajht* pomeni vlaga.

<sup>445</sup> Verjetno tisti iz Gorenjega ali Dolenjega Loga.

*Kako pa je bilo z vašimi, ki so živeli na desnem bregu Soče? Ali ste jim zimsko kačjo glavo posojali,?*

*Jože:* Nič od tega. Naši dehnarji so vedno in skoraj povsod, kjer so bile postavljene kačje glave, ozbenali še nadomestne. Vendar je bilo pri Babji jami nekoliko drugače. Stalna kačja glava je bila naša, ker jo je ozbenal naš dehnar. Nadomestno pa dehnar z desnega brega Soče. To so imeli oni za zimsko kačjo glavo.

*Kako pa je izgledalo, da so bile v Babji jami dve kačji glavi? Ali so obiskovalci sploh vedeli, katera je glavna oziroma prava?*

*Jože:* Glavna kačja glava je bila na polici, desno od vhoda v jamo, medtem ko je bila nadomestna na levi strani, globlje v jami in skrita v razpoki. Zanj so zelo dobro skrbeli tisti z desnega brega, ki so se z našimi dogovorili, da nadomestno kačjo glavo ob velikih vodah odnesejo na varno. Obe pa sta bili na varnem in pod zaščito velikega tročana.

*Ali so bile morda kakšne razlike med kačjimi glavami na desnem in levem bregu Soče?*

*Jože:* Seveda so bile razlike, saj je bila vsaka kačja glava neponovljiva posebnost. Kačja glava je bila le tista, ki je imela vklesane vdolbine za nameščanje očes v sicer naravno oblikovan kamen. Tista pa, ki očes ni imela, je bila glava, a vedno z uporabo imena vrha, na katerem je bila postavljena, ali pa v primeru da je tam nastala po naravni poti. Kot na primer Hoščna glava, ki je bila na vrhu gore Goščč zahodno od Mešnjakov. Glavam podobne kamnite gmote so bile tudi babe.

*Vse premične kačje glave in glave so torej ozbenali le na določenih mestih. Kako pa so potem ozbenali tiste glave in babe, ki so bile zraščene s podlago?*

*Jože:* Vse tiste je ozbenal dehnar s svojimi zapriseženimi na licu mesta. Kako pa je ta obred potekal, ne vem, saj se je to dogajalo pred več stoletji ali celo tisočletjem.

*Ali morda veš še kaj o tročanu, kar bi tudi mene zanimalo?*

*Jože:* Ne vem. Kaj te sploh zanima? Še tega ne vem, kaj si o njem že slišal. Mogoče bi te zanimalo, kako so nekoč pri nas v Dolgem Lazu postavili začetno mesto oziroma točko tročana, ki je potem dobila ime *temenik*. Tega so imele vse vasi in zaselki, ki so živeli v skladu s staro vero na našem področju. Takrat pa, ko so začeli kamne oziroma *temenike* imenovati hudičevi kamni, so nam jih uničili. *Temenik* je bil pomemben za vse, kar se je zgodilo v vasi, saj so prav od *temenika* nastali še vsi ostali tročani, v katerih so bile zgrajene hiše in vsi drugi objekti v vasi. Tako kot drugje so tudi *temenik* v Dolgem Lazu uničili, a šele leta 1930 na dan začetka njihovega štirideset dnevnega posta.

*Prosil bi te, da mi nekoliko obširneje poveš o hišnih tročanih in kako so jih v Dolgem Lazu označevali, oziroma določali?*

*Jože:* Vsaka kmetija je imela dva kamna v tročanu vzdana v hiši ali hlevu, lahko pa tudi v kakšnem drugem objektu, ki je pripadal kmetiji. To sta bila lahko tudi naravna kamna zraščena s podlago, in še to, da je bil eden lahko v enem objektu, drugi pa v drugem. Tretji kamen tročana, ki je bil lahko naravni kamen ali zasut v zemlji, pa je bil hišna skrivnost, saj je zanj vedel le gospodar hiše. Gospodar je zanj povedal le sinu, ki je prevzel kmetijo, vendar šele na smrtni postelji. Sin pa je moral očetu priseči, da bo zanj skrbel, da ga ne bodo uničili ali poškodovali. Kmetije, ki so iz kakršnihkoli razlogov ostale brez vednosti skrivnosti o tretjem kamnu, pa so počasi propadle, saj so stanovalci iz nevednosti ali po naključju kamne v tročanu poškodovali, ali jih celo odstranili. Da bi tročan deloval, pa ni bilo dovolj le, da si vedel za skrivnostni tretji kamen, ker se je hišni *tročan* moral navezovati še na ostale tročane v vasi, saj so bili vsi povezani v verigi drugih, ki se je končala ali pa začela v *temeniku*. Samotne kmetije teh problemov niso imele, ker so imele le svoje. Podrobnosti pa ti ne bom razlagal, saj vendar nisi

naši! Že tako preveč veš o tem. Za to pa se lahko zahvališ le Janezu Strgarju. Brez njegove "komande" od mene ne bi izvedel ničesar.

*Začela sva s tročanom, ti pa mi sedaj govoriš še o temeniku, ne da bi mi povedal povezavo med njima.*

*Jože:* Verjetno bi moral začeti čisto na začetku, tako kot so mi o nastanku temenika v Dolgem Lazu pripovedovali starejši možje. Ne ve se, kdaj, a zagotovo pred nastankom tega zaselka. Na kresni dan zjutraj je prišel takratni dehnar na povabilo krajanov, ki so nameravali postaviti prva bivališča. Sam si je potem ogledoval okolico. V obeh rokah je imel enaki palici iz blista,<sup>446</sup> ki ju je držal pred seboj z iztegnjenimi rokami. Od časa do časa je palici približal, tako da sta se dotaknili. Kdaj pa kdaj ju je približal tudi zemlji in bil takrat še posebno pozoren, če bi v rokah morda začutil neko "prasketanje". Tako je počasi obhodil velik del travnate površine, ki jo je izbral. Ko pa je začutil v rokah "praske-tanje", je obstal in v zemljo zabil nagnojev kol. Naslednji dan, ko je sonce vzhlo, so po dehnarjevih navodilih na koncu sence, ki jo je naredil nagnojev kol, zabili blistov količek, drugega opoldan, tretjega pa preden je sonce zašlo. Takrat so otroci prinesli dehnarju dve polžji hišici, dva želoda in dva bela kamenčka. Po enega od teh je obdržal dehnar, ostale tri pa je izročil najstarejšemu vaščanu. Dehnar je nato svoje vrgel v klobuk in ga pokril, najstarejši pa je svoje položil ob vznožje blistovih ali brezovih količkov. Ko je bilo to opravljeno, je eden od otrok iz klobuka vzel le enega od predmetov in ga izročil dehnarju, ki je poiskal enakega pri enem od količkov. Tisti je potem postal glavni vaški *temenik*. Seveda je nagnojev kol kmalu nadomestil že pripravljen kamniti podolgovati kamen. Tega so potem dali v izkopano jamo, ga podprli z drugimi manjšimi kamni in vse skupaj zasuli z zemljo. Vsak temenik pa je imel na vrhu ravne ploskve vklesan manjši tročan ( $\Delta$ ).

*Ali je kateri izmed temenikov preživel in se ohranil?*

*Jože:* Tega ne vem. Mislim pa, da ne, ker so v času, ko smo bili pod Italijo, tudi nekateri naši so-krajani mrzlično iskali vse sledi stare vere. Vse, kar so našli, so uničili in razbili na čim manjše dele, ki so jih razmetali naokoli.

*Zdaj pa sva se kar precej oddaljila od Babje jame, o kateri se mi vse pogosteje porajajo vsa mogoča vprašanja. Zato bom nekaj teh postavil tudi tebi. Prosil bi te, da mi poveš, ali je bila Babja jama svetišče za posameznike ali skupine starovercev?*

*Jože:* Verjetno ti ne bom povedal tako, kot bi bilo treba, a žal se v to nisem nikoli poglobljaj. Zagotovo pa so Babjo jamo najbolj oblegali posamezniki, morda manjše skupinice dveh ali treh posameznikov, dvakrat letno pa tudi množično. A to je veljalo le v času pred prvo svetovno vojno.

*V katerem času so bili množični obiski, ki jih omenjaš?*

*Jože:* Največ starovercev je prišlo popoldne ob poletnem kresu, ko so se tam odvijali tudi posebni obredi, ki pa so šli žal v pozabo. Proti večeru pa se je ista množica preselila na kresno mesto, kjer so zakurili kres. Nekaj manj starejših in nekoliko več mlajših pa je prišlo na Ajdno v oktobrski polni luni, torej v času, ko so imeli novo ajdovo moko že pri vsaki hiši. Takrat so se prav tako odvijali posebni obredi, ki jih verjetno nihče več ne pozna. Pri obeh pa je v notranjosti jame piskalo več piskačev na posebne piščali, ki so bile narejene prav za te obrede.<sup>447</sup> Posebnost pa je bila ta, da prisotni niso smeli vedeti, kdaj so piskači prišli in odšli ter od kod so bili.

*Ali so se teh dveh obredov udeleževali le moški?*

*Jože:* Ne, čeprav jih je bilo res največ. Vendar so se obredov udeleževale tudi ženske, dekleta in

---

<sup>446</sup> Breze.

<sup>447</sup> Verjetno gre za veliko *kabrco*.

otroci. Toda zadnjič je bilo to ob kresu nekaj pred prvo svetovno vojno. Po tem pa je ta običaj zamrl kot marsikateri drugi.

*Veliko sva govorila o Babji jami, toda niti besede nisem slišal o veliki beli kači, ki je nekoč živela v njej. Zakaj ta molk?*

Jože: Mogoče zato, ker se izogibam stvarim, ki mi povzročajo nelagodje in bolečino. Gotovo si slišal, da Babja jama ni več tisto veličastno svetišče, kot je bilo vse do leta 1902, ko mu daleč naokoli ni bilo enakega. Ko pa so se začele priprave za izgradnjo železniške proge Dunaj–Trst, so na tistem prostoru začeli z vrtnjem dveh predorov in miniranjem velikanske koničaste skale Škurblje. Neznosen ropot pri teh delih je veliko belo kačo pregnal iz Babje jame skozi podzemlje v Jazbenk. Tam se je spremenila v orla in odletela v bolj miren in prijazen kraj, kjer je na novo zaživela kot bela kača. Nam pa je na žalost ostalo onečaščeno svetišče, ki pa je za nas še vedno najpomembnejše. Toda s tem še ni bilo konec nesreč, ki so se zgrnile nad to neponovljivo svetišče stare vere. Kot veš, so čez Prš zgradili še velik kamnit železniški most, ki preprečuje dostop sončni, lunini in zvezdni svetlobi. Te pa so bile sestavni del tega svetega prostora z neokrnjeno naravo. Kot zadnje pa so na Soči proti severu pod vasjo Selo zgradili še veliko betonsko pregrado za elektrarno, ki je nasilno ustavila normalen pretok reke Soče in s tem povzročila povsem novo stanje v zalivu Na lun, ki je danes bolj podobno jezercu kot pa divji gorski reki. Ob tem pa je uničila še enkratno peščeno obalo, ki je služila za zdravljenje.

*Ker vidim, da nisi več zbran in pripravljen, da pogovor nadaljujema, ti bom postavil še zadnje vprašanje. Leta 1965 si mi rekel, da je bila na hribu Gošče, nekoč Belin, kačja glava, ki je bila uničena v prvi svetovni vojni. Danes pa si mi povedal, da je bila tam Hoščna glava. Kateri podatek je torej pravi?*

Jože: To, da nisem pripravljen nadaljevati pogovora, ne drži. Le rad bi, da si malo oddahneva in da poskusim tvoje žganje. Da je na vrhu Gošče oziroma Belinu stala nekoč kačja glava, drži. Prav tako tudi, da je bila uničena v prvi svetovni vojni. Janez Štrukelj iz Tolminskega Loma je bil edini, ki si je želel, da bi tam ponovno postavil kačjo glavo. Ker pa mu ni uspelo, da bi dobil nadomestno ozbenano, se je odpravil k prijatelju v Lipice, ki je vedel za ozbenano nadomestno glavo z Vetrnika, ki je severno od kmetije Koren. Ko sta jo našla, jo je postavil na Gošče in jo imenoval Hoščna glava, ker so na Lomu tistemu vrhu rekli Hoščna. Vendar je tudi ta pred drugo svetovno vojno izginila. Kot vidiš, se stvari tudi pri staroverstvu spreminjajo.

***Nato sva odšla sedeti pred hišo, kjer sva se naprej sproščeno pogovarjala in poskušala žganje. Čeprav je Pepo rad pil sadjevec, se mu je zdel moj tropinovec skoraj enakovreden. Kar naenkrat pa je skočil pokonci in rekel: "A vidiš hudiča!" ter s prstom pokazal na žensko, ki je šla po spodnji cesti gor proti Hojém.***

*Pepo, kaj pa je narobe z njo, da jo zmerjaš s hudičem?*

Jože: Ko sem šel zadnjič mimo njene hiše, sem bil res malo okajen in zato ujedljiv. Namesto, da bi pot nadaljeval, sem zavil na njeno dvorišče, in to ravno, ko je iznad hišnih vrat snela venček in ga očistila pajčevine. Ker mi ni privoščila niti svojega zlobnega pogleda, sem ji, ko ga je ponovno obešala, rekel: "Sram Vas bodi, ker ste ga ukradli stari veri. Obenem pa ga ne znate niti narediti, saj ne poznate njegovega pravega pomena". Še preden je šla v hišo in jezno zaloputnila z vrati, pa mi je zabrusila: "Kar poberi se z mojega dvorišča, ti pijani umazani brezverci!". Pomisli, za brezverca me je proglasila. Mene, ki živim z vero, ki je starejša od njene, pa še naša je povrhu vsega.

*Kaj pa je bilo narobe z njenim venčkom, da si se tako grdo obnašal do nje?*

Jože: Razjezila me je, ker se je delala, kot da me ne vidi. Obenem pa sem vzkipel, ker so venček res prevzeli od nas. Dali so mu le drugo ime, mislim, da so ga poimenovali venček svetega Ivana in ga tudi po svoje delali. Naš venček, ki je tu nastal v davnini, pa so naši vedno pletli ob poletnem kresu.

Izdelovala so ga predvsem dekleta in otroci, rekli pa so mu kresni venček in so ga naslednji dan po kresu obesili le nad hišna vrata. Tisti je dobil tudi moč kresa, ker so ga pletli v njegovi bližini. Služil je kot varovalo pred zlimi duhovi, v hišo pa je prinašal srečo, ljubezen in zdravje. Na svojem mestu je moral ostati do naslednjega. Zelo pomembno pa je, da je moral imeti le rumene cvetove, ki so imeli moč sonca. Ob zimskem kresu pa so pletli venčke le iz lobodike, ki pa je morala imeti vsaj nekaj rdečih jagod. Jagode, ki so med pletenjem odpadle, so z nitjo ponovno prišli. Ti venčki pa so bili namenjeni le za hlevska vrata. Tudi ti so imeli moč, da so odganjali hudega duha in vse vrste bolezni ter obenem še poskrbeli za rodnost živine. Prav tako so morali tudi ti venčki ostati na vratih do naslednjih. Takrat pa so suhe venčke sneli s hišnih vrat in jih na domačem ognjišču zažgali, venčke s hlevskih vrat pa so zdrobili in jih vrgli na tla pod živino, v svinjak in kurnik.

*Kakšno pa je danes stanje z vašimi venčki?*

*Jože:* Pozabljeni so, kot da niso nikoli obstajali. Mi strici jih ne pletemo, ker jih nismo nikoli. Pa tudi svojih družin nimamo, da bi to počele. Pred prvo vojno pa je bilo drugače. Vse naše družine so jih z veseljem pletle. Kot otroci, se spominjam, smo bili vedno pri tem delu prisotni in pomagali ter obenem tudi ocenjevali, kateri je najlepši. Po vojni pa je tudi ta običaj šel v pozabo. Svojega so ohranili le tisti, ki so pletli Ivanovega. Ne vem, kaj jim pomeni. Meni toliko kot italijanska zastava. Nekaj podobnega se dogaja z *močeradovcem*.<sup>448</sup> Vem, da ga mnogi delajo, ne da bi sploh vedeli, zakaj. Kot slišim, jim služi le, da je nekaj "ekstra", ki gre dobro v prodajo. O močeradu pa zanesljivo ne vedo prav ničesar.

*Kaj bi pa o njem morali vedeti?*

*Jože:* Mislim sem, da sva končala, a kot vidim, si ponovno odprl tisto tvojo torbo in zopet pišeš. Ne vem, čemu ti bo vse to služilo zdaj, ko sva izgubila še Janeza?

*Pepo, če si na volji pa mi le povej, kaj bi tisti o močeradu morali vedeti?*

*Jože:* Oni prav ničesar. Imajo svojo vero, ki ne potrebuje ne močerada in ne tročana. Takrat sem namreč mislil le na mlade staroverce, kaj vse so morali o njem vedeti in še o marsičem drugem.

*Kaj na primer?*

*Jože:* Popolnoma vse! Močeradi so bili namreč lunine živali. Njihove živo rumene "flike" so razpo-rejene po celotnem telesu, kot bi se razletela luna. Živijo predvsem ponoči, medtem ko podnevi spijo pod vlažnim listjem. Ker so za nas svete živali, so zato nedotakljive. Njihova uporaba v zdravilstvu in pri nekaterih obredih je zelo strogo določena in v rokah dehnarja. To, kar se je dogajalo po prvi svetovni vojni, ko so jih množično uporabljali za izdelovanje *močeradovca*, je nastajalo izven starover-

---

<sup>448</sup> Če rumeno-črnega močerada namažemo s pekočo snovjo, ki draži kožo, začne iz nje izločati posebno snov, ki ima na človeka, če jo zaužije, nenavadno moč. Ko še niso poznali žganja, so močeradovec delali drugače kot danes. Močerada so v naravi ulovili tako, da se ni počutil ogroženega. Pred njim so postavili lončeni lonec, da je šel sam vanj, ga prekrili z vlažnim listjem in ga prinesli domov. V lončeno skledo so potem dali že vnaprej pripravljeno medicino, nad skledo pa so obesili močerada za rep, tako da je visel z glavo navzdol. Nato so ga mazali s posebno pekočo rastlinsko snovjo, da je začel izločati obrambni sok. Tako so ga izmienično mazali in ga polivali z medicino. Čim dlje so to ponavljali, tem več soka se je nabralo v medicini. To opravilo je trajalo več kot eno uro. Močeradovec so po navadi pili le moški, ki so opravljali težka fizična dela, ali pa takrat, ko je bil človek zelo prestrašen ali v hudi duševni stiski. Medica za ta namen je bila pripravljena v razmerju 2 : 1, to je dva dela čiste vode in en del medu. Na toplem je moral med do konca prevreti v medicino. Ko so ljudje začeli doma kuhati žganje, pa so močeradovec pripravljali le še z njim, vendar so to pripravljali tako, da je po njem kapljal in se po tem nabiral v posodi pod njim. Za normalni močeradovec so uporabljali enega močerada na liter žganja, za srednjega dva, za najmočnejšega pa tri. Po tem opravlilu naj bi močerada zopet spustili v naravo. Najboljšega je vedno pripravljali Jože Blažev. Kot je povedal, ga je leta 1946 v času angloameriške vojaške uprave nekaj litrov prodal celo ameriš-kemu oficirju. Jože je poznal še en recept za izdelavo močeradovca, vendar tega ni hotel povedati, ker naj bi bil namenjen le tistim, ki ta recept poznajo in ga cenijo.

stva. Seveda pa moram priznati, da smo ga tudi mi z veseljem uporabljali in ga še vedno. Dehnarjev *močeradovc* pa je bil izdelan drugače, a recepta nihče ne pozna. Prav tako je šel v pozabo tudi tisti na desnem bregu, in to takrat, ko je deh nar brez naslednika umrl. Vem le, da se je uporabljal še pri obredih, pri katerih so bili prisotni tudi zapriseženi ali člani črne vahte. Spominjam se, da je nas otroke stari Lovrenc, ki je bil doma iz Vrš, večkrat odpeljal v osojne vlažne predele, kjer smo skupaj z njim opazovali močerade. Naučil nas je, kako moramo šteti rumene "fleke" na njihovih telesih. Neparno število je pomenilo večjo moč, ki jo ima močerad. Te je za svoje potrebe uporabljal tudi deh nar. Lovrenc nam je tudi pokazal, da ima vsak močerad drugačno "obleko". To je, da so rumene "fleke" na njem drugače oblikovane in razporejene. Najbolj zanimivo pa je bilo takrat, ko nas je odpeljal v kakšen potok, kjer nam je pokazal mlade močerade "pukce",<sup>449</sup> iz katerih se bodo razvili odrasli močeradi in naposled zapustili vodo. Učil nas je tudi, da moramo močerade pustiti pri miru in jih ne prijemati v roke. Če ga že srečamo, se mu je treba ogniti, ali pa počakati, da gre s poti. Povedal nam je tudi, kako je neki trgovec zgodaj zjutraj videl na cesti vse polno močeradov, ki so ravno prečkali cesto. Pognal je konje, da je kolesje mnoge pomendralo. Toda že tisto noč je k njemu v sobo prišel zlobni močeradov zduhec in mu pregrizel vrat, da je v hudih mukah umrl.

Paulo, lačen sem in zato se mi danes ne da več govoriti. Če počakaš, bova skupaj nekaj pojedla. Boš videl, takoj bo narejeno, ker imam že vse pripravljeno.

*Zelo dobro je, še nikoli nisem tega jedel. Kako se tej jedi reče?*

Jože: To je regratova pivska frtalja. Jaz jo zelo rad jem, ker greni. Spomladi je nežna, zato jo bolj redko pripravljam.

*Kako pa jo pripraviš?*

Jože: Divji regrat nabereš; danes sem ga sicer s težavo dobil; očistiš in opereš. Potem ga je potrebno še na drobno sesekljati in dati v posodo. Vanjo dodamo še eno ali dve jajci, sol in poper ter zamešamo. Narežemo špeh, ki ga sprazimo v ponvi. Ko so ocvirki rumeni, dodamo še sesekljan česen, vendar kmalu ulijemo nanj zmes in jo poravnamo. Ko je spodaj pečena, jo obrnemo. Ko je pečena še druga stran, jo zvrnemo na krožnik, razrežemo in že je pripravljena za jed. Seveda se ob njej prileže kakšen kozarec *vipavca*, a ga danes nimam. Naslednjič, ko prideš, ga prinesi. Takrat bom frtalji dodal še košček tolminskega sira. Da me ne boš hvalil kot dobrega kuharja, ti moram povedati, da mi je ta recept povedal Tone Kopoviščar, ki pa ga je imenoval stričeva frtalja, pa tudi bolje jo je pripravil. Najboljše pa je pripravljaj ribe na različne načine, ki si jih je sproti izmišljeval. Vse pa je pekel na domačem maslu, s soljo in žajbljem.

***Preden sem odšel, je Pepo iz notranje police okna nekaj vzela. Ko sva stala pred hišo, da se posloviva, mi je nekaj dal.***

Jože: To kamnito srce (*sl. 123*) mi je, preden sem odšel k vojakom, darovalo dekle, ki sva se imela rada. Ta prekleta vojna pa je vse uničila. Vzela nam je mir, dom in naše drage. Meni tudi upanje, zato ga poklanjam tebi. Naredi z njim, kar želiš, jaz sem ga hranil skoraj petinpetdeset let.

Pangerci, 1967



*Sl. 123: Kamnito srce*

<sup>449</sup> Pupki.

## KAKO JE NASTAL SVET

Nikrmana je bila prva in edina. Za njo je na temno zvezdnato nebo prišla luna. Šele, ko je luna zašla, je prišlo sonce, ki je osvetlilo Zemljo. V kamniti špranji se je nato prebudilo speče seme, ki je vzkalilo in zraslo v velikansko drevo, ki je sicer raslo počasi, a v tisočletjih prekrilo celotno Zemljo. Vse živali, ki so se na njem zaplodile, so druga za drugo stopile na Zemljo. Velikansko drevo je v momentu usahnilo, viharji in strele pa so ga počasi zvrnile na tla, kjer je zgnilo in se spremenilo v plodno zemljo. Namnožile so se rastline, za njimi pa še živali. Svet je s tem postal lepši in bogatejši. Spremenila so se tudi semena, saj iz nobenega ni zraslo tako mogočno drevo. Nikrmana je ugotovila, da je prišel pravi trenutek, zato je na Zemljo poslala prvega moža in ženo ter jima naročila, naj jo naselita z njunimi potomci.

Dolgi Laz, 1967

## VSEVED ZA VODO

Pred prvo vojno je stric Rudolf iz Drobočnika nekaj časa pomagal na eni kmetiji v Pangercah. Bil je pravi vseved za vodo, saj je o vodi in njenih skrivnostih vedel vse, poznal pa je tudi zdravilne in čudodelne studence. Največ pa je dal na vodovje okoli Babje jame. Nekoč so tam opravljali očiščevanje telesa in duha. Tisti, ki se je za to odločil, je najprej šel do vode v Babjo jamo, v kateri si je umil le roke. Za tem je šel v Kotel na Pršu, kjer si je v vodi umil roke, nato pa še obraz. Nazadnje je šel še k Soči, kjer si je umil zopet najprej roke, nato obraz in na koncu še noge. Po tem obredu je odšel pomirjen in zdrav domov. Zelo zdravilen je bil tudi eden izmed izvirov Vogersčka, imenovan Vučji, toda le, če si tam na kraju samem vrgel v posodo, s katero si jo zajemal, tri liste zimzelena. Po tej vodi so pogosto spraševali umirajoči.

Ko je Soča zelo narasla, je pri ljudeh, ki so živeli na njenih bregovih, vzbudila neizmeren strah. Običaj je bil, da so v takšnih primerih v jabolko ali repo zabodli tri skrivenčene žeblje in jih vrgli v vodo, da bi se umirila. Če po tem dejanju voda ni upadla, so eno drevo, ki je raslo ob njenem bregu, najprej ovili z bršljanom, nato pa še posekali, da je padlo v naraslo reko. Za njim so vrgli še žerjavico, v kateri so zažgali lovorove in žajbljeve liste z namenom, da bi se vodni duh umiril.

Bolne dojenčke so umivali v vodi, ki se je ob deževju nabrala v kotlicah in kotanjah, misleč, da v njej ni hudega duha in drugih golazni, ki so jih bile reke in potoki prepolni. Oboleli za jetiko ali sušico so uživali posebne čaje, skuhan v vodi, ki so jo prinesli izpod slapa, saj je bila polna posebne energije in tretje moči. Ker je imela voda iz nekaterih brezen in jam magično moč, pa so jo pri svojem delu uporabljale vedeževalke in nekateri zdravilci.

Rudolf se je posebno bal vode, ki se je na nekaterih mestih obrnila in tekla proti toku. To je imel za zahrbtno in zelo nevarno vodo, še posebno za otroke. Bal in izogibal se je prav tako vode, ki je ustvarjala vrtince, ker je vedel, da jih dela veliki črni vogrin,<sup>450</sup> ki ima takšno moč, da požre v hipu tudi utopljenca. Zelo pozoren je bil pri prečkanju katerekoli reke ali potoka, četudi je bila nizka in mirna. Vedno je to počel s pomočjo leskove palice. Še preden pa je šel vanjo, je preko nje vrgel kamen, ki ga je, ko je prišel na nasprotni breg, zopet vrgel na prejšnje mesto, da ne bi delal zmede med levim in desnim bregom, saj sta nasprotna pola.

Poznal je še nekaj zgodb, vendar jih ni želel povedati, ker so bile le v domeni domačinov in zato hoče, da takšne tudi ostanejo.

Dolgi Laz, 1967

---

<sup>450</sup> Jegulja.

# CIRIL LAMONOV

Ciril Krivec, rojen 1900  
"Lamonovi"  
Ravnica, Pri Peči 40

## DEDNOVO

*Ciril, ker ste doma iz Tolminskega Loma oziroma iz Širokega, bova zato pustila ob strani običaje iz Ravnice, kjer sedaj živita z ženo Zofijo. Kaj vse me zanima, pa sem Vam povedal že prej. Zato si želim, da mi poveste kaj zanimivega iz rojstnega kraja, morda kar iz Vaše mladosti.*

*Ciril:* Teh je kar nekaj, ki mi zdaj prihajajo na um. Mogoče bi začel z neko prastaro navado oziroma običajem, za katerega vedo danes le redki posamezniki na Lomu in okolici. O tem nam je pripovedoval naš stari oče, ki je bil pravi zaklad podatkov o času, ki ga je živel. Gre za običaj, ki sega zelo daleč v preteklost, in sicer v čas, ko so naši predniki začeli naravo, ki je bila pač taka, kot so jo sprejeli, preoblikovati. To je, da so po potrebi širili površine za njive, sadovnjake in senožeti. Te pa so morali s trdim delom odvezeti gozdu. Vsak tak uspeh je pomenil veselje in več kruha pri hiši. Zato so ga proslavili z *dednovim*, ki je bil, kot je zatrnil stari oče, zadnjič okoli leta 1850.

*Ali bi podrobneje povedali, kaj sploh je dedново?*

*Ciril:* Podobno vprašanje so takrat postavljali domačini tudi staremu očetu. Ker pa je z besedami vse težko povedati, sta se stari oče in njegov prijatelj domislila, da bi proslavili *dedново* v pravem okolju, kot se je to dogajalo v preteklosti. Ker je prijatelj živel na samotni kmetiji pod Preklencami in ravno končal s širjenjem travnika v avgustovi polni luni na gozdni površini, obenem pa ta običaj dobro poznal, saj je bil starejši od našega starega očeta, sta se odločila, da bosta *dednik* postavila prav tam, kjer so izkrčili gozd. Ker sem imel takrat trinajst let in ker je bil september, ko je na kmetiji manj dela, je stari oče v pripravo na *dedново* vključil tudi mene. Tako so imeli eni zgoraj nalogo, da z vejami pripravijo velik kres in uredijo okolico, pri nas doma pa smo izdelovali vse, kar je potrebno, da se tam postavi *dednik*.

*Kako pa se je ta stvar okoli dednovega začela in končala?*

*Ciril:* *Dedново* je hišni praznik, na katerem so prisotni tudi sosedje in sorodniki ter vsak, ki pride mimo. Najdlje so ga spoštovali kmetje, ki so ohranjali staro vero. Če drugega ne, pa vsaj nekatere običaje. Ko so fantje na samotni kmetiji končali kres in ostala dela ter je naš oče s pomočjo mene in še nekaterih mladeničev naredil *dednik*, sta oba gospodarja skupaj določila dan, ko bomo praznovali *dedново*. Vse, ki so se zanj zanimali, teh pa ni bilo veliko, smo obvestili, da se bo *dedново* začelo v nedeljo po kosilu septembra leta 1913. Točen datum pa sem pozabil. Na ravnem delu v bližini kresa so bile postavljene lesene klade in hlodi, kamor bi se lahko usedli tisti, ki težko stojijo. Sredi popoldneva je bilo tam veliko domačinov, pa tudi nekaj takih, ki oživljanju starih običajev niso bili naklonjeni, češ da so nazadnjaški in škodijo predvsem mladim, ki bi jih morali učiti naprednejših stvari, ne pa tistega "ptičjega strašila". Kljub temu sta gospodarja dala znak, da se *dedново* začne. Na že pripravljen prostor proč od kresa so trije mladeniči prinesli *dednikov ruštn* (sl. 124), ki so ga zapičili v že pripravljeno jamo v tleh, tako da je gledal proti kresu.



Za tem pa so tri mlajše ženske prinesle vejo bele omele, srajco, trakove in ostalo, da so *dednika* "oblekle". Ko so to opravile, je gospodar kmetije dal fantu znak, da je zatrobil na volovski rog, kar je pomenilo, da prihaja iz gospodarjeve hiše žerjavica, ki jo prinaša ena od hčera, s katero bo gospodar prižgal kres. Ko je kres začel goreti, so ga prisotni obkročili in gledali, kako gori. Ko jim je ob vročem ognju postalo prevroče, so se od njega oddaljili in se začeli med seboj pogovarjati. Starejši med sabo, mlajši pa ravno tako. S prihodom gospodarjevih deklet, ki so prinesle hrano in pijačo, se je pogovor še bolj sprostil, pa tudi smeha je bilo vedno več. V temi, ko je začel kres počasi izgubljati moč, so ga pogumni fantje začeli preskakovati, ženske pa peti in okoli njega plesati. Zaradi hladu in padle rose so starejši začeli odhajati, s seboj pa so odnašali še nekaj žerjavice, prav tako tudi gospodinja hiše, saj je z njo na ognjišču zakurila nov ogenj. Mladi pa so šli domov šele takrat, ko so zadnjo žerjavico pokrili z že pripravljeno zemljo. Tako je tam ostal le še *dednik* (sl. 124). Zimske nevihte in vetrovi so ga počasi slačili in trgali, tako da je na pomlad od njega ostal le še *ruštn* s prdatki. Vse ostalo pa bo počasi zgnilo in postalo zemlja, iz katere tako ali tako vse prihaja in odhaja. Ker je stari oče še kako vedel o usodi vsakega *dednika*, mi je naročil, naj z njega pobrem vse, kar je še ostalo, in naj to prinesem domov.

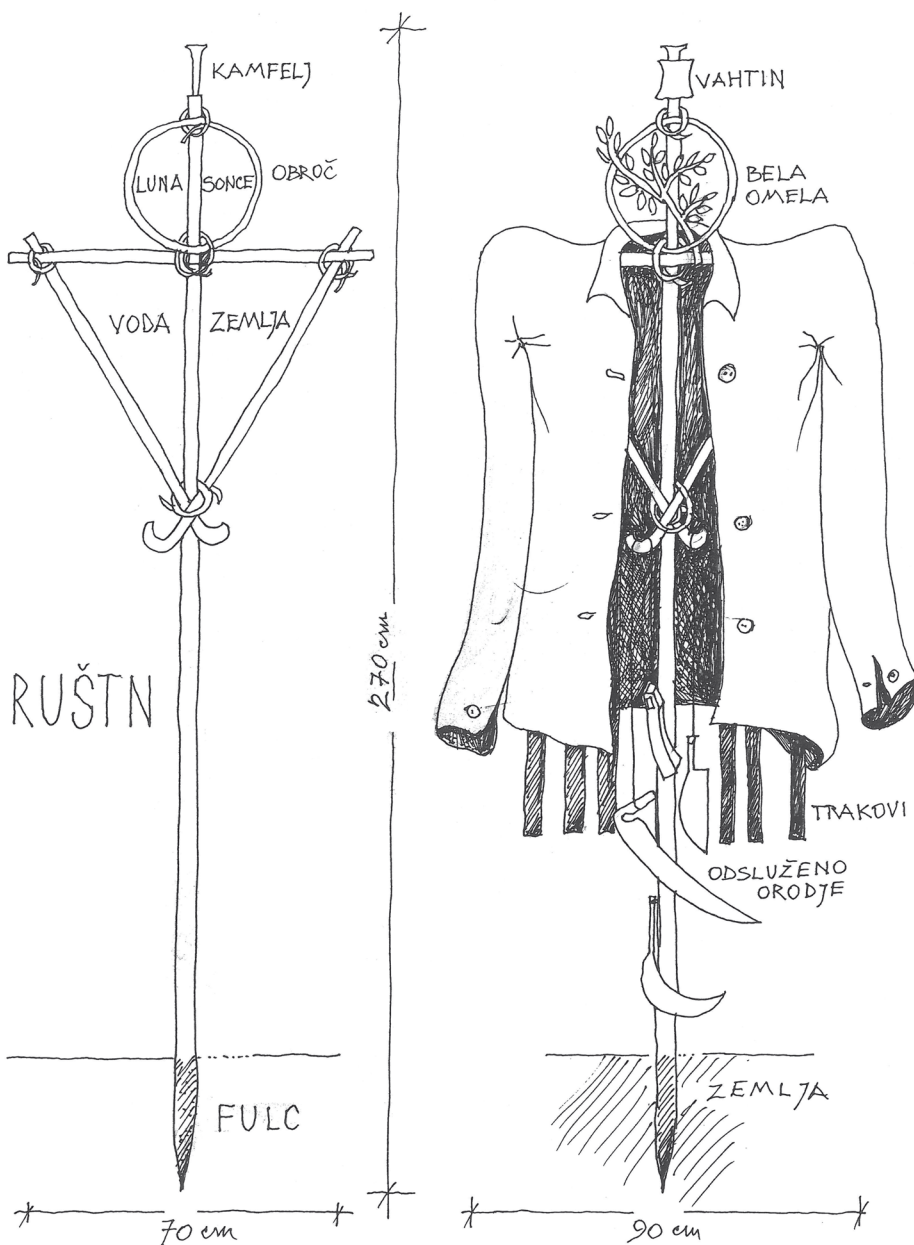

Sl. 124:  
Dednikov  
ruštn in dednik

*Kaj pa ste mu prinesli?*

*Ciril:* Na vrhu sem najprej vzel izrabljen brusni kamen, *kamfelj*,<sup>451</sup> leseni ris in vse, kar je viselo na spodnjem delu *tročana*. To je stari srp, *plevenica*<sup>452</sup> in *rančelica*,<sup>453</sup> medtem ko je koso, kdo ve kam, odnesel veter. Vse tisto je stari oče lepo obesil na steno skednja, kjer visijo verjetno še danes.

<sup>451</sup> Klamfa (skoba).

<sup>452</sup> Motika.

<sup>453</sup> Renčelica.

*Zakaj pa jih je želel ohraniti?*

*Ciril:* Običajno so jih hranili za opremo naslednjega *dednika* in ker so imeli v sebi posebno dobro moč, ki so jo nabrali od kresa in od samega *dednika*. Del droga imenovanega *fulc*, ki je bil v zemlji in sem ga takrat odsekal, pa je stari oče spoštljivo položil na ogenj ognjišča in nekaj mrmral.

*Če pogledava ruštn od zgoraj navzdol, je na vrhu droga zabit velik žebelj kamplj, pod njim pa je obroč oziroma ris. Ali mi lahko poveste, kaj predstavlja še vse drugo, kar je na njem?*

*Ciril:* *Kamplj* vleče iz neba vse dobre sile, *ris* pa predstavlja nebo z luno in soncem. Pod njim je tročan, ki je razdeljen na dve polovici. Ena predstavlja vodo, druga pa zemljo. Drog, ki vse skupaj drži pokonci, pa predstavlja zemeljski ogenj, ki gre skozi *fulc* in se na vrhu združi z nebesnim ognjem. Ko pa je *dednik* oblečen, je na *kamfelj* naslonjen odsluženi brusni kamen, ki mu rečemo *vahtin*. Znotraj *risa* v predelu lune in sonca pa so postavili vejo bele omele z belimi jagodami, če so takrat bile na njej. V zgornji vodoravni del tročana so namestili šest trakov, izrezanih iz oblačila pokojne ženske. Čez pa so obesili kot na obešalnik moško srajco, prav tako pokojnikovo. Barve obeh oblačil niso bile pomembne. Spodnji koničasti del tročana, ki gleda proti zemlji, ima na koncu obeh stranic dve kljukki. Nanje so obesili neuporabno orodje, kot je srp, motika, kosa, sekira, kladivo in drugo. Pomenov vseh teh omenjenih predmetov pa žal ne znam razložiti, ker sem premlad. To so zelo dobro vedeli le starejši možje. Vse, kar še vem, sem le slišal, nekaj malega tudi videl, veliko pa pozabil. Ker so po prvi svetovni vojni ta običaj opustili, ga je v ljudskem izročilu ohranjenega zelo malo. Verjetno te zanima, da so po nekaterih vaseh ob zimskem in poletnem kresu postavljali *dednik* tudi z namenom, da bi bili ob njih prisotni tudi pokojniki, saj so sooblikovali to pokrajino, ki jo imamo danes.

*Ciril, ni mi jasno, kaj naj bi pomenil na vrhu izrabljen kamniti brus.*

*Ciril:* *Vahtin* je bil povezovalc med *dednikom* in Nirkmano. Zagotovo pa tudi zelo nazoren spomin vseh orodij naših prednikov. Na njem so namreč brusili vsa orodja, s katerimi so krčili gozdove, se ob njih mučili in trpeli.

*Ali mi lahko poveš, kakšen pomen je imela dednikova srajca? Zakaj pa trakovi?*

*Ciril:* Žal se tega ne spomnim več. Spominjam se le, da oblačila niso smela biti oprana, tako da so imela še vedno pokojnikov vonj. To pa zato, da se je lahko *dednik* lažje pogovarjal z duhovi živih in z zduhci, ki so, kot so dejali starejši, spremljali dednovo in kresovanje.

*Ciril, ali ti predmeti zadnjega dednika, ki so na vašem skednju na Širokem, še kaj pomenijo?*

*Ciril:* Pavlo, če te zanimajo in če so še vedno tam, ti jih bom z veseljem prinesel, ko bom šel ponovno na Široko.

Pri Peči, 1970

***Čez nekaj mesecev, ko sem Cirila ponovno obiskal Pri Peči pri Ravnici, mi je izročil vse predmete, ki so se ohranili od zadnjega dednika. Bil je vesel, da jih bom lahko pri svojem delu uporabil in še komu pokazal, saj je bil to star običaj, ki je spoštoval naravo in jo zato tudi častil.***

***Preden sem odšel, se je še spomnil, da je nekdo s skednja vzel tisti izbrušeni kamen. Morda pa ga je potreboval, kdo ve, zakaj.***

# ALOJZ HUMARJEV

Alojz Štrukelj, rojen 1909  
"Pri Humarju"  
Kremence, Dolgi Laz 3

## AJDOVA JAMA

Ko se je sled za Ajdovo jamo čez čas izgubila, so jo nekateri imenovali Ajdova, drugi pa Ajdna jama. Ker se ni več vedelo, kje točno je, so si o njej izmišljevali vse mogoče stvari. Med drugim tudi to, da je v njej skriti zlat zaklad. Stari Mrak<sup>454</sup> je nekoč povedal, da se je okoli leta 1910 pod vrhom Korita v smeri proti potoku, ki se izliva nižje v Vogeršček, utrgal večji zemeljski plaz. Prvi, ki je prišel do njega, je bil Alojz Štrukelj,<sup>455</sup> ki je ugotovil, da je plaz odprl pot v Ajdovo jamo. V njej je takrat našel kamnito posodo *ajdunk* (sl. 125), v kateri so bila plesniva ajdova semena.

*Ajdunk* je vzel in ga odnesel prijatelju k Pangercem, poškodovan pokrov, ki ga je razbil kamen, ko se je sprožil plaz, pa mu je prinesel kasneje. Ta je imel na spodnji strani vklesan šesterkotnik s šestimi trikotniki, ki so imeli na vseh vogalih sedem krogcev (semen).

Kasneje je od starega strica v Dolgem Lazu izvedel, da so nekoč v jami častili ajdovega duha. V *ajdunk*<sup>456</sup> pa so za priseženi vsako leto po ajdovi žetvi dodali še sedem ajdovih zrn. V davnnini je bila jama zelo pomembna in cenjena, saj na tistem območju niso sejali žita.

Kremence, 1962

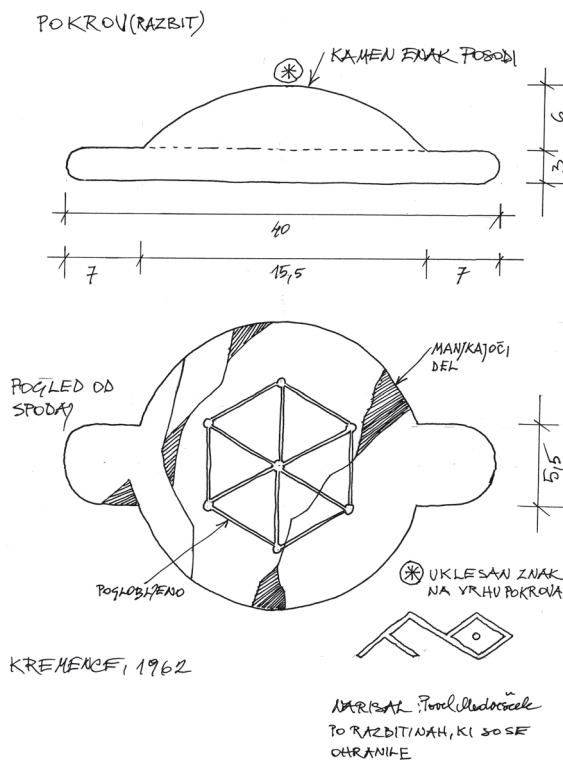

Sl. 125: Ajdunk

## BEJRČ

Nekoč, to je v otroštvu starega očeta, so pastirji in drugi možje ob majskem mlaju na gmajnah pripravljali različne *bejrče*.<sup>457</sup> Te so naredili tako, da so dva vrhova iste veje ali veji dveh različnih grmov prekrizali na različne načine in povezali. Temu opravilu so rekli *bejrčati*, zato je bil mesec maj za mnoge kar *bejrč*. Čez nekaj let, ko so se veje zarasle, so jih v avgustovi polni luni spodaj odrezali. Doma pa so jih v senci posušili in čez čas prežagali, tako da so dobili *bejrč*, ki so ga še olupili.

<sup>454</sup> Pavšič.

<sup>455</sup> Rojen 1889, iz Tolminskega Loma 25.

<sup>456</sup> Na spodnji strani *ajdunka* je vrezan trikotnik s stranicami dolgimi 5 centimetrov. Pripovedovalec Alojz Štrukelj mi je takrat *ajdunk* tudi prodal. Hranim ga doma. Pokrov sem na podlagi ohranjenih razbitin tudi narisal.

<sup>457</sup> Obročje.

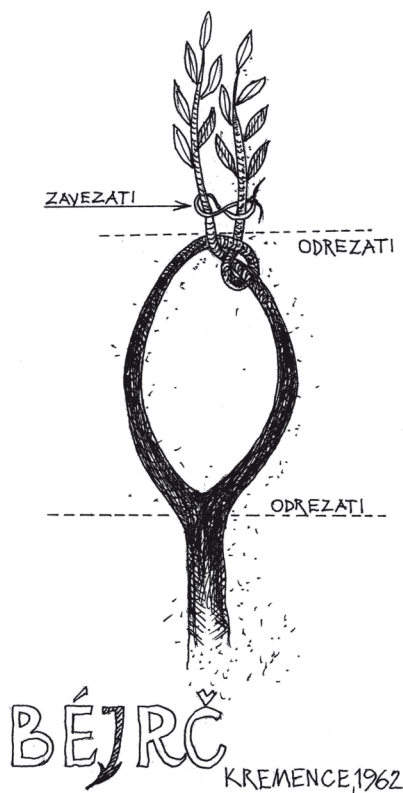

*Bejrc* (sl. 126) je potem služil kot varovalo ljudem in živini. Tako so ga imeli okoli vratu včasih tudi kozlički in jagnjeta. Še posebno moč pa je imela štraklja, to je pastirska palica, ki je imela na vrhu *bejrc*. Izraz štraklja se je takrat uporabljal tudi za spolovilo krave, koze, ovce, oslice in kobile.

Ko je na pašniku grmelo, so pastirji z obema rokama držali za *bejrc* na štraklji, da v trop ne bi udarila strela. Rane na telesu so zdravili z zelišči in *bejrcem*, ki so ga položili na rano tako, da je bila le-ta na sredini.

Stari oče je *bejrc* vedno obesil na volov rog, ko je z njim oral ali šel v gozd in senožet, da bi preprečil kakršnokoli nesrečo.

Ko je znani pastir Čufr, ki je tu okoli pasel živino celih 60 let, umrl, so mu pastirji pod glavo položili njegov *bejrc*. Ob prekopu njegovega groba so bili na njegovi lobanji ohranjeni njegovi sivi košati lasje. Menda jih je ženska, ki je takrat tu okoli vedeževala, nekaj tudi vzela.

Kremence, 1962

Sl. 126: Bejrc

## DUJENCE (MRZLI POTOK)

### FRLIN V IMENU TAHRČA IN KELBRA

#### SVETIŠČE DUJENCE V MRZLEM POTOKU

V Senožetih, točno v Zledunci, je izvir Mrzlega potoka. Tam okoli pa je tudi več staj. Ko se je po prvi svetovni vojni iz ruskega ujetništva vrnil onemogli Kelbr, se je odločil, da se bo zdravil sam prav v Senožetih, ki jih je dobro poznal. S prijateljem Tahrčem sta zato skoraj desetletje podrobno raziskovala svetišče Dujence v Mrzlem potoku. Vsi predmeti, ki sta jih našla, so bili skriti v predelu, ki so mu rekli nadsvet. Ker je bil slednji v prvem opustošenju maja leta 1902 še najmanj prizadet, se je tam lahko marsikaj našlo. Septembra istega leta pa so neznanci Dujence v celoti uničili.

Kelbr je predmete hranil v svoji staji, s seboj pa jih je odnesel, ko se je preselil k materinemu bratu. Ker se je Kelbr odločil, da bo odšel v dom za ostarele, se je s Frlinom dogovoril, da bo predmete izročil njemu, da se ne bi izgubili.

Zelo sem bil presenečen in vesel, ker mi je Frlin zaupal in mi vse tiste dragocene predmete tudi izročil. Rekel pa je tudi: *“Zdaj bodo tudi Dujence, kot zelo pomembno svetišče stare vere, vsaj z nekaj predmeti ostale v spominu naših zanamcev”*. Izredno sem bil hvaležen tudi Kelberju in Tahrču, da sta predmete našla in jih več kot petdeset let tudi skrbno hranila.

Frlin  
Most na Soči, 1974



Sl. 127: Del predmetov iz Dujenc: molitvenik, skleda, okameneli jež in oselnik

Kljub velikemu prizadevanju Kelbra nisem nikoli spoznal, saj nisem imel njegovih osebnih podatkov, da bi lahko izvedel, v katerem domu ostarelih živi. Prav tako tudi Frlin s tem ni bil seznanjen. Od Frlina pa sem prejel naslednje predmete, in sicer črne bukve, velik bakren kotel, lončeno skledo oziroma rokovnik s tremi večjimi *bulcnami*, večji črni svečnik s kačjo glavo,<sup>458</sup> del dehnarjevega uničenega stola, veliko podkev, oselnik s tremi kovinskimi predmeti, trinajst prodnikov, koščke dišeče smole, leseno ptičjo glavo in okamnelega ježa s kameno strelo (sl. 127 in 128).

<sup>458</sup> Del svetega drevesa se ni ohranil.



Sl. 128: Del predmetov iz Dujenc: črn svečnik, srp, velika podkev, lesena ptičja glava, kamena strela, kačja glava, 13 bulcen, dišeča smola in deli dehnarjevega stola

Lončeni skledi so rekli *rokavc* (sl. 129), ker so na njej prisegali. Na ravno skalo so najprej položili tri bulcne, ki so jih pokrili z *rokavcem* in nanj položili črne bukve. Starejša skleda, ki se je nekoč razbila, je bila večja in izdelana prav za ta namen. Zadnji dehnar, ki je vodil vse zaprisege, je živel v Selcah. Umril je leta 1912, ko se je skupaj s svojim naslednikom ponesrečil v gorah. Ko sta se vračala z Bohinjskega, ju je presenetil sneg. Na poti jima je zdrsnilo, tako da sta padla čez previs. Njegova žena, ki je bila *vidonka*, pa se je odselila nekam v Baško grapo. Okamneli jež je predstavljal nočnega duha, ki je imel ob sebi kameno strelo. Zakaj, pa se ni ohranilo.



Sl. 129: Rokavc (skledo) so uporabljali pri prisegi. Ime je dobila, ker so nanjo dajali roke. Na obrnjeno skledo so položili knjigo in nanjo dali levico, desnico pa na osli in osolnik. Pod skledo so bile 3 bulcne kot varovalo.



Črne bukve je hranil dehnar. Samo on jih je lahko odvezal. Kdaj in zakaj, pa se ni ohranilo. Morda zato, ker so v njej trije skrivnostni predalčki (sl. 130), za tri različne stvari.

Frlin je povedal, da je bil некоč Kelbr v krizi in zato prodal tiste tri srebrne ali zlate kovace, ki so bili v črni knjigi. Zamenjal jih je z drugimi.

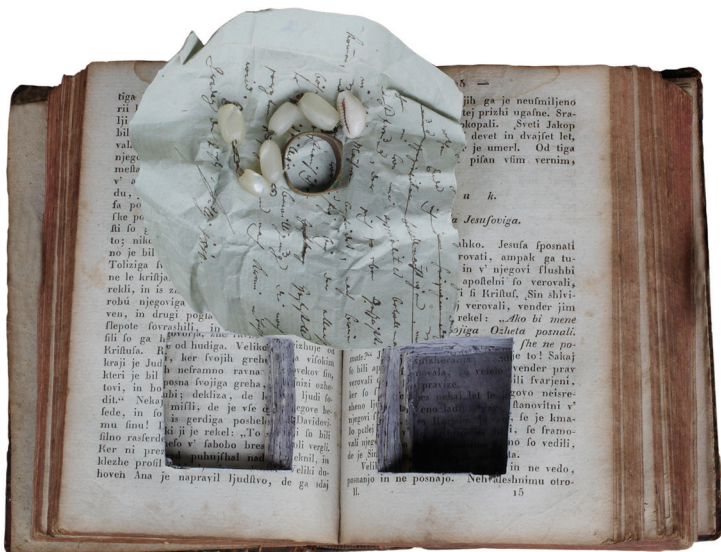

Sl. 130: Molitvenik (črne bukve) je služil kot omarica s tremi votlinami, ki so jih izdoblji v liste molitvenika. V sredini je bilo v nemščini, v gotici napisano pismo, datirano leta 1810. V prvem predalčku so novci iz 19. stoletja, v drugem v popisan papir zaviti člani verižice, prstan in drobna školjka v tretjem pa v popisan papir zaviti člani verižice in trije kamenčki.



PRIPOVEDI IZ ŽIVLJENJA IN VEROVANJA  
STAROVERK IN STAROVERCEV  
OB IDRIJCI IN BAČI

# BAŠKA GRAPA

## IVANA ČENDOVA, FRANCOV ANGEL, NIKOLAJ PLEHATJEV IN FRANC PRANGERJEV

Ivana Kenda, rojena 1895  
"Čendova"  
Temljine

Angel Smrekar, rojen 1912  
"Francovi"  
Loje 9

Nikolaj Klavž, rojen 1912  
"Plehatjev"  
Lisec

Franc Kovač, rojen 1903  
"Pri Prangerju"  
Znojile 1

### KORENINSKI KAMNI

Cula je bila vedeževalka, zdravilka in babica. Od kod je prišla, ni nikoli povedala. Nekateri so izvovali, da je pred prvo svetovno vojno prišla sem iz Cerkljanskega. A kdo ve, ali je to res, in ali je to sploh pomembno. A, da je dobro opravljala svoje delo, je večkrat pokazala. Tudi pri župniku, ki se je zastrupil s hrano. Ko je prišla v vas, je vedno spraševala po starih drevesih. Ker so preživela, kdo ve, koliko rodov, so v sebi, še posebno v korenikah, shranila stoletno moč sonca, lune, zvezd, dežja in vetra. Iz navedenih razlogov je zato iskala kamne, ki so jih korenike zaobjele. Včasih so korenike zaobjele kamne tako močno, da jih je morala izsekati. Večkrat je rekla, da so tiste korenike kamnom bratje, zemlja pa sinovi. Koreninskih kamnov je imela zelo veliko, nosila pa jih je kar v nahrbtniku ali culi, po kateri je dobila tudi ime.

Ko je prišla k bolniku, ga je najprej pregledala in se z njim pogovarjala. Iz nahrbtnika je nato vzela vedno le tri kamne, ki jih je izbrala s prsti obeh rok, dva izmed treh pa je namestila ob bolnikovo telo. Tretji kamen je položila bolniku v roke in mu naročila, naj ga z obema rokama "mečka", da bo od njega dobil čim več koreninskih moči, ki so človeku zelo redko dostopne. Z vsemi tremi kamni je bolnik preživel noč. Zjutraj je Cula kamne pobrala, bolniku pa je iz vsake izmed treh stekleničk, ki jih je imela zmeraj pri sebi, v kozarec z vodo nakapala po sedem kapljic "rcnije", kar je moral nato spiti na dušek. Ozdravitve so bile bolj ali manj uspešne.

Od sorodnice sem izvedela, da je bila Cula uverjena staroverka, ki je zelo pogosto obiskovala neko goro ob Soči, kamor je hodila nabirati novih moči, da je lahko uspešno zdravila in vedeževala. Stalnega bivališča ni imela, ker je bila vedno na poti. Ko je prišla v Loje, je tukaj ostala kar nekaj dni.

Ivana Kenda  
Loje, 1963

## ZLAT OREL, BELA KAČA IN ČRN VOLK

Kot mladenič sem to zgodbo večkrat slišal od starejših mož. Najbolj zanimivo in živo pa jo je povedal stric iz Lisca. Podrobnosti sem z leti pozabil, zato Vam bom povedal le tisto, kar mi je še ostalo v spominu.

Vsakih tisoč let nastanejo na luni trije kamni, ki so podobni jajcem. Ko se od sredine začnejo počasi pomikati proti luninemu kraju, se pod njihovo težo luna iznenada prekucne, tako da tisti trije kamni zletijo proti Zemlji. Pripovedovali so, da so nekoč padli tudi na obronke Baške grape. Tako je eden priletel na Orlovo glavo, iz katerega se je izvalil zlati orel, drugi se je zvalil na Kojco, iz katerega se je skotil črn volk, tretji pa je padel na Porezen, kjer se je izlegla bela kača. Vsi trije so bratje in sestre, ki so krvno povezani in pod vplivom matere lune.

Če vse tri vrhove povežemo z navidezno črto, dobimo velik lunin tročan, v katerem deluje tretja moč, ki ščiti vse, kar je v tistem območju. Vse tri svete živali pa imajo še posebno moč, ki jim jo je dala Nikrmana. Zato so nekoč staroverci ob določenih dnevih hodili na vse tri vrhove, kjer so še dodatno prosili za njihovo naklonjenost in moč. Menda so bili na tem območju še manjši tročani, a sem to pozabil, predvsem podatke o tem, kako so delovali in kako so bili med seboj povezani.

Angel Smrekar  
Loje, 1963

Da ne bi prišlo do pomote, je treba povedati, da je Orlova glava severno od vrha Šija (1880 m), nekje na sredini Orlovega roba. Ko sem tisti vrh opazoval z določenega kraja, je res spominjal na orlovo glavo, a le ob sončnem zahodu. Tisti jajcu podoben kamen, ki je imel takrat svoje ime, pa je bil res takšen, kot da bi ga nekoč prinesel iz kakšnega potoka v grapi. Bil je tako zglajen, da se je na soncu še posebno svetil. Zadnjič sem ga videl po koncu druge svetovne vojne, verjetno leta 1956. Ne vem pa, če je še na tistem mestu.

Ker pozimi zaradi snega nismo mogli iz hiše, so se pripovedovale različne zgodbe, tako prave kot tudi izmišljene. Pripovedovali so nam, da ima vsaka hiša v okolici v ognjišču vzidan kamen z Orlove glave, to pa menda z namenom, da bi zlati orel varoval ogenj ter obenem ščitil ljudi in živali, ki živijo pod tisto streho. Eden od naših stricev je bil zelo zagnan za staro vero in res pravi *daunc*. V izbi na vratni polici je imel orlovo pero z Orlove glave za zdravje, kačji lev s Porezna za plodnost in volčji čekan s Kojce proti hudemu duhu. Prav zaradi tega je bil celo življenje zdrav in vesel, dočakal pa je tudi visoko starost.

Nikolaj Klavž  
Loje, 1963

Nekajkrat sem tudi jaz od starih mož slišal pravljico o zlatem orlu, beli kači in črnem volku, vendar le na desnem bregu reke Bače. Če sem vprašal po njej koga z levega brega, je ta povedal, da jo je slišal na desnem bregu. V mlinu, ko je kdaj čas za pogovor, se marsikaj sliši, le če imaš za to prava ušesa.

Stari ljudje, to so tisti, ki so se rodili po letu 1800, niso nikoli uporabljali besede staroverec, krivoverec ali pogan, ampak vedno le *daunc*. Kot so mi povedali, se je ta beseda do danes ohranila le še v imenu hriba Davinec, po domače Daunc, ki je vzhodno od Orehka, visok pa je okoli 900 metrov.

Nekaterim *dauncem* se je od časa do časa le razvezal jezik, največkrat ob večerih, ko smo v mlinu, ko ni bilo drugega dela, kaj popili in se pogovarjali o stvareh, ki jih drugače držimo zase. Franc iz Selc pri Kojci je nekoč povedal, da so nekateri zapriseženi možje po prvi svetovni vojni, ko se je že razvedelo, da bodo te kraje zasedli Italijani, umaknili tiste svete kamne s Kojce in Porezna. Kako so to opravili, ni vedel nihče. Tudi javnost ni bila seznanjena ne z imeni storilcev in ne z lokacijami morebitnih mest, kjer bi lahko bili kamni skriti.

Nekateri so zgolj omenjali, da naj bi bil kamen s Porezna blizu Zapoškarja, kamen s Kojce pa pri Ravni njivi. A o tem, kam so kamne skrili, ni nobenih dokazov. Bili pa so prepričani, da jih bo varovala Nikrmana in da jih ne bo nihče našel. Zdi se, da so imeli prav.

Še to bi Vam povedal. Mici iz Čemažarjev pri Zakojci je bila *šurlina*, ki je z vrha Kojce prinesla neke posebne palčke, s katerimi je potem *šurlala* srečo. O njej sem le slišal, saj je umrla že pred prvo svetovno vojno.

Franc Kovač  
Podbrdo, 1970

# ANDREJ OBRENKARJEV

Andrej Obrenkar  
"Obrenkarjevi"  
Slap ob Idrijci 13

## GOZDNI ŠKRAT HUST

Visoko v gorah, kjer sonce najprej obsije Hudo glavo,<sup>459</sup> je pred njo domovala črna kača. V bližini pa je živel tudi bel zajec. V tisti samoti sta postala prijatelja, tako da mu je črna kača ponudila svoje udobno in toplo zavetišče, ki ju bo varovalo pred strupeno zimo. Cel zimski čas sta tako prebila tesno drug ob drugem in sanjala o pomladi. Ko pa je ravnica pred zavetiščem ozelenela, sta se na soncu najprej razgibala, nato pa se prijateljsko poslovila. Ko je bila trata vsa v cvetju, je črna kača opazila, da je vsak dan debelejša. Ko je prišel njen čas, se je splazila na vrh Hude glave, kjer je bilo orlovo gnezdo. Počakala je, da je orlica odletela iz gnezda, da je lahko vanj odložila svoje jajce. Čez čas, ko se je iz enega izlegel orlič, je orlica neprestano pričakovala še drugega. Ker pa se je iz drugega jajca izlegla čudna spaka brez kljuna, ga ni mogla hraniti. Čeprav je cvilil od lakote, ga je vrgla iz gnezda. K sreči je padel na spodnjo zelenico, kjer se je takrat pasla kozoroginja, ki ji je poginil mladič. Nebogljenca, ki je na njej iskal sesek, je potem vzela v svojo oskrbo. Kmalu se je postavil na zadnje noge, ki jih je podedoval po očetu, kot tudi velika ušesa. Z rokami in močnim repom, ki ga je podedoval po materi, se je povzpел na kozoroginjin hrbet. Tako se je lahko nemoteno pasla dalje. Ko pa je zrasel v črno belega gozdnega škrate Husta, je krušna mati ugotovila, da med kozorogi nima kaj iskati. Zato ga je odpeljala v bližnji gozd. Tam živi še danes med zajci, kačami in drugimi živalmi, le če ni že odšel kam drugam.

Na Slapu, 1960

---

<sup>459</sup> Večja skala na Jelovniku (1452 m) nad Podmelcem.

# NAVASARJEV ANDREJ

Andrej Makuc, rojen 1903  
"Pri Navasarju"  
Police 6

## JAREM ZA DRUGI NAMEN

Okoli leta 1935 je prišel k meni starejši mož, ki je bil doma iz Bukovskega vrha, in me prosil, naj mu izdelam poseben dvojni jarem (*sl. 131*), ki pa ga ne bo uporabljal za vprego živine, ampak bo namenjen kot varovalo njegovi živini. Nameščen pa naj bi bil v odprtino nad hlevskimi vrati, ki ga je v ta namen predvidel že stari oče. Kako naj jarem izgleda, je prepustil meni. Njegova želja je bila le ta, da bi kamen v obliki *tročana*, ki ga je prinesel s seboj in ki je bil od starega očeta, stal na sredini jarma, skupaj s tremi kamenčki. Kamenčke pa je prav tako nabral stari oče, in sicer enega v Belem potoku, drugega v Selski vodi in tretjega v potoku Žibernik.<sup>460</sup> Vse to je počel, da bi končno izpolnil obljubo, ki jo je dal pokojnemu staremu očetu. Ker mi ni določil nobenega roka izdelave, sem najprej dobro razmislil, kako naj bi to delo izpeljal. Delal sem ga počasi in le občasno, pri tem pa mislil na starega očeta in se trudil, da bi naredil takšnega, ki bi ga bil tudi pokojni vesel.

Mislim, da je bilo proti koncu leta 1936 delo končano.<sup>461</sup>



Sl. 131:  
Dvojni jarem

A zima, ki je pritisnila iznenada, mi je onemogočila, da bi ga odnesel v Bukovski vrh in ga postavil na svoje mesto. Ko pa sem spomladi že načrtoval dan odhoda, sem izvedel, da je naročnik nepričakovano umrl. Vest me je sicer zelo prizadela, vendar sem se tolažil s tem, da je bila dana obljuba le izpolnjena. Da bi se pogajal z dediči, nisem niti pomislil, ker sem vedel, da bi dregnil v osir. Od takrat naprej sem ga imel kar v hiši, ker nisem vedel, kaj bi z njim, in ga prenašal iz prostora v prostor, saj mi je bil vedno le v napoto. Zato pa sem danes vesel, ker ste se odločili, da ga kupite, še posebno, ker vem, da cenite tudi delo nas samoukov.

Na Policah, 1968

<sup>460</sup> Omenjeni potoki so severno od Polic.

<sup>461</sup> Štiri zgornje luknje na jarmu so namenjene za namestitve zelenja in rož, saj lokov, ki bi morali tam stati, ni načrtoval, ker ni bil namenjen živini.

# KAMRTNA

## IVAN OD STAR'GA KURNKA

Ivan Pirih, rojen 1895  
"Star kurnk"  
Stopnik 7

### LIPNIK

Lipnik je bil doma iz Masor. Pred prvo svetovno vojno je hodil po Kanomlji in Trebuši, a najpogosteje se je zadrževal pri Belobrdarjih, kjer je imel prijatelja. Ker je bil po prepričanju staroverec, ni bil povsod dobrodošel. K sreči, da je bil dober živinozdravilec, sicer bi od lakote umrl. Nekoč je na sotočju Hotenje, Trebušice in Idrijce našel majhen bronasti kipec, ki naj bi bil po njegovem mnenju vodno božanstvo. Od takrat naprej, ga je vedno nosil s seboj, a pokazal ga je le tistim, ki jim je zaupal. Vodno božanstvo je imelo v rokah kačo, ker so te ob nastanku sveta naredile vse struge rek in poto-  
kov, ko so šle proti morju.

Pri Belobrdarjih se je zadrževal tudi zato, ker je bil tisti prostor v belem tročanu. Prvo mesto je bilo nad hišo pri Gorenjem Belobrdarju, drugo, kjer manjši potok priteče v Beli potok, in tretje pod zadnjo hišo pri Spodnjem Belobrdarju. Beli tročan je še posebno vplival na zdravje ljudi, živali in rastlin. Ko se je Lipnik okopal v manjšem potoku Belega potoka, si je vedno napolnil nove energije. Pomembni pa so bili tudi kamenčki, ki so pomagali priklicati dež. Kot prošnjo za padavine so jih metali v vodnjake in mlake. Ob veliki suši pa je vodno božanstvo odnesel na vzpetino Vrh jame (1070 m), kjer je opravil poseben obred. Nekajkrat se je zares ulilo izpod neba. Ko pa je toča pokončala še preostali pridelek, je izginil neznano kam. Vrnil se je šele, ko je bila nesreča pozabljena. Ko je v zimi okoli leta 1913 omagal v snegu pod Rovtarjevim Vrhom (1012 m), je tisti kipec izgubil, ali pa so mu ga vzeli. Menda je nato zbolel za pljučnico in kmalu neznano kje tudi umrl. Ker se je takrat ravno začela prva svetovna vojna, je bila Lipnikova smrt pri ljudeh komaj zaznavna.

Stopnik, 1963

Pri Šturmovcih in Na Brdu v Gorenji Kanomlji pa so mi o Lipniku povedali, da je bil res dober živinozdravilec, a zelo veren človek. Povedali so še, da zagotovo ni bil staroverec, saj je imel pri sebi vedno podobo sv. Antona. Bil je sirota iz Hudega Loga in ne iz Masor. Starejša ženska, ki ni vedela, od kod je Lipnik doma, pa mi je povedala, da je bil tudi prebrisan in da se je znal prilagoditi mišljenju ljudi, ki jim je zdravil živino, sicer ne bi preživel. Mati mu je umrla zelo mlada, očeta muzikanta pa ni videl nikoli.

# TINŠKU FRANC

Kamrtna ni mrtva .....	488
Vidonka Hajdina .....	492

Franc Leban, rojen 1901  
"V malnu"  
Stopnik 26 in 27

## KAMRTNA NI MRTVA

*Franc, kaj ti pomeni Kamrtna?*

*Franc:* To, kar sem ti povedal že zadnjič. Kamrtna ni mrtva, ampak za nekatere še kako živa.

*Zakaj prav Kamrtna in ne kaj drugega?*

*Franc:* Kar mi je takoj padlo iz možganov, je to, kot da bi te vprašal, zakaj mama in ne neka druga ženska. Tako pač je in drugače ne more biti. Razlogov za to pa je preveč, da bi ti jih lahko zdaj razložil.

*A vseeno poskušaj na čim krajši način to še kako drugače razložiti.*

*Franc:* Vsak, ki je bil kakorkoli povezan s Kamrtno ali Starim kamnom, kot so jo nekateri imenovali, jo je razlagal po svoje. To pa zato, ker ga je v tisti svet uvedel eden od starejših. Zdaj pa tisti govori in razlaga tisto nekim tretjim. Meni je Kamrtno počasi razkrival stari oče. To njegovo verovanje je nepretrgoma prihajalo name vse do njegove smrti. Seveda sem potem od drugih slišal še marsikaj drugega. A temelj, na katerem sem rasel, je ostal vseskozi isti in se ni spremenil.

*Kaj je pravzaprav pomenila Kamrtna?*

*Franc:* Ali si se kdaj, ko si se vozil mimo, ob cesti ustavil in si jo ogledal? Kakšno občutje in vtis je naredila nate?

*Po pravici povedano si nisem nikoli vzel časa, da bi jo opazoval. Po obliki, velikosti in izjemnosti pa deluje res monumentalno, kot kakšen srednjeveški grad. Ne moreš je spregledati, ko greš tam mimo.*

*Franc:* Kaj je pomenila, sprašuješ? Komu nič, drugim veliko. Vendar je njen pravi pomen drugje. Nekako tako kot človeku dom. Žal pa moram priznati, da je danes tistih, ki o njej kaj vedo, izredno malo. Živa je res bila vseskozi od pravadnine pa vse do danes, a je stanje danes že kritično. Od številnih častilcev, ki so bili še po prvi svetovni vojni, smo ostali le še trije, ki pa nas imajo za čisto prave norce, ki bi morali čim prej na grič.<sup>462</sup> Tako sta poleg mene še Cikelj iz enega od zaselkov na Šentviški Gori in Fajt s severnega dela Šebrelj. Ker nas ni bilo nikoli toliko, da bi lahko igrali karte v parih, smo se lotili stvari, ki jih povezuje Kamrtna. Nekega dne, ko smo vsi trije spali na nekem skednju in se prebudili ravno takrat, ko je sonce začelo vzhajati za Šebreljsko planoto, nas je pogled na Kamrtno

<sup>462</sup> Psihiatrična bolnišnica v Idriji.



še dodatno vznemiril. Bil pa je to nenavaden in izjemen vzhod. Nad njo je namreč nastal mavrični obroč, medtem ko je bila Kamrtna potopljena v popolno temo. Takrat smo namreč bili prav na vrhu Leskovega vrha in ugotovili še to, da sta sonce in Kamrtna v isti črti z Leskovim vrhom. Zato je Cikelj predlagal, da bi imeli Leskov vrh za začetno, torej osnovno točko tročana, ki ga bomo šele določili. Predlagal je še, da bi tisto točko tudi on z veseljem označil in jo oskrboval. Še isto popoldne smo določili drugo točko tročana, ki naj bi bil vrh Berivnik (597 m) in ki bo v moji oskrbi. Popoldne pa še tretjo točko tročana, ki bo na vrhu V gričih (645 m), zanjo pa naj bi skrbel Fajt. Prav kmalu smo ugotovili, da je *Kamrtna* skoraj na sredini tročana. Za tem je vsak od nas poskrbel še za poseben kamen, ki ga je poiskal na bregovih Idrijce in ga odnesel na svoj vrh. S tem dejanjem je bil tročan dokončno določen in je lahko začel delovati.

*Verjetno tega ne počneš namerno, ampak se s pripovedovanjem oddaljuješ od vprašanja, kaj je Kamrtna nekoč pomenila.*

*Franc:* Ne, prav nič se ne oddaljujem od Kamrtne, le tebi želim najprej dopovedati nekatere stvari, da boš lahko lažje razumel naše početje in odnos do nje. Najprej ti bom povedal, kaj Kamrtna pomeni meni in seveda staremu očetu, ki mu dolgujem veliko, ker mi je že v otroštvu pomagal odkriti in razumeti ta skrivnostni svet. Seveda sem imel neke vrste srečo. Že od rojstva sem bil namreč zaradi poškodovanih nog invalid in sem imel zato veliko prostega časa, ki pa sem ga izrabil tako, da sem se družil s starim očetom. Začel je z zgodbo, ki je segala v obdobje velikanov. V naše kraje je v tistem času prišel tudi eden od velikanov. Hranil se je z divjadjo, ki je bila tako kot on najmanj trikrat večja od današnje. Z gozdnimi plodovi pa si je popestril obroke. Ker ni imel sovražnikov, je spal na travnatih jasad. Nekoč pa ga je v spanju napadla neznana zverina, ki mu je odgriznila stopalo. Ko se je prebudil, se je ob hudih bolečinah komaj rešil. Šele nato je ugotovil, da je bil to velikanski medved. Ker je bil brez enega stopala manj okreten, se je zadrževal le na slemenih. Nепrestano pa je opazoval prostor pred seboj, da ga ne bi ponovno presenetil medved. Nekega dne je stal na robu Šebreljske planote in gledal sončni zahod. V momentu je zagledal, kako se iz doline Idrijce navzgor premika celo krdelo medvedov. Takoj je izruval največjo smreko in z njo valil vse tiste skale, ki so ležale na robu planote. Ko teh ni bilo več, je zaril deblo v večjo razpoko in ga z vso silo upognil v *kambo*.<sup>463</sup> Vendar se je ogromna gmota komaj premaknila. To je večkrat ponovil, a skala se je zelo počasi premikala navzdol. Kljub naporom jo je spravil le do prve police, kjer je obstala. Takrat pa so ga medvedi že obkolili, napadli in raztrgali na kose. Tista ogromna skala pa se je ohranila vse do današnjih dni. Beseda *kamba* pa se je skozi čas spreminjala, dokler ni postala Kamrtna, ki je kasneje postala svetišče za obredna dejanja prvih prebivalcev. Podobne obredne skale so tudi v Trebuši, na tistem delu gore, ki meji na Čepovansko dolino. Po pripovedovanju Ciklja pa jih je nekaj tudi v Baški grapi. Vendar boš moral to sam raziskati, ker podrobnosti pač ne poznam.

V davnini je bila Kamrtna in svet okoli nje, vse do reke Idrijce, sveta zemlja, ki so jo vzdrževali trije puščavniki, ki so prebivali ob njeni vzhodni zavetrni steni. Kamrtna, kot glavno svetišče, je obvladovala del doline od Stopnika do Želinja. Pomemben del, ki ji je tudi pripadal, pa je bilo ustje potoka Lemež, ki se nasproti Škvarča izliva v Idrijco. Tam je bilo urejeno tudi mesto za obredno umivanje telesa. Kot veš, so imena vseh slovenskih rek ženskega spola, medtem ko ima veliko potokov tudi moška imena. To ti pripovedujem zato, ker so bila vsa mesta za obredno umivanje le tam, ko je v reko priteknel potok z moškim imenom, kot je Lemež.<sup>464</sup> Obredno umivanje se torej lahko izvrši zgolj na kraju, kjer se mešata ženska in moška voda. Kar počnemo tudi mi. Ne boš verjel, kako se po tistem umivanju dobro počutiš.

*Kdaj si se tam zadnjič umival?*

*Franc:* Tega točno ne vem, kar pa zame sploh ni pomembno, zate pa še manj. Tja grem, ko čutim potrebo.

<sup>463</sup> V lok ukrivljena palica.

<sup>464</sup> Glej Doblarec (str. 38 in 252–253) in Vogersček pri Babji jami (str. 441 in 459).

*Kako pa poteka to obredno umivanje?*

*Franc:* Ne sili vame, ker ti ne bom prav nič več povedal, kot ti lahko zaupam. Pusti me raje, da končam, kar sem ti nameraval povedati.

Do Kamrtne so hodili posamezniki le takrat, ko so za to čutili notranjo potrebo, da bi se z njo pogovorili, ji kaj prinesli, ali pa se ji zahvalili. Stari oče mi je tudi povedal, da je nepoškodovana prežive-la prvo svetovno vojno, razen dela kamnitega risa, ki ga je neznanec na zahodnem delu poškodoval, ko je zmetal nekaj kamnov po pobočju. Seveda so ga kmalu po vojni spet obnovili. Kajti ris je bil tudi ločnica, ki je začrtala mejo svetišča. Ko si stopil vanj, si bil pod njegovim močnim vplivom, ki ga je iz-žarevala skala. Najprej si se je moral dotakniti z obema rokama in čelom. To je bil tudi trenutek, ko si ji povedal vse tisto, zaradi česar si prišel k njej. Lahko si ji tudi kaj prinesel. Prineseno pa si položil na tla ob skalo. Smer prihoda ni bila določena, saj so bile vse smeri enakovredne. Če ti je čas dopuščal, si lahko opravil tudi obred *objemanja*. To je pomenilo, da si se okoli nje pomikal v desno, tako da si jo z iztegnjenimi rokami obkrožil. Okoli leta 1920 pa so Kamrtno neznaneci onečastili. Ris so popolnoma uničili, prav tako tudi zidove zavetišča, ki so ga nekoč uporabljali puščavniki. S seboj so v posodah prinesli tudi goveje iztrebke, s katerimi so pomazali nekatere dele skale. Ogenj, ki so ga zanetili prav na Kamrtni, pa se je kmalu pogasil, ker je bilo takrat rastlinje še v polni rasti. Seveda so bili staroverci po tistem zelo prizadeti in prestrašeni. Nekateri so pričakovali, da se bo nasilje samo še stopnjevalo. Ker jih ni bilo veliko, so se odločili, da prepustijo naravi, ki bo sama sprala iztrebke. Uničenega pa niso nameravali obnoviti, ker niso hoteli izzvati sovražnikov, ki bi dejanja le ponovili in stopnjevali.

*Kaj pa mi lahko poveš o lesenih križih, ki so se začeli pojavljati ob Kamrtni?*

*Franc:* To se je dogajalo v času, ko je bila tu Italija in ko so Kamrtni začeli pripisovati še drugačne zgodbe, kot je bila naša. Seveda smo tiste križe umaknili le toliko, da so bili zunaj bivšega risa,<sup>465</sup> ker v njem niso imeli česa iskati. Po drugi svetovni vojni pa križev nismo več opazili, pa tudi danes jih ni. Sicer pa v današnjem času tja le še redko kdo zaide. Kaj hočemo, tudi zgodbe gredo v pozabo, prav tako tudi verovanja. Ko sem pred leti ponovno objemal Kamrtno, sem v eni vdolbini našel neko posebno "darilo", ki ga je tam pustil neznanec. V naravni kamniti skledici so bili trije kamenčki in steklenička živega srebra, pod katero je bil še italijanski kovanec. Gotovo je to prinesel nekdo, ki je najverjetneje delal v rudniku v Idriji. Ker je bilo "darilo" zavito v časopisni papir, se je del tistega prilepil na spodnjo stran skodelice. Tako sem lahko ugotovil, da je bil laški z letnico 1932. "Darilo" je torej lahko prišlo sem le po tistem letu.

*Franc, to je pa res zanimiva "zahvala" Kamrtni. Pazi nanjo, da je ne izgubiš. Gre za neponovljiv primer, ki bi si ga želel imeti. Ampak ne zase, temveč kot dokazni material temu, kar si mi pripovedoval, in navezanost nekaterih na tisto svetišče.*

*Franc:* Za ta namen pa ti vse skupaj poklanjam, ker verjamem v to, kar govoriš. Pa tudi zato, ker nimam svojega doma in se zato prav lahko zgodi, da mi ga kdo vzame ali uniči. Danes sem ga prinesel s seboj, ker sem predvideval, da boš prišel, kot si mi rekel, ko si šel v Idrijo. Sicer pa bom tudi preveril, če govoriš resnico. Zelo redko se zgodi, da ne dobim odgovora na vprašanje.

*Rad bi vedel, kako to narediš?*

*Franc:* Že prej sem opazil na tvojem obrazu nasmešek, ko sem ti govoril o objemanju Kamrtne. Ampak to ni tako smešno, kot se tebi morda zdi. Ko za kakšno stvar v sebi ne najdem odgovora, grem v gozd, da se pogovorim z drevesom. Tam objamem enega in se začnem z njim pogovarjati. Če me ne posluša, grem k drugemu in tretjemu, dokler ne dobim tistega, ki me je pripravljen poslušati in na moje vprašanje tudi odgovoriti. Je pa tudi res, da včasih takšnega drevesa ne najdem. Ne vem pa zakaj. Morda je vprašanje tako nepomembno, da nanj ne odgovori in raje molči. Mogoče pa bi lahko

<sup>465</sup> Glej Medvešček 1992, 36.

bil odgovor takšen, ki bi mene ali koga drugega hudo prizadel. Narava ni maščevalna in nam noče povzročati bolečine, to moraš vedeti, če si njen oboževalec, kot si mi rekel. Ne, ni prav nič smešnega pri tem. Moj stari oče mi je vedno rekel: "Ostani sam svoj!". Čeprav je lažje igrati moža, ki je podoben ostalim. Kot so pač vsi v vasi. Samosvojost pa je poseben dar, ki ga imajo le redki.

*Med pogovorom si mi enkrat omenil neko Belo ženo, pa si nanjo verjetno pozabil?*

*Franc:* Seveda sem, to se mi vse pogosteje dogaja. **O Beli ženi** bi rad slišal? Prav na vrhu Kamrtne, ki je od sonca, lune in zvezd najbolj obsijan prostor, živi skrivnostna Bela žena. Njenega poslanstva pa ne poznamo več, saj je šlo v pozabo. Njen vrhnji prostor sega nad mejo dovoljenega. Do tiste nevidne meje bi lahko priplezal. Tisti, ki pa bi nevidno mejo prestopil, bi omahnil v globel. Nekoč, tega se še dobro spominjam, je v dolino priletela nenavadna črna ptica, za katero smo potem od učitelja izvedeli, da je čaplja. Letela je enkrat navzgor po dolini pa zopet navzdol vse tja do Spodnje Idrije. Proti večeru se je ustavila na drevesu na vrhu Kamrtne, kjer je prespala, naslednji dan pa je let ponovila. Stari možje pa so takrat začeli pripovedovati, da je to zelo slabo znamenje, ki gotovo napoveduje sušo, neurja, lakoto in celo kugo. Nekateri so se spraševali, zakaj Bela žena ne ukrepa in to leteče strašilo izžene tja, od koder je prišlo. Spet drugi pa so se spraševali, ali je ptico poklicala prav Bela žena, saj le-ta spi na njeni nam prepovedani zemlji. Hkrati pa so še pribili, da nam mogoče želi s tem dejanjem kaj povedati in nas opozoriti. Tretji dan pa je ptica iz Kamrtne priletela le dol, kjer se je ustavila na drevesu ob Idrijci. Ko se je čez čas dvignila, se je obrnila proti jugu in pri Stopniku zavila v dolino Trebuše. Od takrat naprej je nismo več videli. Ko pa je kmalu za tem začela vojna, so postali glasni vsi tisti, ki so trdili, da je bila črna ptica opozorilo in napoved začetka dolge in krvave prve svetovne vojne.

*Franc, ko sem te iskal, preden sva se sploh srečala, sem po tebi povprašal tudi dve starejši ženski, ki sta sedeli pred hišo. In veš, kaj sta mi rekli? Rekli sta mi naslednje: "Kaj pa sploh iščete tistega lumpa? Kaj pa naj bi on sploh vedel? Vse, kar govori, je laž in izmišljotina. Njegovi kompanjoni<sup>466</sup> pa so še hujši, ker so še predrzni in nesramni. Veste, tudi mi smo imeli v hiši stare ljudi, pa nam tistih neumnosti niso nikoli pripovedovali. To so čisto navadni krivoverci, ki bi jih mogla oblast zapreti, ne pa, da jih kot občinske reveže še podpira".*

*Franc:* Kaj naj ti na vse to rečem? Vse to poslušam že več kot petdeset let, a vedno le od istih. Ko pa jim povem, kar jim gre, utihnejo, vstanejo in grejo, rekoč, da se z norcem ne bodo pogovarjali. Kot vidiš, si pogovora ne želijo. Živeti je treba le tako, da te življenje osrečuje in da se prebudiš z mislijo, da te čaka zopet en dan, ki ga boš užil po svoje.

Poglej se, kakšen si v tistih cunjah, ki jih nosiš?

*Kakšen vendar, tak kot drugi.*

*Franc:* Saj to je ravno narobe, fant. Manjka ti nekaj samosvojega. Razmisli o tem! Poglej mene, že od daleč sem drugačen od drugih. Nosim to, kar vidiš, dokler ni povsem iztrošeno. Šele takrat bom vse to zavrgel. Ali vidiš moje čevlje? Že desetletja nosim iste. Seveda grem vsake toliko k čevljarju, da jih "poštima", in zopet so kot novi. Namreč samo v teh lahko hodim s svojimi kljukastimi nogami. Kar se pa tiče kritik na našo vero, se mi zdi nekaj najbolj neumnih pripomb, ki jih dajejo neprestano. Naša domača vera je res enostavna in preprosta, prav tako kot je bilo takratno življenje, v katerem je nastajala. Zgledov zanjo v tisti revščini in izoliranosti ni bilo veliko. Zato je bila edina možnost, da se je navezala in se zgledovala po naravi, od katere je bil človek popolnoma odvisen. Prav zato sem zelo ponosen in srečen, da skladno z njo tudi živim. Nikomur ni povzročila nobenih krivic ali bolečin, prav tako ni nobenega izključevala ali celo sovražila, kot to počnejo druga verovanja.

V Tilniku, 1970

---

<sup>466</sup> Prijatelji.

## VIDONKA HAJDINA

Trlajbs je bil moj dober prijatelj. Bila pa sva enako stara in povrhu vsega še siromaka. Doma je bil iz Kanomeljske doline. Ko se je spoznal z *vidonko* Hajdino iz Trebuše, sta bila vedno skupaj, čeprav je bila ona nekaj let starejša. Živela sta v različnih krajih, tako v Orehovski vasi, Brezovem griču, Jeličnem Vrhu, Razpotju in nazadnje v Zadnji Sevnici. Takrat je Hajdina zaradi ognjene pljučnice<sup>467</sup> iznenada umrla. Trlajbs je bil po njeni smrti čisto izgubljen. Ni vedel, kaj naj dela in kam naj bi šel, le Hajdinine stvari je prinesel k meni, ker jih ni imel kje hraniti.

Po razpadu Italije leta 1943 se je odločil, da gre z znancem v Kanal, kjer je imel sorodnika, ki jima bo priskrbel delo v tovarni. Čeprav sem Trlajbsa prepričeval, naj ostane pri meni, ni želel živeti tukaj. Nekateri so mu zamerili, predvsem ženske, ki so ga obtoževale, da je zakrivil Hajdinino smrt, ker naj bi živel na njen račun in obenem še popival. Zato pa je morala ona neprestano delati in hoditi po vaseh, ki so bile lahko tudi zelo oddaljene. Domov se je vračala le ob sobotah pozno v noč. Zaradi tega je nekje v bližini Spodnje Idrije umrla. Je pa Trlajbs za njeno smrt izvedel šele nekaj dni po pogrebu, ko so mu znanci prinesli njen nahrbtnik. Nekaj ženskih očitkov je bilo na mestu. A kot prijatelj, ki mi je veliko pomagal, mu o tem nisem ničesar rekel.

Vse to sem ti pripovedoval le zato, da bi ti izročil Hajdinine stvari, s katerimi si je služila vsakdanji kruh vse do smrti, ker z njimi nimam kaj početi. Kot vidiš, je ostalo le to, kar vidiš na mizi, vse drugo so pojedli molji. Zdaj pa sam presodi, kaj boš vzel. Meni se zdi, da je najpomembnejši predmet kamen *hajdin*, po katerem je dobila tudi ime. Vendar ga je nosila le takrat, ko je ljudem brala z roke, zdravila in vedeževala iz črnih bukev, ki pa niso bile v njenem nahrbtniku. Tu je še medeninasto cedilce s kamenčki, steklena vrtavka ter jedilna žlica in vilice. Tudi meni je nekajkrat brala z rok, pa tudi vrgla tiste kamenčke na mizo. Vendar je za tem še zavrtela tisto stekleno vrtavko. Kamenček, pri katerem se je ustavila, ali se mu najbolj približala, je bil odločilen za "napoved". Meni je večkrat povedala, da jo bom preživel, prav tako tudi vojno. Nikoli pa pri meni ni videla nobene ženske. Je pa napovedala, da bom mirno in brezskrbno še dolgo živel.

Menda je bilo leta 1938, ko je Hajdina na kresni dan dopolnila štirideset let. Zato me je prosila, prav tako kot tudi Trlajbsa, če jo odpeljeva do Kamrtne. Tja je odnesla šopek kresnic,<sup>468</sup> za srečo pa je vzela tri kamenčke. Ko smo si ogledali skalo in okolico, smo šli po stezi v Šebrelje. Pogostila naju je s šebreljskim želodcem in moštom. Pozno popoldne pa smo odšli proti Šebreljskemu Vrhu, kjer smo na nekem skednju prespali. Naslednji dan pa smo še nekaj pojedli in potem odšli proti domu.

Trlajbsu sem zameril le to, da se ni nikoli pozanimal, kje je Hajdinin grob. Jaz sem takoj po vojni po njem spraševal, a neuspešno, saj nisem vedel ne za njeno pravo ime in ne za priimek, saj ju nisem nikoli slišal.

V Tilniku, 1970

*Vse predmete hranim doma. Franc je še povedal, da se je Hajdina naučila vedeževanja pri Drviši iz okolice Mrzle Rupe, nekje pod Govcami.*

<sup>467</sup> Zelo huda pljučnica z visoko vročino, ki je takrat niso znali znižati.

<sup>468</sup> Ivanjščice.

# KRIVC

## KAKO MARKO POSTANE KRIVC

*Marko:* Odkar pomnim, sem živel z mamó pri teti Zinci, ki je bila zeliščarka na Slapu. Hiša, v kateri smo živeli, je bila na desnem bregu Idrijce. Tam smo se v lepem vremenu največ igrali, predvsem na pesku in produ. Ko pa je začela prva svetovna vojna, so nam povedali, da se bomo morali od tam preseliti, ker naj bi tisto hišo potrebovala vojska. Nekega dne smo se s prtljago spravili na velik voz, ki sta ga vlekla dva konja, in se odpeljali navzgor ob reki. Teta Zinca je izstopila v Trebuši in odšla k neki sorodnici. Mene in mamó pa so pustili na Reki. Od tam sva šla v zgornji del vasi in se vselila v eno od večjih hiš, dodelili pa so nama en prostor v pritličju, medtem ko so v drugih prostorih živele še nekatere druge ženske. Mati se je takoj navezala na Rozalijo, ki je živela v sobi nasproti naše. Ko sem se želel čez nekaj dni sprehoditi po vasi, so me obkrožili vaški otroci in me pričeli žaliti in spraševati, ali so žabe in kače, ki jih peče moja mati, res dobre. Začeli so me klicati Krivc. Ker sem bil takrat star okoli šest let, njihovega neprijaznega početja še nisem razumel. Zato sem se potožil teti Rozaliji, ki mi je razložila, da me kličejo Krivc zato, ker verjamejo, da je moja mati krivoverka, ker je pač druge vere. Ko so me zmerjali in lovili, sem vedno stekel proti hiši, zaprl za seboj vhodna vrata in jih še zaklenil. Na varnem sem jih skozi okno opazoval, kako se mi pačijo in kažejo jezik. Nato pa so v vrata začeli metati stare krive žeblje in drugo nesnago ter začeli nanje z ogljem risati vsemogoče znake, ki jih nisem niti poznal niti razumel. Stric Hutrnik pa mi je nekoč povedal, da moram, če hočem znake uničiti in se pred njimi zavarovati, položiti na prag tri okrogle kamne. Moral pa sem jih položiti na notranjo stran, saj bi jih lahko nepridipravi odnesli. Poleg tega sem moral na notranjo stran vrat narisati še pentagram. Čez čas sem jih dodal še nekaj, ne da bi vedel, zakaj. Od takrat naprej so bila vrata edini prostor, kjer sem se počutil varnega. Vedno, ko je Rozalija kam odšla, sem za njo zaklenil, ker so prav takrat vedno želeli priti v hišo. Nekaj časa so tolkli po vratih, me klicali in kričali, naj odprem. Ko so se čez čas naveličali in v vrata vrgli vse, kar so imeli s seboj, so odšli. Ko je mati ugotovila, da se nimam s kom igrati, me je večkrat odpeljala k Hutrniku, ki je živel ob Idrijci, kjer je bilo kar nekaj otrok, s katerimi sem se lahko igral. Z njim pa sem hodil tudi v bližnje Laze, kjer so imeli prijatelje. Ko me je kdo od njih povprašal, kaj imam na Reki najraje, sem povedal za tista velika težka vrata. Ko sva se z materjo leta po vojni izselila iz hiše, sem že odrasel v moža, čeprav sem imel le dobrih deset let. Vendar sem tista vrata v mislih odnesel s seboj, in prav tako jih nosim še danes. Če bi imel svojo hišo, bi si jih želel imeti za vhodna vrata. To ti pripovedujem zato, ker sem slišal, da jih nameravajo sedanji gospodarji hiše odstraniti in v hišo vgraditi nova. Pojdi jih pogledat! Mogoče te bodo prevzela in jih boš vzel ter odpeljal domov.

*In so me res prevzela. Nekaj sem jim plačal, čeprav niso hoteli ničesar. Še danes jih hranim, čeprav ne vem, kaj bi z njimi. Vem pa, da jih moram ohraniti, da bodo preživela na varnem in še naprej pričala o nekem času, ki ga ni več. Ko je Krivc izvedel, da sem jih odpeljal, je bil zelo vesel. Za to gesto se mi je neprestano zahvaljeval. Preden pa sem tisti dan odšel s Tilnika, mi je le povedal, da je takrat, ko sta z materjo zapustila hišo, vzel iz vrat ključ, ker je želel imeti ob sebi nekaj, kar jih bo nadomestilo. Takrat mi ga je tudi pokazal. Seveda ga nisem smel prijeti, saj tega ni dovolil nikomur. Želel je, da na njem ostane prh tistega časa, v katerem je zelo trpel in se obenem marsikaj naučil za življenje, v katerem moraš preživeti.*

*Ko grem danes mimo Reke, ne morem, da se ne bi spomnil na Krivca in njegova vrata, ki so danes moja. Kaj vse bi dal, da bi našel tisti ključ!*

Tilnik, 1972

# KOFOLOV FERDINAND

Ferdinand Bolčina, rojen 1898  
"Pri Kofolu"  
Dolenja Trebuša 72

## GLAŽUTAR IZ TREBUŠE

Pripovedi o glažutah se niso ohranile. Zapomnil sem si le eno, ki sem jo slišal kot mladenič v zaselku Razazija v Gorenji Trebuši. Glažutarski mojster, ki je delal takrat v glažuti v Trebuši, je zelo rad pogledal za lepimi dekleti. Nekoč je izdelal tri različne steklene piščali, ki so veljale za prave mojstrovine. Eno je dal dekletu na Lokve, drugo v Čepovan in tretjo v Trebušo. Po dolgem premisleku pa se le odločil za dekle iz Čepovana, ki je bila sicer lepa kot ostali dve, a najbolj bogata. Najdlje se je piščal ohranila v Trebuši. Tam so domačini dolgo živeli z glažutami in jim je zato steklo pomenilo nekaj več kot drugim. Ker je bila trebušarska steklena piščal res nekaj posebnega, so jo ocenili za veliko zlatih kron. Zaradi tega je pogosto menjala lastnika. Šla je tudi skupaj z nevestino balo. Ali pa so jo zastavili za aro pri nakupih ali večjem posojilu.

Na koncu se je tista piščal znašla pri nekem trgovcu z lesom v Gorici. Po prvi svetovni vojni pa se o njej ni več slišalo.

Dolenja Trebuša, 1962

# FAJT

## KAKO JE FAJT POSTAL SVOJEVEREC

***Ko sem pri Želinu stopil iz avta, je k meni prišel neznanec in me nagovoril z imenom ter povedal, da me je spoznal po opisu, ki ga je slišal od Franca. Ker je vedel, da grem proti Gorici, me je prosil, ali gre lahko z menoj do Slapa, kamor je namenjen k prijatelju. Usedla sva se pred gostilno in ob kavi začela tudi najin prvi pogovor.***

*Zadnjič mi je Franc povedal, da živite v Šebreljah.*

*Fajt:* Tam res živim pri prijatelju, s katerim se pozna že iz partizanskih časov. On mi je dal brezplačno kamro. Ko sem doma, pa mu tudi kaj pomagam. Rojen pa sem bil v Bukovskem Vrhu. Ker pa je bil oče siromak brez hiše in zemlje, smo živeli pri nekem kmetu. Preživljali smo se tako, da sta starša in dve starejši sestri delali na njegovi kmetiji. Takrat pa, ko so očeta v prvi svetovni vojni vpoklicali v vojsko, je gospodar zahteval, da se iz njegove hiše izselimo, saj je za pomoč pri delu potreboval predvsem moško roko. Ker smo bili na cesti, je moja mamo s sestrama vzela k sebi neka gospodinja, ki je imela prav tako moža na fronti, da bi ji pomagali v hiši in na polju. Mene<sup>469</sup> pa je mati odpeljala k nekemu stricu v Selce, ki je bil star in vdovec, da bi mu pomagal pri vsakdanjih opravilih. Lahko rečem, da sem imel pri tem srečo, saj sem se pri njem zelo veliko naučil. Pošteno povedano, vse, kar znam, je le njegova zasluga. Kajti starša sta mi do takrat lahko dala zelo malo, saj sta celo leto delala od teme do teme. Strica, pri katerem sem živel, so imeli sosedje za staroverca, on pa je vztrajal, da je *svojeverec*, ker ima pač svojo vero, ki jo je podedoval po očetu in zato ne more biti na prodaj. Niti za nebesa, ki mu jih nekateri obljublajo za spreobrnjenje. Najlepše je bilo pozimi. Ko sva opravila delo v štali in v hišo znosila drva, sva se ulegla na peč v izbi. Takrat mi je stric začel pripovedovati svoje življenje in obenem tudi vse dogodke, ki jih je doživel. Le o vojski mi ni vedel kaj povedati, ker je takrat, ko bi moral na nabor, zbežal od doma in se tako nekaj let klatil po planinah okoli Črne prsti, kjer je bil pastir, sirar in gozdni delavec. K sreči ga orožniki niso našli, saj jim je stari oče povedal, da ne ve, kje je in kaj dela. Ve pa zagotovo, da si v znoju pošteno služi kruh.

*Kot ste rekli, naj bi bil stric svojeverec. Ali jih je bilo takih, kot je bil on, tam veliko?*

*Fajt:* Tega ne vem natančno, ker mi stric tega ni povedal. Vem pa, da je imel tam blizu stric kar nekaj dobrih prijateljev, ki so bili zagotovo *svojeverci*. Pogosto so se tudi srečevali, in to vedno pri kom iz omenjene družbe. Nekajkrat sem bil tudi zraven, tako da sem jih dobro poznal. Toda oni sebe niso nikoli imenovali staroverci, saj tiste vere ni bilo nikjer mogoče prebrati, ali se je naučiti. Vedno so rekli le naša vera ali naša domača vera, saj se jo je lahko vsak naučil le v domači hiši. Prav zato so bile tudi kakšne manjše razlike pri enakih stvareh. Seveda pa so nas drugi res imenovali staroverci ali celo pogani. Vendar smo to besedo razumeli kot ponižujočo psovko. Najbolj pa mi je ostala v spominu prva pripoved, ki mi jo je pripovedoval stric prvo zimo, ki sva jo skupaj preživela. Da jo boš lahko bolje razumel, ti moram najprej povedati tisto, kar se je stricu zgodilo pred tem. Kot mnogi drugi mladeniči je moral tudi on opravljati različna dela, da bi zaslužil kakšen sold,<sup>470</sup> saj je zemlja dala le toliko, da je lahko družina preživela. Nekoč je pomagal spravljati hlodovino z gore po drči v dolino. Ker so se hlodi na nekem mestu "zaklinili", je tam nastala cela skladovnica. Trgovec, ki je

<sup>469</sup> Takrat je bil star sedem let.

<sup>470</sup> Sold je denar.

hlode iz doline odvažal na žago, je kljub razmočenemu terenu zahteval, da se "zamašek" na drči takoj odpravi, saj bodo sem kmalu prišli naročeni furmani. Delo na tistem mestu je bilo zelo naporno, predvsem pa nevarno. Stric, kot najmlajši in neizkušen, se je držal bolj pri strani, kar mu je rešilo življenje. Hlodovina, ki se je nenadoma sprožila, je namreč ostalih šest pokopala pod seboj. Nekatere je tako iznakazila, da se jih ni niti prepoznalo. Ko je stric prišel domov, ni mogel spati, saj so se mu v snu prikazovali obrazi mrtvih sodelavcev. Neke noči pa ga je poklical tisti, ki sta si bila najbolj blizu. Ko se je prebudil, je glas utihnil, vendar so se koraki v temi lepo slišali, ko je odhajal po stopnicah v vežo in od tam na dvorišče. Stric se je hitro oblekel in obul, kot da gre v planino. Ne da bi vedel, zakaj, je odšel proti Kojci. Med potjo sploh ni razmišljal, po kaj in kam gre. Po uri hoje je megla zakrila pogled proti vrhu. Malo preden se je približal meji med jasnino in meglo, ga je prijatelj zopet poklical. Vendar je glas prihajal in odhajal. Besede pa so bile nerazumljive in komaj slišne. Bolj ko je prihajal v meglo, jasnejši je postajal glas. Takrat je namreč šele razločno slišal prijateljev glas. V strahu, da bi ga izgubil, je korak pospešil, a so se glasovi takrat začeli mešati z drugimi, vmes pa je slišal tudi smeh in več pogovorov hkrati. Zaradi tega je nekoliko počakal, da se je megla zopet dvignila. Takrat je ponovno zaslišal prijateljev glas. Povedal mu je, da ga je v snu večkrat klical, vendar ga ni mogel priklicati. Šele danes ponoči mu je to končno uspelo. Rekel mu je tudi, da mu je tam, kjer je, dobro in ga še prosil, naj pozdravi njegovo mamo. Danes so tukaj vsi tisti, ki so si pred smrtjo želeli drugačen in boljši svet. Vendar je smrt prišla tako iznenada, da ni bilo niti sekunde časa, da bi si lahko zaželeli, kako naj bi zaživel v drugem življenju. Danes pa je odločeno, da gredo na konec petega sveta, kjer vseskozi sije sonce in kjer je večna pomlad. Od tam pa ni več mogoče iti v druge svetove. Tam ostaneš večno tak, kakršen si. V tistem trenutku pa je veter dvignil meglo, da se je prikazal vrh Kojce. Vsi glasovi so kar nekam odšli, kot da bi jih vase potegnila neka nevidna sila, ki mu je takrat stresla tla pod nogami. Nad njim pa je potegnil močan piš, ki je združil meglo in jo odnesel proti Poreznu. Ko je šel proti domu, ni več vedel, kaj vse je doživel tiste noči, tako da se mu je zdelo, kot da je vse to doživel v sanjah. Ko pa se je prebudil na dvorišču pod hruško in strmel v prašne čevlje in prepotena oblačila, mu je bilo jasno, da je vendar moral tisto noč le nekje biti.

*Ali Vam je stric pripovedoval tudi o kakšnih starih obredih ali prostorih, kjer so jih izvajali?*

*Fajt:* Seveda mi je povedal, vendar se mi je ta čas grlo posušilo in bo treba spet nekaj spiti, da bi lahko pogovor nadaljevala.

*Fajt, seveda bova. Zato bom kar naročil, Vi pa kar pripovedujte vse, česar se še spomnite.*

*Fajt:* Prav na vrhu Kojce, tako je začel stric, je bil vse do prve svetovne vojne kamniti ris. Njegovo središče je označeval obdelan kamen imenovan *komen*, ki so ga tja prinesli prvi prebivalci tega prostora. Bil naj bi del starega ognjišča. V razdalji devetih korakov od njega pa je bil z naravnimi kamni narejen ris, kjer so imeli vsakoletne obrede, povezane s čaščenjem rodne lune. Seveda so se teh obredov udeleževali le *svojeverci*. Ti obredi so se vedno vršili na enak način. Prva polna rodna luna, ki so ji rekli tudi prosvina, je bila meseca aprila. Druga prav tako polna in rodna luna pa meseca julija, imenovana tudi hvalna. Zadnja, tretja rodna luna pa v mesecu oktobru, ki pa so ji rekli zahvalna. Vse našete lune naj bi pomagale pri rodnosti vsemu v naravi, kot tudi človeku, ki je le del narave, kot je volk ali kačji pastir. Ne daleč od risa pa je na vzhodu rasla stara lipa, na severu velikanska razvejana bukev, na jugu pa visoka mogočna smreka. Tako so ta sveta drevesa tvorila tudi velik rodni tročan, v katerem se je nahajal omenjeni ris. Na kamen *komen* so zapriseženi možje vsakič prinesli in nanj položili tisti okrogli svetlikajoči kamen, ki je predstavljal polno rodno luno. Tisti, ki so lunin kamen poznali in o njem vedeli kaj več, so povedali, da je bil najden v neki kapniški jami. Če si ga obrnil proti svetlobi, je bilo na njem videti čokato žensko telo. V bližini risa so takrat tudi kurili kres. Ko pa je luna zašla, so ga pogasili, drugi dan pa so njegov pepel trosili po njivah. Lunin kamen pa so zapriseženi zavili v ovčji kožuh in ga odnesli domov na varno. Takrat so tudi pri drevesih, ki so tvorila rodni tročan, trije mladeniči piskali na piščal še dolgo v noč. Nekam prizadeto mi je o vsem tem govoril stric, ki mi je povedal le, da so bila zadnja leta čaščenja rodne lune bolj žalostna, ker je bilo več kamnov v risu, kot pa udeležencev okoli njega.



*Kaj pa, če je deževalo, ali pa bilo oblačno? Ali so obrede vseeno izvedli?*

*Fajt:* Najprej so počakali. V primeru da se v treh dneh po polni luni ni prikazala, so čaščenje vseeno izvedli. Seveda je bilo zato manj ljudi, kar je razumljivo, če pomislimo, da so imeli le redki dežnike. Odsotnost lune pa je bilo slabo znamenje, ki je napovedovalo slabo letino.

*Fajt, če ste za to, bi šla počasi proti domu?*

*Fajt:* Seveda, saj se bova med potjo kljub temu pogovarjala.

***Ko sva se približevala Stopniku, me je prosil, če bi ob gostilni ustavil, da bi se oglasil pri znancu. Ta čas, ko sem ga čakal, sem sedel pred gostilno. Za čuda se je kmalu vrnil in mi povedal, da se je medtem še nečesa spomnil.***

*Meni se zdi, da je najbolje, da tukaj nekaj spijeva, ker kdo ve kdaj, se bova zopet srečala. Ta čas, ko čakava na postrežbo, mi povejte to, kar ste se spomnili. Ali Vam je tudi to povedal stric?*

*Fajt:* Seveda, saj je o tistem največ vedel, pa tudi pripovedoval je lepo, kot da bi bral iz knjige. Žal pa je s težavo komaj povedal abecedo. Zelo lepo pa se je naučil podpisa, da mu ni bilo treba narediti križa, kot so to počeli nepismeni. Preden bi začel s pripovedjo, bi rad nadaljeval s tistim, o čemer sva se pogovarjala med potjo. Po desetih letih skupnega življenja s stricem je v njem dozorela odločitev, da pač moram na svoje, ker mi bivanje pri njem ne more zagotoviti normalnega življenja, kaj šele zaslužka. Zato mi je predlagal, naj si poiščem zaposlitev. Zelo hitro sem se zaposlil na Tolminskem pri italijanskem gradbenem podjetju, ki je iskalo težake za obnovo porušenih in poškodovanih hiš v prvi vojni. Ker je bila plača zelo majhna, delo pa zelo naporno, sem tisto delo kmalu pustil. Odločil sem se, da si poiščem delo v gozdu, ki ga znam opravljati. Zato sem odšel v Trebušo. Po naključju sem na poti srečal domačina, ki mi je obljubil, da bo zagotovo dobil kakšno delo zame. Ta čas pa naj bi mu pomagal na kmetiji. Že čez nekaj dni mi je zaupal, da s prijateljem tihotapita razno blago iz Italije v Jugoslavijo in obratno. Vendar je njegov prijatelj hudo zbolel, sam pa tega ne zmore opraviti, že iz varnostnih razlogov ne. Zato me je prosil, če bi mu pri tem lahko pomagal. Seveda sem v to privolil. Delo se mi ni zdelo naporno, je pa bilo nevarno, saj je bila finančna straža takrat zelo aktivna, a zaslužek je bil kljub temu dober. Tako sva bila v tem delu skupaj vse do kapitulacije Italije, ko ta dejavnost ni bila več donosna, saj meja ni več obstajala. Za tem pa sem šel med partizane, kot sem ti že povedal.

No, zdaj pa ti bom povedal pripoved o mejnih drevesih, ki so jim rekli *tirmrniki*. Stric je povedal, da so staro drevo, ki je raslo na meji dveh gospodarjev ali vasi, imenovali *tirmrnik*. To pa je imelo pri ljudeh pomen svetega drevesa, le da ga niso tako častili. Že to, da so jih pretekli rodovi pustili pri miru in jih spoštovali, je bilo velikega pomena. Tako je bila tudi njegova senca, ne glede na katero stran je padla, dostopna vsem, tudi popotnikom. V njegovo senco si se lahko mirno ulegel in celo zaspal. Nihče se ga ni dotikal in nihče si ga ni lastil. V prostoru, ki ga je začrtala njegova senca, pa tudi nihče ni kosil trave. Nikomur ni prišlo niti na misel, da bi *tirmrnik* kakorkoli poškodoval. Potem pa so prišli časi okoli leta 1900, ko so stare navade, zapovedi in prepovedi postale za nekatere neveljavne; iz njih so se celo norčevali. Drugi pa so si jih začeli lastiti in se izgovarjati na pokojnega očeta, češ da je pripovedoval, da je tisto drevo raslo na njihovi zemlji. Seveda so se zaradi takšnih izjav začeli tudi prepiri in sovraštvo. Prej dobri sosedje so postali sovražniki. Nekaj teh dreves so neznanci tudi posekali in s tem rešili spore. Tako je bilo tudi s staro bukvi, ki je, odkar ljudje pomnijo, rasla tik ob poljski cesti. Je pa bila *tirmrnik* dveh senožeti. Mladi gospodar, ki je kmalu postal še županov zaupni mož in tako dobil v roke stare zemljiške karte, pa je trdil, da jim sosedje zaradi tistega drevesa jemljejo še velik kos senožeti. Zato se je odločil, da bo bukev posekal in s tem uveljavil staro mejo, ki jo bosta skupaj z županom tudi zakoličila. Obtoženi sosed se je počutil prizadet, še posebno na izrečene besede, da je pohlepnež in tat. Vendar se ni niti oglasil, ampak čakal, kaj bo sosed ukrenil. Tistega dne, ko so začeli sekati drevo, je le od daleč opazoval in se čudil, s kakšno ihto to počnejo. Predvsem pa, kako nespoštljiv odnos imajo do starega in onemoglega drevesa, ki je bilo priča stoletni slogi med vaščani. Najglasnejši je bil seveda mladi gospodar, ki je na cesti dajal sekačem navodila, kako ga mo-

rajo podsekati, da bo padlo proč od ceste. Vendar se to ni zgodilo. Ko se je drevo začelo nagibati in je v deblu že močno pokalo, je nenaden veter, ki je zapihal v njegovo krošnjo, preusmeril smer, tako da je drevo padlo prav na cesto in mladega gospodarja pod seboj pokopalo. Stric, ki je moral v hiši molčati, pa je po gospodarjevem pogrebu le spregovoril in prisegel, da bo *tirmrnik* ostal tam, kjer je bil. On pa bo še poskrbel, da se bo tam posadilo mlado bukev, ki bo pomirila sprte sosede, da bodo ponovno živeli v dobrih odnosih kot nekoč.

*Kakšen pomen pa je še imel tirmrnik razen tega, da je določal mejo med sosedi?*

*Fajt:* Stric mi je povedal, da se je nekoč pod tistimi drevesi odločalo o delitvi parcel na posamezne gospodarje po zemljiški odvezi. Imela pa so tudi simbolno moč, tako da so se pod njimi sestajali vaški možje, ko so reševali vsakdanje skupne zadeve. Seveda pa je moralo imeti drevo primerno lego in stati blizu vasi. Čeprav *tirmrnika* ni bilo več, so se še vedno srečevali na njegovem mestu in imeli tam tudi *trmrnikovo* vejo, ki naj bi zagotavljala strpne in dobronamerne rešitve v korist skupnosti. Najbolj cenjena pa je bila piščal, narejena iz takega drevesa. Te so potem uporabljali tudi ob čaščenju rodne polne lune. Vsi zapriseženi možje pa so imeli tu pri nas iz lesa *tirmrnika* narejene sprehajalne palice.

***Ko sva šla proti domu, je zaspal. Na Slapu, kjer sem ustavil, se mi je zahvalil in rekel: "Živijo, se bova že še videla. Če pa ne, pa v drugem svetu, te že pokličem!"***

Stopnik, 1970

\*\*\*

***Čez kakšen teden sem bil na Mostu na Soči. Že od daleč sem zagledal Fajta, ki mi je mahal. Ko je prišel do mene, mi je najprej povedal, da mi je Franc pozabil nekaj povedati o Kamrtni.***

*Enkrat sem ga po tistem, ko sva se pogovarjala, res iskal, a nihče ni vedel, kje bi ga lahko našel.*

*Fajt:* Res ga težko dobiš. Nепrestano je okoli. Žal pa nikomur ne pove, kam gre. Sicer pa so redki, ki z njim govorijo. Vse prijatelje ima Franc drugje. Kar ti je pozabil povedati, ti lahko povem zdaj, če seveda želiš?

*Saj veš, da sem radoveden in da komaj čakam, če o Kamrtni izvem še kaj. Da pa ne bova stala na cesti, stopiva tja čez v gostilno.*

*Fajt:* Danes sem vohal, da te bom srečal. Čeprav tu nimam nobenega opravka, sem prisedel k znancu, ki je šel v Gorico. Vendar sem ga kasneje prosil, naj me pusti kar tukaj. Domov pa bom že kako prišel, saj me mnogi poznajo. Če si vse o Kamrtni napisal, potem moraš še to. Tako si želi tudi Franc, ki pravi, da bo šele takrat zgodba napisana v celoti. Kot veš, smo imeli in še imamo sovražnike, ki so nam hoteli škodovati in nas prizadeti. Tako je bilo tudi po končani prvi svetovni vojni, ko so k nam prišli Italijani. Eden od kmetov, čigar imena ne bom povedal, doma iz okolice Reke, ki nas žive ni prenašal, je takrat, ko je avstrijska vojska prebila fronto pri Kobaridu in je zato tudi tukajšnja vojska odšla tja, našel več zabojev topovskih granat manjšega kalibra. Na skrivaj je zbral nekaj mladeničev in jim obljubil plačilo, če zaboje odnesejo h Kamrtni in jih namestijo v žleb<sup>471</sup> tik ob skali ter jih razstrelijo. Računal je namreč, da bo eksplozija Kamrtno prevrnila, tako da bo zgrmela po pobočju in s tem končala pogansko "romanje". K sreči pa je bil med mladeniči eden, ki se s tem ni strinjal, a je molčal in odšel do Franca ter mu vse povedal. Tudi to, da se bo to zgodilo v nekaj dneh in ponoči. Franc je bil v skrbeh, ni pa vedel, kaj naj ukrene. Zato se je obrnil na prijatelja in ga prosil za nasvet in pomoč. Oba sta ugotovila, da je edina rešitev to, da o tem obvestijo karabinjerje, ki že zbirajo avstrij-

<sup>471</sup> Žleb je prostor na vzhodnem delu, za Kamrtno.

sko orožje. Ostalo pa bodo že opravili oni. Prijatelj je še tisti dan poskrbel, da so o granatah izvedeli karabinjerji, ki so zelo hitro prišli do gospodarja ter mu granate in ves vojaški material odpeljali. Tako je bila Kamrtna zaenkrat rešena. Nič pa ne rečem, da se ne bo nekoč našel ponovno nekdo, ki se bo spomnil enakega dejanja.

*Ali je gospodar posumil, kdo naj bi obvestil karabinjerje?*

*Fajt: Seveda, ampak obdolžil je soseda, ki sta bila na smrt skregana.*

*Ali mi imaš mogoče v zvezi s Kamrtno še kaj povedati, ali dodati?*

*Fajt: Franca sem spoznal šele po končani drugi svetovni vojni. Kot veš, nas je združevalo svojeverstvo, ki traja še danes. Upam, da bo tudi tako naprej. Ko pa je prihajal čas, da bo Franc praznoval 50 let, sva se s Cikljem dogovorila, da mu narediva presenečenje. Tako, da bi vsi trije praznovali na Kamrtni. Najprej sva očistila okolico skale, da si lahko mirno šel okoli nje. Potem pa sva v žlebu postavila pravo tradicionalno bivališče škovno (sl. 132), in to prav tako, kot so jo uporabljali naši očetje, ko so več dni zapored delali v gozdu in tam tudi kuhali.*

*Ker sva končala nekaj dni pred rojstnim dnevom, sva imela dovolj časa, da sva tja gor nesla tudi hrano in pijačo ter še vse potrebno, da bi lahko tam ostali nekaj dni. Komaj pa sva ga prepričala, da mora svojeverec tako pomembno obletnico praznovati le ob Kamrtni, ki nam tudi kot svetišče največ*

Sl. 132:  
Škovna

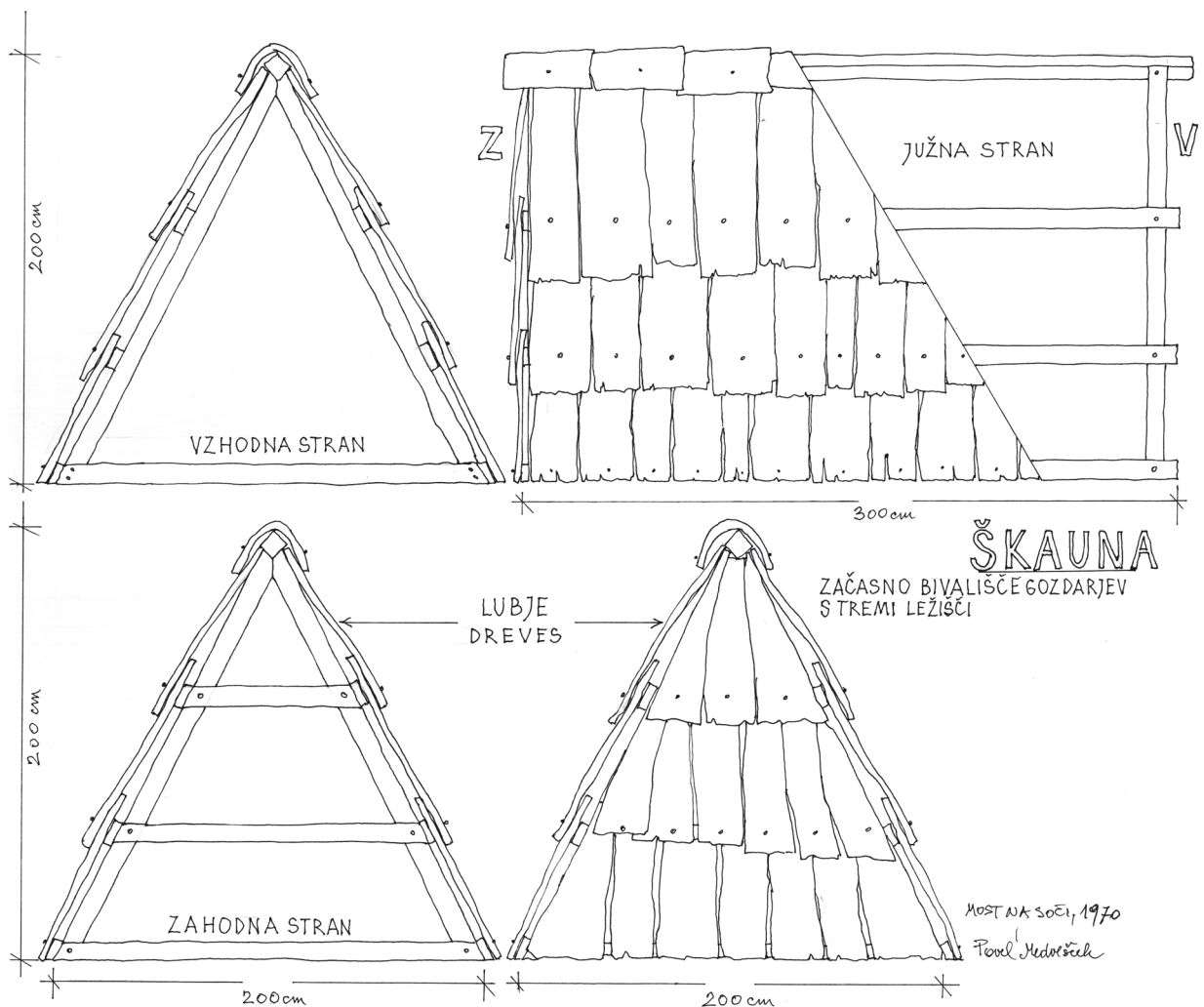

pomeni. Ne moreš si predstavljati, kako je bil Franc presenečen. Jokal je od zadovoljstva. Ne vem, kolikokrat se nama je zahvalil, rekoč, da je to njegovo prvo praznovanje rojstnega dne, saj v življenju ni praznoval še nobenega. Imeli smo se tako lepo, da smo tam ostali tri dni. Gotovo bi še, a smo ostali brez hrane in pijače.

Most na Soči, 1970

*Čez nekaj tednov sem na Reki ponovno srečal Fajta. Ko sem se ustavil, je takoj prišel k meni in mi povedal, da ima nekaj zame, kar mu je izročil Franc. Vendar sva morala nazaj do Bukovske grape, kjer je tisto skrnil. Med potjo mi je povedal, da je imel Franc doma še lončeni del pipe<sup>472</sup> in tri prodnike, ki jih je neznanec nekoč dal v eno od vdolbin na Kamrtni.*

*Obenem se je še pohvalil, da je šel pred dnevi ponovno do Kamrtne, a ugotovil, da je okolica v času, ko ga ni bilo, še bolj zaraščena in da okoli nje ni nobene človeške sledi. To ga je razžalostilo, saj mu je le potrdilo, kar je že dolgo vedel, in sicer da tja skoraj nihče več ne hodi. Da bi se spravil sam s seboj, je odšel poševno po pobočju hriba, tako da je prišel na vrh Šebreljske planote, ko je sonce ravno zahajalo za rdečimi oblaki. Zdelo se mu je, da je v enem videl velik nasmejan obraz, ki ni mogel biti od nikogar drugega kot od Nikrmane, ki ga je s tem hotela spodbuditi, da ne bi prenehal verjeti vanjo.*

*Ko je Fajt prišel izza drevesa in prinesel zavoj, je rekel, da ga bo kar sam odvil in vrgel tisti uma-zani papir proč, saj Franc takrat ni imel primernejšega. Vse skupaj sem potem dal v torbo in se mu zahvalil za vse usluge. Obenem sem ga še prosil, naj se v mojem imenu zahvali Francu za vse tisto, kar je naredil v zvezi s Kamrtno. Rekel sem mu še, da, če bi karkoli našel, ali pa mi želel posredovati še kakšne podatke, naj mi sporoči, saj ga bom z veseljem poiskal, kjerkoli že bo.*

*Moški, ki se nama je približeval, je bil Cikelj, s katerim se je Fajt dogovoril, da obiščeta bolnega prijatelja v Sevniški dolini, čez reko Idrijco.*

Reka, 1970



\*\*\*

*Fajt mi je čez nekaj časa dal kamen, ki sta ga tisti dan dobila pri prijatelju v Sevniški dolini. Kamen s cvekom (sl. 133)<sup>473</sup> so imeli nekoč na slamnati strehi, da jih je varoval pred strelami. Ko sem se vračal domov, me je čakal pred gostilno v Želinu.*

\*\*\*

*Cikelj je po tem spomnil Fajta, naj mi pove še tisto, o čemer sta se včeraj pogovarjala.*

Sl. 133: Kamen s cvekom

*Fajt:* Saj res, to bi ti pa kmalu pozabil povedati. Ker si doma s tistega konca, te bo to verjetno zanimalo. Moj sorodnik Rudi, ki je služil v avstrijski vojski, je imel v četi dobrega prijatelja Toneta, ki je bil doma iz okolice Ročinja. Ko sta odšla vsak na svoj konec soškega bojišča, sta se dogovorila, da, če bosta vojno preživela, se na takšen ali drugačni način oglasita. Ker Toneta vse do leta 1920 ni bilo na spregled, je Rudi že mislil, da je zagotovo padel na fronti. Naneslo pa je, da je šel Rudi s prijatelji na sejem v Gorico. Ob povratku se je ustavil v Ročinju, kjer je začel spraševati po Tonetu in ga naslednji dan na samotni kmetiji nad vasjo tudi našel. Srečanje je bilo ganljivo, še posebno, ker je Tone izgubil Rudijev naslov in bil zato prepričan, da dobrega prijatelja ne bo nikoli več videl. Srečanje pa se je kmalu spremenilo v praznovanje, v katerega so se vključili še Tonetovi prijatelji, ki so bili tudi takrat na fronti. Čez nekaj dni pa sta si vzela čas zase. Tone mu je namreč želel pokazati

<sup>472</sup> Izgubljeno, a ponovno najdeno na podstrešju leta 2011.

<sup>473</sup> Žebljem.

njihovo najpomembnejše svetišče, o katerem mu je takrat, ko sta bila daleč proč od doma, zelo na široko pripovedoval. Enako je to storil Rudi. Vendar mu je on povedal le o posameznih obredih, ki so bili takrat v okolici Kojce še vedno živi.

Ko se je Rudi za tem vrnil domov, nam je z navdušenjem pripovedoval, kako mogočno in veličastno je tisto svetišče v globeli potoka pri Doblarju. Tja pa jih je odpeljal eden, ki je prostor in svetišče zelo dobro poznal. Kot najpomembnejšo stvar pa jima je pokazal kačji kamen.<sup>474</sup> To je bila zelo velika in okrogla skala, ki je ležala v tolmunu. Vodič jima je tudi povedal, da je nekoč padla z nevidne strani lune. K njej so pogosto prihajali tisti, ki so v to verjeli in jo tudi častili. Da gre za pomemben del svetišča, pa so pričali tudi številni znaki, ki so bili vrezani vanjo.

***Ko mi je Fajt povedal, da ima Kračar z desnega brega Doblarca doma še nekaj kosov luninega kamna, mi je obljubil, da mi bo enega zagotovo priskrbel. Kos luninega kamna mi je Fajt nato izročil v gostilni ob železniški postaji Most na Soči jeseni leta 1975. Takrat mi je še povedal, da ima en kos on, drugega Kračar, tretji pa je moj. Druge pa je razdal prijateljem že pred desetletji.***

\*\*\*

***Fajt je bil zelo vesel, ko sva se srečala ravno ob zimskem kresu. Ker mi je imel o tem nekaj reči, sva šla v bližnjo gostilno, saj je bilo zunaj zelo hladno.***

*Fajt:* Ker je bila včeraj kresna noč, sva s Čubinkom zavila v Vugovo gostilno, da bi obujala spomine na čas, ko smo fantje z dekleti vsako leto kurili kresove na pomlad in pozimi. Bil sem presenečen, koliko stvari se je še spomnil. Meni so namreč ušle iz glave. Zagotovo te bo zanimalo, da smo ob zimskem kresu šli po nekaj vej bele omele, da si je lahko vsak od prisotnih vzel manjšo vejico, ki smo jo potem odnesli domov, da nas je varovala pred hudim duhom. Seveda govorim o času pred prvo vojno. Stric Šauhar, ki je bil takrat v kraju najstarejši, pa nam je še povedal, da je bila bela omela nekoč za naše prednike sveta zel, zato je morala biti ob zimskem kresu v vsaki staroverski hiši. Tam je visela vse do naslednjega zimskega kresa, ko jo je zamenjala sveža veja. Edini, ki se je te navade držal do konca, je bil Pangerc iz Dolgega Laza.

*Fajt, ali veš, zakaj ravno omela in ne brin?*

*Fajt:* Čubnik je to slišal od starega očeta. Povedal mu je, da je omela edina zimzelena rastlina, ki raste iz drevesa in zato nima direktnega stika z zemljo, ki pa jo hrani. Zato raste v nadsvetu, kjer dobiva še dodatno moč lune, sonca in zvezd. Njeni listi pripadajo Zemlji, bele svetlikajoče jagode pa nebu, kjer prebiva Nikrmana.

Most na Soči, 1974

---

<sup>474</sup> V resnici je šlo za lunin kamen na Lepenki.

# CIKELJ IN GRIVC

Dajber .....	502
Vezične poti .....	505
Presenečenje in dvom .....	506
Brusčin in petstoletno drevo .....	506

## DAJBER

*Leta 1972 sem na Policah slučajno srečal Ciklja. Srečanja je bil zelo vesel, ker je želel tudi on spregovoriti o starih časih. Povedal mi je, da je na Policah nekoč živel starejši mož, ki je o tem zelo veliko vedel, a je žal že med drugo vojno umrl. Cikelj ga je velikokrat obiskoval in mu vedno prinesel tobak, s katerim se je zasvojil, ko je služil vojsko nekje na Koroškem. O tistem obdobju je zelo rad govoril. Vendar bi mi Cikelj rad povedal le najbolj zanimive pripovedi, če me seveda zanimajo.*

*Vojni dogodki so na robu mojega zanimanja. Raje bi slišal kaj o stvareh, o katerih sta mi pripovedovala Franc in Fajt.*

*Cikelj:* Toda glavne stvari sta ti povedala že onadva. Meni tako ostanejo le stvari, ki sem jih slišal v Policah, Bukovskem Vrhu in drugje tu okoli. Pred prvo vojno so se Police lahko ponašale, da je njihov vaščan postal dehnar, saj je prejšnji, ki je bil rojen na Košanah pri Jesenicah, umrl. Še prej pa je potrdil svojega učenca, ki je bil, kot sem ti prej povedal, tu iz Polic. Košanski dehnar, ki je še posebno veliko dal na stara pravila in navade ter na dosledno varovanje vseh skrivnosti, je bil velik Dajberjev prijatelj. Ta je takrat stalno živel na Gmajnski glavi, ki je severno od sedanje kočice na Poreznu. Dajber,<sup>475</sup> ki je bil sicer samotar, je bil vplivni vodja vseh dehnarjev, ki so živeli v Cerkljanski gmajni.<sup>476</sup> Ta pa je segala takrat tudi na desni breg Bače in tako združevala okoli deset dehnarjev. Ti pa so mu vsako leto poročali, da se jim število privržencev zmanjšuje, gorati in odročni kraji pa ostajajo še naprej zvesti svoji veri. Nekaj najbolj zagretilih stricev je vsako leto poskrbelo, da je imela hiša dovolj drv in sena za koze. Le tako so Dajber in njegovi spremljevalci v miru preživeli zimo, ki se je tam pogosto raztegnila v april in še dlje.

*Ali ste poznali kakšnega dehnarja?*

*Cikelj:* Dva, poliškega in tistega izpod Porezna nad Baško grapo, a z njima nisem nikoli govoril, ker sem bil premlad. Ko se je začela prva svetovna vojna sem bil namreč star le nekaj let. Dobro pa sem poznal nekaj starovercev, ki so bili vsi neporočeni. Razen enega, ki je imel dva nezakonska otroka, pa še on je živel sam in je k ženski hodil le občasno. Prav zaradi tega so nekateri naši nasprotniki govorili o stričevski veri, ki pa ne bo dočakala leta 2000. Takrat naj bi začela velika svetovna vojna med svetlobo in temo, med belim in črnim ter med dobrim in slabim. Srčno si želim, da bi zmagala Nikrmana, ki bo počistila in odstranila iz narave vso svinjarijo, ki jo je izumil človeški pohlep po denarju.

*Greste kdaj na Kamrtno?*

<sup>475</sup> Mnogi pa so uporabljali besedo *D'jbr*.

<sup>476</sup> Cerkljanska gmajna je srenja, skupnost.

*Cikelj:* Vse manj, ker sem star in onemogel. Pa bi moral, to dobro vem. Glava že misli prav, le noge je ne ubogajo več. Toda, tudi če bi mi jih odrezali, vem, da bi se mi še vedno upirale. Poslušaj, poznam moža, ki je ostal brez ene noge pod kolenom. Povedal mi je, da ima še vedno neznosne bolečine v palcu, kot takrat, ko mu je gnil in razpadal. Ali si bil kdaj pri tistem našem svetišču?

*Ne, morda bo kdaj čas, ko bom lahko šel. Kaj pa je bilo tam takega, zaradi česar ste tako pogosto obiskovali Kamrtno?*

*Cikelj:* Kako bi se ti smejali na Bukovem, če bi jih spraševal, kaj je takega v cerkvi sv. Lenarta, da hodijo tja tako pogosto. Svoje mnenje ti bom povedal, a le zato, ker Kamrtno nosim v sebi. Je del mene, mojega življenja in prijateljev. Zato ni razlogov, da bi postavljaj podobna vprašanja. Le tako kot živim sem srečen in ne potrebujem tistega, kar osrečuje druge. Oni pač živijo v svetu, ki mi je tuj in nerazumljiv, a jim ga zato ne odrekam. Vso pravico imajo, da živijo tako, kot so se odločili. Da veš, te besede niso moje. Te je izrekel Dajber, tam visoko gori pod Poreznom. Ker je bil zraven, jih je slišal tudi Mlakar, ki mi jih je povedal. Res, da je bilo to že davno tega, a še vedno vanje verjamem in to tudi povem, kot sem danes tebi. Besede so prišle na dan, kot da so moje, a saj tudi so. Prav nič nisem v skrbeh ali žalosten, ker se mi počasi izteka življenje. Čas je, da se pripravim na drugo življenje, ki pa ne bo v gorah, kot je sedanje, ampak nekje ob morju. O tem sanjam in razmišljam v nočeh, ko ne morem spati. Veliko mi pri tem pomaga zduhec starejšega brata, ki se je ponesrečil, da se te moje sanje ne bi zaustavile. Preden odidem, pa bi si želel naše morje tudi dejansko videti, saj se mi v glavi nikoli ne prikaže.

*Če si to želiš in če res hočeš v drugem življenju postati mornar, ti bomo priskrbeli nekoga, ki te bo odpeljal do gradu Socerb, kjer boš lahko videl del severnega Jadranskega morja.*<sup>477</sup>

*Cikelj:* To bi pa resnično rad doživel. Potem bom tudi lažje umrl, ker bom vedel, kam bom odšel. Zdaj pa sva kar na enkrat zašla s ceste, po kateri sva prej hodila.

*Nič lažjega, zopet se bova vrnila na prejšnjo pot, le da ti postavim novo vprašanje. Cikelj, od tebe, ki ne živiš ne ob reki in ne ob potoku, bi rad slišal, kje ste oziroma so nekoč nabirali kamne za obrede in druge potrebe?*

*Cikelj:* Kar je meni znano, so na našem območju iskali kamne kjerkoli v naravi in zato tudi v reki in potoku ter ob njegovih bregovih, ki pa so imeli ali več barvnih plasti ali črte na površini, in to na eni ali obeh straneh. Tem so rekli *žilniki* (sl. 134). Navadne okrogle kamne, ne glede na velikost in barvo, pa so imenovali *bulcne*. Vse omenjene, so običajno polagali po tri skupaj. Toda tudi eden v rokah ali žepu je bil uspešno varovalo pred zlimi duhovi. Uporabljali pa so jih tudi za vedeževanje in različna zdravljenja. Žilnik v luknjico in obešen okoli vratu človeka ali živali pa je odganjal strele. Vendar so morale biti bulcne in žilniki pred tem vsaj nekaj časa ob Kamrtni. Jaz sem se teh imen dosledno držal, sicer bi kmalu nastala zmeda. Moja prijatelja pa sta pri tem bolj površna, kar jima ne zamerim, saj imata druge vrline, ki jih jaz nimam.

*Ali si mogoče tudi ti iskal in zbiral bulcne ali žilnike?*

*Cikelj:* Ko sem bil mlad, sem jih iskal in zbiral ter in jih tudi dajal tistim, ki so jih želeli. Ko pa sem imel težave z bivanjem, ker sem moral od hiše,<sup>478</sup> jih nisem vzel s seboj. Sem jih pa kasneje nekaj nabral. Enega bi ti zelo rad daroval, ker sem ga našel ob zaznamovanem drevesu, ki je rasel na hribu Bela blizu zaselka Lipeta. Neznanci pa so ga nekaj let po prvi vojni požagali. Ker ga nimam

Sl. 134:  
Kamen  
žilnik



<sup>477</sup> Mizar Močnik iz Cerknega je poznal moža, ki je na to prošnjo pristal in prevoz opravil zastonj. Je pa zelo dobro poznal Franca Lebana, s katerim sta se predhodno do podrobnosti dogovorila in v soglasju s Ciklijem določila kraj, kjer se bosta srečala.

<sup>478</sup> Ker je bil zelo navezan na rojstno hišo, je imel s seboj v žepu vedno leseni klin, ki ga je snel s trama, ko je moral od hiše.

s seboj in da se ne bi zaradi tega iskala, ga bom pustil v tistem drevesnem duplu v Bukovski grapi kot zadnjič.<sup>479</sup> Tam ti bom, če se z mano strinjaš, puščal tudi posebna sporočila, ko bom v drugem življenju živel življenje mornarja.

*Cikelj, s tem predlogom si me zelo presenetil, ker na to nisem pripravljen in ti zato ne morem dati dokončnega odgovora. Pusti mi čas, da to premislim, saj gre namreč za nekakšen izjemen poseg v mojo duševnost, ki na to še ni pripravljena.*

*Cikelj: Seveda se s tem strinjam in upam, da bo tvoj odgovor prišel, še preden odidem s tega sveta.*

*Upanje vedno zadnje umre, pravijo. Zato s tem ne bi nadaljevala. Zanima pa me, kako to, da si se odločil, da boš v drugem življenju mornar, ko pa morja nisi še nikoli videl?*

*Cikelj: Ne vem, ali je prav, da bi ti to razlagal, ker je dehnarjevo stališče jasno, da so to osebne stvari, v katere ni dobro, da posegajo drugi. Še posebno ne, ker je tudi življenje, ki ga živimo, sveto in ga moramo zato ljubiti in ceniti do konca, tako da v ta čas ne sme vstopiti niti odločanje niti vpliv drugih. Ker pa sem prepričan, da tvoja radovednost nima teh namenov, ti bom o tem tudi nekaj povedal. Za to sem se odločil, ko mi je bratov zduhec povedal, da se je pogovarjal z zduhcem mornarja, ki je bil naš sorodnik, in je kot mornar umrl v neki bitki, med katero je skupaj s celotno posadko utonil. Zdaj pa njegov zduhec zduhca tava okoli, da bi našel stik z zduhci prednikov. Živi pa v nevidni strani neba, kjer je njihovo sedanje domovanje.*

*Kaj vendar pomeni zduhec zduhca?*

*Cikelj: Pri utopitvi namreč del zduhca ostane v telesu, drugi del, ki je zduhec zduhca, pa pride na površino vode in odide v nevidno stran neba. Poleg utopljenecv pa so tam še obešenci, z eksplozivom razkosani, v ognju zgoreli in podobni.*

*Cikelj, že vnaprej se ti zahvaljujem za tisti kamen, ki si ga dobil ob zaznamovanem drevesu. Lahko mi verjameš, da bo v dobrih rokah in na varnem. Ko bo priložnost, ga bodo lahko videli tudi tisti, ki jih bo to zanimalo.*

*Tvoj prijatelj, ki sedi na zidu, se mi zdi, da postaja že nemiren. Zato bi bilo dobro, da za danes najin pogovor končava.*

*Cikelj: Res je. Dogovorila sva se namreč, da greva v Laharn pogledat nekaj, kar ga zanima. Toda preden greva, bi ti prijatelj rad nekaj povedal, saj je na to priložnost že dolgo čakal.*

*Kar sem naj pride, pokliči ga!*

*Grivc: Slišal sem, kar Vam je povedal Cikelj. Prijatelji mi rečejo Grivc, ker sem vedno nemarno zaraščen. A to pustiva. Jeseni in pozimi, ko pri hiši ni bilo veliko opravil, je moj stari oče kot otrok hodil k dehnarju, ki jih je takrat učil pisanja in drugih modrosti, ki jih je znal le on. Ko pa so z učenjem končali, so se na njegovem dvorišču vedno igrali neko staro igro, katero jih je tudi on naučil. Rekli pa so ji *bencola* (sl. 135). Pri fantih je bila zelo priljubljena vse do konca prve svetovne vojne, potem pa so jo skoraj povsod opustili. O njej bi kaj vedeli le še starejši. Ker smo v otroških*

Sl. 135:  
Bencola

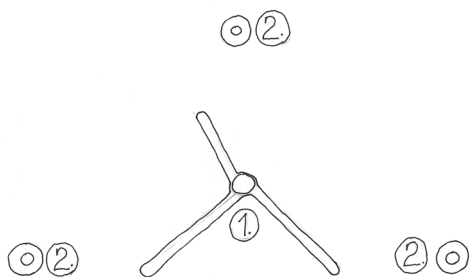
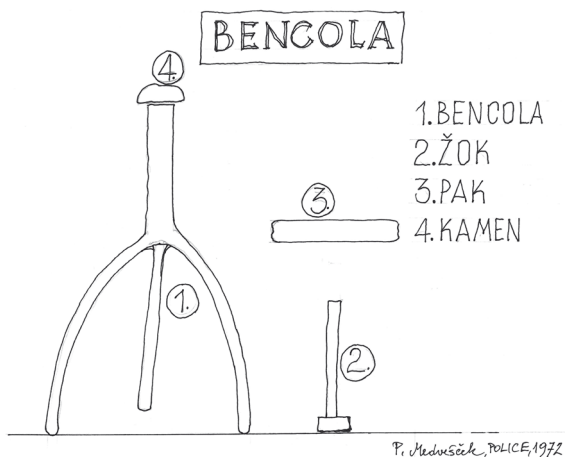

<sup>479</sup> Cikelj mi je na dogovorjenem mestu res pustil kamen žilnik. Hranim ga doma.



letih *bencolo* večkrat igrali, o njej vem vse, kar je treba vedeti. Ker sem slišal, da Vas tudi to zanima, Vas bom s to igro podrobneje seznanil in obrazložil. Vse drugo pa ti je povedal Cikelj. *Bencola*, *pak* in *žok* so narejeni iz lesa. Izdelamo jih po želji, saj mere niso predpisane. Držati se je treba le tega, da vse tri *žoke* postavimo na razdaljo od *bencole* v višini *žoka*, prav tako pa moramo *pak* metati z razdalje sedmih korakov stran od *bencole*, kjer zarišemo črto. Vsak igralec ima svoj *pak*. Igrata lahko dva, ali pa štirje, šest in osem igralcev, ki so razdeljeni v dve skupini. *Pak* se meče izmenično, enkrat iz ene, drugič iz druge skupine. Tisti, ki podre *bencolo* skupaj s kamnom, ima tri *klafre* za *brencolo* in dve *klafri* za kamen. Če iz *bencole* pade le kamen, ima dve *klafri*. Vsak podrti *žok* ima tudi po dve *klafri*. Zmaga tista skupina, ki prva doseže 21 *klafre*. Pravilo pravi tudi, da morajo imeti igralci iz obeh skupin enake *pake*, v nasprotnem primeru pa je potrebno igrati le z enim *pakom*. Ko pade *bencola*, kamen in vsi *žoki*, se jih ponovno postavi pokonci.

Zdaj pa res morava iti, saj se je sonce že prevesilo proti zahodu.

Cikelj in Grivc  
Police, 1972

## VEZIČNE POTI

***Pozabil sem, koliko časa je že preteklo, ko sva se z Grivcem prvič videla na Policah, ko mi je zelo natančno opisal otroško igro bencolo. Je pa gotovo minilo toliko časa, da bi ga na Reki, kjer je čakal na prevoz, spregledal, če ne bi prišel k meni in me na to spomnil. Morda pa me je pogled nanj zavedel, saj je bil tisti dan "lepši" in obrit. Nato sem ga odpeljal v Spodnjo Idrijo, kamor je bil namenjen. Med potjo sva se sproščeno pogovarjala in tako je tudi nastal ta pogovor.***

*Grivc, imaš morda še kaj na zalogi, kar diši po preteklosti?*

*Grivc:* Če bi imela čas za daljši pogovor, ki ga danes nimava, ker imava druga pota, bi zagotovo še kaj "potegnil" iz spomina. A za danes ti bom povedal le o *veziču*.<sup>480</sup> Kamne žilnike, ki so jim rekli *veziči* (sl. 136), so uporabljali oziroma to navado gojili le do začetka prve vojne, ko so bili stiki med staroverci pogostejši, saj so se večkrat obiskovali, še posebno, ko na kmetiji ni bilo večjih del. Že takrat je bilo v obtoku veliko več *vezičev*, kot je bilo staroverskega prebivalstva, ki so si jih izmenjevali med seboj.

*Kako pa je to izmenjevanje potekalo?*

*Grivc:* Povem ti lahko le za območja, kjer so mi starejši ljudje to pripovedovali. To pa je bilo na Oblakovem vrhu, Šebreljskem vrhu, Rovtarskem vrhu, Škratovšah, Jelenku, Hotenjah in Plešarskem vrhu. Ko si takrat šel na obisk ali pa po opravkih, si doma vzel *vezič*, ki je bil velik kot večji kovanec, pa tudi večji. Ob vstopu v hišo si najprej vse prisotne pozdravil, ne da bi kaj rekel, pa si potem *vezič* postavil na polico notranjega okna. Včasih jih je bilo tam že nekaj, večkrat pa nobenega, saj je bilo to odvisno od števila obiskov, ki jih je imela hiša v zadnjem času.

*Kaj pa naj bi vezič pomenil?*

*Grivc:* Po dehnarjevem prepričanju naj bi bila to "materialna" potrditev povezanosti enako mislečih družin ali posameznikov na nekem območju. Obenem pa še neke vrste pozdrav, ki naj bi pričal o trdnosti ter številu vezi med nami. Zakaj je ta preprost običaj, ki pa je morda izgubil svoj prvo-



Sl. 136: Veziči

<sup>480</sup> Večkrat je bila v uporabi namesto besede *vezič* tudi beseda *vazič*.

bitni namen, počasi ugašal, ne vem. Morda pa je imel Dajber prav, ko je rekel, da se take stvari dogajajo le v času, ko je luna predaleč od Zemlje, ko popusti tudi njena moč povezovanja. Pavlo, ustavi kar tam pri gostilni. Hvala, da si mi skrajšal pot.

*Tebi Grivc pa hvala za vse povedano.*

Grivc  
Spodnja Idrija, 1973

*Proti koncu leta 1973 mi je Cikelj izročil nekaj vezičev, ki mu jih je dal Grivc.*

## PRESENEČENJE IN DVOM

*Ker me je Cikelj zadnjič izzval s tem, ko mi je predlagal, da bi, ko bo v drugem življenju mornar, puščal v Bukovski grapi v drevesnem duplu "sporočila", sem ga prosil, naj počaka, da o tem premislim in mu kasneje odgovorim. To sem tudi storil, ko sem ga srečal v Idriji, kamor ga je pripeljal eden od znancev, ki je imel tam opravke. Zelo je bil vesel, ko sem mu povedal, da bom pristal na te "drugo življenjske stike". Takrat pa sem ga tudi zadnjič videl.*

*Bilo je leta 1987, ko sem se iz Ljubljane preko Idrije vračal proti domu. Že na Želinu sem se spomnil na Ciklja. Ko pa sem prišel do Bukovske grape, sem iz gole radovednosti izstopil in šel počasi proti grapi, obenem pa razmišljal o času, ko sem vse tri Lebanove prijatelje spoznal in se z njimi tudi o marsičem pogovarjal. Cikelj, ki je bil najmlajši, pa mi je bil najbližji, predvsem zato, ker sva imela na določene stvari enaka gledanja. Ko sem prišel do drevesnega dupla, sem okleval, ali naj vanj pogledam ali ne. Ker pa sem zaradi radovednosti klonil, sem segel z roko vanj. Na veliko presenečenje sem iz njega potegnil tisti leseni klin (sl. 137), ki ga je imel Cikelj skoraj vedno pri sebi, ker naj bi mu prinašal srečo. Bolj kot sem ga obračal in ogledoval, bolj sem bil v dvomih, ali gre v resnici za istega.<sup>481</sup> Celo pot do Solkana nisem razmišljal o ničemer drugem. Naslednje dneve sem prav tako razdelal vse možnosti in variante, kako, kdaj in zakaj je tisti leseni klin prišel tja. Na koncu sem se sprijaznil s tem, da gre za nerazložljivo naključje in bil tako pomirjen, a še vedno v velikih dvomih.*

Sl. 137:  
Leseni klin



Solkan, jeseni 1987

## BRUSČIN IN PETSTOLETNO DREVO

*Jeseni leta 1973 sem v Spodnji Trebuši srečal Grivca, ki mi je želel povedati nekaj pomembnega. Zato sva šla v Stopnik in imela v gostilni sledeči pogovor.*

*Grivc: Zadnjič, ko sem obiskal Črnega, me je spraševal, kaj sva se v gostilni pogovarjala, da ga nisva niti opazila. Ko sem mu razložil, kaj te zanima in kaj iščeš, mi je rekel, da bi imel tudi on nekaj pomembnega zate. Vendar le v primeru, če si meni in njemu pripravljen dati vsakemu po sto dinarjev in še škatlo cigaret Drava, kar se mu ne zdi preveč, ker verjame, da boš gotovo dobil več od tistih mož, ki te pošiljajo, da vohljaš tu naokoli.*

*Če se bo izkazalo, da gre za nekaj izrednega, ti bom zagotovo plačal tisto, kar Črni zahteva. Zato le začni.*

<sup>481</sup> Leseni klin, ki sem ga takrat vzel iz dupla, še vedno hranim.

*Grivc:* Črni, ki pogosto hodi do Kamrtne, je kot domačin večkrat šel tudi na grič Prvejk, ki pa mu reče Prevejk, kot so mu vedno rekli stari možje. Na njenem vrhu je bilo nekoč zelo staro svetišče stare vere. V kamnitem risu je raslo petstoletno drevo, h kateremu so ljudje hodili od blizu in daleč, predvsem po zdravje. Nekateri so ga zato objemali, drugi so se nanj naslanjali, tretji pa sedeli na njegovih debelih koreninah. Odnosa človeka do drevesa nasploh pa jih je takrat učil in jim tudi ob deblu pokazal puščavnik Močivc iz Kozijske grape, ki pa je v prvi svetovni vojni v Mrzli Rupi zmrznil, ko ga je zajel snežni vihar. Paulo, kaj rečeš na vse to?

*Zanimive stvari, čeprav sem o tistem griču slišal tudi druge zgodbe.<sup>482</sup> A le nadaljuj, saj vidiš, da komaj čakam na to.*

*Grivc:* Ko pa je Črni okoli leta 1940 slišal od sorodnika, da nekatere zelo moti tisti *brusčin* in da bi zato raje tam v bližini postavili kapelico sv. Miklavžu, se je zbal, da bi ga lahko uničili. Zato je že isti dan odšel na Prvejk in *brusčina* razstavil ter ga zakopal nižje dol v zemljo. Zakaj naj bi postavili kapelico svetemu Miklavžu, pa ni nikoli izvedel.

*Ali misliš, da bi Črni po tolikih letih še vedno vedel za kraj in verjame, da ga bo tudi našel?*

*Grivc:* Seveda ga bo, kot pes ga bo zavohal. Z njim bom šel tudi jaz, saj bova morala vsak s svojo vrečo vse tisto odnesti v Tilnik k Tinšču.

*Kako pa tisti brusčin izgleda?*

*Grivc:* Sestavlja ga večje število predmetov (*sl. 138*). Prav na vrhu je železni dvorogi *vilež*, ki je pritrjen na železni drog špičnika, na katerega je nasajenih pet brusnih kamnov, od najmanjšega na vrhu pa do največjega spodaj. Seveda so se ti kamni skozi čas spreminjali. To pa zato, ker so neznanci kakšnega tudi vzeli ali uničili. Vendar pa jih je bilo vedno pet, kot na začetku. Špičnik pa je bil spodaj še zabiti v zemljo, da se ni premikal. Le predzadnji brusni kamen, ki predstavlja Zemljo, ima zareze, ki so stranice osmerokotnika, ki poznarjajo energije in žive vode v zemlji. Med rogovilo *vileža* pa je na vrviči obešen preluknjan kamen, ki preprečuje, da bi v *brusčin* udarila strela in ga uničila.

Ob njem so staroverci ob poletnem in zimskem kresu ter enakonočju opravljali posebne obrede in kurili kresove. A o obredih, kot zapriseženi, ne smemo govoriti. Po izginotju drevesa pa so obiskovalci k *brusčinu* hodili čez celo leto po zdravje in vse ostalo. To pa tako, da so se ga dotikali, gladili, poljubljali ter tam puščali različne kamenčke, rože, zelenje in še marsikaj drugega. Bolj množično se je to dogajalo le do prve svetovne vojne, potem pa so to opravljali na skrivaj le še redki posamezniki. Danes jih je morda iz obeh bregov Idrijce le še kakšnih osem, ki pa bodo v prihodnjem desetletju večinoma umrli.

*Kdaj pa misliš, da bom lahko tisti brusčin dobil?*

*Grivc:* Ko prideš drugič sem gor, te bo pri Tinšču že čakal. Vendar bi bilo lepo, da bi danes dobila vsaj nekaj are, ker sva že cel teden brez enega dinarja. Ali si si že ogledal v Trebuši tisti vodni tročan (*sl. 139*)?

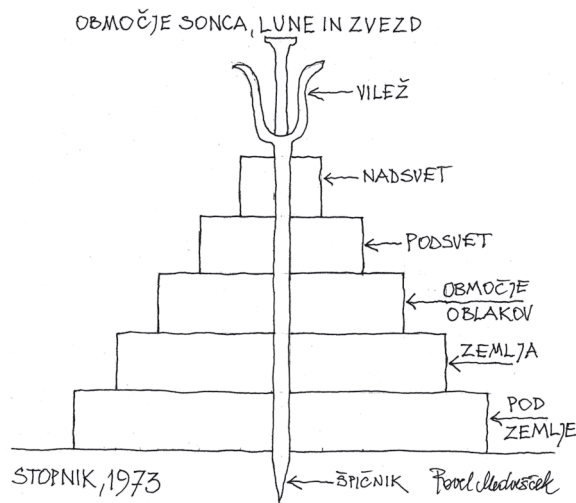

*Sl. 138:*  
Brusčin

<sup>482</sup> Glej Medvešček 1992, 36 ter Medvešček 2006, 28, 34.

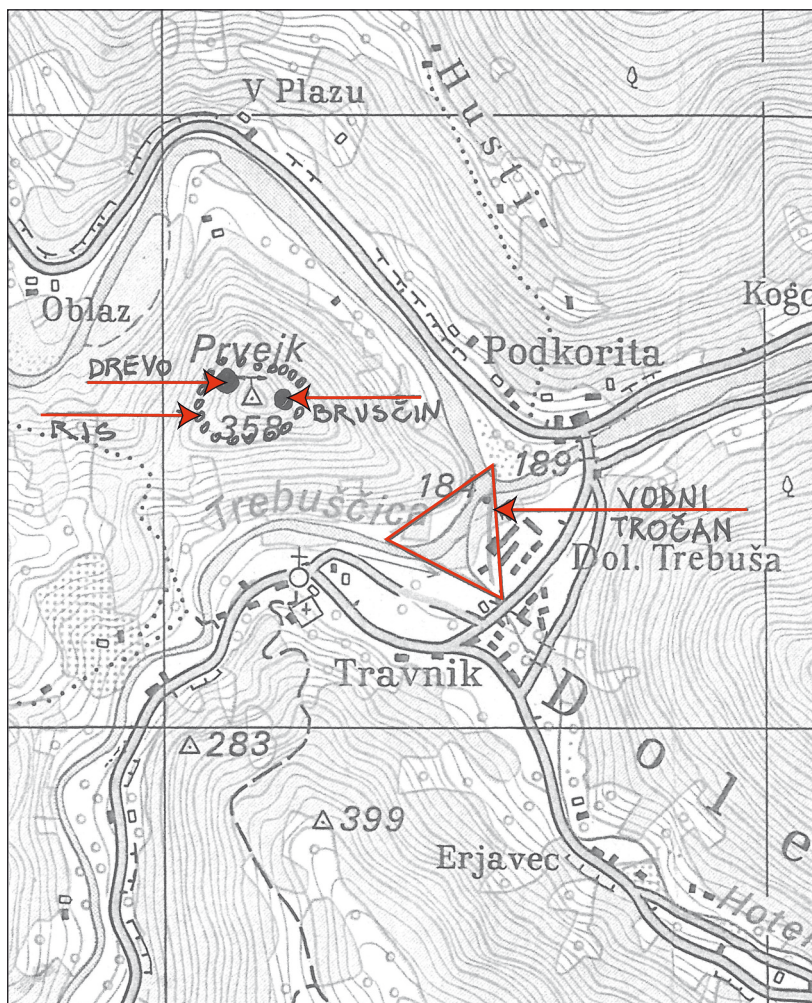

Sl. 139:  
Vodni tročan  
v Trebuši

padali kot hruške na Zemljo. Vendar tam niso poznali nikogar, ne krajev in ne ljudi, ker kdo ve, v kateri deželi so se znašli. Tisti pa, ki so ostali med oblaki, so zaživeli še drugo življenje. Prvo je bilo najsrečnejše, saj so ga doživljali v rojstnem kraju in med svojci, drugo pa vsiljeno med oblaki, ki so jih nosili križem in kražem po nebu, tako da so v enem dnevu videli od blizu luno, sonce in zvezde. Od tam zgoraj so kdaj videli le prostrane gozdove, drugič morje ali pa neskončne zasnežene ravnice.

Ko pa je nekega dne iznenada prišlo do prepira med bogovi groma, vetra in oblakov, so nekateri oblaki brez ukaza nadaljevali svojo nepredvideno pot in tako je eden prišel tudi v naše kraje. Ko pa je v brezvetrju zašel med drevesa, so vsi tisti, ki so bili na njem, skočili na Zemljo. Tam na tistem slemenu so potem začeli živeti tretje življenje. Kraju pa se še danes reče Oblakov Vrh.

Iz kupa nanesenih kamnov, zemlje, dreves in ostalega materiala, pa je potem nastal grič Prvejk. Ko pa ga velike vode Idrije ob vznožju brežine prizadenejo, pridejo na dan tudi razne kosti živali in človeka, ki so se, kdo ve kdaj, zamešale med material. Vse te snovi in sile pa tvorijo v njem skrivnostni štrajcen.<sup>483</sup>

Grivc  
Stopnik, 1973

***Ko sem šel naslednji mesec tam mimo, sem pri Tinšču v dveh vrečah dobil vse dele brusčina, ki sem jih odpeljal domov, kjer jih tudi hranim.***

<sup>483</sup> Štrajcen je svetleča kamnina, tudi zlata ruda ali živo srebro.

Že zdavnaj. Ogedal sem si ga takoj, ko me je nanj opozoril Tinšč. Povem pa ti, da ne bo nobene are. Ko se bom popoldne vrnil iz Idrije, boš dobil vse, kar je zahteval Črni.

Grivc: Sem ti pa hvaležen, ker si tako pošten in hiter, a gotovo boš dobil samo za brusne kamne trikrat več. Vsaj tako je izračunal Črni, ki mu moram verjeti, saj je za te reči pravi mojster.

Ne trikrat več, ampak popolnoma nič ne bom dobil, lahko mi verjameš.

Grivc: Paule, za konec pa še poslušaj pripovedko, ki jo nasloviva: **Kako je nastal Prvejk in Oblakov Vrh.**

V daljni preteklosti je včasih skozi dolino Idrije zapihal tako močan veter, da je dvigal kamenje, zemljo in drevesa ter jih potem zaradi stranskega vetra, ki je pihal tudi po dolinah Trebuše v vrtincu, ki je tu nastal, odlagal na rob doline. Temu vetru so rekli *tamorni* veter. Pogosto je ta pobral tudi ljudi in živali, če jim ni uspelo zbežati. Nekateri je potem med potjo tudi odvrigel, ostale pa je odnesel višje. Ob hudih nevihtah so nekateri skupaj z dežjem ali točo po-

# LOVRENC ČRNOVRHAR

Lovrenc Klavžar, rojen 1886  
"Črnovrhar"  
Jesenice 33

## LUNINO OKNO

Lovrenc mi je povedal, da je od starega očeta izvedel, da je pred prvo vojno živel mož, ki je bil neke vrste zaupnik starovercem pod Poreznom. Kako so mu rekli, pa je pozabil. Bil pa je zelo pameten in razgledan mož, ki je imel okoli sebe vedno vse polno mladih. V hiši za ognjiščem je imel v steni vzdano lunino okno (sl. 140), ki je vedno kazalo le takratno luno. Ker se je na luno zelo dobro spoznal, jo je v okno "namestil" vedno ob pravem času, tako da so domačini, tudi ko je deževalo ali pa je bilo nebo oblačno, vedeli, kakšna luna gospodari na nebu in na kaj vse vpliva ter kaj lahko in česa ne smemo takrat delati.

Njegova hiša je bila postavljena na samoti pod Ušajem v bližini Otavnika, v prvi vojni pa se je porušila, ker je gospodar zbolel in umrl. Nekdo od njihovih pa je kasneje iz ruševin vzel vse štiri kose znamenitega okna. Njegova žena Neža<sup>484</sup> pa ga je počastila, tako da je vanj posadila rožmarin, ki ga je pozimi prekrila s smrekovimi vejami. V spomin nanjo in tistega moža ga ni hotel prodati. Ko pa bo odšel, naj z njim naredijo, kar hočejo. A vedeti morajo, da je že danes staro 165 let, ker je na zunanji strani enega od kamnov vklesana letnica 1802.

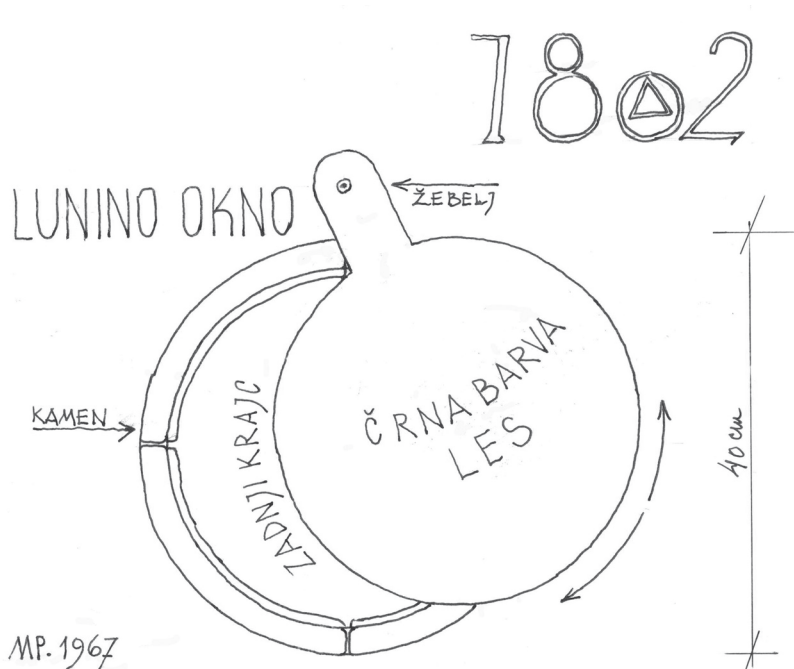

Jesenice pod  
Poreznom, leta 1967

Sl. 140: Lunino okno

<sup>484</sup> Rojena leta 1892.

# RUDOLF TRČKOV

Rudolf Trček, rojen 1899  
"Trčkovi"  
Kanji Dol 4

## LINTVARNI KAMNI NA DIMNIKU

Po prvi svetovni vojni so počasi začeli prihajati štedilniki tudi v revne kmečke hiše. A, ker so bile mnoge še vedno pokrite s slamo, so morali dimnik zgraditi nekoliko proč od hiše, da ne bi prišlo do požara. Enako se je zgodilo pri stricu Andreju, le da je on to spremembo jemal mnogo resneje kot drugi. Ne vem pa, kdo ga je k temu navdihoval, niti po kom se je zgledoval. Že ko so dimnik zidali, je odšel v Idrijsko Belo in v strugi Belce skrbno izbral devet enako velikih prodnikov, ki naj bi bili po mnenju poznavalca najprimernejši. Ko je prišel domov, jih je vzel iz nahrbtnika in postavil v vrsto. Nato pa je poklical najmlajšega sina in mu rekel, naj izbere tistega, ki se mu zdi najlepši. Tistega je potem stric Andrej dal pred poševno desko, ki je slonela na trinožnem stolu. Na njegov ukaz je moral potem sin po deski spustiti posamično vseh osem prodnikov. Tista dva, ki sta bila najbližje izbrane-mu prodniku, sta bila položena na vrh ravnega pokrova dimnika. Rekli pa so jim *lintvarni kamni*. Ti naj bi preprečevali iskram, da bi zašle na slamnato streho in jo upepelile. Ko so kasneje slamnato streho zamenjali z opečno in na njej zgradili nov dimnik, je ob podiranju starega nastopilo vprašanje, kam *lintvarne kamne* najkoristneje namestiti. To pa je rešil neznanec, ki jih je ponoči neznan kam odnesel. Stric se je od prizadetosti umaknil v gozd in ga do večera ni bilo domov.

Kanji Dol, 1965

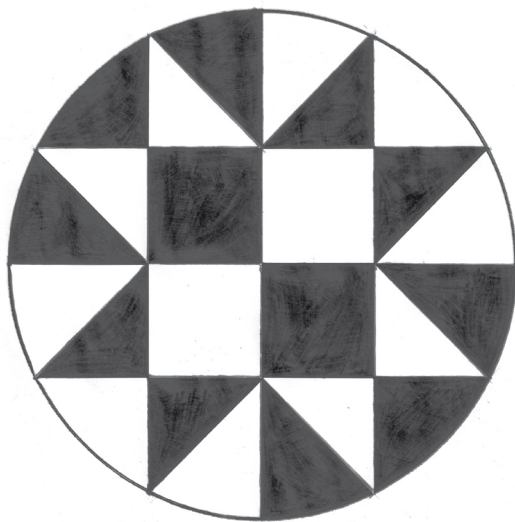

*Lintvarno oko* (sl. 141) je bilo vrezano v desko, veliko 40 x 40 cm. Uporabljale so ga le vedeževalke. Nanj so vrgle najprej 3, za tem 5 in na koncu še 7 posušenih bobovih zrn. Ob vsakem metu so povedale, kaj so jim zrna sporočila. Tisti bobi, ki so zleteli iz kroga, pa so povedali nekaj drugega. Tisti v bližini belih polj eno, oni v bližini črnih pa spet nekaj drugega. Razlika je bila tudi, ali je bob ležal v zgornji ali spodnji polovici.

Sl. 141: Lintvarno oko

## ŠAJSTNA STRELA

Pripoved o šajstni strelī danes poznajo le redki. Ko pa sem bil še mlad, je bila med našimi domačini še vedno živa. Ko je na tem širšem področju živelō mnogo manj ljudi kot danes, je prevladoval gozd, obdelovalnih površin pa je bilo manj. Čeprav so ljudje vsako leto z muko skrčili nekaj gozda in s tem povečali število njiv, so nekaj pridobljene zemlje namenili še pašnikom in travnikom. Ljudi pa niso ogrožale le divje živali, predvsem volk in medved, ampak tudi uničujoče nevihte z vetrovi ter ostre zime z visokim snegom. Ko so se v nekem obdobju pojavili pogosti in nepojasneni požari, ki so vznemirjali prebivalstvo, saj so nastajali v času jasnega neba, so morali nekaj ukreniti. Nekateri, verjetno vplivni posamezniki, so "izumili" in okrivili šajstno strelō, obenem pa neukim ljudem pojasnjevali, kako ta strela nastane in kako deluje, v kar so kasneje tudi verjeli. Rekli so jim, da močna strela, ki nastane le ob hudi nevihti, udari pogosto tudi v sredino gozda. Na vrhu najvišjega drevesa, kamor prileti, se razprši na veliko manjših šajstnih strel, ki nato potujejo po strnjenem gozdu, in sicer po vrhovih dreves v vse smeri, in to tudi izredno daleč. Ko pa te dosežejo rob gozda, ko ne morejo več naprej, udarijo v najbližjo hišo, štalō, senik ali karkoli drugega. Ta nova nevarnost pa je seveda takoj dobila tudi rešitelje. Trdili so, da imajo sposobnost oziroma tako dober sluh, da slišijo grom zelo daleč, vsaj tja do Snežnika. Za majhno plačilo so bili plačniku pripravljene sporočiti takoj, ko bodo grom zaznali, da bi postal pozoren in pripravljen na požar. Povedali pa so, da ne morejo uganiti, ali bo katera od šajstnih strel res udarila, ker so te strele zelo muhaste, saj jih vodi in usmerja sam Lucifer. Drugi, ki so se še držali starih navad prednikov in verjeli v duha groma, ki je živel na vrhu Javornika, so govorili, da je treba za pomoč prositi njega. Ker pa v njegovo domovanje na vrhu gore ni bilo spoštljivo hoditi, so pod njegovim podnožjem, to je na Kresnem griču, ki je zahodno od Javornika, v njegovo čast in hvalo kurili kresove.

Verjetno se je, kot zelo daljni spomin na tisti čas, ime šajstne strele ohranilo še v imenu zaselka Šajstna Raven, ki je jugovzhodno od Črnega Vrha. Seveda so nasprotniki stare vere za to krajevno ime takoj dobili čisto drugo razlago. Katera je prava, pa bo treba najbrž še dolgo čakati.

Kanji Dol, 1965





DROBCI STAROVERSTVA  
IZVEN POSOČJA

# DEJCU RUDI, LUDVIK HRIBOV IN FRANC RIHTARJEV

Vidrež .....	514
Velikani, ki jih je na Zemljo poslal Nebar .....	516

Rudi Dujc, rojen 1909  
"Pr' Dejc"  
Škoflje 33

Ludvik Cerkvenik, rojen 1909  
"Na Hribi"  
Gorenje Vreme 4

Franc Cerkvenik, rojen 1900  
"Rihtarjevi"  
Famlje 20

## VIDREŽ

*Ko sem se nekoč pogovarjal z neko starejšo žensko iz Ribnice, ki je otroštvo preživela ob reki Reki, mi je povedala, da so se kot otroci bali hoditi v bližino Reke, ker so jih starejši kar naprej strašili s tistim Vidrežem, ki naj bi živel v njej in ki je že marsikaterega potegnil v njegov vodeni grad. Ali ste Vi, kot mlinar na Reki, o tem tudi kaj slišali?*

*Rudi:* O Vidrežu so nekoč vedeli vsi, ki so živeli ob Reki, kaj, nekje bolj nekje manj strašljivega. Naš oče Jožef<sup>485</sup> mi je večkrat pripovedoval o njem. Kaj je bilo res in kaj izmišljeno, ne bi mogel presojati, ker sem bil takrat še otrok. Vem pa, da smo se otroci po tem, ko je nehal pripovedovati, od strahu bali iti spat. Je pa večkrat zatrjeval, da se je v nekem trenutku, ko je nekoč ponoči mlel v mlinu, mlinsko kolo močno streslo, nato pa se je mlinski kamen ustavil. Takoj je pomislil na Vidreža, pa tudi na to, da mu že dolgo časa ni ničesar dal, da bi ga potem pustil pri miru. Opogumil se je, vzel svetilko in vrečko moke ter odšel ven v temo. Moko je vsul v reko in dejal: "Hvaležen ti bom, če boš kolo sprostil, da bom z mletjem končal. Jutri na vse zgodaj pridejo ženske po moko. Če je ne bo, bodo otroci lačni". Takrat pa se je nekaj med kolesjem prelomilo in kolo se je ponovno zavrtelo. Seveda si lahko o tem misliš karkoli, a tako je bilo takrat. Govorilo pa se je še marsikaj drugega. Med drugim tudi to, da so za vse tiste, ki so bili pogrešani, krivili le Vidreža. Tako tudi za vse tiste, ki so se utopili ali si sami vzeli življenje. Mlinar iz Gorenjih Vrem ga je celo videl, kako je v reko potegnil kravo, ko je iz nje pila vodo. Vendar se je vse to dogajalo v mladostnih letih mojega očeta. Po tem pa se je o Vidrežu le še redko spominjalo. O njem so se pripovedovale le še redke pravljice. Vsi, ki so takrat živeli ob Reki, so imeli do njega strahospoštovanje in mu tudi stregli, kot so jih naučili njihovi predniki, saj so imeli z njim stoletne izkušnje. Prijatelj iz Gorenjih Vrem mi je tudi povedal, kaj se je dogodilo njegovemu staremu očetu. On in njegovi prijatelji, ki so se takrat ukvarjali s tihotapstvom, so se vedno izogibali glavnih poti in zato šli preko Reke vedno južno od vasi. Največkrat pri Loki, ki je na levem bregu reke. Ko so

<sup>485</sup> Rojen leta 1884.

se z natovorjenimi konji tudi takrat približali reki, so opazili, da z vzhoda reka silovito narašča in se jim približuje. Takoj so se obrnili, a je bilo za nekatere že prepozno. Nekaj konj s tovorom je visoka voda odnesla. K sreči pa so se vsi možje rešili. Tako so šele po tisti nesreči tudi oni reki vedno nekaj darovali, da bi jih Vidrež pustil pri miru.

*Ali je Vaš prijatelj, ki Vam je to povedal, še živ?*

*Rudi:* Seveda je, ime mu je Ludvik Cerkvenik. On Vam bo o tem še kaj več povedal. Kar pojdite k njemu, je zelo zgovoren in prijeten možakar.

*Preden grem, mi še povejte, kako je Vidrež izgledal?*

*Rudi:* Bil je velik kot človek, le da je imel vidrino telo z zelo dolgo zeleno dlako in človeški obraz. Stregle pa so mu rečne vidre, le da takrat, ko so skrbele za zarod, nekoliko manj. Živel pa je v Škocjanskih jamah, kjer je imel svoj vodeni grad. Ker je njegova pot vodila mimo našega mlina, ni čudno, da ga je moj oče tako pogosto videl v Reki.

Rudi Dujc  
Škoflje in Gorenje Vreme, 1969

\*\*\*

*Mlinar Rudi iz Škofelj me je poslal k Vam, da mi poveste kaj o Vidrežu.*

*Ludvik:* O njem vem zelo malo. Kar sem slišal, nisem nikoli doživel. Seveda pa so to zgolj izmišljotine, ki so bile povezane s starimi vražami in uroki, po katerih so živeli tisti, ki so bili vzgojeni v starem verovanju. Je pa res, da so tihotapci tisto resnično pripovedovali. To, kar Vam je povedal Rudi, sem kot otrok slišal tudi sam. Znano je, da so v preteklosti pod našo vasjo v globini nekaj metrov kopali črni premog. Teh izkopov je bilo kar nekaj, vendar pa mislim, da niso presegali globine petih metrov. Imenovali pa so jih šulen. Francosko podjetje, ki je v Famljah upravljalo in izkoriščalo rudnik, je s črnim premogom tudi trgovalo. Vendar je nekaj tistega tudi "kuhalo" za pridobivanje asfalta ali zlodejeve krvi, kot so mu tudi rekli. Ker je bila takrat vera, da je premog povezan s hudobnim zemeljskim duhom, mnogi o tej dejavnosti niso hoteli niti slišati, kaj šele, da bi se z njo ukvarjali. Vendar pa je bil asfalt ob morju takrat zelo iskan, saj so ga uporabljali tudi za izolacijo zunanjih delov lesenih in drugih bark. Seveda so imeli vsi štoki<sup>486</sup> vtisnjen tudi štempelj,<sup>487</sup> da se je vedelo, kdo ga izdeluje in prodaja (sl. 142).

Ker pa so ljudje vedno iskali možnosti za dodatne stranske zasluge, so nekateri iz naše vasi verjetno enega od štempeljev iz rudnika enostavno vzeli, ali ga na skrivaj celo plačali. Tako so asfalt na skrivaj "kuhali" tudi pri nas, saj so imeli premog pod vasjo. To se je dogajalo od leta 1820 naprej. Ko so ga pripravili dovolj, so fantje štoke zložili v vreče, jih natovorili na konje in šli po stranskih poteh do vasi Zazid. Tam so imeli zanesljive ljudi, ki so pripeljani tovor varno skrili. Obenem pa so v zameno natovorili vreče soli in kakšen sod slanah rib, ki so jih potem po isti poti pripeljali domov v vas. Iz Zazida pa je nato krenila druga skupina konj s spremstvom, ki so tisto pripeljano blago odpeljali do neke samotne kmetije v vasi Raven v dolini Dragonje. Oni pa so tiste štoke na skrivaj prodajali uporabnikom, predvsem ribičem. Kdo so bili tisti udeleženci in kdo je tisto tajno skupino vodil, pa se ne ve. Ker je bila zelo dobro organizirana, je tudi finančna straža ni odkrila. Reka pa jim je nekoč odnesla

Sl. 142:  
Štempelj



<sup>486</sup> Štok je kos "opečatenega" asfalta.

<sup>487</sup> Štempelj je kovinski pečat.

nekaj konjev s tovorom, ker so čez njo nameravali ponoči, ko je zaradi dežja, ki je padal ob njenem izviru, zelo hitro narasla. Seveda so domačini za nesrečo krivili Vidreža. Da bi ga pomirili, so vedno, ko so prečkali Reko čez most ali po strugi, po vodi spustili manjšo leseno barčico, ki so ji spodnji del premazali z asfaltom, vanjo pa dali, kar so pač takrat imeli pri roki.<sup>488</sup> Če Vas ta stvar še posebej zanima, imam nekje še vedno skrit tisti štampelj, ki je ostal pri hiši, in bi Vam ga odstopil. Toda trajalo bi preveč časa, da bi ga našel. Kam pa ste namenjeni?

*Grem proti Ilirski Bistrici. Vračal pa se bom pozno popoldne.*

*Ludvik:* No, potem pa se takrat oglasite pri meni. Če ga bom našel, Vam ga z veseljem dam. S to zadevo se ne ukvarjam in ga zato ne potrebujem. Izročiti pa Vam ga želim tudi zato, ker ste prvi, ki me je o tej zadevi spraševal. Škoda je le, ker so vsi tisti, ki so se s tem ukvarjali, že zdavnaj pokojni. Oni bi Vam zagotovo povedali vse podrobnosti, ki jih danes nihče več ne pozna, saj tisti čas ni nikogar zanimal, kaj šele da bi o njem tudi kaj napisali.

***Ko sem se popoldne oglasil pri Cerkvniku, ga ni bilo doma. A mi je kljub temu pustil tisti pečatnik prislonjen ob zid. Še danes ga hranim doma.***

Ludvik Cerkvnik  
Gorenje Vreme, 1969

## VELIKANI, KI JIH JE NA ZEMLJO POSLAL NEBAR

Nekoč so ljudje poznali različne velikane, ki so živeli tudi pri nas. Vsaka od skupin je opravljala svoje delo, kot jim je naročil Nebar. Najvišji velikani, imenovani *vodičarji*, so kar z rokami lovili temne oblake in jih nato nad kotanjami in dolinami s pestmi tako stiskali, da so iz deževnice nastala jezera in morja. Ko pa so jih nad gorami, so tam nastali izviri rek in potokov. Najmočnejši velikani *skalarji* so premetavali največje skale in ko so jih z vrha gore vrgli navzdol, so tam nastale vrtače, jame in brezna, v velikih vrečah pa so nosili naokoli tudi kamenje in zemljo. Velikani *drobci* pa so bili tisti najmanjši, ki so ruvali tudi največja drevesa in jih nosili tja, kjer jih ni bilo. Nekoč je eden od drobcev, kdo ve, zakaj, hotel pogozditi Vremščico. Toda eden od vodičarjev, ki je imel vrh tiste gore za svoj stol, se je, ko je na njenem vrhu zagledal gozd, tako razjezil, da je od jutra pa do večera grabil oblake in jih nad Vremščico stiskal v pest. Učinek je bil tako velik, da je deževnica vsa drevesa odplavila v ravnino, kjer so potem zgnila. Ostanke tiste poplave pa so še danes vidni v nekaterih mlakah in številnih izvirihi tam okoli.

Takrat, ko je velikan opravil svoje naročeno delo, je odšel k velikanskemu hrastu, ki je rasel v središču takratnega sveta. Tam so se tudi križale glavne poti. Ena je vodila proti morju, drugi krak proti Kranjski, tretja smer pa je šla v Istro, nasprotna pa še na Vipavsko. Velikan je potem pod drevesom odložil vse zemeljske stvari in se začel vzpenjati po vejah navzgor proti Nebarju, ki mu je zaukazal tisto delo. Za plačilo pa je dobil svojo zvezdo, da se je lahko nanjo usedel. Katero, pa je določil Nebar sam. Tako so največji velikani dobili največje zvezde, manjši pa pač manjše.

Franc Cerkvnik  
Famlje, 1968

---

<sup>488</sup> Kruh, slanino, suho sadje in drugo.

NEZNANKA, JANEZ ŠTRUKLJEV, ANGELA KOVAČEVA,  
MARIJA MALNARCA, TEREZIJA BANKUNOVA,  
JOŽE PETROV, IVAN PELKOV, JOŽE ČENDRAKOV TER  
MARIJA KRALJEVA IN JOŽE KRALJEV

Skala Trebež .....	518
Šembre v Šembijah in okoliških zaselkih .....	518
Kako so šli na zelšč .....	519
Koprivnikov kamen .....	520
Tridan .....	520
Zavinka .....	521

Janez Šekinc, rojen 21. 12. 1899  
"Štrukljevi"  
Šembije 44

Angela Delez, rojena 1913  
"Kovačeva"  
Škocijan 9

Marija Sajevec, rojena 1891  
"Malnarca"  
Sajevče 11

Terezija Bubnič, rojena 1889  
"Bankunovi"  
Poljane 4

Jože Mršnik, rojen 1897  
"Petrovi"  
Zagrad 8

Ivan Rupena, rojen 1896  
"Pelkovi"  
Golac 3

Jože Čendak, rojen 1899  
"Čendakovi"  
Golac 92

Marija Žetko, rojena 1877  
"Kraljevi"  
Laže 26

Jože Žetko, rojen 1901  
"Kraljevi"  
Laže 26

## SKALA TREBEŽ

Leta 1965 sva šla z direktorjem Zavoda za spomeniško varstvo službeno skozi Pivko v Ilirsko Bistrico. Vračala pa sva se po drugi poti, ker si je direktor kot umetnostni zgodovinar želel ogledati srednjeveško cerkev v vasi Obrov. Medtem pa sem si ogledoval naselje in tako prišel do hiše starejše ženske, ki je ravno pometala dvorišče. Med najinim pogovorom pa sem postal pozoren na lončeno posodo, ki jo je imela na kamniti mizi. V loncu je imela cvetlični lonček z vijolicami, v pekaču pa večjega z nageljni, ki so viseli preko mize. Na vprašanje, zakaj te lončene posode ne uporablja več, je odgovorila, da je za kuho na štedilniku kupila drugo, ki je bolj uporabna. Povedala mi je še, da je stara posoda le ostanek tiste, ki je bila pri hiši vse od leta 1800, kot ji je povedala stara mati. Takrat so prav v tistem *obrloncu*, ki je imel obredno vlogo, vsako leto na predpustni večer kuhali kislo repo, bob, spodnjo svinjsko čeljust in lovorovo vejico. Ko je bila jed kuhana, je gospodinja s kahalnico z ognjišča vzela nekaj pepela in ga vmešala v jed. S tem dejanjem je lonec postal *obrlonc*. V času, ko se je ohlajal, so domači določili moškega, ki bo *obrlonc* odnesel do skale Trebež. Seveda so mu še prej dali na glavo posebno kapo, narejeno iz črnega ovčjega kožuha, ki je segal tudi preko obraza, kjer so bile izrezane le odprtine za oči. S sajami pa so mu pred odhodom namazali še roke. Tako pripravljen je pred mrakom odnesel *obrlonc* do skale Trebež, kjer je vsebino lonca izlil v vdolbino, ki je bila na manjši skali v podnožju skale Trebež.<sup>489</sup> *Obrlonc* je bil namenjen vsem pokojnim in duhu narave, ki je bival na Trebežu in skrbel za rodovitnost celotnega področja.

Ker je za vse rože, ki jih je gojila, že kupila glinene lonce s postavki, je nameravala staro posodje oddati nekomu, ki zbira stare predmete. Ker pa je ugotovila, da zanimajo tudi mene, mi jih je z veseljem darovala.<sup>490</sup>

S tem loncem so hodili tudi po zdravilno vodo v Vidence, ki je nad vasjo Javorje. Z njo so umivali bolnike in jo pili. Zunanosti lonca niso smeli prati, notranjost pa so le splakovali. Izvir vode so varovale vile ali *vidence*. Tisti obredni lonec pa je imel tudi dve "povrhnjici", imenovani *stenc*. Notranja je nastala ob kuhanju, zunanji *stenc* pa je odražal čas in dogodke skozi celotno obdobje.

*Obrlonc* je služil le v obredne namene, zato ga je lastnica še posebno skrbno čuvala, da se ne bi poškodoval ali razbil. Vse tri predmete še vedno hranim, če bi kdaj prišlo do zbirke stare vere.

Neznanka  
V Obrovem, 1965

## ŠEMBRE V ŠEMBIJAH IN OKOLIŠKIH ZASELKIH

Pred prvo vojno je bilo izročilo o pustovanju še živo. O njem so vedeli predvsem nekateri starejši možje, od katerih sem slišal vse, kar Vam bom povedal.

Fantje so svoj pustni pohod začeli tako, da so se v enem mlinu na potoku Podstenjšek preoblekli v stare ženske z dolgimi črnimi krili in rdečimi rutami na glavi ter prav tako rdečimi coklami. Tako oblečeni so postali *šembre*, ki so po hišah vedeževale na najrazličnejše načine, ki so vzbujale smeh. Tista šembra, ki je bila oblečena v celoti v črno in je s seboj nosila tudi snop slame, pa je, kjer je le našla lestev, poskušala priti na streho, da bi z njim zamašila dimnik, če gospodar ne bi bil dovolj radodaren.

Ko so se vsi fantje preoblekli in si namazali obraz in roke v rdeče ter se obenem tudi podkrepili z domačim vinom, so od tam naprej odšli v Podtabor, nato v Podstenjšek in Podstenje ter končali v Šembijah. Ves čas pa so z brezovimi metlami lovili in "ometali" dekleta in otroke.

Nekoč pa se je vedeževalska napoved ene šembre uresničila. Ta je dejala: "*Gospodar se bo, ko bo prvič šel z vozom v Knežak, ponesrečil*". Zaradi tega so nekateri gospodarji prepovedali, da bi šembre prišle na njihovo dvorišče z izgovorom, da gre za star poganski običaj, ki ljudem ne prinaša nič dobrega.

Na "mastno sredo" pa so šembre na nosilih odnesle babo z žitnim snopom v luknjo (jamo) starega

<sup>489</sup> Skala *Trebež* je bila jugozahodno v Velikih Grižah.

<sup>490</sup> Dala mi je *obrlonc* z merami: V=16 cm in Š=22 cm, pekač z merami: V=9 cm, Š=27 cm in D=41,5 cm ter pokrov pekača V=3 cm, Š=21 cm in D=36 cm.

gradu v Podtaboru ter jo tam brez prič obsodile za vse hudo, kar je storila, in jo zažgale. Nato so njen pepel odnesle in ga stresle na bikov kamen pri Kozji luknji, kjer v dežju iz nje bruha voda.

Zadnja šembrna<sup>491</sup> je bila v Podstenjah okoli leta 1910. Takrat sem tja šel kot otrok s stricem in se v strahu pred šembrami ves čas stiskal ob njegove noge.

Pod Avstrijo je eden od učiteljev, ki se je zanimal za stare običaje, povedal, da gre pri šembrah za zelo star običaj, ki je povezan z magijo in vedeževanjem ter z nekaterimi zaznamovanimi kamni, kot je bikov kamen, ki segajo v predkrščanski čas.

Janez Šekinc  
V Šembijah, 1970

## KAKO SO ŠLI NA ZELŠČ

Kako so nekoč šli na zelšč, mi je zelo podrobno razložil Franc Delez, rojen leta 1875, ker se je takrat zelšča tudi sam nekajkrat udeležil. Vendar je bil to pomladni običaj, ki so ga opravljali le še nekateri. V pozabo pa je šel po prvi svetovni vojni, ko se je življenje tudi v teh krajih popolnoma spremenilo.

Na zelšč so šli, kot je poudaril, le tisti, katerih hiša se je še vedno držala starih nauk in običajev. Drugi pa so se iz njih norčevali in jih imeli za pogane.

Prvi pomladni dnevi so bili tako namenjeni temu pomladnemu običaju, saj je bil to čas, ko so travniki začeli zeleneti. Kdor je hotel pri tem sodelovati, je moral pred sončnim vzhodom čakati na pomolu (ploščadi), ki je pod severovzhodnim vogalom cerkvenega obzidja v Škocjanu. Pri sebi pa je moral imeti doma izdelan čeftin. To je bila okoli pol metra dolga palica z vrezanimi obročki. Na njej pa je na koncu visela na vrvi lanena vrečka, v kateri so bili trije kamni in nekaj zelenja. Vse pa so nabrali le okoli hiše. Ko je sonce začelo vzhajati, so palico začeli vrteti. Ko je vrečka dobila dovolj velik zagon, so jo vrgli v smeri, kjer Reka ponikne v podzemlje (žrelo). Nekateri fantje so bili tako veščiči, da so čeftin vrgli tako daleč, da je padel naravnost v kanjon Reke.

Mimoidoči fantje pa so kar tam pobrali kamen, ga s travo zdrgnili, da je postal zelen, in ga potem vrgli v reko, da je opravil svoje, tako kot čeftin.

Pri hiši, kjer ni bilo fantov, pa so si priskrbeli nekoga, ki je zanje opravil zelšč. Eden tistih je bil tudi Franc, saj je nekajkrat tudi on za znanca iz Naklega, ki so imeli pri hiši le dekleta, to z veseljem naredil.

Prostora za metanje čeftina sta bila nad kanjonom še dva. Na katerega so šli, pa je bilo odvisno, iz katere strani so fantje prišli. Vsa mesta pa so bila nad vzpetino s pogledom na Reko in proti vzhodu.

Angela Delez  
V Škocjanu, 1968

Albin Cerkvénik pa je povedal, da je o tem običaju le slišal, ko je bil otrok. Podrobnosti pa se ne spomni. Poleg tega pa je še dodal, da se mu sicer zdi, da ta običaj za kraj ni bil posebno pomemben, saj so ga opravljali le nekateri, ki so živeli še po starem.

V gradišču pri Divači pa mi je Ivan Cerkvénik<sup>492</sup> še povedal, da so v njihovi vasi v vrečko, ki je visela na čeftinu, poleg zelenja dali še kruh, da bi pomirili podzemeljskega duha. On mi je tudi z veseljem čeftin naredil, vrečko pa sem naredil sam. Po njegovem pripovedovanju pa čeftina niso samo vrteli, ampak tudi "zibali" naprej in nazaj ter ga potem vrgli v kanjon pred žrelom.

<sup>491</sup> Pustovanje.

<sup>492</sup> Rojen leta 1911, Gradišče pri Divači 5.

## KOPRIVNIKOV KAMEN

Pred prvo vojno je Koprivnik, ki je bil doma nekje pri Pivki, živel v leseni koči na hribu Strmec, ki leži južno od Sajeveč. Kot so pripovedovali, je bil staroverec in čudak. Prav zato se je izogibal ljudem, ki pa so ga tudi zaničevali. Ob koči je imel nenavaden kamen, ki ga je tja prinesel takrat, ko so nekateri Laženci v Vodnem dolu uničili staro svetišče, da jim ne bi delalo sramote.

Ker se Koprivnik po prvi svetovni vojni ni več vrnil v kočo na Strmecu, so mladeniči tisti kamen odnesli k cesti in nanj pozabili. Ko sem pred leti šla v Ponikve, je kamen še vedno stal tam. Bil je tako zaraščen, da sem ga komaj našla. Imel je obliko jajca, velik pa je bil kot nečke. Če želite, Vam bom kraj natančno opisala, da ga boste z lahkoto našli. Če boste želeli, lahko kamen tudi odnesete, saj ga ne bo nihče pogrešal.

Koprivnik je imel svojih sedem zapovedi, ki jih je povedal vsakomur, ki jih je želel slišati.

Spoštuj sebe in vse ljudi enako.

Ne jemlji drugim, razen če si v življenjski nevarnosti, vendar le toliko, da preživiš.

Ubijaj le, kadar si ti in tvoji napadeni.

Delaj toliko, da dostojno živiš. Tistim, ki tega ne zmorejo, nesebično pomagaj.

Poštenost je največja vrlina človeka. Laž pa najmočnejši strup, ki ubija.

Brez ljubezni ni življenja.

Spoštuj svoj jezik in navade prednikov.

Vse to, kar sem Vam povedala, sem izvedela od tistih, ki so Koprivnika dobro poznali.

Marija Sajevec  
Sajeveče, 1967

*Tistega dne sem kamen zelo dolgo iskal, vendar ga nisem našel.*

## TRIDAN

*Tridan ali Tradun* je bil neke vrste obred, ki so ga opravljali staroverci ob poletnem solsticiju. Vendar so to počeli le v Mrtvih dolinah in na treh vrhovih. To so počeli pred prvo svetovno vojno, po njej pa še redki posamezniki iz Golca, Brda, Zagrada, Gojakov in Poljan. Kot že beseda sama pove, je *tridan* trajal tri dni. Ničesar pa ne vem, ali so *tridan* poznali tudi v okoliških vaseh, ker se o tem nisem posebej zanimala, saj je bil *tridan* le moška zadeva.

Terezija Bubnič  
Poljane, 1969

Kres je bil v moji mladosti eden od zelo pomembnih praznikov, zato je verjetno nastal tudi *tradun*, ki so ga spoštovali in opravljali le še staroverci. Pri kresovanju pa je sodelovala cela vas, predvsem mladina. *Tridun* poznam le po pripovedi starejših mož. Udeleženci so *tradun* opravili v Mrtvih dolinah, tako da so šli prvi dan na Rujnjevco, drugi dan ob kresu na Nebesnik, tretji dan pa še na Malo Plešivico. *Tradun* pa so zopet končali v Mrtvih dolinah, kjer so ga začeli. Vse podrobnosti, ki sem jih takrat slišal, sem pozabil. Morda pa boste imeli srečo in srečali moža, ki ve, kaj več o tistem *tradunu*. Naj Vam povem le še to, da so živo oglje s kresa udeleženci odnesli domov, da so z njim na ognjišču zakurili nov ogenj.

Jože Mršnik  
Zagrad, 1969



Začetek *tridana* je bil v Mrtvih dolinah, zato ker so se tam zadrževali duhovi naših prednikov, ki so varovali tisti prostor. Staroverec, ki se je odločil, da bo opravil *tridan*, je prišel zarana v Mrtve doline in se ustavil ob naravnem kamnu, imenovanem Baba. Ta je imel na vrhu tri izrastke, ki so za čuda bili obrnjeni v tiste tri vrhove. Vse to se je dogajalo dan pred kresom. Od tam je šel staroverec do vrha Runjevice, kjer je zлил vodo, ki jo je prinesel iz domačega vodnjaka. Potem pa se je zopet vrnil k Babi. Na kresni dan je šel zopet v Mrtve doline, od tam pa na vrh Nebesnika, kjer je raztrosil oglje in pepel iz domačega ognjišča ter se zopet vrnil tja, kjer so ob mraku staroverci zakurili svoj kres. Dan po kresu je iz svoje njive vzel pest zemlje. Za tem je šel k Babi, od tam pa na vrh Male Plešivice, kjer je raztresel zemljo in se zopet vrnil k Babi. Kaj vse so udeleženci na teh vrhovih počeli, pa ni povedal nihče.

Ivan Rupena  
Golac, 1969

Kot sem slišal od starejših mož, so na kresni večer kurili kres tudi na vrhu Glavičorke, kjer so v resnici trije vrhovi eden ob drugem. Od tam je tudi zelo lep razgled v vse smeri. Tistih nekaj starovercev, pa je svoj kres vedno kurilo v Mrtvih dolinah, kjer naj bi ga varovale duše umrlih domačinov. Pripovedi, ki so bile povezane s *tridanom* in ki so jih pripovedovali udeleženci, so me zelo zanimale, zato sem si o njih marsikaj zapomnil, veliko pa tudi pozabil, saj si nisem mislil, da bo to kdaj koga zanimalo.

V Mrtve doline naj bi šel le gospodar hiše. Babi naj bi nekaj prinesel, a kaj, je vedel le gospodar. Okrog Babe je bil raven čist travnat krog. Konec pa so označevali manjši ploščati kamni, ki so bili potopljeni v zemljo. Baba je bila naraven neobdelan kamen s tremi izrastki na vrhu, visoka pa je bila kot srednje velik mož. Kres so vedno zakurili nekaj metrov stran od Babjega kroga in v smeri proti vzhodu. Na vrh kresa so vedno položili brinove veje, ki so v ognju prasketale. Takrat so rekli, da je to govornica ognja, ki jo razume le sonce, ki mu je bil kres tudi namenjen.

Nekaj vode, ki jo je posameznik prinesel, je zлил ob Babo, ostalo pa na vrh Runjevice. Na kresni dan so šli prav tako najprej v Mrtve doline in od tam na vrh Nebesnika, ko naj bi bilo sonce točno nad vrhom hriba. Nekaj pepela iz domačega ognjišča je predhodno stresel pri Babi, ostalo pa na vrhu gore. Ob mraku so ob Babi zakurili še kres, po končanem obredu pa so odnesli domov še živo oglje, da so lahko na domačem ognjišču zakurili ogenj, ki bo moral goreti do zimskega kresa.

Zadnji dan *tridana* je staroverec prav tako prišel najprej k Babi, kjer je stresel nekaj domače zemlje, preostalo pa na vrhu Male Plešivice. Za tem pa se je zopet vrnil k Babi in šele od tam domov, kjer je tudi prvič spil nekaj novega brinjevca, ki so ga pripravili tako, da so brinje namakali v posebni medicini.

Jože Čendak  
Golac, 1969

## ZAVINKA

Takrat, ko so tržaški škofje v 16. stoletju prodali avstrijskemu dvoru zemljo v Lipici pri Sežani in jo namenili izgradnji kobilarne, so tamkajšnji kmetje ostali brez zemlje. Vendar so jim za to odkazali drugo, v današnjih Lažah pri Senožečah. Prišleki so morali najprej izkrciti gozdove, da so lahko s tem pridobili plodno zemljo in senožeči. Iz teh razlogov so se v prvem obdobju preživljali predvsem kot oglarji.

Ob izkušnjah, ki so jih prinesli v nove kraje, so z nekaterimi posamezniki v te kraje prišla tudi njihova stara verovanja. V ustnem izročilu se je ohranilo tudi to, da so svoje božanstvo postavili v slična okolja, kot so jih imeli doma. Tako so jih tu namestili v jamo Zavinko, ki je na jugozahodu od vasi v gmajni in daleč od naselij. V povezavi s tistim verovanjem se omenjajo tudi vzpetine, ki tečejo v ravni črti od Lunovice preko Vršičev, ki jih oblikuje najprej najvišja Griža, za tem Lipnik in zadnji

Klenk na jugu. Del tega skrivnostnega obrednega trikotnika je še na jugovzhodu dopolnila vrtača Vodni dol z živo vodo, ki je takrat imela še poseben pomen in vlogo, ki pa se je v razburkani preteklosti izgubila. Večkrat so pripovedovalci omenjali tudi neke svete kamne, ki naj bi stali na omenjenih vrhovih. Čemu so služili in kakšni so bili, pa se žal v izročilu ni ohranilo. Nekaj podrobnosti pa se le ve o tako imenovanem *tronjcu* in o kraju, ki je nastal v prostoru med Lunovico, Klenkom in Vodnim dolom. Kot vsepovsod naokoli, je tudi nad temi bedela prasila in tretja moč. Nekaj od tega pa je ostala skrivnost, za katero so vedeli le staroverci, ki so bili domačini.

To pripoved sem lahko sestavila le zato, ker so se v naši furmanski gostilni pogosto zadrževali razni ljudje, ki so v sebi nosili vedenje o preteklih dogodkih in bili prežeti z duhom naših prednikov.

Marija Žetko  
Laže, 1961

To, kar Vam je pripovedovala mama, sem slišal, a tudi pozabil. Pod Italijo je imel pri nas Franc Ropena iz Trsta veliko delavcev iz Beluna, ki so zanj kuhali oglje. Tisti čas je z njimi delal tudi Janez, ki je bil doma nekje iz Podsnežnika. Bil je gozdar, oglar, divji lovec, prekupčevalec in še marsikaj drugega. Nekoč mi je pripovedoval, da je bil Snežnik ali Bela gora za staroverce sveta gora. Na vrhu Snežnika so trije nižji vrhovi tvorili *tronjc* ali *trojec*; točno si te besede nisem zapomnil. Menda je bila za tiste, ki so v to verovali, sveta tudi neka voda, ki je izvirala pod vrhom Snežnika. Janez mi je tudi povedal, da so staroverci gor nosili darove, dol pa zemljo, vodo, kamenčke in neke zeli, ki so jih varovale pred vsem hudim. Te so dajali tudi v krste, da bi umrli varno prišli v tretji svet. Za Janeza je bil Snežnik *sladkovidna*<sup>493</sup> gora.

Jože Žetko  
Laže, 1972

---

<sup>493</sup> Lepa.

# NAMESTO KONCA: KLIC GOZDNEGA DUHA

*Nisi naš, si pa gotovo duh  
enega od naših. Zato ti zaupam.*

*Janez Strgar*

Pozabljene modrosti, nauki in misli naših prednikov so me zaposlovale že v letih zorenja. Popolnoma samoumevna je bila zato odločitev, da sem že med prvimi poletnimi počitnicami leta 1951 odšel na Kanalski Kolovrat. Največji pobudnik za to je bil profesor Stane Kumar,<sup>494</sup> ki me je spodbujal, da bi v prostem času risal lokalno arhitekturo in okoliške etnološke predmete. Ker pa je bila Soška dolina v prvi svetovni vojni tako močno poškodovana, da se je avtohtona arhitektura ohranila komaj v drobcih, sem se odločil, da grem v dolino reke Idrije, ki je bila takrat ponovno mejna reka z Italijo in od prve svetovne vojne skoraj neprizadeta. Ko sem tistega junijskega jutra začel svojo pot z Gorenjega Polja pri Anhovem, kjer sem takrat živel, po vzhodnem pobočju Kolovrata, sem se najprej ustavil ob Duji jami, o kateri mi je večkrat pripovedoval stari oče Anton,<sup>495</sup> ki je bil očim mojega očeta Jožefa.<sup>496</sup> Z Dujo jamo so bila povezana številna pričevanja in pripovedi. Prav tako pa tudi s tistim preko metra visokim naravnim kamnom tik ob levi strani gozdne poti, ki se pne do gotske cerkvice sv. Jakoba (754 m), kjer je bilo nekoč gradišče s sončnim svetiščem. Kamen, ki je predstavljal gozdnega duha, je bil iz prvotnega mesta izruvan in je zato ležal nekaj metrov proti vzhodu, leta 1962 pa ga tudi tam ni bilo več.

Na svoji poti sem najprej obiskal vas Zapotok, kjer sem na senožeti naletel na starejšega moža Valentina,<sup>497</sup> ki je sedel v senci pod drevesom in mi pomahal, naj prisedem. Kmalu sva se zapletla v prijeten pogovor, med katerim sem izvedel, da so ob gradnji cerkvice sv. Jakoba porušili sončno svetišče, kjer je bilo po izročilu pomembno mesto za kurjenje opozorilnih kresov. Takrat so vrhu rekli Škeljak, to ime pa se je do danes ohranilo le v poimenovanju ene od tamkajšnjih parcel. Ko je v zvoniku zazvonilo poldne, me je povabil, naj grem z njim pogledati, kaj je skuhala gospodinja. Pogovor sva zatem nadaljevala vse do takrat, ko ga je žena opozorila, da je čas za grabljenje sena. Ker sem v tiste kraje prišel z namenom, da bi narisal lokalno arhitekturo in predmete, sem pričel z delom. Med risanjem pa sem neprestano razmišljal o davnih prednikih, ki so prvi prišli na to sončno sleme in častili to največjo luč, ki ohranja življenje na Zemlji. Ko sem se v večernih urah vračal proti domu in prečkal cesto Vrhovlje–Lig ter prišel do steze, po kateri sem se hotel spustiti proti Soški dolini, me je nekdo poklical po imenu. Podzavestno sem se obrnil, a uvidel nisem nikogar. Na moji desni strani pa je ležal zgolj prevrnjen kamen gozdnega duha. Ker sem bil od dogodka zbegan, nisem vedel kaj narediti. Povsem nezavedno sem odšel do kamna in ga natančno pregledal. Šele takrat sem ugotovil, da ima kamen dve naravni vdolbini, ki delujeta kot očesi, desno pa je bilo rahlo priprto. Med očesi je bila vertikalna razpoka, ki je delovala kot nos, pod njim pa so bila še izbočena usta, ki so kazala, kot da se bodo vsak hip odprla. Ko sem kamen prevalil na bok, sem videl, da je hrbtna stran polna nekih vklesanih znamenj. Še več pa je bilo s kovinsko konico vrezanih imen. Prebrati sem uspel naslednja,

<sup>494</sup> Stane Kumar, akademski slikar in profesor risanja na Šoli za oblikovanje v Ljubljani.

<sup>495</sup> Anton Velišček, rojen 1865, "Jakobčevi", Anhovo 31. Besedo ače ali stari oče je v času, ko je prišla Primorska pod Italijo, počasi nadomestila beseda nono.

<sup>496</sup> Jožef Medvešček, rojen 1906, "Klančarjevi". Njegov oče Jožef, ki je bil rojen leta 1896, je umrl, ko je imel dve leti. Njegova mati Marija, rojena leta 1873, se je zatem poročila z Antonom Veliščkom, rojenim leta 1865.

<sup>497</sup> Valentin Velišček, rojen 1866, "Filipajevi", Zapotok 5. Žena Marija, rojena leta 1880.

in sicer STAH, GEBN, TILČA, BEGUC, ADRA in DIHN. Ob tem pa se mi je zdelo, kot da se pogovarjam z nekom, ki mu ne vidim obraza.

Vse do leta 1955 sem prehodil skoraj vse vasi na slemenu in prišel do Livških Raven. Meni nedostopne so bile zgolj obmejne vasi, za katere si moral imeti posebno dovoljenje. V tistih letih sem narisal več kot sto perorisb, ki pa se niso ohranile, ter zapisal veliko zgodb in pravljic. Leta 1990 sem del teh vključil v svojo knjigo z naslovom *Na rdečem oblaku vinograd rase*.<sup>498</sup>

Ker sem se takrat posebno zanimal za pustne običaje, sem v Anhovem obiskal vse starejše može, ki pa so o tem bore malo vedeli. Največ sem izvedel spet pri starem očetu Antonu. Mnogo let kasneje sem gradivo poslal etnologu Niku Kuretu, ki me je zanj prosil. Leta 1984 pa je gradivo objavil v knjigi z naslovom *Maske slovenskih pokrajin*.<sup>499</sup> Z raziskovanjem pustnih običajev sem nadaljeval tudi na Kolovratu, kjer sem dobil največ pripovedovalcev in posledično tudi največ gradiva. Na podlagi risb, ki sem jih naredil za vsako masko posebej, in natančnih opisov je kasneje predsednik etnološkega društva Liški pustje Branko Žnidarčič<sup>500</sup> naredil replike prvotnih mask v bakru. Društvo, ki se vsako leto udeležuje pustnih prireditev, občinstvu predstavi tudi njegove bakrene replike, gradivo o tem pa je objavljeno v knjigi z naslovom *Pustovanje na Goriškem*.<sup>501</sup> Podrobno sem opisal tudi obred *možjete*, ki je bil namenjen vključitvi fantov v fantarijo. Poleg tega je zanimiv tudi obred *zažignca*,<sup>502</sup> med katerim so na pustno sredo sežgali babo zimo.

Meni zelo dragocen pripovedovalec s Kolovrata je bil Tinc Šmonču.<sup>503</sup> Ob najinem prvem srečanju se z menoj sploh ni želel pogovarjati, saj je menil, da je stvar prerresna, da bi jo razkrival neznanemu študentu, ki pa je povrh vsega še dolinec. Na to pa je čez čas le pozabil in postala sva prijateljca. Obiskal sem ga večkrat, vse do zime leta 1973, ko sem bil zadnjič pri njem. Takrat sem ga našel na dvorišču, ko je cepil drva. Od veselja je sekiro vrgel na tla in me povabil v kuhinjo, kjer me je ponovno zasipal z že večkrat povedanimi zgodbami. Nato pa je omenil *nevidnco*, o kateri sem prvič slišal. Povedal mi je, da je to duh vedeževalke Tافرce, ki so jo davno tega obtožili čarovništva in jo zažgali v Čedadu. Ker pa je njenega duha zmedel ogenj iz grmade, le-ta še vedno tava naokoli, ker ne ve, kateremu svetu pripada. Nekoč, ko sta se ponoči s prijateljem vračala s tolminskega sejma, ju je *nevidnca* zapeljala in tako sta se po več urni hoji znašla na Livku namesto na Kambreškem. Podoben dogodek se mu je pripetil tudi, ko se je nekoč v nočnih urah vračal iz Britofa proti domu in se znašel pri Pitonku, namesto da bi prišel v Podravne. Kje vse je hodil, se ni spomnil. Vedel je le, da je moralo biti hudo, saj je imel opraskane noge, izgubil pa je tudi klobuk, ki mu ga je najverjetneje *nevidnca* odnesla v neznano.

V našo vas se je po drugi svetovni vojni preselila družina s severozahodnega dela Banjške planote. K njim smo večkrat zahajali na klepet. Gospodinja mi je leta 1955 omenila, da namerava obiskati sestro v Sukavcu pri Levpi. Ker tistih krajev nisem poznal, sem se odločil, da se ji pridružim. Pot, ki je šla vedno bolj navkreber, se je vlekla dobre tri ure, zato sva tja prispela šele proti popoldnevu. Naslednjega jasnega in toplega jutra sem pot nadaljeval proti vzhodu, mimo nešteti zaselkov, vrtač, kamnitih ograd in pašnikov ter se čez nekaj ur znašel na samotni kmetiji v Srednjem Lokovcu. To je bilo tudi moje prvo srečanje s kraškim brezvodnim svetom na tem območju. Ker ni bilo vode, da bi se lahko odžejal, sem stopil do hiše, v kateri je gospodaril Pepo od Hudajužne.<sup>504</sup> Občasni obiskovalci so bili pri njem vedno dobrodošli, saj je živel sam. Čeprav je bil Pepo 33 let starejši, je najin pogovor stekel, kot da bi bila sovrstnika. Prekinjala so naju le njegova opravila pri živini v sosednjem hlevu. Ker je sonce nekje v Furlanski ravnini že zašlo in ker je vedel, da nimam namena nadaljevati poti, mi je ponudil prenočišče. Večerja je bila presenečenje. Pripravil je namreč kuhan krompir z ocvirki, ki jih je zalil s kislim mlekom. Priznati moram, da do takrat te jedi nisem nikoli jedel, saj je sploh nisem poznal. Ko se je zvečerilo, sva se ulegla pod lipo na avstrijsko vojaško odejo in opazovala zvezdno nebo, medtem pa mi je Pepo našteval imena zvezd, ki jih vidimo poleti in pozimi. Od vseh naštetih

<sup>498</sup> Izdala in založila ČZP Kmečki glas v Ljubljani leta 1990 v zbirki Glasovi 3.

<sup>499</sup> Niko Kuret, *Maske slovenskih pokrajin*. – Založba CZ in SAZU, Ljubljana 1984.

<sup>500</sup> Branko Žnidarčič, Trg svobode 12, Kanal. V hiši ima stalno zbirko svojih mask.

<sup>501</sup> Miklavčič Brezigar, Medvešek 2002.

<sup>502</sup> Zapiski niso objavljeni, posnet pa je dokumentarni film obeh obredov. Dokumentarni film hrani Društvo Liški pustje, zapise pa Pavel Medvešek.

<sup>503</sup> Valentin Tinc Perkon, rojen 1892, "Šmončevi", Podravne 56.

<sup>504</sup> Jože Šuligoj, rojen 1900, Hudajužna, Srednji Lokovec 91.

zvezd se spomnim le *nimrne*, kot so imenovali severnico, in *zlatice*, ki je bila večja zvezda Velikega voza. Ko pa se je prikazala polna luna, je zopet dokazal, kako je dober poznavalec zgodb in pomenov tega vseskozi spreminjajočega se telesa. Poznal je tudi vse njene vplive na življenje na Zemlji in pravila, ki veljajo pri različnih celoletnih opravilih. Ko se nama je luna skrila za oblake in je zapihal severnik, sva odšla v hišo. Ponudil mi je jelenovo kri,<sup>505</sup> da bi me ogrela in obvarovala pred prehladom. Nato sva se usedla na hišni prag, kjer sva poslušala čukovo in sovino oglašanje. Med tem pa se je norčeval iz vraže, ki pravi, da sova v hišo kliče smrt, v kar še dandanes mnogi verjamejo. Menil je, da je še bolj nora vraža o kači, ki naj bi bila napadalna in celo sposobna leteti za človekom. Te in še druge neumnosti so bile zanj norost, saj vemo, da se kača človeka boji in se mu umakne, če le zmore. V obrambi pa napade in piči le, če jo presenetimo.

Navsezgodaj zjutraj me je zbudilo kravje mukanje. Po opravljenem delu v hlevu me je Pepo odpeljal pogledati kamen z naravno odprtino na vrhu, ki so mu rekli *matjar* in je varoval prostor okoli sebe. V Lokovcu naj bi jih bilo kar nekaj. Ob povratku pa mi je še povedal, da velike čokate skale z nevidno močjo pri njih imenujejo *dedec*, na Vršah pa *batuči*. Zaradi oddajanja nevidne sile so ob njih ležale bolne živali, mnogi posamezniki pa so se na skalo naslanjali in se tako zdravili. Omenil pa mi je tudi druge posvečene kamne, a sem njihova imena žal pozabil. Pred odhodom mi je ponudil še žganje, v katerem je bilo namočenih sedem posebnih zelišč. Ko sem ga spil, mi je rekel, da mi bo *durjanc* pomagal, da bo vse doživeto varno spravljeno v moji podzavesti.

Ker sem imena kamnov, o katerih mi je pripovedoval Pepo, pozabil, sem se večkrat vrnil k njemu. Čeprav mi jih ni bil pripravljen pokazati, mi je povedal za kar nekaj mož njegove starosti, za katere je bil prepričan, da mi bodo povedali kar lahko. Z njihovo pomočjo sem prišel do treh pomembnih kačjih glav, in sicer do črne kačje glave na vrhu Črne glave (826 m), kačje glave na vrhu Kačje glave (956 m), ki se danes imenuje Volnik, domačini pa mu rečejo Bunik, in peščene kačje glave, ki je bila na Peščeni glavi (845 m). Podrobnosti teh kačjih glav so opisane v knjigi *Let v lunino senco* (Medvešček 2006) obravnava pa jih tudi dokumentarni film *Med hribi kačjih glav*.<sup>506</sup>

Pepotu sem še danes izjemno hvaležen, ker mi je zaupal in razkril nekatere temeljne stvari staroverstva. Med drugim tudi, da kamen ni le mrtva materija, ampak pomemben element v prostoru in človekov sopotnik, ki soustvarja in zagotavlja njegov obstoj. Slednje je pripomoglo k temu, da sem v naslednjih letih odkrival podobne skrivnosti, ki so jih staroverci uspešno skrivali in hranili zase. Moja zahvala pa gre tudi Valeriji, ki me je peljala v ta bogati in mistični prostor Trnovsko-Banjške planote.

Domov sem se vračal po krajši in manj naporni poti, ki je šla po večini navzdol proti jugozahodu. Sočo, ki mi vseskozi pomeni osrednji element otroštva, sem ugledal šele na Kanalskem Vrhu. Med ležanjem v senci sem poskušal v mislih preleteti vse pripovedovalce in njihove zgodbe ter ugotovil, da mi je lokovška izkušnja dala povsem nove poglede na pretekli čas, saj sem do takrat nanj gledal popolnoma drugače. Zaradi slednjega sem komaj čakal novih srečanj z očaki, ki pa jih je bilo iz dneva v dan manj. To spoznanje mi je zato narekovalo, da moram s tem delom pohiteti.

Tako kot drugje sem tudi v Lokovcu iskal može, ki bi mi znali kaj povedati o preteklih pustnih običajih. Čeprav pripovedovalcev ni bilo veliko, so mi zaupali in povedali dovolj podatkov, da sem jih lahko z njihovo pomočjo narisal in opisal.<sup>507</sup> Veliko zanimivih pravljic se je ohranilo tudi na prostoru Banjske planote. Nekatere od teh dajejo slutiti, da izvirajo že iz pradavnine in jih v dolini Soče in Kanalskem Kolovratu ni najti. A za objavo teh, bo treba še počakati.

Pri svojem delu sem se večkrat počutil kot lovski pes, ki izgubi sled za plenom in se potem dolgo vrti v krogu, da jo zopet najde. Nekaj podobnega sem doživel leta 1964, ko sem večkrat prehodil pot od Livških Raven pa vse do Kambreškega in nazaj. Zaslutil sem namreč, da mi mnogi pomembne stvari prekrivajo in zamolčijo, nisem pa vedel kaj. Zato sem moral ponovno teči tisti pasji krog, ki me je pripeljal v Drago pred hišo Štefana Krajnika.<sup>508</sup> Mož, ki je bil takrat na dvorišču, se je še spomnil, da

<sup>505</sup> Jelenovo kri so pripravili tako, da so v žganje namočili glogove sadeže. Verjeli so, da glog raste tam, kjer Nikrmanina moč seva najmočneje. Zato je rastlina v celoti zdravilna.

<sup>506</sup> Sterle Jadran in Kastelicova Hanka: *Med hribi kačjih glav*: dokumentarni film. Režiserka Hanka Kastelicova; scenarista Jadran Sterle in Hanka Kastelicova; direktor fotografije in snemalec Bojan Kastelic. RTV Slovenija, Ljubljana 2004.

<sup>507</sup> Miklavčič Brezigar, Medvešček 2002.

<sup>508</sup> Štefan Krajnik (1885–1957), Draga, Volčanski Ruti 4.

sem leta 1954 tu okoli spraševal o pustnih običajih. Ko sem ga med pogovorom povprašal, če mogoče pozna koga, ki bi mi znal povedati kaj več o tistih skrivnostnih kamnih, je brez premisleka rekel: “*Le Janez Strgar bi to vedel*”. Minilo je celo desetletje, preden sem izvedel, da tisti mož ni bil Štefan, ampak nekdo drug, saj je on umrl že leta 1957. Nikoli pa nisem izvedel, kdo je bil takrat pred Štefanovo hišo.

Janezovo hišo sem našel v prvi polovici januarja leta 1965. Povprašal sem ga, če mi je pripravljen kaj povedati o tistih skrivnostnih kamnih, ki jih mnogi le omenjajo. Najprej ga je zanimalo, kdo me pošilja. Nato pa je rekel, da o tem ne ve ničesar. Ko sem mu pojasnil svoje početje, sem ga vidno prepričal v pogovor, saj mi je rekel, da bo o tem razmislil in naj se vrnem čez mesec dni. Ker nisem želel izgubiti tako pomembnega pripovedovalca, sem se roka dosledno držal in si ob najinem ponovnem srečanju oddahnil, saj je Janez v pogovor privolil. Razlog za to je iskati v dejstvu, da bi to verovanje, ki nima pisanih virov, skupaj z njegovimi prebivalci, ki so ga ohranjali vsa ta stoletja, šlo v pozabo, če o njem ne bo ničesar napisanega.

Janez je bil na začetku zelo resen in zadržan, saj je s skopim besediščem odgovarjal zelo premišljeno. Opazil sem namreč, da med pogovorom ni sproščen in se ne želi zaplesti v tisto, česar ne želi povedati. Vendar se je “ledenik” le začel počasi taliti, saj sem čutil, da postaja od besede do besede vedno bolj tisti odkriti, dobri in pošteni Janez, ki pa je bil za nekatere napačen, ker je vsakomur v obraz mirno povedal to, kar si je mislil. Seveda si je s tem nakopal še dodatne sovražnike. Enak je bil tudi z mano. Že prvi dan se je spotaknil ob to, da sem pri kakšni besedi zajeceljal. Pojasnil sem mu, da sem to pač podedoval po Klančarjevih, saj sta bila s to govorno napako obremenjena tudi dva očetova bratranca.

Kljub uspešnemu približevanju sem se zbal, da si bo premislil in najina srečanja prekinil, saj so se nekateri strici uprli in se zato z mano niso hoteli pogovarjati. Najglasnejši nasprotnik je bil Tone Kopoviščar imenovan tudi Škajlar,<sup>509</sup> čeprav je bil najmlajši od stricev. Trmasto se je držal stališča, da bodo prelomili prvo prisego, ki so jo dali njihovi predniki, če bodo spregovorili. Kopoviščar se je trdno oprijemal prisega, da se o tem verovanju z nikomer ne govori, še najmanj pa z mladim neznancom oziroma tujcem. Janez ga je mukoma prepričeval, da je v času, ko njihovo verovanje vidno peša, potrebno o njem spregovoriti vsaj toliko, da se bo vedelo, v kaj so verovali in na podlagi česa živeli in preživeli ter ohranjali svoj način življenja, ki je temeljil na spoštovanju in čaščenju narave, s katero so sobivali in bili od nje usodno odvisni. Ko sem obiskal Kopoviščarja, mi je vedno poudarjal, da se lahko zahvalim le Janezu, sicer od njega ne bi izvedel ničesar, ali pa bi me celo zavajal z izmišljotinami, s katerimi bi imel zagotovo težave pri tistih, ki me “plačujejo”, da vohunim in se vtikam v njihov vsakdan. Celo v lonec in *lajben*<sup>510</sup> naj bi jim gledal. Sčasoma pa se je le umiril in mi kasneje tudi marsikaj povedal, česar od drugih nisem slišal. Bil je resnično poseben. Pač človek iz prejšnjih časov in kot tak znan daleč naokoli, o čemer pričajo številne anekdote. Ko pa je preveč popil, je bilo bolje, da si se umaknil. Takrat je cele noči taval okoli in glasno pel, da ga je bilo slišati po celi dolini. Vedno pa je počakal na sončni vzhod, se mu spoštljivo priklonil, nekaj rekel in odšel spat. Najbolj vesel je bil, ko sem mu prinesel vipavsko barbero mešano z merlotom, ki jo je pil le, ko si je pripravil ribe. Bil je namreč zelo dober poznavalec tistega dela Soške doline, pa tudi spreten in pretkan ribič. Lovil je le z vršami, ki jih je naredil sam in jih skril nekje ob reki. Po ribe je šel zgodaj zjutraj, da ga ne bi zasačili ribiči. Če je bilo rib preveč, jih je pustil v manjšem tolmunu, ki je nastal ob veliki vodi. Tisti dan, ko sem mu prinesel vino, mi je rekel, naj se ob vrnitvi iz Tolmina oglasim pri njem, saj mi bo pripravil kilogramsko ribo na njegov način. Priznati moram, da tako okusne ribe že dolgo nisem jedel. Ko jo je začel pripravljati, je ribo najprej vzel iz *paca*,<sup>511</sup> jo obrisal, namazal s slanim maslom po zunanosti in notranosti in jo povaljal v belo koruzno moko. V notranjost je nato dal vnaprej pripravljeno zmes iz sesekljane peteršilja, česna in masla ter ribo položil v ponev na vroče maslo, kjer jo je zapekel na obeh straneh. Med tem je v vino namakal petelinje pero, s katerim je ribo poškopril, maslu pa je dodal rožmarinove lističe, da je prijetno zadišalo. Pečeno ribo je prerezal na polovico in mi ponudil razkoščičeni del. Ker ima soška postrv veliko koščic, ni želel, da bi se mi katera zarila v žrelo. Med jedjo sva hvalila vino in se jezila zaradi presušenega kruha, ki ga je moral Tone namočiti v vino, da ga je lahko zaužil. Takrat mi je prvič omenil dehnarja in potožil, da ga zelo pogreša, saj mu je

<sup>509</sup> Anton Tone Jug, rojen 1911, “Kopoviščar”, Selo pri Volčah 38.

<sup>510</sup> Stranišče.

<sup>511</sup> *Pac* pripravimo tako, da damo v vodo česen, čebulo, peteršilj, rožmarin, timijan in belo vino.

namreč predstavljal drugega očeta, ki ga je naučil več kot pravi. Ko se je najin pogovor dovolj razgrel, so Toneta spomini popeljali do dogodka, ki se je zgodil na Vogrinskih devetega dne po dehnarjevi smrti, kjer so se zbrali, da bi nazdravili njegovemu zduhcu. Ob tisti priložnosti naj bi bil tudi čas in dovolj razlogov za oživitve črne vahte. Rekel mi je: *“Že samo zadnji primer iz Čiginja, kjer so neznanci pretepli Tajbra, kliče po njej”*. Pri volitvah pa so bili vsi proti, podprla pa sta ga le Hurzi in Giruc. Pred volitvami je namreč Strgar zažugal, naj dobro premislijo, kako bodo volili in naj se še prej vprašajo, v katerem času živimo. Končal pa je z besedami, da je njemu nasilja dovolj, zato naj temu sledi strpnost in reševanje težav z besedami. Ker še nikoli nisem slišal za imeni Hurzi in Giruc, sem ga vprašal, kdo sploh sta ta dva moža. Najprej mi je odgovoril, da prav vsega res ne morem vedeti. V isti sapi je rekel, da bo naredil izjemo, saj sva se vendar tako dobro ujela. Povedal mi je, da je Hurzi Čančar, Giruc pa mož iz Raven, ki se je zaradi bolezni zelo poredko udeleževal srečanj. Nato je Tone nadaljeval svojo pripoved o volitvah in črni vahti. Povedal mi je, da je naslednji dan obiskal prijatelja iz Gorenjega Loga z namenom, da se mu potoži o tem, kako ga je prejšnji dan društvo stricev pustilo na suhem. Ta ga je potolažil s tem, ko ga je postavil pred dejstvo, da črne vahte sploh ni zmožen oživeti, saj to lahko stori le dehnar, ki pa ga žal nimajo več. Velel mu je še, naj na to pozabi in raje z njim spi je kakšen gls<sup>512</sup> ob dobrem tolminskem siru. Če bi zaradi pijače omagal, pa lahko pri njem tudi prespi, kar namreč ne bi bilo prvič.

Ko sem Strgarja ponovno obiskal, sem pogovor začel z omembo tistih dveh imen, ki ju prej nisem poznal. Razložil mi je, da ima vsak staroverec poleg uradnega, še drugo ime, ki mu ga sovrstniki dodelijo že v otroštvu. Uporabljajo pa ga zato, da se izognejo nesporazumom, saj je pri njih največ Tonetov, Jožetov, Janezov, Jakobov in podobnih. Ko sem ga vprašal, če mi lahko zaupa svojega, se je najprej nasmehnil, za tem pa le povedal, da mu rečejo Tajsr. Zadnjega dehnarja pa so že od otroštva poimenovali Hajer, ker je tako klical svojega vola. Strgar se je naposled zresnil in se zamišljeno obrnil proti oknu ter bolj sebi kot meni dejal: *“Kako moder je bil naš dehnar! Velikokrat je govoril, da mora biti človek zvest samemu sebi in pri tem vztrajati, saj je za vsakega posameznika ključno, da ostane trden pri svojih stališčih”*. Za tem se je obrnil k meni in mi rekel, da je moj občasni dvom v to, kar mi njegovi prijatelji pripovedujejo, lahko tudi zavora. Z njim sem se globoko strinjal, a sem bil kljub temu prepričan, da je dvom lahko tudi dober regulator in čistilec, ki ti pomaga, da ohranjaš čim realnejšo podobo povedanega. Ker sem opazil, da je pri nekaterih pripovedovalcih tudi spomin že piškav in nezanesljiv, obenem pa ni pisnih virov, ki bi dokazovali povedano, sem želel pri vseh pripovedovalcih dobljene podatke uskladiti. Ob tem pa sem ostal zvest povedanemu, kar pomeni, da nisem niti z mislijo želel česarkoli spreminjati, dodajati ali zamolčati. Ob tej priložnosti sem Janezu tudi priznal, da sem k njemu prišel s še nedokončanim prvim razredom o staroverstvu. Zaradi slednjega sem se počutil nelagodno in zbegano, predvsem zaradi stvari, ki sem jih slišal na začetku svojega “raziskovanja”. Dvom pa se mi je pojavil zgolj zato, ker nisem dojel, da je vse to mogoče na tem prostoru, ki je meni, sicer površno, znan že dolgo. Janez pa je kljub temu od mene želel slišati odkrito besedo o tem, kar me dejansko žene v to neznano brezno, ki je bilo še pred nedavnim tujcem popolnoma nedostopno. Ker sem mu želel odkritost vračati, sem bil pripravljen odgovoriti na vsa njegova vprašanja. Zaupal sem mu, da me že od otroštva v to raziskovanje žene predvsem radovednost, velika želja po spoznavanju neznanega in notranja vprašanja, na katera ne najdem, ali pa ne poznam odgovorov, ter hkrati pretirano čutenje in oboževanje tega mediteranskega prostora, kot edinega, v katerem se počutim varnega in srečnega. Povedal sem mu tudi, da se s spoznavanjem tega prostora, vse bolj pogrezam vanj, kar mi posledično vzbuja obsedeno željo po tem, da pridem do njegovih korenin, ki so sidrišče mojega telesa in duha. Med mojim pripovedovanjem se je Janez namreč nasmihal, a sem kljub temu nadaljeval. Priznal sem mu, da bi zelo težko živel drugje, čeprav je bila moja mladostniška želja, da bi živel nekje ob morju, kjer pogled seže skoraj do neskončnosti, kar na človeka deluje pomirjajoče. Vse to pa se iz mnogih razlogov ni izšlo. Izrazil sem mu tudi svoje petletno notranje trpljenje, ko sem bil v Ljubljani. Preskok s sončnega Gorenjega Polja v megleno Ljubljano je bil zame prevelik, saj najverjetneje nisem bil dovolj zrel in pripravljen na to. Moji sošolci, čeprav nekateri še mlajši, so bili očitno zrelejši. Zaradi domotožja sem ponoči večkrat jokal, saj sem se počutil nesrečnega in izgubljenega. Moj profesor je nekoč rekel moji materi, da sem kot nasilno izravana bilka, ki pa se bo počasi le privadila tamkajšnji barjanski zemlji.

---

<sup>512</sup> Kozarec.

Ko sem končal s svojim samogovorom, mi je Janez rekel, da se je počutil kot spovednik ob skesancu, a bi mu bilo kljub temu v veliko veselje, če bi imel takšnega sina. Nato je obmolknil, jaz pa sem iskal besede, ki bi prekinile tisti mučni molk. Med iskanjem besed se je Janez le oglasil in rekel, da je bil verjetno v življenju premalo odločen, saj je preveč gledal na druge in pri tem pozabil nase. Nameraval se je poročiti s Sanjo, čemur pa je ostro nasprotovala sestra. Pri tem jo je naposled podprl še brat z razlogom, da ne marata tujke v hiši. Razmere v Italiji so bile takrat zelo kritične in negotove, zato si gotovo ni želel kaj podobnega tudi v hiši. Ker pa nikoli ni pomislil, da bi se odselil, se je poroki odpovedal, a je stik s Sanjo, ki je razumela njegovo stisko, kljub temu ohranil. Njun odnos je namreč segal že v otroštvo, ko sta zelo rada poslušala pravljico o Tajri in Taviru,<sup>513</sup> ki jo je pripovedovala njegova stara mati. Sanja je žal umrla za tuberkulozo. Uresničevala pa se je prisega, da bo njun zduhec modri kačji pastir, ki ga je večkrat videl, ko je obletaval njegovo hišo in ga vabil, naj se mu pridruži. Janez mu je rekel, naj ne bo neučakan in naj vendar počaka, da pride njegov čas. Ni pa vedel, ali ga je kačji pastir razumel. Ker se mi je takrat pregovarjanje z zduhcem zdelo nerazumljivo, sem ga vprašal, ali misli resno. Odgovoril mi je z vprašanjem: "Ali sem kdaj govoril neresno?". Nato pa se je zopet vrnil na večno temo o tem, zakaj si dehnar ni priskrbel naslednika. Povedal mi je, da je dehnar namreč vseskozi ponavljal, da se mora bodočega dehnarja pripravljati na poslanstvo že v otroških letih in to tako, da odraščča ob takratnem dehnarju in se tako priuči njegovih veččin, modrosti, vrednot in načina življenja. Zaradi dehnarjeve boleznin in starosti pa je bilo za takšno vzgojo prepozno, zato bi bila edina rešitev, da bi za naslednika izbral enega od starejših mož. Strgar pa je menil, da dehnar te ideje ni sprejel, saj ob sebi ni želel starejše in že formirane osebe, ki bi stala za njim kot senca in morda imela tudi nasprotna mnenja.

Janez se je vedno pohvalil, da je edini, ki je imel pri dehnarju privilegij, saj ga je večkrat pogostil s *kimblom*,<sup>514</sup> ki ga je pil vedno v popoldanskih urah, tako da mu je dodal še žličko kostanjevega medu.<sup>515</sup> Dehnar se je z Janezom pogovarjal tudi o razmerah v kraljevini Jugoslaviji, saj je bil reden bralec slovenskih časopisov, ki jih je ilegalno dobival od tistih, ki so tihotapili tudi drugo blago. Ilegalne časnike je sproti sežgal, tako da zanje noben drug ni izvedel. Od njega je tudi izvedel, da mu je *žeč-na*<sup>516</sup> od pokojnega dehnarja z levega brega Soče veliko let redno prinašala kimelj (kumina). Povedal mi je še, da je bil njihov dehnar z desnega brega Soče avstrijski vojak in kot miner enkrat celo odlikovan, svoje znanje pa je prenašal tudi na partizanske minerje, ki so delovali na njihovem področju. Stike je imel tudi z enim s Kneže, ki je sodeloval z rodoljubno organizacijo, imenovano TIGR. Izvedel pa sem tudi, da je bilo zadnje srečanje z dehnarji julija leta 1930 pri jami Ledenica pri Malih Laznah pod Golakom (1495 m). Ker je srečanje organiziral novoizvoljeni mladi dehnar iz Gorenje Trebuše, se je njihovemu dehnarju to zdelo zelo sumljivo. Dvom pa ga je spreletel tudi ob vesti, da je mladi organizator pošiljal vabila preko posrednikov vsem živečim dehnarjem. Zaradi slednjega se je posvetoval z zapriseženimi, s katerimi je sklenil dogovor, da se bo srečanja udeležil Jerin, ki se je tudi sam že javil. Ker pa je bil tudi spreten mešetar, bi lahko s svojim znanjem italijanskega jezika karabinjerjem, če bi ga ustavili, zlahka dopovedal, da je šel v hribe. Po Jerinovi vrnitvi so izvedeli, da so bili na srečanju poleg njega še štirje radovedni planinci in mladi dehnar, ki je bil z udeležbo nezadovoljen. Razočaranemu mladeniču pa je Jerin razložil, da zboru ne more sklicati neznanec, saj bi lahko bila to tudi past takratne fašistične oblasti, ki je prepovedovala zbiranje in druženje Slovencev. Od mladega organizatorja, ki jih je popeljal še k jami Ledenici, je Jerin izvedel, da gre za pomembno staro daritveno jamo, kjer je tudi vhod v podsvet, v katerem domuje podzemni duh. Predviden odhod na vrh Golaka, kjer je edinstven razgled na Triglav in vse do morja, pa je zaradi slabe udeležbe odpadel.

<sup>513</sup> Pravljica govori o Tajri in Taviru, ki sta se prvič videla v noči poletnega kresa. Prav kmalu sta ugotovila, da drug brez drugega ne bosta mogla živeti. Tavirov oče, ki je bil župan, pa v to ni privolil, ker je bilo dekletu preravno. Kljub temu sta se odločila, da gresta na svoje. Nekega dne se je neizkušen Tavis smrtno ponesrečil, ko je podiral drevesa. Kmalu za tem je od žalosti umrla tudi Tajra. Tistega dne je v njeno sobo priletel Tavirov zduhec v podobi modrega kačjega pastirja, ki ni želel zapustiti sobe brez Tajrinega zduhca. Iz sobe sta tako proti soncu odletela dva modra kačja pastirja, torej Tavirov in Tajrin.

<sup>514</sup> *Kimbl* so pripravili iz kuminovih semen, ki so jim po domače rekli kiml. Semena so najprej sprazžili, za tem pa še zmlili ali stolkli v možnarju in jih nato skuhalo v vodi. Mnogi so *kimbl* pili brez dodatkov, nekateri pa so mu dodali med ali sladkor.

<sup>515</sup> Dehnar je Janezu povedal, da so *kimbl* pili vsi okoliški dehnarji.

<sup>516</sup> *Žečna* je bila neporočena ženska, ki je živela skupaj s partnerjem.



Med enim od mojih pogostih obiskov je Strgar začel samoiniciativno govoriti o staroverskem odnosu do narave, ki jim je predstavljala najvišjo vrednoto in so jo zato častili kot božanstvo. Navsezadnje so bili tudi sami del njega, čeprav se nekateri, ki naseljujejo ta od Nikrmane darovani prostor, tega niso zavedali. Strgarja je pogosto žalostil malomaren in brezčuten odnos posameznikov do tega božanstva, ki so ga skrunili tudi s prinašanjem stvari, ki v ta svet ne sodijo. A, da bi te misli še bolj poudaril, je začel: *“Mi staroverci, kot nam rečete, smo za vas gotovo posebneži in zarukani čudaki. Čeprav smo po mojem mnenju izbrano pleme, ki nas je sem poslala Nikrmana, že kdo ve kdaj. Od takrat smo se gotovo pomešali s sosedi, mnogi pa so se tudi porazgubili po svetu. Zato pa se počutimo ponosne, ker smo tu le vzdržali ter ohranili svoje čaščenje in poseben odnos do narave. Tako ta naš majhen svet prepoznamo skozi našo zgodovino in skozi sobivanje z močnejšimi, s tujci, ki so nas vedno ogrožali, a nikoli toliko prizadeli, da bi izginili. Še vedno smo tu s svojimi svetišči, čeprav so nekatera tudi poškodovana, in z vsemi pripovedmi, ki so se iz roda v rod prenašale le z besedo. V njih so skrite tudi vse skrivnosti te borne, a za nas svete zemlje, ki nas je hranila in ohranila”*.

Za vse naravoverce je bila pomembna tudi voda. Zaradi tega so, če je bilo le mogoče, gradili svoje domove v njeni bližini. Kjer pa žive vode ni bilo, je bil njihov odnos do nje še bolj častitljiv in racionalno uporabljen, saj so verjeli, da tista voda nosi v sebi del neba, od koder prihaja in ostane v telesu tistega, ki jo zaužije. Enak odnos so gojili tudi do zemlje, iz katere zraste vse, kar človek potrebuje. Prav zaradi slednjega postane del človeka samega in prostor, kamor se ob koncu poti vrne tudi njegovo mrtvo telo. Zduhec pa je tisti, ki mrtvo telo zapusti in nadaljuje neskončno življenje v drugih podobah. Dehnar jih je o vsem tem vseskozi učil in hkrati opominjal, naj te nezapisane vrednote ohranjajo in v celoti prenesejo na svoje potomce, drugim pa naj jih ne razkrivajo in razlagajo.

Ob koncu takratnega pogovora mi je Strgar rekel, da mi bo povedal še nekaj, kar bi se mi morda zdelo kot samohvala, kar pa zagotovo ni. Menil pa je, da bi me mogoče zanimalo. Povedal mi je, da so imeli vsi dehnarji tudi ta privilegij, da so si po svoje izbrali tudi tri *bratiste*, ki so bili neke vrste zaupniki. To so bili lahko možje iz kraja ali okolice. Zadnji deh nar je za svoje *bratiste* izbral njega, Kajbiža iz Volč in Helerja iz Livških Raven. Srečanja *bratistov* so bila zelo različna, saj so se pogovarjali o težavah skupnosti, o politiki in drugih aktualnih stvareh. Ker pa so bila srečanja zgolj posvetovalne narave, niso sprejemali nobenih sklepov ali odločitev. Takšno druženje je običajno trajalo daleč v noč, včasih pa celo do jutra, ko jim je deh nar pripravil tudi zajtrk. V vojnem času so se srečanja skrčila in se zaključila pred nočjo, saj je bilo zaradi nočnih patrolj in zased, ki so jih redno opravljali okupatorji in partizani, gibanje omejeno in izredno nevarno.

Z redkobesednim in nezaupljivim Janezom, kot se je želel pokazati na začetku najinih pogovorov, sva se z leti toliko zblížala, da sva postala prava prijatelja. Zaupal mi je namreč tudi veliko stvari, ki jih najverjetneje ne bi smel, ob koncu vsakega pogovora pa je tudi predlagal temo, o kateri naj bi razglabljala ob najinem ponovnem srečanju. Zame je bilo samoumevno, da Janez živi sam, saj v njegovi hiši razen njega nikoli nisem videl nikogar. Prav zaradi tega sem bil izjemno presenečen, ko sem izvedel, da to sploh ne drži. Strgarjevo hišo je podedoval njegov nečak, ki jo je zaradi adaptacije izpraznil in počistil. Dedič o Janezu<sup>517</sup> ni vedel skoraj ničesar, zato ni dal posebne pozornosti predmetom, ki jih je zavrgel. Tako je skoraj zagotovo skupaj z ostalimi stvarmi zgorel tudi njegov brtin, ki ga je hranil v izbi. Ker sem si želel imeti spomin na Janeza, sem nečaka vprašal, če je med čiščenjem mogoče naletel na kakšno njegovo fotografijo. Rekel je, da mu je pod roke prišla tista, ki jo je uporabil za osebno izkaznico. Obljubil mi je, da jo bo dal preslikati. Ko sva se srečala, mi je namesto ene obljubljene fotografije izročil kar tri. Ker sem prepoznal le Janeza, sem začudeno vprašal po drugih dveh. Pojasnil mi je, da je na eni fotografiji njegov brat Luka, na drugi pa sestra Terezija. Še bolj nemogoča pa se mi je zdela novica, da sta do Janezove smrti živela z njim pod isto streho. Spraševal sem se, kako je to mogoče, saj sva se z Janezom v njegovi hiši zadrževala po več ur hkrati, a nikoli nisem nobenega od njiju videl ali slišal. Poleg tega pa ju tudi Janez ni nikoli omenil. Nečaku se to ni zdelo nič nenavadnega, ker so bili, kot je rekel, vsi bolj čudni. Razložil mi je, da sta odšla po notranjem stopnišču v kamre v zgornje nadstropje ali pa po istem stopnišču v klet in nato skozi vrata na spodnje dvorišče takoj, ko sta skozi okno opazila, da prihajam.

Spominjam se, da sem Janeza večkrat nagovarjal k temu, da bi ga fotografiral. Ker je to moja ideja

<sup>517</sup> Janez Strgar se je rodil dne 5. 7. 1898, umrl pa je dne 13. 11. 1967. Pokopan je na pokopališču v Volčah. Živel je v Strgariji, Volčanski Ruti 12.

vedno odločno zavrnil, si pri tem nisem upal vztrajati. Zdi se mi, da so imeli nekateri predsodke ali celo zadržke, ko je šlo za fotografiranje. Eden takih je bil tudi Tone Javor,<sup>518</sup> ki mi je nekoč pripovedoval, kako je moral k fotografu v Tolmin, da bi mu naredil fotografije za osebno izkaznico. Ko je šel ponje in jih pogledal, je od presenečenja odskočil, saj je na fotografiji zagledal prav tistega Maria, ki ga je v begunstvu večkrat tepel in zasmehoval. Ker je bil tudi do drugih tako nasilen, so ga zvezanega vrgli v reko, kjer je v mukah utonil. Javor je bil prepričan, da njegov zlobni duh, ki ni vedel, v kateri svet mora, še zmeraj tava naokoli in se je iz same zlobe fotografiral namesto njega z namenom, da bi ga vnovič prizadel in osramotil. To prepričanje ga je gnalo v to, da je še isti dan obiskal *vidonko*, ki je z zagovori in dimljenjem odgnala Marijevega hudobnega duha. Odrešen Marijeve zlobe je odšel nazaj k fotografu, ta pa ga je vprašal, če se je morda že kdaj pogledal v ogledalo. Ker je Javor umolknil, mu je podal zrcalo in mu velel, naj najprej pogleda vanj, nato pa še sliko. Javor se je zasmejal in vzkliknil: *“Ta pa je ta pravi mož!”*.

Dehnar je imel težave z dihali in želodcem, zato je bil pogosto bolan. Janeza, ki ga je večkrat obiskal, je vedno prosil, naj po njegovi smrti poskrbi za vse njihove in jih še naprej drži skupaj, sicer se bodo razleteli kot jata vrabcev, vsak pa se bo v lastni samoti tolažil s pijačo. Svojo obljubo je vestno držal in po dehnarjevi smrti to tudi z vso resnostjo opravljal. Kljub temu pa so strici od njega zahtevali še več, in sicer da priseže in postane njihov “vodja”. Janez je idejo odločno zavrnil, saj to ni bilo v skladu s pravili, ki določajo, kako nekdo postane namestnik in nato dehnar. V času “brezvladja” so postali vse glasnejši tudi mlajši člani skupnosti, ki so bili zaposleni na železnici. Železničarji so želeli, da skupnost izvoli nekoga, ki bo po tem postal dehnar, kot so to ob nenadni dehnarjevi smrti storili v Baški grapi. Trdili so, da mora imeti vsaka skupnost vodjo, sicer propade. Ker starejši člani te teorije in predloga niso podprli, so se mlajši umaknili in se nato redno dobivali na Mostu na Soči, kjer so tudi prebivali, v Volčanske Rute pa so prihajali le občasno. Železničarje, ki so izrazili željo, da bi radi ohranili stike z menoj, sem večkrat obiskal in od njih zbral veliko gradiva, ki je objavljeno v pričujoči knjigi.

Najverjetneje je bilo poletje leta 1971. Iz Dobljarja sem krenil proti Pušnem, tam pa sem zavil levo proti Srednjem. Kmalu za prvim ostrim ovinkom v levo sem na desni strani ceste zagledal moža, ki je sedel na nahrbtniku in gledal v dolino. Približal sem se mu in ugotovil, da je Tone Javor, ki je bil zelo vesel najinega ponovnega srečanja. Najprej mi je potožil, da zelo pogreša Janeza Strgarja, pa čeprav je njegov modri kačji pastir odletel že pred več kot tremi leti. Zanj je bil namreč edini, ki ga je razumel in branil. Povedal je tudi, da je v skupnosti vse drugače, saj so se razdelili v manjše skupine, v katerih zanj ni mesta. Razposajeni Jerin je bil edini, ki jih je bil še vedno sposoben združiti. Ker pa je tudi on dobil svojo družčino, v kateri se je dobro jedlo in kvartalo, je prihajal zelo poredko. Javor je zatem obmolknil in zamišljeno strmel v tla. Ko sem ga vprašal, zakaj sedi prav tu ob cesti, je začel tiho pripovedovati: *“Prav tu spodaj pod nama je rasel tisti večstoletni javor. Božanstvo, ki so ga častili rodovi naših prednikov. Zato sem prav tu prišel do spoznanja, da so drevesa upravičeno žalostna, saj jim nič drugega ne preostane. Drevesa so že veliko pred nami zavzela ta prostor, potem pa je prišel človek in si ga nasilno prilastil, tako da jih je posekal. Jaz pa, razen da ta dejanja obžalujem, ne morem narediti ničesar. Sem pa še vedno njihov prijatelj in čuteč oboževalec. Vse, kar pride iz moje notranjosti, me podzavestno požene k drevesu, a ne vem natančno zakaj. Stojim ob njem in grem s pogledom od korenin pa vse do vrha krošnj. Verjetno slutim, da je v njem neka prasila, ki me zaustavi prav na tistem mestu. Šele ko ga z obema rokama objamem, začutim njegovo moč v toploti, ki jo sprejemajo moje dlani. Včasih pa se zgodi, da dlani začutijo mraz, kot da bi ledene iglice silile pod kožo. Takrat odidem brez besed, saj so drevesna vrata tesno zaprta. Z leti sem prišel do spoznanja, da je dotik telesa s telesom uspešnejši kot z dlanmi, a ne vem, zakaj. Kaj pa, če tudi drevo potrebuje telesni stik z nekom, ki mu je blizu, in mu tako daje svojo moč v zameno za prejeto? Iz izkušenj vem, da je potrebno k izbranemu drevesu hoditi večkrat. Do njega moraš priti bos ob rosi, ko še ni sonca, ga objeti in ga poslušati z ušesom srca, ki pa ga nima vsak. Prav tako v dežju, ko sta oba premočena in očiščena prahu preteklosti. Pa tudi ob sneženju, ko nastane med obema snežna pregrada, ki jo toplota telesa spremeni v vodo, katera nato drsi po debelu navzdol vse do korenin, željnih sledi tvojega telesa. Šele takrat lahko resnično začutiš, da si del te božanske narave”*.

<sup>518</sup> Anton Kuk, rojen leta 1908. Javor je imel še dva brata. Starejši Mihael je postal gospodar kmetije “Pri Javorjevih”, medtem ko je drugi brat Feliks živel na Ušniku.

Po vseh teh modrih besedah sem ga povprašal, zakaj tako pogosto hodi po samotah, in tako je nadaljeval: "Ko sem sam v naravi, najbolj čutim njeno veliko moč. Takrat postanem drugačen. Bolj miroljuben, bolj ljubeč in nežen. Narava ne pripada družbenemu redu, saj je last vseh nas posameznikov, tudi najbolj revnih. Prav ona je spremenila tudi moj odnos do sebe in do drugih. V njej smo vsi nekoliko enaki, čeprav nekoliko drugačni. Prav tako, kot je hrast drugačen od bora in jesen od javorja. Moje roke, ki se dotikajo vseh teh dreves, imajo v sebi ujete in ohranjene vse njihove spomine. Drevesa mi neprestano pošiljajo nevidna sporočila, ki jih sprejema moje telo. Zato sem edini, ki jih razume in ohranja le zase. Ko me sprašuješ, kaj si želim, moram reči, da je to danes neizvedljivo. Od nekdaj sem si želel, da bi moje telo pokopali ob tisti javor, ki pa so ga okoli leta 1941 posekali Italijani, hlod pa z vozom odpeljali v Čedad. Takrat sem zbolel, ker sem občutil, da so z njim odpeljali tudi del mene. Da bi se spraval na noge, sem takrat hodil od drevesa do drevesa, da bi zaznal, katero si želi mojega prijateljstva. Čez čas sem ob Doblarcu le našel bukev, s katero sva še danes kot brat in sestra. V sanjah velikokrat podoživljam vse poti, ki sem jih opravil do tistega javorja. K njemu me je prvi odpeljal stari oče, ki je bil eden izmed gorečih častilcev tistega božanstva, kot je bil tudi njegov oče in še stari oče. Zato so naše takrat imenovali Javorjevi. Žal pa bo naša sedanja generacija treh bratov, ki smo vsi brez krvnih potomcev, izumrla, z nami pa tudi naš priimek Kuk in naše hišno ime pri Javorjevih."

Javor mi je še povedal, da so fantje iz Vogrinkov najdebelejši del z vrha tistega javorja odpeljali domov in o tem obvestili dehnarja. Ta je predlagal, da se iz njega naredi tram, ki ga bo prevzel Čarbr in iz njega izdelal Javorjev stob (sl. 143), ki ga bodo ob zimskem kresu odnesli v Muževno jamo.<sup>519</sup> Po končani drugi svetovni vojni je tudi to območje pripadalo coni A, ki je bila pod upravo anglo-ameriške vojske. Takrat je Tone Javor ugotovil, da Javorjevega stoba v Muževni jami ni več. Ko je o tem spraševal, so mu nekateri rekli, da ga je verjetno odnesla velika voda, Jerin pa mu je povedal, da ga je v strugi Doblarca našel mož, ki je živel v stanovanjskem bloku elektrarne Dobljar, in ga uporabil za kurjavo v stanovanju.

Na poti domov sem razmišljal le o Javorju in o njegovem odnosu do narave, predvsem pa do dreves, ki jih je imel za brate in sestre. Pred mano je namreč stal popolnoma drugi Javor in ne tisti, ki so ga nekateri označevali kot omejenega in nezmožnega resnega pogovora. Jerin, ki ga je dobro poznal, je celo rekel, da je primoran igrati dve vlogi, če hoče preživeti. Ena je vloga ponižnega in nevednega hlapca, ki ničesar ne razume in ni sposoben povedati karkoli pametnega. Druga pa je tista, ki jo je odigral ob cesti, kjer sem ga srečal. Ker so besede, ki so vzele iz njega, govorile o čutečem in modrem bitju, ki je vraščen v tisti prostor, menim, da v njem ni bilo nič zaigranega, ampak pravi in pristni Javor.

V šestdesetih letih sem na različnih krajih velikokrat slišal o Jerinu, a srečal ga nisem nikoli. Opozorili so me, da bo zelo težko privolil v pogovor, saj načeloma odklanja vse stike z meščani, saj po njegovem mnenju živijo v svetu, ki nima nič skupnega z njegovim. Nekega dne pa sem spoznal moža, ki se je z Jerinom dobro razumel. Obljubil mi je, da se bo z njim dogovoril za dan, uro in kraj najinega srečanja. Priznati moram, da se je bilo z Jerinom zelo težko pogovarjati, saj je bil do mene precej aroganten, odgovarjal pa je samo z da ali ne. Kljub tolikšni aroganci sem stiskal zobe in se trudil, da bi ga prepričal, naj si vza-

Sl. 143:  
Javorjev stob

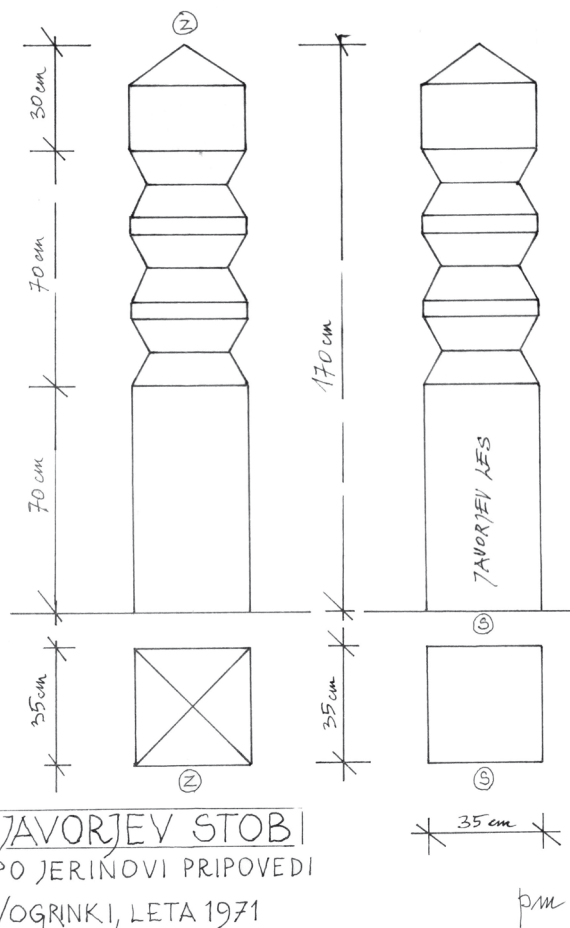

<sup>519</sup> Moževna jama je v resnici spodmol tik ob desnem bregu Doblarca, kmalu za Padenskim mostom. Šele ko je Strgar spregovoril o Padencah sem izvedel, da je jama del Padenc. Risba *Javorjev stob* je bila narejena leta 1971 po Jerinovi pripovedi. Hrani jo Pavel Medvešček.

me toliko časa, da mi pove tisto, kar so mu povedali pripovedovalci, predvsem pokojni. Z vsakim nadaljnjim srečanjem pa sva si bila bliže. Vedel sem, da ga ne smem spraševati ničesar osebnega, saj bi najverjetneje odšel brez odgovora in se z menoj ne bi hotel več pogovarjati. Največ je vedel o samo ozdravljanju, saj ga je to posebej zanimalo. Pogovori z Jerinom so podrobno opisani v pričujoči knjigi, zato bom zanj na tem mestu porabil le toliko besed, da pojasnim tisto, česar še nisem. Moje veliko odkritje je bila *samoč*, saj se s tem na Primorskem nisem še nikjer srečal. Zdi se, da so znanje o samoozdravitvi poznali in uporabljali le staroverci. Ker sem si želel, da mi to Jerin nazorno in čim natančneje pokaže, sva se o tem večkrat dogovarjala, a nikoli dogovorila. "*Samoč potrjuje, da je tvoje zdravje dobesedno v tvojih rokah*", je razglabljal Jerin, ko je beseda nanesa nanjo. "*Toda to velja le za tiste, ki so dovolj ozaveščeni in jo tudi redno izvajajo. Pri tem pa so bili najodgovornejši starši, ki so morali svoje otroke seznaniti s samočjo in jih tudi naučiti, kako se izvaja. Sicer pa je lahko vsak posameznik prišel osebno do zdravilca Brezarja, da mu je odgovoril na vsa vprašanja. Namen samoči je bil le, da si si enkrat ali dvakrat na mesec s prsti obeh rok pregnetel vse mišice in sklepe, nato pa s toplimi krpami zdrgnil in odstranil umazanijo s celotnega telesa. Res pa je, da je imel vsak zeliščar svoj način, razlike med njimi pa so bile minimalne. Zeliščar z južnega območja, ki je vsako leto prihajal k Brezarju, samoči ni poznal, a jo je takoj osvojil. Z razliko od drugih je pri samoči za mazanje telesa namesto kozjega masla uporabljal oljčno olje, ki ga je imel vedno pri sebi. Z njim je zdravil tudi notranjost in zunanost telesa. Frin, ki se je je naučil pri drugem zeliščarju, jo je delal nekoliko drugače, uporabljal pa je tudi drugačna zelišča. Naši sosede samoči niso poznali, saj so imeli drugačen odnos do telesa. Tudi naša vzgoja otrok je bila bolj sproščena in bolj naravna. Svoje telo si moral spoštovati, ne pa se ga sramovati, še posebno takrat, ko je bilo golo. Moškemu spolovilu smo rekli *cf*, ženskemu pa *cfa*. Sosede pa so imeli za obe spolovili le eno besedo, to je *sram*. Tako je bilo vsaj do prve svetovne vojne. Kaj dosti se verjetno ni spremenilo, a tega ne vem. Zdrav pa si toliko, kolikor sam narediš za svoje telo. Zato pa tudi toliko hodim. Dnevno tudi po 20 kilometrov, lahko pa tudi več. Včeraj sem zarana šel iz Livških Raven v Tolmin, zvečer ob povratku pa sem pri sosedu z družino že igral karte.*

Ko sem ga nekoč vprašal, kako se je razumel z obema Brezarjema, mi je rekel, da je lažje navezal stike s stari kot pa z mladim, saj je bil slednji bolj zaprte narave in se posledično ni razumel prav z vsakim. Stari Brezar pa je za razliko od mladega veliko več vedel in tudi brez skrivanja in prekrivanja povedal marsikaj o stvareh, s katerimi si lahko človek vsaj za silo pomaga sam. Edina stvar, ki mu je ni hotel zaupati v celoti, je tičje maslo. Povedal mu je le, kako do njega prideš, zakaj ga uporablja pa ne. Niti sinu tega ni povedal. Na tej točki se je ustavil in mi rekel: "*Ne vem, če bi bilo primerno, da bi s tem nadaljeval, ker boš morda mislil, da sem nor!*". Ker pa sem menil, da ni niti najmanj nor, in ker me je to posebno zanimalo, sem ga le pripravil do tega, da se je ojunčil in mi pripovedoval dalje. Obotavljajoče je le začel ter mi skoraj nazorno pokazal in povedal, kako moram svoj *cf* prijeti z levo roko, kožo potegniti navzdol in nato s palcem in kazalcem desne roke temeljito pobrat belo maslo, ki ga nato shraniš v posebni posodici s pokrovom. Razložil mi je, da tičje maslo ni dolgo obstojno. Zato so ga naredili le toliko, kolikor so ga potrebovali, in to tako, da so maslu dodali še toliko belinove rože,<sup>520</sup> da je postala zmes mazivna. To so ponovili enkrat tedensko, vedno znova pa so dodajali tudi belinovo rožo in vse skupaj premešali. Brezar pa mu ni zaupal, pri kateri bolezni ga uporablja. Na Livku v gostilni, kamor je večkrat zahajal, je od domačina izvedel, da je imel nekoč Šajnar iz Avse ob nosu črno bulo, ki je postajala vedno večja in razpokana. Ko jo je Brezar videl, je Šajnarju rekel, da ga bo pozdravil, vendar mora iti z njim, ker on res ne more priti vsak dan k njemu. Ko je čez mesec dni Šajnar ozdravel, je prijatelju zaupal, da ga je Brezar dvakrat dnevno mazal s tičjim maslom.

Jerina pa je nekoč rešilo prav to, kar ga je naučil Brezar. Ker je bil eden izmed tistih, ki so bili po prvi svetovni vojni brez zemlje in sredstev za golo preživetje, je stikal po vseh ruševinah, da bi našel kaj uporabnega za prodajo. Nekoč je na Kobariškem Stolu prišel do vojaške barake, ki jo je zadela granata. Na stropu ohranjenega dela barake je videl zaboje in s težavo priplezal do njih. Najprej je odprl prvega, v katerem so bili sanitetni povoji. Ko pa je nameraval odpreti naslednjega, se je pod njim nekaj prelomilo, tako da je padel v globino in priletel na tram, iz katerega je gledal velik žebelj, ki mu je prebil čevlji in stopalo ter pogledal ven na vrhu čevlja. Od bolečin mu je postalo slabo, tako da je porabil veliko časa, da je nogo snel z žeblja. Čeprav je bil od bolečine ves premočen, si je sezul

<sup>520</sup> Arnika v žganju.

krvavi čevlji in rano spral z urinom, kot ga je učil Brezar. S pomočjo palice si je pomagal, da je prišel do manjše staje, kjer je rano ponovno spral z urinom in jo obvezal z rokavom srajce. Noč je več ali manj prebedel. K sreči pa ga je zjutraj našel pastir, ki mu je prinesel vodo in nekaj hrane. Tudi naslednje dneve ga je večkrat obiskal. Bolečina je ponehala po treh dneh zdravljenja z urinom, rana pa se je začela vidno sušiti. Nato je s pastirjevo pomočjo le prišel do vasi Žaga.

Z Jerinom sva se končno le dogovorila, da mi pokaže, kako opravlja samoč. Ker je bil lep in topel dan, se je Jerin odločil, da greva na sotočje Soče in Tolminke. Čeprav še ni bila sezona kopanja, sva se najprej slekla in v kopalkah odšla do peska. Kasneje pa se je izkazalo, da naju je iz bližnjega grmovja opazovala ženska, ki je hotela videti, kaj bova vendar tam počela. Usedla sva se, tako da sva gledala eden proti drugemu, Jerin pa mi je začel razlagati, kako moramo temeljito opraviti *mrcvnanje*<sup>521</sup> celotnega telesa. Povedal mi je, da moramo noge, trebuh, prsi, hrbet, glavo in spolovilo masirati s prsti obeh rok, pri tem pa predse na tla postavimo enooko kačjo glavo. Ko je začel z masažo, je rekel, naj ga dobro opazujem in posnemam. Če masiranje nisem dovolj dobro izvedel, se je dvignil, pristopil k meni in na mojem telesu pokazal, kako moram to narediti. To je potem še nekajkrat ponovil. Ko pa se je Jerin približal mojemu mednožju, je ženska za grmom začela vpiti: *“Prekleta prasca pokvarjena, a zdaj se bosta gonila kar pred očmi vseh in pohujševala še otroke. Bosta že videla, ko vaju bom prijavila miličniku!”*. Jerin se je razburjeni ženski le smejal in samoč dokončal.

Enega izmed zadnjih pogovorov sva z Jerinom opravila v tolminski gostilni, ki je bila nasproti kasarne JLA. Zame je bil to eden izmed redkih poučnih pogovorov, saj se mi je odprl do te mere, da mi je zaupal tudi nekaj o sebi. Ob vprašanju glede alkohola, ki je bil močno prisoten pri skoraj vseh stricah v Rutih, pa tudi drugje, sem pričakoval odgovor z zanj tako značilnim nasmehom in nekaj običajnih besed. A sem se zmotil. Namrščil je obrvi, sklonil glavo nad mizo, z roko obračal kozarec in resno odgovoril: *“Poglavitni vzrok je izključenost posameznikov iz družbe, osamljenost, ponižanja, neuresničene želje in vrtenje v krogu z vedno istimi osebkami in z vedno istimi težavami, s katerimi je obremenjen itak vsak posameznik. Verjetno pa tudi tisti večni strah pred neznanim, pred tujci, ki zadnja desetletja raziskujejo potok Doblarec. Takrat pridejo tudi v območje svetišča Padence, ki ga prizadenejo že z vnosom nekaterih predmetov. A naši niso imeli ne priložnosti in ne človeka, ki bi jih poslušal in jim pomagal reševati probleme, četudi z lažnimi obljubami. Samo da bi se počutili, da jih kraj še vedno potrebuje in jih tudi posluša. Iz tega večnega kroga pa sem že zdavnaj izstopil. Najprej sem v sebi razčistil o vsem in z metlo temeljito pometel s tistim, kar me je priklenilo na tisti morilski krog. Šel sem med ljudi in si poiskal nove prijatelje, kar počnem še danes. Čeprav vem, da čustev ne moreš deliti z nikomer. Še posebno ne z ljudmi, ki jih ne poznaš dovolj dobro. Pijem pod nadzorom tistega, ki stoji vedno za menoj in pazi, da ne bi šel preko dogovorjenih treh kozarcev vina. Toda tega se moraš res dosledno držati. Ne glede na to kje si in kaj se praznuje. Nikoli pa nisem pomislil, da bi s tem pomagal drugim zasvojencem, saj sem dobro poznal njihove odgovore. Ko sem koga opomnil, da preveč pije in da ga bo zato kmalu pobralo, kot je že mnoge, je bilo to vedno preslišano. Ko pa se je name obrnila mati tridesetletnega Ažnarja, ki je bil njen edini sin, sem poskušal pomagati. Ažnar je namreč začel piti šele, ko ga je brez pojasnila zapustilo dekle. Ker sem ga poznal površno, se mi je zdel pretirano tih, nežen in zamorjen. Zakaj, pa sem odkril šele kasneje. Najprej sem ukrepal tako, da sem ga poskušal navezati nase in ga odtegniti od družbe, v kateri jih je povezovalo le pijančevanje. Za to pa mu je morala mati kar naprej dajati denar, da je ne bi tepel. Bila je namreč vdova, ki je živela z moževo pokojnino. Da bi mater pustil na miru, sem ga enkrat vprašal, če želi z mano na Matajur po belinove rože. Mati nama je pripravila obilno malico in steklenico čaja. Ažnar ni nikoli hodil v gore, zato je bila to njegova prva izkušnja, hkrati pa je tudi prvič lahko videl morje in celo ladje. Na vrhu sva počakala sončni zahod, ki ga je tako prevzel, da si ga je želel ponovno videti. Dogovorila sva se, da greva naslednjo soboto na Krn. Od takrat naprej sva si ogledala še Stol, Kanin, Bogatin in druge bližje vrhove. To je bil tudi čas, ko sem ga izprašal o vsem, do obisti, kot se temu reče. Izvedel sem, da je bila njegova duša ranjena že v otroštvu, ko je oče hodil iz službe pijan in zmerjal njegovo mater s kurbo. Če mu je ugovarjala, pa jo je še pretepel. Pa tudi njega, takrat ko jo je branil. Rekel mi je tudi, da si je večkrat želel očetove smrti, da ne bi z materjo toliko pretrpela. Ko pa sem ga naposled opozoril, da je na dobri poti k temu, da postane očetova zrcalna podoba, se je zgrozil in obmolknil. Obljubil mi je, da se bo materi opravičil in skušal*

---

<sup>521</sup> Masiranje.

živeti drugače. Preteklo Ažnarjevo ravnanje se mi je zdelo podobno močeradu, ki spušča strupene sokove, da prežene vsiljivce. Tudi moje sodbe o drugih, so bile nekoč drugačne in nepremišljene, pa tudi žaljive. S tem sem mnoge prizadel in jim delal krivico. Vendar ta hoja navzgor, če se zanjo odločimo, je pri sleherniku, ki misli iz krize, potrebna. Čeprav se kdaj tudi spotakneš in se znajdeš nekaj stopnic nižje. A odnehati ne smeš, niti za trenutek. Življenje je vendar vredno živeti polno in da te osrečuje, ne pa žalosti. Seveda je ljubezen eden glavnih motorjev, ki te poganja in daje smisel življenju. Je hkrati najdragocenejša, pa tudi najbolj krhka in ranljiva stvar, ki nas lahko potolče. Zato se lahko zgodi, da te potegne v brezno, tako kot je mladega Ažnarja. Mojega strica, ki je bil prekaljen dragonar,<sup>522</sup> je ravno tako ljubezen do mladenke potegnila v brezno. Le, da je on sam zelo hitro priplezal iz njega in potem živel spet normalno življenje, vendar z rano, ki se ni nikoli zacelila. Ko sem bil še pubertetnik, mi je stric rekel, naj z velikimi črkami napišem ZALJUBITI SE. Takrat naj bi videl, da zadnje črke povedo UBITI SE, kar se zaljubljenec večkrat zgodi. Ker sem želel Ažnarja čim bolj zaposliti z novimi in drugačnimi stvarmi, sem ga odpeljal še do naših najpomembnejših svetišč, o katerih sem mu povedal le nekaj besed. Potem pa sem ga pustil, da si jih je ogledal sam. Odgovarjal sem le na njegova vprašanja, ki pa jih je bilo vedno več. Peljal sem ga tudi k Strgarju in Frlinu, s katerima se je kmalu uglasil in se z njima pogovarjal, kot da bi živel med nami. Ko sva se dovolj zblížala in ko sem ugotovil, da je z njim vse v redu, saj gre namreč za mladeniča, ki bo lahko, če bo obstal na tej poti, uspešno nadaljeval delo električarja, ki ga je zaradi ljubezenske polomije izgubil, sem ga z izgovorom, da bi mi lahko zamenjal stikalo v hiši, odpeljal domov. Delo je opravil zelo hitro. Nato pa sem mu pripovedoval o samoči, o kateri ni vedel ničesar. Zelo pozorno me je poslušal. Želel pa je tudi, da mu jo nazorno pokažem. Pokazal sem mu jo le toliko, da je vedel, za kaj v resnici gre. Medtem ko si je ogledoval moj vrt, sem nama pripravil kisló zelje s klobaso, po jedi pa sva se usedla za ognjišče in spila metin čaj z lipovim medom. Ob opazovanju ognja in poslušanju prasketanja gorečih drv je nastalo posebno vzdúšje. Še posebno takrat, ko sem v ogenj vrgel nekaj smole, ki je oddajala dišeči dim. Rekel sem mu, da je tudi samota večkrat koristna in zdravilna, da se spravimo sami s seboj. Takrat pa moraš svoje neslišne misli ubesediti in jih povedati na glas. Ampak zelo, zelo na glas. Presenečeno lahko nato ugotoviš, da so lahko misli večkrat tudi takšne, za katere ne boš verjel, da so tvoje. Lahko se jih celo sramuješ. Zadnji dehnar je bil takemu načinu pogovora zelo naklonjen. V ta obred, če mu lahko tako rečem, pa je vključil tudi svojo piščal kabrcó. Namen tega je bil, da bi ga njeni zvoki še dodatno pomirjali in da bi tako lahko misli splavale vse do Nikrmane. Pred spanjem je večkrat v roke vzel tudi obren, ki je bil posebno pomagalo, da si doživel lažji prehod v nadsvet. Z osredotočenjem na obren pa so izginile tudi moreče misli, ki so te preganjale. Ko sva utihnila in pogled ponovno uprla v ugašajoči ogenj, je Anžar prekinil tišino in mi povedal, da je ponovno dobil svojo staro službo in da bo čez nekaj dni spet prišel z delom. Ob slovesu sva se celo objela. Ko je odhajal, sem s solznimi očmi gledal, kako hiter korak je ubral proti domu, saj je vedel, da ga tam čaka srečna in ljubeča mati. Jaz pa sem se že veselil naslednje sobote, ko bova šla na Porezen. Nazaj grede pa se bova, če bo le doma, oglasila še pri Timšču in si na koncu ogledala še mogočno Kamrtno, kjer bova oba opravila obred stah. Ažnar se ji bo zahvalil, jaz pa jo bom nekaj prosil. K njej so hodili številni skesanci, spreobrnjenci in tisti, ki so stah opravili tako, da so jo prosili, da bi jim dala moč, da bi se spreobrnil. Vsak, ki je stal ob njenem vznožju in jo gledal navzgor, se je počutil manjšega od mravlje. Podobno svetišče očiščevanja naj bi bilo tudi na sotočju Soče in Idrijce. A to je bilo davno tega, ohranilo pa se je zgolj v našem izročilu". Najin pogovor se je na tej točki zaključil, saj je v gostilniško sobo, kjer sva prej z Jerinom v miru debatirala, vstopila skupina glasnih mož, ki je zasedla sosednjo mizo in začela igrati karte. Ker so se začeli prerekati okoli kartanja, so naju zmotili do te mere, da sva odšla.

Z Jerinom sem imel ves čas pogosta srečanja, tudi po Strgarjevi smrti, ko se večina pripovedovalcev z mano ni želela pogovarjati. Po letu 1980 pa Jerina nisem več srečal. Tudi drugi niso vedeli, kje je. Le mož iz Tolmina, ki sem ga večkrat videl z Jerinom, mi je povedal, da ve, kje se nahaja, a mi tega ne bo povedal, ker mu je prisegel, da bo molčal. Ko sem ga čez čas srečal v Šempetru, ker je prišel na pregled v bolnišnico, in ga vprašal, kako je z Jerinom, mi je povedal, da se ima dobro, saj se greje ob morju in tam najverjetneje živi v skladu z njegovim rekom: "Živeti moraš, to je tudi vse, kar si želim".

Čeprav sem zaradi tega izgubil veliko pomembnih pripovedovalcev, sem iskanje novih zavzeto nadaljeval. Zavedal sem se, da bijem bitko s časom, saj je pripovedovalcev iz dneva v dan manj. Pri tem so mi pomagali mlajši staroverci, ki so se zaradi spora okoli imenovanja dehnarja razšli s strici.

<sup>522</sup> Dragonar ali dragonec je vojak konjeniške enote.

Najaktivnejši med njimi je bil Frlin, ki je bil sicer iz Baške grape, a je dobro poznal še vse živeče staroverce daleč naokoli. Nekoč mi je dal v branje dnevniške zapise njegovega starega očeta, rojenega leta 1875, v katerih je bilo zapisano življenje družin, ki so se nekoč v tem hribovskem svetu bojevale za preživetje. Vsako jesen in vse do pomladi, ko je zemlja mirovala, so morali predvsem revni kmetje v strminah najprej izkrciti gozd, da so lahko pripeljali kamenje za gradnjo kamnitega opornega zidu, ki so ga imenovali *škarpa*. Za zid so naposled nametali kamenje in lator, da so tja navozili zemljo in tako pridobili še eno njivico, ki bi družini dajala dodatno hrano, da ne bi lačni legli k počitku. Prebral sem še, da je najmlajši brat njegovega starega očeta ob vsakodnevnem garanju lačen sanjal o drugačnem in boljšem življenju. Ker je izvedel, da so preko morja drugi, drugačni svetovi, ki omogočajo pogumnim in močnim boljše življenje, je odšel v Gorico, kjer je poiskal prevoznika, ki je s konji prevažal blago na relaciji Gorica–Trst. Na dan odhoda se je poslovil od družine in dehnarja. Slednjega je prosil, naj mu piše in ga obvešča o njegovem življenju in delu. Hkrati pa ga je še opozoril, naj ne pozabi na naučene nauke in naj še naprej živi v skladu z naravnimi zakoni, ki veljajo povsod po svetu. Dehnar je čez dobro leto dni prejel pismo iz Južne Amerike, v katerem mu je Tižon sporočil, da je dobil delo in se oženil z dekletom s Krasa. Kot je še napisal, sta se novoporočenca spoznala na *šifu*,<sup>523</sup> ko sta plula v “drugi svet”. Dehnar pa mu je na vsako pismo odgovoril in ga obveščal o dogajanju doma. Tižon je v zadnjem pismu, ki ga je poslal dehnarju leta 1912, sporočil, da je dobil boljše delo pri gradnji neke železnice, kjer živi tudi ljudstvo s podobno vero, kot je bila njihova. Ker pa na pismu ni bilo naslova, na katerega bi mu dehnar lahko odpisal, se je stik prekinil. Frlin mi je povedal, da se tudi po prvi svetovni vojni ni oglasil. Prav tako tudi njegova žena ne, o kateri pa niso imeli nobenih podatkov, da bi jo lahko kjerkoli iskali.

S Frlinom sva pogovor nadaljevala, ko sem ga ponovno obiskal na Mostu. Pogovor je začel o vidonkah in vedeževalkah. Povedal mi je, da so le-te vedno, ko je ob poplavih reka izruvala ali prevrnila drevo na njenem bregu, odšle do njega. Iz najdenih kamnov, korenin in drugih predmetov so razbirale prihodnost in tudi preteklost, torej vse dogajanje od njegove rasti v sobivanju z reko, ki ga je pojila, in vse do njegovega konca, ko ga je hudobna voda izruvala. V nadaljevanju mi je pripovedoval o tem, kar se mu je zgodilo po koncu druge svetovne vojne. Ko je po dolgih letih zopet hodil od Klavž navzdol in opazoval Bačo, je tik preden se ta zlije v Idrijco zavil na njeno široko prodišče, kjer je zagledal podrtó drevo, ki ga je, kdo ve kje, izruvala zadnja povodenj in ga tam tudi odložila. Ko si je od blizu ogledoval njene gole in močno razvejane korenine, je med njimi našel za pest velik siv prodnik, ki so ga korenike objetega zadržale, da ga ne bi odnesla voda, kot je druge. Ker se mu je zdel zanimiv že zaradi samega dejstva, da ga je drevo ohranilo, ker je bil ob njem dolga desetletja in z njim doživel njegovo rast in padec, ga je vzel s seboj in ohranil. Kasneje ga je pokazal prijateljici in vedeževalki Fitrični, ki mu je rekla, da mu je bila najdba usojena. Bela črta, ki objema kamen okoli in okoli, naj bi ponazarjala njegovo življenjsko pot, ki jo je zajel vrtnec dogodkov in ki bi ga kmalu pokončal. Na kamnu je bilo lepo videti, kako gre njegova pot naprej vse do tja, kjer se črta spusti navzdol in se prekine, kar naj bi pomenilo konec njegovega življenja. Čeprav je bil prepričan, da gre njegova življenjska pot strmo navzdol, o Fitričinih napovedih ni želel razmišljati.

Ker je zelo cenil moje prizadevanje za ohranitev vsaj dela staroverske preteklosti, mi je tisti kamen (*sl. 144*), ki simbolizira dolgo povezanost med drevesom in kamnom, z veseljem poklonil. Kamen še danes hranim doma, kot dragocen spomin na Frlina in na njegovo plemenito srce, saj je bil eden tistih mož, ki je svojo človečnost in hrabrost večkrat dokazal. Po razpadu Italije je prepričal prijatelja, da se nista predala, ampak zbežala. Podnevi sta se skrivala in spala, ponoči pa sta se mesec dni prebijala proti domu, dokler nista prišla v slovensko Benečijo, od koder sta pot nadaljevala na Tolminsko med partizane, kjer je izkusil marsikaj hudega, pa tudi dobrega. V tej moriji se je prekalil v borca za pravičnejši svet, kjer ne bi veljal več rek: “*Grof v tronu in tlačan v gnoju*”. Ljudi je večkrat opominjal, da imamo naravo le v najemu za čas življenja. Namesto plačila pa imamo dolžnost, da jo skrbno varujemo in morebiti tudi izboljšamo. Z uničevanjem narave bodo zgolj pripomogli k slabi doti, ki jo bodo pustili zanamcem. Pritoževal se je tudi nad nekaterimi mladimi, ki grdo ravnajo s starejšimi. Prav zaradi slednjega so nekateri že obnemogli strici zanikali, da sploh karkoli vedo

Sl. 144:  
Frlinov  
prodnik



<sup>523</sup> Ladja.

o staroverstvu. Zagotovo je bilo krivo drugo in neznano okolje ter drugačne razmere, ki so jim bile tuje. Poznal je tudi enega od črne vahte, ki je bil trden kot dren in pripravljen premagovati še tako nemogoče razmere. Ko pa se je obnemogel preselil k hčerki v dolino in ko ga je obiskal, mu je v obraz zatrjeval, da vsega tega, kar mu on pripoveduje, ne pozna, saj o tem ni nikoli ničesar slišal. Takrat je tudi spoznal, da je človek svoboden le takrat, ko se lahko sam odloči ali pove, kar misli in v tisto tudi verjame. Ko pa to svobodo izgubi, je čisto navadna šlevdra,<sup>524</sup> s katero se nimaš več o čem pogovarjati.

Iz nezanesljivih virov sem izvedel, da je nekoč ob pustnem času Tinšč<sup>x525</sup> večkrat piskal na piščal, ki jo je skrival in je ni spustil iz rok, imel pa se je tudi za skrbnika in varuha svetišča Kamrtna. Ker sem vedel, da ga Frlin dobro pozna, in domneval, da gre mogoče za piščal kabrcu, sem ga prosil, naj gre do njega in poskuša o piščali izvedeti čim več. Minilo je nekaj dni, ko me je Frlin poklical v službo in mi povedal, da je obiskal Tinšča, ki pa mu je podal zelo dvoumne podatke. Ob najinem srečanju naj bi mi zaupal vse, kar mu je povedal. Tinšč naj bi namreč piščal med neko pustno zabavo, ko je preveč popil, izgubil, ali pa so mu jo vzeli. V to je Frlin močno dvomil. Najverjetneje se je bal, da bo Frlin zahteval, da mu piščal posodi in da bi jo zato za vedno izgubil. Tudi o obliki piščali se ni čisto izjasnil, ker se ni natančno spomnil njene podobe. Spomnil se je le, da je bila glinena in čisto drugačna od ostalih. Podobna naj bi bila glinenemu petelinčku, ki tudi piska, a s to razliko, da je imela namesto ene luknjice kar tri. Takrat je Frlinu pokazal še tri lesene piščali. Dve naj bi naredil sam, eno pa mu je naredil Žifuc iz Sevnice, ki je imel tudi svojo jamo v Jerebovi grapi in je bila posvečena duhu črnega medveda, v kateri je imel tudi njegove kosti. Kljub temu, da sem se s Tinščem večkrat osebno sestal in se z njim pogovarjal o raznih tematikah, tudi o pustu, mi piščali ni nikoli omenil. Prav zato so se mi zdele vse "štorije" okoli nje še bolj nenavadne. Ko sem se vračal proti domu, sem se ob neki poti v Cerkno spomnil na Tinšča in njegovo piščal, o kateri sem želel izvedeti še več. Zato sem na Reki povprašal, če so ga kaj videli. Povedali so mi, da je šel proti Ušniku, vendar ga tam nisem našel. Je pa mene našel Čižnik, kot se je predstavil. Prav hitro sem izvedel, da sta s Tinščem že nekaj desetletij v sporu, saj nobeden izmed njiju noče priznati krivde za neko stvar, ki je šla po zlu. Najverjetneje pa naj bi šlo za neke staroverske predmete, ki sta jih našla za Kamrtno, ko sta čistila prostor okoli nje. Ker nista vedela, kakšno vrednost imajo, sta jih skrila, da jih ne bi kdo ukradel. Najprej sta se želela pri starejših pozanimati, kolikšna je njihova vrednost in čemu so predmeti namenjeni. Ker je bil leta 1939 eden izmed bistrejših mož mešetar Suhrač, sta presodila, da se lahko obrneta nanj. Natančno sta mu opisala predmete in kam sta jih skrila. Rekel jima je, naj počakata, da stvar dodobra premisli, še prej pa mora opraviti neko nujno delo. Ko ju je čez nekaj dni našel, jima je rekel, da mora predmete najprej videti, da lahko presodi njihovo vrednost, ki najverjetneje ne bo nizka. S Tinščem sta se nato odpravila do Kamrtne, kjer pa ju je čakalo veliko presenečenje. Predmetov tam namreč ni bilo več. Seveda sta se v hipu skregala in drug drugega obtoževala. Tinšč mu je očital, zakaj je predlagal ravno Suhrač, ki je bil znan tudi kot slepar. On pa njemu, ker je nasprotoval temu, da bi predmete shranila pri njem. Vse do takrat spora nista zgladila, imela pa sta velike načrte, kam bosta denar vložila. On je računal, da bo od učitelja kupil staro kolo. Ko sem ga vprašal, za kakšne predmete je šlo, je povedal, da se jih danes le še medlo spominja, saj je od takrat minilo že štirideset let. Povedal je le, da so bili najverjetneje bakreni, šlo pa je za desetine nekih posodic, obročev, kljukic, kock in drugih stvari, ki pa so mu šle iz glave. Čižnik je menil, da bi bil že skrajni čas, da bi s Tinščem sklenila premirje, v katerem ne bi bilo zmagovalca. Želel pa si je, da bi pri tej mirovni "poglihavi" sodeloval tudi jaz. Za ta dogodek je želel pripraviti tudi staroversko jed *čiščno*<sup>526</sup> z namenom, da bi telo simbolično očistili celoletne navlake in umazanije. Do tega pa iz neznanih razlogov ni prišlo, pa tudi njiju nisem nikoli več srečal.

<sup>524</sup> Neznačajnejš.

<sup>525</sup> Franc Leban, rojen 1901, "V malnu", Stopnik 26, v zaselku Tilnik. Kasneje je živel v Mlinu št. 27, Stopnik, Tilnik.

<sup>526</sup> Čiščna je bila obredna jed brez maščob, ki so jo pripravljali enkrat letno, in sicer v februarški polni luni. V kislo mleko so dodali dve žlici lodrinih semen (riček, lat. *Camelina sativa*), pomešali in pustili čez noč. Naposled so kislo mleko segrevali, da je zavrelo. Vanj so dodali še sesekljano kislo zelje in prav toliko bodole (domače ime za lobodo, lat. *Atriplex hortensis*), ki so jo prav tako sesekljali in pomešali. Dodali so še skodelico ajdove moke, ki so jo med sipanjem mešali. Ko je zmes zavrela, so jo občasno še pomešali in čez nekaj minut odstavili. Pojedli so jo še toplo.





Sl. 145: Srp iz svetišča v Dujencah

so pobrali vse predmete, ki so jih našli in jih skrili v neko jamo ob strugi potoka v Strmolah, ki se izliva v Mrzli potok. Tisti dan, ko je bil Čejbr z Ajdrom v Dujencah, je iz ene od skalnih razpok potegnil star zarjaveli srp, ki je imel v polkrožnem rezilu ustavljene tri zarjavele in krive žeblje (sl. 145). Tja je bil zagotovo položen kot daritev nečemu. Čejbr je Frlinu povedal, da srp hrani doma in če si ga resnično želim, mi ga je pripravljen tudi podariti. Ko je čez mesec dni Frlin prišel na pregled v šempetrsko bolnišnico, mi je prinesel srp in leseno nogo dehnarjevega trinožnika (sl. 146). V zahvalo pa sem Čejbru poslal nekaj, kar od pijač najraje pije. Oba predmeta še vedno skrbno hranim, čeprav najditelja in darovalca ne bom nikoli spoznal.

Iz spoštovanja do bralcev bom na tem mestu zaključil. V tem prispevku sem želel spregovoriti o stvareh, ki jih knjiga ne zajema, a so prav tako pomembne za razumevanje vpletenosti tega verovanja v njihov način življenja. Preveč je pripovedovalcev, da bi jih lahko vključil v ta zapis. Vem pa, da bom to nekoč moral storiti, predvsem iz hvaležnosti, da so spregovorili in se tako odpovedali zapriseženi molččnosti. Nekateri skrivnosti so najverjetneje tudi zamolčali, saj so imeli za to vso pravico. Prav zato jih še bolj spoštujem in cenim. Šlo pa je zagotovo za tiste načelne in pokončne može, ki jim vest ni dopuščala, da bi na prisego pozabili in jo pomendrali. Kljub temu pa je podatkov dovolj, da si lahko ustvarimo jasno podobo o njihovem načinu življenja ter čaščenju in povezanosti z naravo. Vse to je danes še posebno pomembno, ko razglabljamo o tem večnem spopadu nasprotji med človekom in naravo. Ko sem spraševal pripovedovalce, kakšna je nevidna stran neba, so bili v zadregi, kako to opisati. Edino Jerin je nevidno stran neba opisal kot nasprotje nebu, ki se vidno spreminja podnevi in ponoči. Nevidno nebo pa je vseskozi enako, mračno in podobno blatnemu pesku oziroma spremenjajočemu se mulju. Kot je slišal, je zastran puščobna in brezčasna.

Kot se kaže, je moj svet v resnici majhen, saj nikoli nisem videl afriških savan, oceana, severnega morja in ruskih step. Tudi Triglav sem gledal le od daleč, ker se mi je zdelo, da bi s hojo po njem onečastil njegov mistični in simbolni pomen. Dobro pa poznam Primorsko, njene kamnite hiše, ograde, vrtače, kale, brajde in bore ter mnoge prebivalce, ki so v zadnjem stoletju utrpeli dve veliki svetovni vojni. Poznam tudi njihove stiske in radosti ter njihovo navezanost na zemljo in celoten prostor, na katerem so živeli. Na koncu tega bežnega spominjanja skozi svoj čas pa sem dolžen zahvale vsem tistim, ki so mi zaupali svoje skrivnosti, ki so jih prejeli od prednikov in na podlagi njihovih vzorcev tudi živeli, tako da so postale danes del naše kulturne dediščine, h kateri se bomo morali vse pogosteje vračati.

Gorenje Polje, februar 2015

\*\*\*

*Vsi predmeti, ki so omenjeni v tej knjigi, njihovih risb ali fotografij pa v njej ni, so z vso dokumentacijo objavljeni v katalogu Staroverstvo in staroverci (Medvešček, Skrt 2014).*



Sl. 146: Noga dehnarjevega trinožnika

## ZA ZAKLJUČEK

Ko sem zaključeval s pisanjem prispevka te knjige, sem v ovojnici skupaj z zgodbami in pravljicami iz Trnovsko-Banjške planote dne 27. maja 2015 našel zapis, ki pa ne sodi ne geografsko in ne tematsko v obravnavani prostor. Tako lahko pričakujemo, da bo v bodoče z ozirom na veliko količino raznovrstnih nepregledanih zapisov, lahko prišlo še do podobnih primerov. Ker pa se mi zdi zapis še kako pomemben, ga prilagam k temu prispevku. Jože Čančar mi je na Vogrinskih leta 1966 pokazal bakreni kotlič, ki ga je njegov stric Škrban, ki je bil zapriseženi, imel pri sebi, ko so pred prvo svetovno vojno v Doblarcu ozbenali kačje glave. Tisto so po tem skupaj z dehnarjem postavili na vrhu Ježe (949 m). Dehnarja je zanjo zaprosil stari Brezar, ker so jo neznanci odstranili. Od takrat so se mu kvarila vsa zelišča, ki jih je nabiral tam okoli pa tudi učinkovala niso več tako, kot bi morala. Za ozbenanje so uporabljali kotliček, ki je bil last Čančarjevih. V njem je morala biti voda v enakih količinah iz potoka Lepence, Doblarca in Soče in tudi po en kamenček iz istih treh voda. V tisto vodo so potem dali pet listov bršljana, sedem listov lobodike in devet listov *omajle* oziroma bele omele. Na koncu so vodi dodali še po en *figret* oziroma naprstnik rumenega, rdečega in belega prahu čadrona. V kotliček so nato dali še tri *pivkne*, olupljene in votle bezgove palice dolge okoli 24 cm ali 13 palcev.

Takrat, ko so trije zapriseženi pred sončnim vzhodom začeli z *ozbenanjem*, je prvi vklesal dve jamici v kačjo glavo. Drugi je vanje ustavil obe očesi. Tretji, ki je bil takrat Škrban, pa je na vrh kačje glave postavil v tročan tri pušpanove liste. S prvo bezgovo palico je vzel vodo iz kotlička in jo spustil v sredino tročana. Z drugo palico je z vodo namočil levo oko, s tretjo pa še desno. Kačja glava je bila takrat položena na ploščat kamen, ki je gledal iz vode tolmuha. Ozbenali pa so vedno v prvem tolmuhu, ki so ga dosegli, ko so šli po suhi strugi Doblarca navzgor. Za tem so kačjo glavo dali v vrečo in jo odnesli dehnarju. Ko je sonce vzšlo, jo je dehnar vzel iz vreče in jo dal na trinožnik, da jo je obsijalo prvo sonce. Za tem so jo dali zopet v vrečo in jo skupaj odnesli na vrh Ježe. Brezarja, ki je hotel z njimi, pa je dehnar poučil, da so pri teh opravilih lahko prisotni le zapriseženi in on. Dehnar je nato na vrhu, kjer naj bi bilo mesto za namestitev kačje glave, najprej vzel iz žepa vrečko in iz nje vzel neko snov, ki jo je potrosil tam okoli. Šele potem je vzel v roke kačjo glavo in jo usmeril proti vzhodu, tako da je levo oko gledalo proti severu, desno pa proti jugu. Preostalo vodo iz kotlička pa je s pušpanovo vejico poškopil po kačji glavi in okolici ter obenem ponavljal neke besede, ki pa jih zapriseženi niso razumeli, ker so se takrat od tam umaknili. Dehnarjevemu obredu so rekli *darma*. Ob povratku so se ustavili pri zeliščarju Brezarju, ki jih je že nestrpno čakal. Bil je zelo vesel, zato jih je najprej pogostil s pijačo iz medu, zelišč in vina, ki jo je pripravil za tisto priložnost.

Sl. 147:  
Škrbanov  
kotliček za  
ozbenanje

Jože mi tisti dan ni bil pripravljen prodati kotlička. Rekel pa je, da bo, če se bo za to odločil, to sporočil Jerinu, ki bo tudi priča pri prodaji. Leta 1968 sem v Tolminu srečal Jerina, ki mi je povedal, da ima zame paket, ki ga pošilja Čančar. Pustil ga je v gostilni v Volčah, ker ni računal, da me bo srečal. Rekel mi je, naj se tam oglasim, ko se bom vračal, saj me bo čakal. Za plačilo pa mu moram

prinesti 10 zavitkov MORAVA in 10 zavitkov DRAVA cigaret, steklenico konjaka in eno veliko čokolado. Ko sem mu v Volčah vse naštetu izročil, mi je v zameno dal Škrbanov kotliček (sl. 147). Resnično sem bil vesel, da sem dobil Škrbanov kotliček, s katerim so povezane mnoge po večini nedokumentirane pripovedi. A veselje so kmalu skalili dvomi, ki so nastali ob tej prodaji. Čeprav za dvome nisem imel nobenih dokazov, so kljub temu ostali. Da pa bi o tem načel pogovor z Jerinom, nisem niti pomislil. Dobro sem se zavedal posledic, ki bi sledile. To bi bil najverjetneje konec sodelovanja z vsemi pripovedovalci, ki sem jih po smrti Janeza Strgarja še imel. A med temi ni bilo Čančarja. Jerin je bil takrat med vsemi najvplivnejša oseba. Vse, kar je rekel, je tudi naredil in nikoli ničesar prekladal, tudi v svojo škodo ne. A ne glede na vse to sem stike z Jerinom moral ohraniti. Bil sem mu tudi hvaležen za vse podatke, ki sem jih od njega dobil. Tudi za tiste, ki sem jih po njegovem posredovanju dobil od drugih.

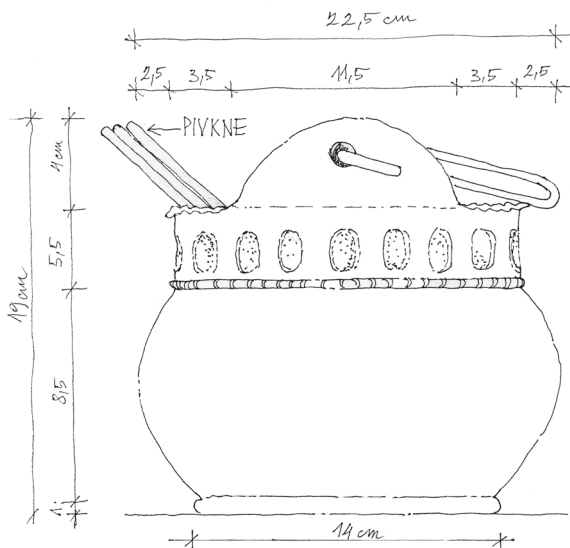

# SEZNAMI

Mateja BELAK

Seznam pripovedovalcev .....	539
Abecedni seznam pripovedi .....	543
Tematsko kazalo .....	549
Slovarček .....	561
Seznam krajev in svetih mest .....	570
Seznam slik .....	574

## SEZNAM PRIPOVEDOVALCEV

Ime in priimek pripovedovalca	Leto rojstva	Hišno ime	Naslov
Alfonz Garlatti	1900	Garlatjevi	Kanal, Pionirska ulica
Alfred Bremec	1911	Pri Luku	Puštale
Alfred Markič		Pri Petelinu	Raven, Banjščice
Alojz Cibič	1903	Na Mlaki	Podsabotin
Alojz Erzetič	1892	Bričevi	Zagomila
Alojz Humar	1907	Pri Joževih	Trščaki
Alojz Melihen	1899	Pri Koradu	Log Čezsoški, Prevejk
Alojz Štrukelj	1909	Pri Humarju	Kremence, Dolgi Laz
Ana Žnidarčič	1882	Kračarjevi	
Anastazij Tajčko Škarabot	1925	Čučkovi	Ozeljan
Andrej Bitežnik	1850	Mešlinov	Grgarske Ravne
Andrej Hvala	1898	Ravharji	Dragovica
Andrej Makuc	1903	Pri Navasarju	Police
Andrej Murovec	1910	Buhovi	Kanalski Vrh
Andrej Obrenkar		Obrenkarjevi	Slap ob Idrijci
Angel Smrekar	1912	Francovi	Loje
Angela Delez	1913	Kovačeva	Škocijan
Angela Fili	1920	Pri Placarju	Podsela
Angela Hvalica	1897	Frkci	Kučarji
Angela Vidič	1905	Lahovi	Skednje
Angela Žbogar	1905	Pri Kristnjih	Lužarji, Banjšice
Anton Golja	1921	Golčevi	Gorenji Log
Anton Humar	1898	Buflnovi	Grgarske Ravne
Anton Humar	1907	Hribrjevi	Trščaki
Anton Kuk	1908	Tone Javor	Začasno stanoval na Gomili, Doblar
Anton Vidič	1894	Lahovi	Srednje
Anton Žbogar	1899	Pri Žbogarj	Velendol

Ime in priimek pripovedovalca	Leto rojstva	Hišno ime	Naslov
Anton Žefran	1880	Volarjevi	Volčanski Ruti
Antonija Faletič	1898?	Pri Krebčih	Livške Ravne
Antonija Mišček	1884	Pauščevi	Mišček
Antonija Tonica Mišček	1905	Lahovi	Srednje
Avgust Gušto Sedevčič	1914	Fikov	Pičulini, Podlaka
Avguštin Gušto Mrak	1908	Vrhovčevi	Čepovan
Brist		Brist	
Cikelj		Cikelj	Šentviška Gora
Ciril Krivec	1900	Lamonovi	Ravnica, Pri Peči
Cividin		Cividin	
Dominik Medvešček	1904	Drajevi	Skale
Edi Murovec	1935	Pri Lužarjevih	Banjšice
Ernesta Bukovec	1894	Bukovčevi	Volče
Fajt		Fajt	severni del Šebrelj
Ferdinand Bolčina	1898	Pri Kofolu	Dolenja Trebuša
Franc Cerkvenik	1900	Rihtarjevi	Famlje
Franc Hojak	1902	Pri grofu ali U bajt	Puštale
Franc Kovač	1903	Pri Prangerju	Znojile
Franc Kuščar	1898	Pavlinov s Kuščarjev	Kambreško
Franc Leban	1901	V malnu	Stopnik
Franc Murovec		Buhovi	Kanalski Vrh
Franc Podgornik	1887	Pri Štefču	Čepovanske Vrše
Franc Šuligoj	1915	Gregorjev	Gorenji Lokovec
Franc Velišček	1908	Filipajevi	Zapotok
Franc Žuber	1907	Šimnov	Kred
Frančiška Bavdaž	1897	Pri Štefanu	Kal nad Kanalom
Frančiška Pregelj	1890	Brezdomka, živel pri Blažu na Rupah	Čepovan
Frlin		Frlin	
Grivc		Grivc	
Ignac Kumar	1892	Pri Logarju	Gorenja Trebuša
Ignac Laščak	1906	Nakončavi	Kambreško
Ivan Cerkvenik	1911		Gradišče pri Divači
Ivan Gabrijelčič	1893	Pri petelinu	Zarščina
Ivan Gerbec	1932	Pri Tomajšču	Dolina, Doblar
Ivan Janez Humar	1906	Blažev	Breg, Banjšice
Ivan Janko Šavli	1902	Pri Laštarju	Ušnik, Čiginj
Ivan Jug	1898	Klemenov	Vrhavč
Ivan Pirih	1895	Star kurnk	Stopnik
Ivan Rupena	1886	Pelkovi	Golac
Ivan Šuligoj	1909	Biškuc	Podlešče
Ivan Testen	1886	Pri Testenu	Dolenji Log, Avče
Ivan Zanet Pregelj	1902	Pri Felešu	Zarščina
Ivana Kenda	1895	Čendova	Temljine
Ivana Matelič	1897	Perinaci	Jevšček pri Livku
Jakob Rob	1885	Urejčevi	Kred
Jan Ivan Kumar	1889	Pirnavi	Deskle, Srebrničeva

Ime in priimek pripovedovalca	Leto rojstva	Hišno ime	Naslov
Janez Hojak	1898	Pikčevi	Čepovanska Vrata
Janez Humar	1887	Matevževi	Breg, Banjšice
Janez Jug	1911	Pri Lovrču	Široka njiva, Seniški Breg
Janez Petrevčič	1906	Ravharji	Dragovica
Janez Strgar	1898	Strgarija	Volčanski Ruti
Janez Šekinc	1899	Štrukljevi	Šembije
Janez Štrukelj	1908	Cungu	Tolminski Lom
Janez Žnidaršič	1900	Zadružnikov	Deskle, Bevkova
Jerin	1901	Jerin	
Jernej Laščak	1895	Pri Jernejčku	Na Rogu, Kambreško
Jože Čančar	1910	Čančarji	Volčanski Ruti
Jože Čendak	1899	Čendakovi	Golac
Jože Dugar	1899	Pri Gašparju	Kambreško, Vogrinski
Jože Kamenšček	1912	Pri Petričevih	Kamenca
Jože Markič	1884	Rokov	Sveto
Jože Markočič	1912	Hrastovi	Slapnik
Jože Mršnik	1897	Petrovi	Zagrad
Jože Mulič	1905	Pri Muliču	Volčanski Ruti
Jože Pepi Pangerc	1893	Blažev	Kanalski Lom, Dolgi Laz
Jože Sedevčič	1898	Zajčevi	Podlaka
Jože Železni Berlot	1882	Pri Štefčevih	Levpa
Jože Žetko	1901	Kraljevi	Laže
Jože Pepo Breščak	1924	Fatorinovi	Breščina
Karel Ipavec	1888	Smoljevi	Plave
Karolina Leban	1868	(učiteljica)	Kanal
Leopold Breščak	1887	Matevževi	Breg, Banjšice
Leopold Fon	1912	(mizar)	Tolmin
Leopold Polde Šušmelj	1892	Pod Školom	Sedovec, Ravnica
Leopold Polde Žabar	1913	Vrtače	Avče
Leopold Poldo Mugerli	1912	Belno	Rodež
Liza Miligoj	1897	Pri Kiku	Livške Ravne
Ljudmila Humar	1904	Hribrjevi	Trščaki
Lovrenc Klavža	1886	Črnovrhar	Jesenice
Lovrenc Kos	1927	Markčevi	Kosi, Kambreško
Ludvik Cerkvenik	1909	Na Hribi	Gorenje Vreme
Maks Zimic	1889	Dugarjevi	Plave, Ivana Gradnika
Marija Humar	1897	Hribrjevi	Trščaki
Marija Lango	1904	Langovi	Kal nad Kanalom, Koprivišče
Marija Marjuta Velišček	1880	Filipajevi	Zapotok
Marija Mrak	1895		Čepovan
Marija Sajevec	1891	Malnarca	Sajeveče
Marija Žetko	1877	Kraljevi	Laže
Marko Krivic		Krivic	Tilnik
Martin Klemenčič	1863	Martinovi	Avško
Matevž Pangerc	1878	Blažev	Kanalski Lom
Matilda Tilka Žbogar	1900	Pri Žbogarjevih	Velendol

Ime in priimek pripovedovalca	Leto rojstva	Hišno ime	Naslov
Mica	1887		Doma iz okolice Livških Raven
Mihael Laščak	1898	Nakončavi	Kambreško
Mihael Velišček	1887	Pri Kobalarju	Plave, Kobalar
Mirko Kos	1923	Markčevi	Kosi, Kambreško
Mirko Medvešček	1908	Klančarjevi	Krestenica
Mirko Miklavčič	1923	Ščirn	Idrsko
Mohor Markič	1896	Blaževi	Markiči
Nace Ignac Laščak	1906	Nakončavi	Kambreško
Neža Murovec	1889	Buhovi	Kanalski Vrh
Nikolaj Klavž	1912	Plehatjev (živel pri Angelu Smrekarju)	Lisec
Pepi Jože Bremec	1925	V gozdu	Kal nad Kanalom
Pepi Jože Luis	1905	Pri Luiževih	Vrhovlje pri Kožbani
Poldo Leopold Štrukelj	1923	Pri Janezovih	Jelaršče, Podlaka
Rafael Podgornik	1901	Pri Rafaelu	Lazne
Rozalja Jug	1925	Pri Runjanu	Pušno
Rudi Dujc	1909	Pr' Dejc	Škoflje
Rudolf Trček	1899	Trčkovi	Kanji Dol
Stanko Murovec		Buhovi	Kanalski Vrh
Šlehur		Šlehur	
Štajcn		Štajcn	
Štefan Dugar	1910	Pri Gašparju	Kambreško, Vogrinki
Štefan Humar		Strahovi	Trščaki
Štefanija Hojak	1898	Pikčevi	Čepovanska Vrata
Štefan Krajnik	1885	Pri Bucinu	Draga, Volčanski Ruti
Štefanja Gorjup	1889	Pri Žvanovih	Trščaki
Štefanija Lango	1908	Langovi	Kal nad Kanalom, Koprivišče
Tajbr Krniču			
Terezija Bubnič	1889	Bankunovi	Poljane
Tone Anton Humar	1889	Pri Šaronih	Raven, Banjšice
Tone Anton Jug	1914	Pri Kopoviščarju	Sela pri Volčah
Tone Anton Velišček	1897	Šmonerovi	Velendol
Tonin Anton Perkon	1895	Blajščevi	Močila, Kambreško
Valentin Humar	1896	Buflnovi	Grgarske Ravne
Valentin Hvalica	1908	Pri Mlinarjevih	Kambreško
Valentin Velišček	1866	Filipajevi	Zapotok
Valentin Tinc Perkon	1889	Šmončevi	Podravne
Valerijan Velušček	1934	Muhlnovi	Prelesje
Zdravko Gorjup	1929	Šemlakarji	Gorenji Log

ABECEDNI SEZNAM PRIPOVEDI

Naslov	Pripovedovalec	Leto pripovedi	Strani
Ajdova jama	Alojz Štrukelj	1962	475
Ali je odmev pračasa?	Tone Anton Jug	1964	319
Babja ali Buhnja jama nad Gabrjem	Jan Ivan Kumar	1968	385–386
Badin in Nebuniki	Poldo Leopold Štrukelj	1970	402
Barin	Jerin	1968	254
Batnik	Jože Kamenšček	1966	335
Beganca za iskalce sreče	Franc Hojak	1972	382
Bejrč	Alojz Štrukelj	1962	475–476
Bela kača v Belancu	Alojz Cibič	1969	355
Belinov tron	Antonija Faletič	1960	106
Belinovo	Andrej Hvala	1965	393
96Belinovo in Rinka	Franc Murovec	1967	395–396
Bepic in Karlin	Anton Vidič	1963	290
Bizet in Brezar	Valentin Tinc Perkon	8. 7. 1967	174–185
Blešč(e) ali Gomila	Avgust Gušto Sedevčič	1967	404
Bleščin	Jerin	pomlad 1968	242–243
Bolantin	Valentin Tinc Perkon	1965	186
Brat je drevo, moja sestra pa reka	Jože Pepo Breščak	1967	188–197
Brezarjeva samoč ali samozdravljenje	Jerin	1970	250–252
Brezno Rojnik	Štefanja Gorjup in Marija ter Ljudmila Humar	1963, 1964	375–376
Brezno v Ajdincih	Valentin Velišček	julij 1953	335
Brist molči	Brist	1971	273–274
Bršlin: pomladno praznovanje v okolici Srednjega	Anton Vidič	1960	289
Brusčin in petstoletno drevo	Grivc	1973	506–508
Bužilje kot spomin na lakoto	Matevž Pangerc	1962	427
Cinč	Štefanija Hojak	1967	371
Cividin ali Šveler	Cividin in Šlehur	1970 ali 1971	269–273
Čisto ženska stvar	Rozalja Jug	1970	212–213
Črna Baba	Karel Ipavec	1955	384
Črna vahta kot najstrožje varovana skrivnost	Janez Strgar in Anton Jug	1966	60–63
Črnicv, zimzeleni hrast	Maks Zimic	1966	355
Črnogi	Anton Golja	1970	416
Čunkov kotu	Ivana Matelič, Jože Dugar in Jerin	1964; 1967; 1967	248–249
Čuokla	Karolina Leban	1961	356
Da gre za načrtovano srečanje, je prisegal Tajbr	Tajbr Krniču	1968	198–208
Dajber	Cikelj in Grivc	1972	502–505
Dednovo	Ciril Krivec	1970	472–474
Dehnarjev kolimbar	Anton Kuk	5. maj 1968	133–135
Dehnarjev rojstni dan	Janez Strgar	ni podatka	100–102
Devet enakih kamnov	Martin Klemenčič	1954	295
Deveti sin vetrnega duha	Ivan Pregelj	1961	343
Dévince	Frlin	1970	260–261
Divja ali Babja jama pod Vrtačami	Franc ter Mihael Velišček in Ivan Pregelj	1960; 1962; 1960	330–332

Naslov	Pripovedovalec	Leto pripovedi	Strani
Divji mož kovač	Jože Bremec	1970	376
Dob na Vrhovskem Kuku	Andrej Murovec	1964	396
Dobnik	Štajcn	oktober 1970	266–268
Drevent	Jože Dugar	1955	164
Drevesni duh	Alfred Markič	1962	401
Dvoglava skala	Martin Klemenčič	1953	294
Faletov Tinc	Antonija Faletič	1955	106–107
Frlin presenetil	Frlin	1973	274–278
Glažutar Iz Trebuše	Ferdinand Bolčina	1962	494
Glendula	Anastazij Tajčko Škarabot	1972	358
Gnezdo čudakov	Jože Mulič	1963	301–302
Gobar v tretjem svetu	Janez Jug	1965	434–435
Gomila pri Zagomili	Alojz Erzetič	1963	383
Gonta	Jože Mulič	1961	302
Gozdni škrat Hust	Andrej Obrenkar	1960	485
Hišna kača	Štefan in Anton Humar	1967	377
Hrobnik	Marija Mrak	1962	370
Iskanje neznanca	Matevž Pangerc	1963	425–426
Izpoved Štefana Krajnika	Štefan Krajnik	1956	36–37
Izvir Živnik	Angela Hvalica	1955	287
Jakobov ali Belinov vrh	Štefan Krajnik	1954	298
Janči in žloterji	Anton Vidič	1962	291
Janez Jug razkrije Ozbenovo korito	Janez Jug	1965	432–433
Janova vrnitev	Janez Jug	1964	433–434
Jarem za drugi namen	Andrej Makuc	1968	486
Jazbenk tudi kot daritveni prostor?	Pavel Medvešček	april 2008	102–103
Jelenov duh	Janez Humar	1961	407
Jelenova gora	Janez Petrevčič	1966	390
Jerina peče vest	Jerin	1972	252–253
Jesenjaki	Leopold Fon	ni podatka	303
Jože Pangerc pripoveduje o Tajuti	Jože Pepi Pangerc	1965	444–445
Kábrca, glinena piščal	Ivan Šavli in Jerin	1970, 1969	243–245
Kačar	Leopold Polde Žabar in neznanec	1963	422–424
Kačja jama in brezno Kačja hrupa	Leopold Polde Žabar in Ignac Kumar	1966	428
Kačonika	Lovrenc Kos	1976	324
Kaj bo ostalo od zadnjega dehnarja?	Jerin		246–247
Kako je Fajt postal svojeverec	Fajt	1970; 1974	495–501
Kako je nastajal svet okoli nas	Štefan Krajnik	1955	299–300
Kako je nastal svet	Jože Pepi Pangerc	1967	471
Kako je nastala taura	Alfred Bremec	1967	379
Kako je nastala zemlja in življenje na njej	Leopold Breščak	1962	408
Kako je nastalo Belo brdo, Jelenk in Jazbenk	Andrej Murovec	1969	397
Kako je nastalo Sleme	Leopold Breščak	1962	408
Kako Marko postane Krivic	Marko Krivic	1972	493
Kako so dobila svetišča svoja imena	Andrej Hvala	1968	393
Kako so postavili temenike	Jože Pepi Pangerc	1967	465–470



Naslov	Pripovedovalec	Leto pripovedi	Strani
Kako so strici mendrali	Mihael Laščak, Ignac Laščak in Jože Dugar	1960; 1961	280–284
Kako so šli na zelšč	Angela Delez	1968	519
Kako so velikani pomagali čečici v nebo	Jakob Rob	1965	173
Kamen iz Dolenjega Nekovega	Valentin Tinc Perkon	1970	186
Kamen na Očni	Štefan Krajnik	1955	298
Kamen na Šobcu	Ivan Jug	1955	409
Kamen s strelicami	Ana Žnidarčič	1955	314
Kamnasta abeceda	Zdravko Gorjup	1965	414–415
Kamni za vedeževanje	Štefan Krajnik	1955	299
Kamni žilniki	Alojz Melihen	1963	214
Kamnita krona	Dominik Medvešček	1962	326–327
Kamniti žabec in vodni duh	Alfonz Garlatti	1970	356
Kamrtna ni mrtva	Franc Leban	1970	488–491
Klojc	Jože Dugar	1955	165
Ko Belinovo podobo odstranijo	Jože Markočič	1970	354–355
Ko bezlak odpove	Ivan Šuligoj	1969	411
Kobilja glava	Jože Kamenšček in Franc Velišček	1965; 1969	333–334
Kolesnice v skalah Svetoške gore	Anton Humar	1964	387
Kolimbari in Korbači	Mirko Kos	1977	323
Kopoviščar Anton Jug marsikaj zamolči	Tone Anton Jug	1963	315–317
Koprivnikov kamen	Marija Sajevec	1967	520
Koreninski kamni	Ivana Kenda	1963	482–483
Kotlar iz Velendola	Anton Velišček	1955	352–353
Kres med zimo in pomladjo	Štefan Krajnik	1955	299
Kuga	Jože Dugar	1955	164
Lajtne pri Jazbenku	Edi ter Drejc Murovec in Angela Žbogar	1963; 1970	399–400
Lintvarni kamni	Pepi Jože Luis	1967	344
Lintvarni kamni iz apnenice	Janez Petrevčič	1966	391
Lintvarni kamni na dimniku	Rudolf Trček	1965	510
Lintvernik	Marija Kačar Dugar in Jože Dugar	1964	166
Lipnik	Ivan Pirih	1963	487
Luna v celku	Ivan Gabrijelčič in Mihael Velišček	1958; 1963; 1969	342–343
Lunin kamen	Ivan Gerbec	ni podatka	246
Lunin zdenec	Franc Kuščar	1962	286
Lunino okno	Lovrenc Klavža	1967	509
Matjari tudi za oplet	Alojz Humar	1964	431
Medvedje okostje	Alojz Melihen	1963	214
Močeradi napovedujejo letino	Jože Sedevčič	1963	403
Molid	Angela Hvalica	1963	288
Mrtvaški kamni ali moči teme	Frančiška Bavdaž	1965	417
Mrzla ležina	Neznanec III	1970	428
Muževna peč	Neznanec IV	ni podatka	429
Nebernik	Antonija Faletič	okoli leta 1959	105
Nepričakovano srečanje	Tone Anton Jug	1968	320
Nevidna stran neba	Alfred Bremec	1969	378–379
Neznana ptica	Jože Dugar	1955	165–166

Naslov	Pripovedovalec	Leto pripovedi	Strani
Neznane in skrivnostne kosti na bregu Soče	Jakob Rob	1960	172
Neznani dezertier	Janez Hojak	1980	371–373
Noč polne lune	Štefan Dugar in Jože Čančar	1967	136–159
Nubernik	Avguštin Gušto Mrak	1968	362–364
O kresovanju	Marija Marjuta Velišček in Ivan Gabrijelčič	1955	336–341
O luni, ki je še ni	Alfred Bremec	1971	379–380
O pozdravljanju nekoč	Martin Klemenčič	1953	292–293
O pticah	Avzugust Gušto Sedevčič	1975	404–405
O Rinki	Leopold Mugerli	1961	394–395
O zelenem kamnu, ki ni postal kačja glava	Ivan Testen	1965	412–413
Obrenk	Ivan Jug	1955	409–410
Od grmina do danes	Jože Pepi Pangerc	1967	454–465
Od tam je videti luna veliko večja	Angela Fili	1970	321–322
Od tu na oblake	Janez Strgar	1967	69–99
Od zemlje do nadsveta	Janez Jug	1965	434
Odkrivanje skrivnosti Škeljaka	Franc Velišček	1978	334
Odločitev pri Vogenci	Pavel Medvešček	april 2007	102
Oglarska prisega Janezu Strgarju leta 1965	Janez Strgar	1965	40–44
Ognjeni kamni	Franciška Pregelj	1968	375
Orlič za dehnarja	Jožef Čančar	1963	160–161
Oskrunitev Vodrnica	Valerijan Velušček	1969	279
Pavel Medvešček postane kačarski vajenec – pridruženi kačar	Janez Strgar	1967	63–68
Perunk, svetišče stare vere	Jan Ivan Kumar	1965	385
Peskasti dež napovedal Turke	Anton Humar	1965	406–407
Petrorog, skrivnostna kamnita plošča v dolini Idrije	Valentin Velišček	1952	328–329
Podganjeglavci	Leopold Štrukelj	1960	402–403
Podzemni svet	Alfred Bremec	1965	381
Pogačija ali tridnevno uživaje pogače	Mica	julij 1955	305–308
Pogovor s Frlinom	Frlin	1969	256–259
Pogovor z Janezom Strgarjem	Janez Strgar	1965	44–51
Ponovno srečanje z Janezom Strgarjem	Janez Strgar	ni podatka	99–100
Potok Banjšček	Jože Markič	1961	389
Potok Banjšček - ležina	Andrej Bitežnik	1960	388
Pozabljene besede	Tajbr Krniču	ni podatka	210–211
Pozabljeni buštnik	Ernesta Bukovec in Tajbr	1970	208–209
Predmeti neznanca	Štefanija ter Marija Lango in neznanec	1963	418–421
Premagovanje strahu z obešanjem	Tonin Anton Perkon	1953	325–326
Prepadce	Janez Strgar	1965	103
Presenečenje in dvom	Pavel Medvešček	1987	506
Prhutnik	Janez Strgar	1965	104
Pri starih kamnih	Rafael Podgornik	1963	360–361
Pust na Čepovanskih Vršah	Franc Podgornik	1964	366–368
Pust v Dolgem Lazu in okolici	Jože Pepi Pangerc	1965	445–449
Puščavnik Grmač	Štefan Krajnik	1955	299
Pušpan in dulc	Štefan Krajnik	1954	300

Naslov	Pripovedovalec	Leto pripovedi	Strani
Pušpanov Tonin	Jože Železni Berlot	1950	417
Rešet	Valentin Velišček	julij 1953	329–330
Rjepušč	Jožef Čančar	1963	162–163
Rogomož	Leopold Polde Šušmelj	1969	359
Sam okoli Jlenka	Valentin Tinc Perkon	1967	186–187
Samosevec Anton Kuk	Anton Kuk	1965–1968	108–132
Samotar Jerin	Jerin in Valentin	ni podatka	215–222
Skala Trebež	Neznanka	1965	518
Skriti zaklad	Janez Štrukelj	1961	430
Skrivnosti črnega roga	Franc Žuber in Mirko Miklavčič	ni podatka	167–170
Skrivnostne Padence	Janez Strgar	1965/1966	52–60
Skrivnostni izvir Jurda	Martin Klemenčič	1953	293–294
Soča, življenje ob njej in z njo	Tone Anton Jug	1963	318–319
Sončeva kábrca	Ivan Gerbec	1971	245–246
Sončno svetišče Škeljak	Valentin Velišček	julij 1953	332–333
Sopot beštrnik	Franc Žuber in Kodrje	1969	170–171
Srcint	Janez Strgar	1965	104
Stara dolinica	Jože Markič	1962	389
Stara glava	Marija Humar	1962	377
Stara sveta gora	Matevž Pangerc	1962	427–428
Stara voda	Valentin Humar	1961	387
Steljc kot prošnja ali zahvala	Neža Murovec	1964	398
Suša leta 1890	Ivan Janez Humar	1965	406
Svetišče Dujence v Mrzlem potoku	Frlin	1974	477–480
Šajstna strela	Rudolf Trček	1965	511
Šembre v Šembijah in okoliških zaselkih	Janez Šekinc	1970	518–519
Škavcn	Mirko Medvešček	1962	326
Škuržji strici	Anton Žbogar	1953	351–352
Šlehur pride s Štajcnom	Šlehur in Štajcn	november 1970	268–269
Štajcn pride v mesto	Štajcn in Frlin	1970	262–266
Tajber	Jože Dugar in Franc Kuščar	1963	285–286
Tamora	Janez Žnidaršič	1960	327
Tarogova češnja	Jerin	1969	254–255
Temljani	Jože Mulič	1963	301
To čaka tudi tebe	Janez Jug	1967	437–439
Toni Zapotoški	Franc Velišček	1964	334–335
Tretji svet	Franc Šuligoj	1963	375
Tri drevesa	Mihael Laščak	1960	284–285
Tridan	Terezija Bubnič, Jože Mršnik, Ivan Rupena in Jože Čendak	1969	520–521
Trigl	Avguštin Gušto Mrak	1962	365
Trije strici okoli Jlenka	Jernej Laščak	1960	312–313
Trinko	Angela Hvalica	1970	287–288
Trojak	Jerin in Jože Dugar	1967	237–241
Trulja	Frlin	1972	259–260
Umrli za staro vero	Liza Miligoj	1964	309

Naslov	Pripovedovalec	Leto pripovedi	Strani
Vadrine	Mohor Markič, Katarina, Marija Velišček, Matilda Žbogar, Angela Vidič in Antonija Tonica Mišček	1954; 1955; 1960	345–350
Valentin in brezkončna tema kot spoznanje novega sveta	Valentin Hvalica	1968	223–233
Večni lunin koledar	Jernej Laščak	1960	310–312
Velikani, ki jih je na Zemljo poslal Nebar	Franc Cerkvenc	1968	516
Verc	Ivan Jug	1960	410
Vezične poti	Grivc	1973	505–506
Videc	Janez Petrevčič	jeseni 1971	391–392
Vidonka Hajdina	Franc Leban	1970	492
Vidrež	Rudi Dujc in Ludvik Cerkvenc	1969	514–516
Vodni duh Mahojc	Janez Jug	1967	435–437
Vodni duh v Rauhovi šterni	Franc Podgornik	1965	369
Vsakah petsto let	Stanko Murovec	1967	397
Vseved za vodo	Jože Pepi Pangerc	1967	471
Za kazen v nevidno stran neba	Janez Hojak	1977	373
Zaobljubna skala	Štefan Krajnik	1955	298
Zavinka	Marija Žetko in Jože Žetko	1961, 1972	521–522
Zaznamovano drevo	Anton Velišček	1955	351
Zdravilec in vidon Gadič	Frlin	1973	261–262
Zdravilec Kraut	Anton Vidič	1961	290
Zdravljenje v Babji jami	Jože Pepi Pangerc	1967	452–454
Zduhec metulj Jožeta Pangerca	Jože Pepi Pangerc	1965	440–444
Zelena kačja glava kot varuhinja semen	Valentin Hvalica	1968	234–236
Zeleni močeradovec	Anton Žefran	ni podatka	304
Zemeljski kamni	Marija Lango	1960	427
Zimski kres	Jože Pepi Pangerc	1967	449–452
Zlat orel, bela kača in črn volk	Angel Smrekar, Nikolaj Klavž in Franc Kovač	1963; 1970	483–484
Zlati zaklad	Jožef Čančar	1963	161–162
Znamenita lipa v Zagomili	Andrej Hvala	1968	392
Zvezde določajo, kakšno zdravilno moč ima kraj	Alfred Bremec	1970	381
Žar kamen	Janez Strgar	1965	103
Žarni kamen	Mihael Velišček	1954, 1955	341
Žompa kot obredna jed	Štefan Krajnik	1953	296–297

– **krepko** so označeni pojmi, ki so razloženi v slovarčku, *ležeče* pa staroverska poimenovanja

Pojem (vsebina)	Naslov pripovedi
<b>Babja jama</b>	Da gre za načrtovano srečanje, je prisegal Tajbr; Kačar; Kako so postavili temenike; Od grmina do danes; Samosevec Anton Kuk; Vodni duh Mahojc; Zduhec metulj Jožeta Pangerca
<i>barin</i> (posodica)	Barin
Bela gora (Snežnik) – sveta gora	Zavinka
<b>bela kača</b>	Bela kača v Belancu; Kačja jama in brezno Kačja hrupa; Kako so postavili temenike; Kamen na Šobcu; Kobilja glava; Pavel Medvešček postane kačarski vajenec – pridruženi kačar; Zduhec metulj Jožeta Pangerca
<b>bela omela</b>	Kako je Fajt postal svojevrec; Noč polne lune
Bela žena	Kamrtna ni mrtva
beli tročan	Kačja jama in brezno Kačja hrupa; Lipnik
<b>Belin</b> (tudi <i>Belen</i> ali <i>Belist</i> )	Belinov tron; Belinovo in Rinka; Bepic in Karlin; Brat je drevo, moja sestra pa reka; Gnezdo čudakov; Jakobov ali Belinov vrh; Ko Belinovo podobo odstranijo; Kopoviščar Anton Jug marsikaj zamolči; O Rinki; Samosevec Anton Kuk; Tajber; Valentin in brezkončna tema kot spoznanje novega sveta
<b>bleščin</b>	Bleščin
<b>bratinja, bratnija</b>	Samosevec Anton Kuk
<b>bršlin, obršlinje</b> (obredje)	Bršlin: pomladno praznovanje v okolici Srednjega
<b>brtin</b>	Gnezdo čudakov; Od grmina do danes; Oglarska prisega Janezu Strgarju leta 1965; Pavel Medvešček postane kačarski vajenec – pridruženi kačar; Zduhec metulj Jožeta Pangerca
<b>brusčin</b>	Brusčin in petstoletno drevo
<b>bulcne</b>	Noč polne lune; Od tu na oblake; Zdravljenje v Babji jami
<b>buštnik</b> (lisasto proso)	Čisto ženska stvar; Pozabljeni buštnik
<b>buštnija</b> (obred za umrlega)	Pozabljeni buštnik
<i>butica</i> (prodnik)	Cividin ali Šveler
<i>cimbole</i> (družabna igra)	Trojak
<i>cinč</i> (varovalo)	Cinč
<b>cint</b>	Dehnarjev kolimbar
<i>cugn</i>	Vadrine
<i>čadrin</i> (glasbilo)	Kotlar iz Velendola
<b>črna vahta</b>	Barin; Brat je drevo, moja sestra pa reka; Črna vahta kot najstrožje varovana skrivnost; Da gre za načrtovano srečanje, je prisegal Tajbr; Od grmina do danes; Od tu na oblake; Samosevec Anton Kuk
črne bukve	Svetišče Dujence v Mrzlem potoku
<b>črni rog</b>	Noč polne lune; Skrivnosti črnega roga; Šlehur pride s Štajcnom
<i>čuokla</i> (deblak)	Čuokla
<b>dajber</b> (vodja dehnarjev)	Dajber
daritveni prostor	Dobnik; Jazbenk tudi kot daritveni prostor?; Kobilja glava; Obrenk; Oskrunitev Vodrnice; Skrivnostne Padence; Steljc kot prošnja ali zahvala; Vsakih petsto let
darovi in zahvale	Kamrtna ni mrtva; Muževna peč; Steljc kot prošnja ali zahvala; Vodni duh Mahojc
<i>dednik, dednovo</i>	Dednovo
<b>dehnar</b>	Barin; Dajber; Kaj bo ostalo od zadnjega dehnarja?; Lunino okno; Noč polne lune; Od grmina do danes; Od tam je videti luna veliko večja; Pavel Medvešček postane kačarski vajenec – pridruženi kačar; Pogovor z Janezom Strgarjem; Samosevec Anton Kuk; Samotar Jerin; Trulja; Valentin in brezkončna tema kot spoznanje novega sveta; Zelena kačja glava kot varuhinja semen
dehnar (izbira)	Od tu na oblake

Pojem (vsebina)	Naslov pripovedi
dehnar (slovo od zadnjega dehnarja)	Dehnarjev kolimbar
dehnar (zapisega dehnarjev; <i>pšenkar</i> )	Frlin presenetil
dehnar – učitelj otrok	Dajber
dehnar in odnos do narave	Cividin ali Šveler; Da gre za načrtovano srečanje, je prisegal Tajbr
dehnar – posrednik v sporih	Valentin in brezkončna tema kot spoznanje novega sveta
dehnar z levega brega	Iskanje neznanca; Kačar; Predmeti neznanca
dehnarjev kolimbar	Dehnarjev kolimbar; Samosevec Anton Kuk
dehnarjev naslednik	Pogovor s Frlinom
dehnarjev odnos do mladih	Samosevec Anton Kuk
dehnarjev rojstni dan	Dehnarjev rojstni dan; O zelenem kamnu, ki ni postal kačja glava; Orlič za dehnarja
dehnarjeva bolezen in smrt	Samosevec Anton Kuk
dehnarjeva kabrc	Kábrca, glinena piščal
dehnarjeva (nasilna) smrt	Od grmina do danes; Predmeti neznanca
dehnarjeva šola ( <i>bratinja</i> )	Samosevec Anton Kuk; Šlehur pride s Štajcnom
dehnarjeva varovala	Jerina peče vest
dehnarjeve lastnosti	Iskanje neznanca
dehnarjevi nasveti pred 1. svetovno vojno	Samosevec Anton Kuk
dehnarjevi predmeti	Dehnarjev rojstni dan; Kaj bo ostalo od zadnjega dehnarja?; Predmeti neznanca
dehnarjevo reševanje sporov	Od tu na oblake
dehnarjevo zdravljenje živali	Od tu na oblake
<b>dévince</b> (sveta mesta ob rekah)	Dévince
<i>devinje</i> (svetišče)	Sopot beštrnik
Divja baba (sveti kraj)	O kresovanju
<i>dobnik</i> (z dobi porasel prostor)	Dobnik
<b>Dobožovje</b>	Kopoviščar Anton Jug marsikaj zamolči; Samosevec Anton Kuk
<b>drevent</b>	Drevent; O pozdravljanju nekoč
duh	
drevesni duh	Drevesni duh; Kamen na Šobcu
duh prednikov	Tarogova češnja
duhovi umrlih nasilne smrti	Prepadce
duše umrlih	Tridan
gozdni duh	Brat je drevo, moja sestra pa reka; Kotlar iz Velendola; Muževna peč
hišni duh	Tarogova češnja
hudi duh ( <i>lintvar</i> )	Lintvarni kamni iz apnenice; Od tu na oblake; Predmeti neznanca; Umrli za staro vero
jamski duh	O kresovanju
podzemni duh	Podzemni svet
varuh duhov umrlih ( <i>preduh</i> )	Pust v Dolgem Lazu in okolici; Temljani
vodni duh	Od grmina do danes; Stara voda; Vodni duh Mahojc
Duja jama ali Duja Baba	Kobilja glava
<i>dulc</i> ("potovalna lekarna")	Pušpan in dulc
<b>dvanajstija</b> (12 zapriseženih)	Znamenita lipa v Zagomili
dvoglava skala	Dvoglava skala
falični kapnik	Janova vrnitev
<b>fantarija</b> (fantovsko združenje)	Pust v Dolgem Lazu in okolici

Pojem (vsebina)	Naslov pripovedi
<b>frlin</b>	Od grmina do danes
glasbila	Bizet in Brezar; Kabrca; Kotlar iz Velendola; O kresovanju; Sončeva kabrca
godci na piščali v Babji jami	Vodni duh Mahojc
<i>gonte</i> (skrivališča)	Gonta
<b>grmin</b>	Od grmina do danes
hišna kača	Brat je drevo, moja sestra pa reka; Hišna kača
<b>hosta</b> (skupnost starovercev)	Noč polne lune
igre	(glej staroverske igre)
<i>izmišljije</i> (sprotno izmišljanje pripovedi več pripovedovalcev)	Kako so strici mendrali
<b>Jazbenk</b>	Jazbenk tudi kot daritveni prostor?; Kačja jama in brezno Kačja hrupa; Kako je nastalo Belo brdo, Jelenk in Jazbenk; Kako so dobila svetišča svoja imena; Lajtne pri Jazbenku
<b>Jelenk</b>	Devet enakih kamnov; Jelenova gora; Kako so dobila svetišča svoja imena; Kamen s strelcami; Lajtne pri Jazbenku; Sam okoli Jelenka; Samosevec Anton Kuk; Stara sveta gora; Trije strici okoli Jelenka; Videc
<b>kabrca</b> (piščal)	Bleščin; Da gre za načrtovano srečanje, je prisegal Tajbr; Dehnarjev kolimbar; Dehnarjev rojstni dan; Kábrca, glinena piščal; Puščavnik Grmač; Skrivnostne Padence; Sončeva kabrca
<b>kačar</b> (kačarji)	Kačar; Od grmina do danes; Pavel Medvešček postane kačarski vajenec – pridruženi kačar
<b>kačja glava</b>	Brezarjeva samoč ali samozdravljenje; Divja ali Babja jama pod Vrtačami; Kačja jama in brezno Kačja hrupa; Kopoviščar Anton Jug marsikaj zamolči; Luna v celku; Pavel Medvešček postane kačarski vajenec – pridruženi kačar; Pogovor z Janezom Strgarjem; Ponovno srečanje z Janezom Strgarjem; Šlehur pride s Štajcnom; Valentin in brezkončna tema kot spoznanje novega sveta; Zduhec metulj Jožeta Pangerca
Kačji zob (koničast kamen)	Prepadce
Kačna (daritvena jama)	Dobnik
<b>kačnica</b> (romanje)	Pogovor z Janezom Strgarjem; Od tu na oblake; Samosevec Anton Kuk
<b>kajpna</b> (majski obred)	Matjari tudi za oplet
kamen, kamni in njihov pomen	Belinovo in Rinka; Bizet in Brezar; Blešč(e) ali Gomila; Bolantin; Brat je drevo, moja sestra pa reka; Brezno Rojnik; Brezno v Ajdincih; Brusčin in petstoletno drevo; Cividin ali Šveler; Da gre za načrtovano srečanje, je prisegal Tajbr; Dajber; Devet enakih kamnov; Divja ali Babja jama pod Vrtačami; Dobnik; Frlin presenetil; Gomila pri Zagomili; Janči in žloterji; Janova vrnitev; Jarem za drugi namen; Jesenjok; Jože Pangerc pripoveduje o Tajuti; Kačja jama in brezno Kačja hrupa; Kačonika; Kaj bo ostalo od zadnjega dehnarja?; Kako je Fajt postal staroverec; Kako Marko postane Krivc; Kako so postavili temenike; Kako so šli na zelšč; Kamen iz Dolenjega Nekovega; Kamen na Očni; Kamen Na šobcu; Kamen s strelcami; Kamnasta abeceda; Kamni za vedeževanje; Kamni žilniki; Kamrtna ni mrtva; Ko Belinovo podobo odstranijo; Ko bezlak odpove; Kopoviščar Anton Jug marsikaj zamolči; Koprivnikov kamen; Koreninski kamni; Lintvarni kamni; Lintvarni kamni iz apnenice; Lipnik; Luna v celku; Lunin kamen; Matjari tudi za oplet; Molid; Mrtvaški kamni ali moči teme; Nepričakovano srečanje; Neznani dezertler; Noč polne lune; O kresovanju; O pticah; O Rinki; O zelenem kamnu, ki ni postal kačja glava; Obrenk; Od grmina do danes; Od tu na oblake; Oglarska prisega Janezu Strgarju leta 1965; Pavel Medvešček postane kačarski vajenec – pridruženi kačar; Perunk, svetišče stare vere; Petrrog, skrivnostna kamnita plošča v dolini Idrije; Pogačija ali tridnevno uživaje pogače; Pogovor s Fr-linom; Pogovor z Janezom Strgarjem; Potok Banjšček - ležina; Predmeti neznanca; Prepadence; Pri starih kamnih; Pust na Čepovanskih Vršah; Pust v Dolgem Lazu in okolici; Rogomož; Sam okoli Jelenka; Samosevec Anton Kuk; Samotar Jerin; Skrivnosti črnega roga; Skrivnostne Padence; Sončno svetišče Škeljak; Stara sveta gora; Šembre v Šembijah in okoliških zaselkih; Škavcn; Šlehur pride s Štajcnom; Tamora; Tarogova češnja; Tridan; Triglj; Trojak; Valentin in brezkončna tema kot spoznanje novega sveta; Vezične poti; Videc; Vidonka Hajdina; Vsakih petsto let; Zduhec metulj Jožeta Pangerca; Zelena kačja glava kot varuhinja semen; Zemeljski kamni; Znamenita lipa v Zagomili; Žar kamen; Žarni kamen; Žompa kot obredna jed
kamen <i>bezlak</i>	Ko bezlak odpove
kamen iz svetišča	Koprivnikov kamen

Pojem (vsebina)	Naslov pripovedi
kamen Kobalasta luna	Luna v celku
kamen <i>mitar</i>	Pogačija ali tridnevno uživaje pogače
kamen <i>rogomož</i> (zaščitnik polj in živine)	Rogomož
kamen <i>sohar</i>	Žarni kamen
kamen <i>strelnik</i>	Kako je Fajt postal staroverec; Nepričakovano srečanje
kamen <i>Škavcn</i>	Škavcn
kamen videc	Videc
kamen z vklesanim očesom na vseh štirih straneh	Kamen na Očni
kamen z vklesano podobo Belina	Ko Belinovo podobo odstranijo
kamni na vrhovih	Kačja jama in brezno Kačja hrupa
kamni s puščicami ob samotnih kmetijah	Sam okoli Jlenka
kamni v polkrogu	Perunk, svetišče stare vere
kamni <i>veziči</i> – povezave enako mislečih	Vezične poti
kamni <i>žilniki</i>	Dajber; Kamni žilniki
<i>kaldun</i> (sveti kamen, kjer so kurili poletni kres)	Cividin ali Šveler
<i>perunc</i> (prodnik)	Kábrca, glinena piščal
lintvarni kamni	Lintvarni kamni; Lintvarni kamni na dimniku
ognjeni kamni	Ognjeni kamni
kamnit obroč	Belinovo in Rinka; O Rinki
kamnita (kamnata) abeceda	Kamnasta abeceda
<b>kamniti ris</b>	Brusčin in petstoletno drevo; Kako je Fajt postal svojeverec; Noč polne lune; Verc
kamniti slovar	Od tam je videti luna veliko večja
<b>Kamrtna</b>	Brusčin in petstoletno drevo; Dajber; Kamrtna ni mrtva; Kako je Fajt postal svojeverec
kavke (Nikrmanine spremljevalke)	Noč polne lune; Pavel Medvešček postane kačarski vajenec – pridruženi kačar; Skrivnosti črnega roga; Šlehur pride s Štajcnom; Štajcn pride v mesto
Kavkna jama (svetišče plodnosti)	Noč polne lune; Samosevec Anton Kuk; Skrivnosti črnega roga
kaznovanje in kazni v skupnosti	Pavel Medvešček postane kačarski vajenec – pridruženi kačar; Valentin in brezkončna tema kot spoznanje novega sveta; Za kazen v nevidno stran neba
klicanje dežja	Da gre za načrtovano srečanje, je prisegal Tajbr
klicanje zduhca	Samotar Jerin
Kobilja glava (pečina)	Kobilja glava
koledar in astronomska opazovanja	Lunino okno; Lunin zdenec; Noč polne lune; O pticah; Potok Banjšček - ležina; Pri starih kamnih; Večni lunin koledar; Videc; Žarni kamen
koledar: kamni z luknjicami	Pri starih kamnih
koledar: lunin	Lunino okno; Noč polne lune; Večni lunin koledar
koledar: matjarji kot koledar	Potok Banjšček - ležina
koledar: preprost koledar	Pri starih kamnih; Videc
<i>košlji</i> , pustni čas (glej še maska in pust)	Pust na Čepovanskih Vršah
<b>kres</b>	Belinovo in Rinka; Janez Jug razkrije Ozbenovo korito; Luna v celku; O Rinki; Žarni kamen
kres: <b>poletni kres</b>	Sončno svetišče Škeljak
kres: zimski in poletni kres	Črnic, zimzeleni hrast; Kako je Fajt postal svojeverec; O kresovanju; Zimski kres



Pojem (vsebina)	Naslov pripovedi
kres: zimski kres	Od grmina do danes; Stara sveta gora
<b>kresovanje</b>	Kres med zimo in pomladjo; Oglarska prisega Janezu Strgarju leta 1965; Tridan; Zimski kres
kresovanje: lokacije	Tridan
kresovanje: obredje ob poletnem kresu	O pticah; Stara voda
kuga in lakota	Bužilje kot spomin na lakoto
ledeni obred na Orliču	Zdravilec in vidon Gadič
<i>leskov kruh</i>	Samosevec Anton Kuk
<b>lintvar</b> (hudi duh)	Lintvarni kamni iz apnenice
<i>lintvernik</i> (pijača)	Lintvernik
<i>lubnik</i> (cevka iz lubja)	Bizet in Brezar
luna	Bejrč; Bizet in Brezar; Brat je drevo, moja sestra pa reka; Brezno v Ajdíncih; Brist molči; Bršlin: pomladno praznovanje v okolici Srednjega; Dednovo; Dévince; Divja ali Babja jama pod Vrtačami; Dob na Vrhovskem Kuku; Frlin presenetil; Kako je Fajt postal svojeverec; Kako je nastal svet; Kako je nastal svet okoli nas; Kako so dobila svetišča svoja imena; Kako so postavili temenike; Kamrtna ni mrtva; Lintvernik; Luna v celku; Lunin kamen; Lunin zdenec; Lunino okno; Matjari tudi za oplet; Nevidna stran neba; Noč polne lune; O kresovanju; O luni, ki je še ni; Od grmina do danes; Od tu na oblake; Od zemlje do nadsвета; Oglarska prisega Janezu Strgarju leta 1965; Pavel Medvešček postane kačarski vajenec – pridruženi kačar; Pogačija ali tridnevno uživa pogače; Pogovor z Janezom Strgarjem; Potok Banjšček - ležina; Pri starih kamnih; Samosevec Anton Kuk; Samotar Jerin; Skrivnosti črnega roga; Skrivnostne Padence; Sopot beštrnik; Trojak; Valentin in brezkončna tema kot spoznanje novega sveta; Večni lunin koledar; Videc; Zduhec metulj Jožeta Pangerca
lunin kamen	Lunin kamen
lunin zaklad	Pogačija ali tridnevno uživa pogače
maltretiranje staroverskih otrok s strani novovercev	Janči in žloterji; Kako Marko postane Krivc
maske (glej še <i>košlja</i> in <i>pust</i> )	Čisto ženska stvar; Kotlar iz Velendola; Noč polne lune; Pust na Čepovanskih Vršah; Pust v Dolgem Lazu in okolici; Trojak
maska: <i>beka</i>	Pust na Čepovanskih Vršah
maska: <b>bobunik</b>	Noč polne lune; Trojak
maska: <i>falanta</i>	Čisto ženska stvar
maska: <i>hostnik</i>	Kotlar iz Velendola
maska: <i>košlun</i>	Pust na Čepovanskih Vršah
maska: <b>kotlana</b>	Kotlar iz Velendola
maska: <b>kotunik</b>	Noč polne lune; Trojak
maska: <i>kozlon</i>	Pust na Čepovanskih Vršah
maska: <i>snjegunca</i>	Pust v Dolgem Lazu in okolici
maska: <i>telce</i>	Pust na Čepovanskih Vršah
maske (volk, orožnik ženin in nevesta)	Pust v Dolgem Lazu in okolici
<b>matjar</b> (kamen)	Matjari tudi za oplet; Od grmina do danes; Potok Banjšček; Potok Banjšček - ležina
<b>medrač</b> (smola)	Tarogova češnja
mesto žensk v stari veri	Od tu na oblake
<b>močerad</b>	Kako so postavili temenike; Močeradi napovedujejo letino; O luni, ki je še ni
<b>močeradovec</b>	Barin; Kako so postavili temenike; Noč polne lune; Oglarska prisega Janezu Strgarju leta 1965; Pavel Medvešček postane kačarski vajenec – pridruženi kačar; Pogovor z Janezom Strgarjem; Zeleni močeradovec; Zimski kres
<i>molid</i> (zaznamovan kamen)	Molid
<b>Mrtve doline</b>	Tridan

Pojem (vsebina)	Naslov pripovedi
Mrzla ležina (vrtača)	Mrzla ležina
Muževna peč (skala)	Muževna peč
nadnaravno	Badin in Nebuniki; Cividin ali Šveler; Črnogi; Divji mož kovač; Glendula; Gobar v tretjem svetu; Gozdni škrat Hust; Jelenov duh; Kačonika; Kako so velikani pomagali čečici v nebo; Kamniti žabec in vodni duh; Kolimbari in Korbači; Nevidna stran neba; Neznana ptica; O luni, ki je še ni; Podganjeglavci; Trinko; Velikani, ki jih je na Zemljo poslal Nebar; Vidrež; Vodni duh v Rauhovi šterni; Zlat orel, bela kača in črn volk
napadi novovercev na staroverce	Janova vrnitev
“naprave” (pripomočki, priprave)	Bejrc; Bizet in Brezar; Jerina peče vest; Kábrca, glinena piščal; Lunino okno; Noč polne lune; Nubernik; Od grmina do danes; Petrorog, skrivnostna kamnita plošča v dolini Idrije; Samosevec Anton Kuk; Skrivnostne Padence; Trojak; Trulja; Vadrine
“naprava”: <i>baba</i>	Noč polne lune
“naprava”: <i>bejrc</i>	Bejrc
“naprava”: <i>cirnc</i>	Skrivnostne Padence
“naprava”: <i>lubnik</i>	Bizet in Brezar
“naprava”: lunino okno	Lunino okno
“naprava”: <i>obren</i>	Od grmina do danes
“naprava”: <i>obrenc</i>	Nubernik
“naprava”: <i>perunc, perunk</i>	Kábrca, glinena piščal
“naprava”: <i>petrorog</i>	Petrorog, skrivnostna kamnita plošča v dolini Idrije
“naprava”: <i>pišlerka</i>	Nubernik
“naprava”: <i>reprca</i>	Bizet in Brezar
“naprava”: <i>sedmak</i>	Noč polne lune
“naprava”: <i>škrbéc</i>	Bizet in Brezar
“naprava”: <i>špile</i>	Od grmina do danes
“naprava”: <i>talk</i>	Vadrine
“naprava”: <i>trojak</i>	Trojak
“naprava”: <i>tršan</i>	Samosevec Anton Kuk
“naprava”: <i>trulja</i>	Trulja
“naprava”: <i>vremenar</i>	Jerina peče vest
“naprava”: <i>zakrivc</i>	Nubernik
nasilna smrt	Jože Pangerc pripoveduje o Tajuti; Kačar; Od tu na oblake; Prepadce; Za kazen v nevidno stran neba
<i>navezina</i> (obred sprejemanja novorojenčka v skupnost)	Valentin in brezkončna tema kot spoznanje novega sveta
netopir, netopirji	Divja ali Babja jama pod Vrtačami; Prhutnik; Skriti zaklad; Trojak
<i>Nikrmana</i>	Bizet in Brezar; Brat je drevo, moja sestra pa reka; Jesenjok; Noč polne lune; Od grmina do danes; Od zemlje do nadsвета; Oglarska prisega Janezu Strgarju leta 1965; Pogovor z Janezom Strgarjem; Samosevec Anton Kuk; Steljc kot prošnja ali zahvala; Štajcn pride v mesto; Za kazen v nevidno stran neba
o fotografiranju	Samosevec Anton Kuk
običaji	Bizet in Brezar; Brat je drevo, moja sestra pa reka; Cinč; Cividin ali Šveler; Čisto ženska stvar; Čunkov kotu; Dednovo; Frlin presenetil; Kačar; Kako so postavili temenike; Kako so šli na zelšč; O kresovanju; Od grmina do danes; Od tu na oblake; Oglarska prisega Janezu Strgarju leta 1965; Pogovor z Janezom Strgarjem; Pogačija ali tridnevno uživanje pogače; Pust v Dolgem Lazu in okolici; Rešet; Skrivnostne Padence; Steljc kot prošnja ali zahvala; Šembre v Šembijah in okoliških zaselkih; Trojak; Vadrine; Valentin in brezkončna tema kot spoznanje novega sveta; Vezične poti; Vseved za vodo; Zaobljubna skala; Zimski kres; Žarni kamen
obred, obredi, obredje	Bršlin: pomladno praznovanje v okolici Srednjega; Črna Baba; Dévince; Divja ali Babja jama pod Vrtačami; Dobnik; Kamrtna ni mrtva; Gonta; Kako je Fajt postal svojeverec; Kako so postavili temenike; Kako so strici mendrali; Matjari tudi za oplet; Močeradi napovedujejo le-

Pojem (vsebina)	Naslov pripovedi
... obred, obredi, obredje	letino; Nebernik; Noč polne lune; O pticah; O Rinki; Obrenk; Od grmina do danes; Od tu na oblake; Pogačija ali tridnevno uživaje pogače; Pozabljeni buštnik; Pri starih kamnih; Pust v Dolgem Lazu in okolici; Rešet; Samosevec Anton Kuk; Skala Trebež; Skrivnostne Padence; Sopot beštrnik; Stara dolinica; Stara voda; Tridan; Vadrine; Valentin in brezkončna tema kot spoznanje novega sveta; Vodni duh Mahojc; Vseved za vodo; Zaobljubna skala; Zdravilec in vidon Gadič; Zeleni močeradovec; Žarni kamen; Žompa kot obredna jed
obred: <i>ajdna</i>	Kako so postavili temenike; Vodni duh Mahojc
obred: jeseni (zadnje sonce) in spomladi (prvo sonce)	Stara dolinica
obred: napovedovanja vremena in letine	Močeradi napovedujejo letino
obred: <i>obrin</i>	Samosevec Anton Kuk
obred: <i>pokrivnc</i>	Kako so strici mendrali
obred: <i>rešet</i> – sprejemanje mladeničev med fante	Rešet
obred: sprejemanje sončeve moči	Žarni kamen
obred: <i>tridan</i> ali <i>tradun</i> – obred ob poletnem sosticiju	Tridan
obredi ob rodni luni	Kako je Fajt postal svojeverec
obredi v Babji jami	Kako so postavili temenike
obredi v zvezi z vodo	Vodni duh Mahojc; Vseved za vodo
obredi za dež	Vadrine
obredje ob poletnem kresu	O pticah; Stara voda
obredje ob pomladni polni luni	Pri starih kamnih
obredje ob umiranju in smrti	Od tu na oblake
obredna jama za zaprisežene	Divja ali Babja jama pod Vrtačami
obredni prostor	Divja ali Babja jama pod Vrtačami; Kamrtna ni mrtva; Skrivnostne Padence; Vodni duh Mahojc
obredno kuhanje repe na predpustni večer	Skala Trebež
obredno sprejemanje deklic med dekleta	Dévince
obredno umivanje	Dévince; Dobnik; Kamrtna ni mrtva; Sopot beštrnik
<b>obren</b>	Od grmina do danes
<i>obrenc</i> (za uničevanje hudega duha, bolezni in urokov)	Nubernik
<i>obrlonc</i> (lonc za obredno kuhanje)	Skala Trebež
očiščenje bolezni in hudega duha	Kamen na Očni
odgovori na prošnje (glej tudi prošnje)	Prepadce
odnos starovercev do okolice	Ali je odmev pračasa?; Noč polne lune; O pticah; Od grmina do danes; Od tam je videti luna veliko večja; Od tu na oblake; Oglarska prisega Janezu Strgarju leta 1965; Pogovor z Janezom Strgarjem; Samosevec Anton Kuk; Soča, življenje ob njej in z njo; Valentin in brezkončna tema kot spoznanje novega sveta
odnos do dehnarja	Noč polne lune
odnos do narave	Ali je odmev pračasa?; O pticah; Od tam je videti luna veliko večja; Oglarska prisega Janezu Strgarju leta 1965; Soča, življenje ob njej in z njo; Valentin in brezkončna tema kot spoznanje novega sveta
odnos do smrti in umrlih	Pogovor z Janezom Strgarjem; Samosevec Anton Kuk

Pojem (vsebina)	Naslov pripovedi
odnos do večinske vere	Od grmina do danes; Od tu na oblake; Samosevec Anton Kuk
odnos med spoloma	Od tu na oblake
odnos novovercev do strare vere	Od grmina do danes
ognjena moč	Ognjeni kamni
ognjeni ris	Kamen na Očni
otročstvo starovercev	Cividin ali Šveler; Da gre za načrtovano srečanje, je prisegal Tajbr; Kako Marko postane Krivic; Od grmina do danes
<b>ozben, ozbenanje</b> (oberd)	Janez Jug razkrije Ozbenovo korito; Kako so postavili temenike; Kopoviščar Anton Jug marsikaj zamolči; Luna v celku; Od grmina do danes; Od tu na oblake; Pavel Medvešček postane kačarski vajenec – pridruženi kačar; Pogovor z Janezom Strgarjem; Samosevec Anton Kuk
<b>Padence</b>	Samosevec Anton Kuk; Skrivnostne Padence; Trojak
pastirski praznik	Belinovo in Rinka; Skrivnosti črnega roga
<i>petrorog</i> : kamnita plošča	O kresovanju; Petrorog, skrivnostna kamnita plošča v dolini Idrije
plodnost	Janova vrnitev; Muževna peč; Od grmina do danes; Rogomož; Skala Trebež; Skrivnosti črnega roga; Zaobljubna skala
podzemni svet	Dobnik; Podzemni svet; Samosevec Anton Kuk
<b>pogačija</b> (obred)	Pogačija ali tridnevno uživanje pogače
poimenovanja	Batnik; O pozdravljanju nekoč; Pozabljene besede; Stara glava
poimenovanje svetih mest	Jesenjak; Kako so dobila svetišča svoja imena; Oglarska prisega Janezu Strgarju leta 1965
povezanost z naravo in izročilom	Noč polne lune
praznične jedi, posebne jedi	Bizet in Brezar; Bužilje kot spomin na lakoto; Da gre za načrtovano srečanje, je prisegal Tajbr; Kako so postavili temenike; Noč polne lune; Od tu na oblake; Pogačija ali tridnevno uživanje pogače; Samosevec Anton Kuk; Skala Trebež; Skrivnosti črnega roga; Sopot beštrnik; Škuržji strici; Vadrine; Žompa kot obredna jed
predmeti iz Kamrtne	Kako je Fajt postal svojeverec
predmeti iz uničenega svetišča Dujence v Mrzlem potoku	Svetišče Dujence v Mrzlem potoku
predmeti za vedeževanje	Vidonka Hajdina
prehajanje v večinsko vero	Od tu na oblake
prošnja (prošnje)	Čisto ženska stvar; Drevesni duh; Noč polne lune; Od tu na oblake; Pavel Medvešček postane kačarski vajenec – pridruženi kačar; Steljc kot prošnja ali zahvala; Valentin in brezkončna tema kot spoznanje novega sveta
prošnja Nikrmani	Od tu na oblake; Steljc kot prošnja ali zahvala
prošnja zduhcu plodnosti	Valentin in brezkončna tema kot spoznanje novega sveta
prošnje in zahvale namesto molitev	Od tu na oblake
prošnje za dež	Čisto ženska stvar; Pavel Medvešček postane kačarski vajenec – pridruženi kačar
prošnje za dobro letino	Pavel Medvešček postane kačarski vajenec – pridruženi kačar
prošnje za rodnost in za dobre ženine	Drevesni duh
Prvejk (svetišče stare vere)	Brusčin in petstoletno drevo
pust (glej še <i>košliza</i> in maske)	Čisto ženska stvar; Kotlar iz Velendola; Noč polne lune; Pust na Čepovanskih Vršah; Pust v Dolgem Lazu in okolici; Šembre v Šembijah in okoliških zaselkih; Trojak
pust: spremljevalci	Pust v Dolgem Lazu in okolici
pustna obleka: <i>oprenc</i>	Pust na Čepovanskih Vršah
pustne maske (glej tudi maska)	Šembre v Šembijah in okoliških zaselkih
pustni obred	Pust v Dolgem Lazu in okolici
pustovanje	Pust v Dolgem Lazu in okolici; Šembre v Šembijah in okoliških zaselkih
<i>šklafedrini</i> (spremljevalci)	Pust v Dolgem Lazu in okolici

Pojem (vsebina)	Naslov pripovedi
puščavniki	Belinovo; Belinovo in Rinka; Bizet in Brezar; Brezarjeva samoč ali samozdravljenje; Brusčin in petstoletno drevo; Da gre za načrtovano srečanje, je prisegal Tajb; Dobnik; Frlin presenetil; Kamrtna ni mrtva; Lunin zdenec; Puščavnik Grmač; Samosevec Anton Kuk; Skrivnostne Padence; Trojak; Vadrine; Zelena kačja glava kot varuhinja semen
<b>pušpan</b> ali <i>kostenik</i>	Bizet in Brezar; Brat je drevo, moja sestra pa reka; Bršlin: pomladno praznovanje v okolici Srednjega; Čisto ženska stvar; Divja ali Babja jama pod Vrtačami; Noč polne lune; Od grmina do danes; Od tu na oblake; Pozabljeni buštnik; Pust na Čepovanskih Vršah; Pušpan in dulc; Pušpanov Tonin; Samosevec Anton Kuk; Samotar Jerin; Skrivnostne Padence; Valentin in brezkončna tema kot spoznanje novega sveta; Vodni duh Mahojc; Zimski kres
<i>rakova moč</i>	Noč polne lune
<i>rakovo</i> (23. junij)	Noč polne lune
razlage (kako je nastal(a) ...)	Brist molči; Brusčin in petstoletno drevo; Dob na Vrhovskem Kuku; Hrobnik; Kako je nastajal svet okoli nas; Kako je nastal svet; Kako je nastala taura; Kako je nastala zemlja in življenje na njej; Kako je nastalo Belo brdo, Jelenk in Jazbenk; Kako je nastalo Sleme; Kako so dobila svetišča svoja imena; Tretji svet; Vsakih petsto let
razporeditev vladanja svetovom	Od zemlje do nadsveta
<i>reperca</i> (glasbilo)	Bizet in Brezar
Rinka (vrtača)	Belinovo in Rinka; O Rinki
<i>rjepušč</i> (ob spravilu repe)	Rjepušč
<i>rokavc</i> (skleda ob kateri so prisekali)	Svetišče Dujence v Mrzlem potoku
<i>rokavc</i> (staroverska poroka)	Zimski kres
romanje	Devet enakih kamnov; Drevesni duh; Pogovor z Janezom Strgarjem; Sam okoli Jelenka; Trije strici okoli Jelenka
<i>samoč</i> (samozdravljenje)	Brezarjeva samoč ali samozdravljenje; Da gre za načrtovano srečanje, je prisegal Tajbr; Zdravilec in vidon Gadič
semena (oskrba za skupnost)	Zelena kačja glava kot varuhinja semen
skala Trebež	Skala Trebež
skala z vrezanim ozvezdjem Močerada	Močeradi napovedujejo letino
skrunitev / uničenje svetih mest (glej tudi vandalizem)	Belinovo; Brat je drevo, moja sestra pa reka; Divja ali Babja jama pod Vrtačami; Dob na Vrhovskem Kuku; Frlin presenetil; Kačar; Kako so postavili temenike; Kamrtna ni mrtva; Koprivnikov kamen; Luna v celku; Matjari tudi za oplet; Molid; O kresovanju; O pticah; Od grmina do danes; Od tu na oblake; Oskrunitev Vodrnica; Pavel Medvešček postane kačarski vajenec – pridruženi kačar; Perunk; svetišče stare vere; Pogovor z Janezom Strgarjem; Rogomož; Samosevec Anton Kuk; Samotar Jerin; Skrivnostne Padence; Sončno svetišče Škeljak; Sopot bestrnik; Stara dolinica; Stara sveta gora; Svetišče Dujence v Mrzlem potoku; Šlehur pride s Štajcnom; Škavcn; Štajcn pride v mesto; Valentin in brezkončna tema kot spoznanje novega sveta; Videc; Vodni duh Mahojc; Zdravljenje v Babji jami; Zduhec metulj Jožeta Pangerca; Žarni kamen
sonce	Bizet in Brezar; Bleščin; Brat je drevo, moja sestra pa reka; Da gre za načrtovano srečanje, je prisegal Tajbr; Divja ali Babja jama pod Vrtačami; Dvoglava skala; Izvir Živnik; Jazbenk tudi kot daritveni prostor?; Jesenjaki; Kako je Fajt postal svojeverec; Kako je nastal svet; Kako je nastal svet okoli nas; Kako so dobila svetišča svoja imena; Kako so postavili temenike; Kako so šli na zelšč; Kamen na Očni; Kamrtna ni mrtva; Kobilja glava; Luna v celku; Molid; Nevidna stran neba; Noč polne lune; O kresovanju; Od grmina do danes; Od tu na oblake; Pavel Medvešček postane kačarski vajenec – pridruženi kačar; Pogovor z Janezom Strgarjem; Samosevec Anton Kuk; Skrivnostne Padence; Sončeva kabrc; Sončno svetišče Škeljak; Stara dolinica; Stara sveta gora; Tridan; Trigl; Valentin in brezkončna tema kot spoznanje novega sveta; Videc; Zeleni močeradovec; Zimski kres; Žar kamen; Žarni kamen
sončni <i>molid</i>	Molid
sončni vzhod	Žarni kamen
sončno svetišče	Jesenjak; Od grmina do danes; Odkrivanje skrivnosti Škeljaka; Sončno svetišče Škeljak
<i>srcint</i> ( <i>Nebernik</i> ; obredna in zdravilna rastlina)	Da gre za načrtovano srečanje, je prisegal Tajbr; Nebernik; Srcint

Pojem (vsebina)	Naslov pripovedi
stara vera (splošno)	Cividin ali Šveler; Da gre za načrtovano srečanje, je prisegal Tajbr; Izpoved Štefana Krajnika; Kako so postavili temenike; Noč polne lune; O kresovanju; Od grmina do danes; Od tu na oblake; Oglarska prisega Janezu Strgarju leta 1965; Pavel Medvešček postane kačarski vajenec – pridruženi kačar; Pogovor z Janezom Strgarjem; Samosevec Anton Kuk; Samotar Jerin; Soča; življenje ob njej in z njo; Tridan; Valentin in brezkončna tema kot spoznanje novega sveta
staroverci	Bolantin; Kačar; Neznani dezertar; Škuržji strici; Umrli za staro vero
staroverci po vojni	Pogovor s Frlinom; Štajcn pride v mesto
staroverske igre	Dajber; Frlin presenetil; Samosevec Anton Kuk; Škuržji strici; Trojak
staroverski obredi	(glej obred)
staroverstvo na mejnem prostoru z Italijo	Cividin ali Šveler
staroverstvo v domači hiši (poroka, rojstvo, otroci, vzgoja ipd)	Bizet in Brezar; Cividin ali Šveler; Čisto ženska stvar; Da gre za načrtovano srečanje, je prisegal Tajbr; Drevent; Kako Marko postane Krivc; Od grmina do danes; Od tu na oblake; Valentin in brezkončna tema kot spoznanje novega sveta; Zimski kres
<b>steljc</b> – prošnja ali zahvala	Steljc kot prošnja ali zahvala
strici	Kako je Fajt postal svojeverec; Kako so strici mendrali; Noč polne lune; Od tu na oblake; Samosevec Anton Kuk; Škuržji strici; Umrli za staro vero
<b>sušec</b> (hlebček)	O kresovanju
sveta gora Orlič	Zdravilec in vidon Gadič
sveta in zaznamovana drevesa	Belinovo in Rinka; Brat je drevo, moja sestra pa reka; Brusčin in petstoletno drevo; Črnivc, zimzeleni hrast; Da gre za načrtovano srečanje, je prisegal Tajbr; Dajber; Divja ali Babja jama pod Vrtačami; Dob na Vrhovskem Kuku; Dobnik; Janez Jug razkrije Ozbenovo korito; Kopoviščar Anton Jug marsikaj zamolči; Lajtne pri Jazbenku; Luna v celku; Mrzlaležina; O kresovanju; O Rinki; Od grmina do danes; Perunk, svetišče stare vere; Pogačija ali tridnevno uživanje pogače; Pri starih kamnih; Tarogova češnja; Zaznamovano drevo; Znamenita lipa v Zagomili
svetišča, sveta mesta	Belinovo; Belinovo in Rinka; Brat je drevo, moja sestra pa reka; Brusčin in petstoletno drevo; Cinč; Cividin ali Šveler; Da gre za načrtovano srečanje, je prisegal Tajbr; Dajber; Dehnarjev kolimbar; Dobnik; Frlin presenetil; Jelenov duh; Jesenjaki; Kačar; Kako je Fajt postal svojeverec; Kako so dobila svetišča svoja imena; Kako so postavili temenike; Kamrtna ni mrtva; Kobilja glava; Kopoviščar Anton Jug marsikaj zamolči; Koprivnikov kamen; Noč polne lune; O kresovanju; Od grmina do danes; Od tu na oblake; Odkrivanje skrivnosti Škeljaka; Oskrunitev Vodrnice; Pavel Medvešček postane kačarski vajenec – pridruženi kačar; Perunk, svetišče stare vere; Pogovor z Janezom Strgarjem; Ponovno srečanje z Janezom Strgarjem; Pust na Čepovanskih Vršah; Samosevec Anton Kuk; Skrivnosti črnega roga; Skrivnostne Padence; Šlehur pride s Štajcnom; Sončno svetišče Škeljak; Sopot beštrnik; Štajcn pride v mesto; Svetišče Dujence v Mrzlem potoku; Vadrine; Videc; Vodni duh Mahojc; Vsakih petsto let
svetišče Belina	Belinovo
svetišče dehnarjev: <b>žunik</b>	Noč polne lune
svetišče Kompilj	Perunk, svetišče stare vere
svetišče Svetok	Dobnik
svetišče v Mrzlem potoku	Frlin presenetil
svetišče v Vodnem dolu	Koprivnikov kamen
Škeljak (sončno svetišče)	O kresovanju; Odkrivanje skrivnosti Škeljaka; Sončno svetišče Škeljak
škavna (bivališče)	Kako je Fajt postal svojeverec
šklindra (past)	Orlič za dehnarja
škrlak (zavetišče)	Noč polne lune
<b>špilenje</b> (obred)	Od grmina do danes
tajber (pijača)	Tajber
<b>talič</b> (prošnja)	Pavel Medvešček postane kačarski vajenec – pridruženi kačar
<b>temenik</b> (začetna točka tročana)	Kako so postavili temenike
<b>tirmrnik</b> (mejno drevo)	Kako je Fajt postal svojeverec

Pojem (vsebina)	Naslov pripovedi
<b>trebernik (tribernik)</b> (oznaka na grobu)	Od grmina do danes; Od tu na oblake
<b>tretja moč</b>	Črnicv, zimzeleni hrast; Divja ali Babja jama pod Vrtačami; Gnezdo čudakov; Kačja jama in brezno Kačja hrupa; Pogovor z Janezom Strgarjem; Prepadce; Samosevec Anton Kuk; Temljani; Vseved za vodo; Zavinka; Zlat orel, bela kača in črn volk
<b>tretje oko</b>	Pogovor z Janezom Strgarjem; Samosevec Anton Kuk
<b>tretji svet</b>	Gobar v tretjem svetu; Kako je nastalo Belo brdo, Jelenk in Jazbenk; Kako je nastalo Sleme; Muževna peč; Od zemlje do nadsвета; Tretji svet; Zavinka
<i>triber</i> (3 točke v ravni črti)	Trigl
<b>tročan</b>	Črnicv, zimzeleni hrast; Devet enakih kamnov; Kako so postavili temenike; Matjari tudi za oplet; Obrenk; Od tu na oblake; Oglarska prisega Janezu Strgarju leta 1965; Pri starih kamnih; Sam okoli Jelenka; Samosevec Anton Kuk; Tamora; Trigl; Valentin in brezkončna tema kot spoznanje novega sveta; Zavinka
beli tročan	Kačja jama in brezno Kačja hrupa; Lipnik
drevesni tročan	Tri drevesa; Trigl
hišni tročan	Kako so postavili temenike
medvedji tročan (varovalo pred zvermi in hudim duhom)	Medvedje okostje
sajenje dreves v tročanu	Valentin in brezkončna tema kot spoznanje novega sveta
tročan (trigl)	Trigl
tročan (tronjc) 3 vrhov	Zavinka
tročan: Babja jama, Kotel pod Pršem, skala Škurblja	Oglarska prisega Janezu Strgarju leta 1965
velik lunin tročan (Orlova glava, Kojca, Porezen)	Zlat orel, bela kača in črn volk
vodni tročan	Brusčin in petstoletno drevo; Vadrine; Valentin in brezkončna tema kot spoznanje novega sveta
tročan na pokrovu peči	Valentin in brezkončna tema kot spoznanje novega sveta
tročan na vratih	Valentin in brezkončna tema kot spoznanje novega sveta
tročan stavb	Samosevec Anton Kuk
tročan v prostoru (izvir Počivalo, Rinka in Jelenk)	Jelenova gora
<i>tron</i>	Belinov tron; Gomila pri Zagomili; Jakobov ali Belinov vrh; Molid; Stara sveta gora
umor, uboj	Da gre za načrtovano srečanje, je prisegal Tajbr; Jože Pangerc pripoveduje o Tajuti; Kačar; Od tu na oblake; Predmeti neznanca; Prepadce; Umrl za staro vero; Za kazen v nevidno stran neba
<i>vadrina</i> (častilka vodnega duha, vremenarka, čarovnica)	Vadrine
vandalizem nad staroverskimi simboli (glej tudi skrunitev svetih mest)	Bepic in Karlin; Brezno v Ajdincih; Črna Baba; Divja ali Babja jama pod Vrtačami; Kako so postavili temenike Od grmina do danes; Oglarska prisega Janezu Strgarju leta 1965; Oskrunitev Vodrnice; Rogomož; Sončno svetišče Škeljak; Stara sveta gora
<b>varovala</b>	Belinovo in Rinka; Bejrč; Bleščin; Brat je drevo, moja sestra pa reka; Cinč; Čisto ženska stvar; Dajber; Dehnarjev kolimbar; Dehnarjev rojstni dan; Dévince; Divja ali Babja jama pod Vrtačami; Frlin presenetil; Jarem za drugi namen; Jerina peče vest; Kačja jama in brezno Kačja hrupa; Kaj bo ostalo od zadnjega dehnarja?; Kako je Fajt postal svojeverec; Kako so postavili temenike; Lintvarni kamni iz apnenice; Medvedje okostje; Muževna peč; O zelenem kamnu, ki ni postal kačja glava; Od grmina do danes; Od tu na oblake; Nepričakovano srečanje; Pogačija ali tridnevno uživanje pogače; Pogovor z Janezom Strgarjem; Ponovno srečanje z Janezom Strgarjem; Samosevec Anton Kuk; Skrivnostne Padence; Pušpan in dulc; Sopot beštrnik; Svetišče Dujence v Mrzlem potoku; Šlehur pride s Štajcnom; Tajber; Tarogova češnjaja; To čaka tudi tebe; Zavinka
<i>véderine</i> (upravljalke Dévinc)	Dévince
vedeževalec, vedeževalka, <i>vidon</i> , <i>vidonka</i>	Brezno v Ajdincih; Devet enakih kamnov; Dévince; Koreninski kamni; Črna vahta kot najstrožje varovana skrivnost; Kamni za vedeževanje; Šlehur pride s Štajcnom; Medvedje okostje; Noč polne lune; Samotar Jerin; Vidonka Hajdina; Zdravilec in vidon Gadič

Pojem (vsebina)	Naslov pripovedi
vedeževanje	Bejrc; Bizet in Brezar; Cinč; Črna vahta kot najstrožje varovana skrivnost; Dajber; Devet enakih kamnov; Izpoved Štefana Krajnika; Jože Pangerc pripoveduje o Tajuti; Kamni za vedeževanje; Lintvarni kamni na dimniku; Medvedje okostje; Močeradi napovedujejo letino; Noč polne lune; O kresovanju; O luni, ki je še ni; Od grmina do danes; Petrorog, skrivnostna kamnita plošča v dolini Idrije; Pogovor s Frlinom; Pogovor z Janezom Strgarjem; Samotar Jerin; Skrivnosstne Padence; Soča, življenje ob njej in z njo; Šlehur pride s Štajcnom; Vseved za vodo; Zvezde določajo, kakšno zdravilno moč ima kraj
vloga starih strašev pri razvoju staroverskih otrok	Od grmina do danes
vloga žensk v stari veri	Kako so postavili temenike
vraže in uroki, zarotitev in zaklinjanje	Devet enakih kamnov; Noč polne lune; Od tu na oblake; Pogačija ali tridnevno uživa pogače; Pozabljeni buštnik; Pust na Čepovanskih Vršah; Rogomož; Samosevec Anton Kuk; Samotar Jerin; Soča, življenje ob njej in z njo; Škavcn; Trigl; Vadrine; Valentin in brezkončna tema kot spoznanje novega sveta; Vidrež; Zdravljenje v Babji jami; Zeleni močeradovec
<i>vučja južna</i> (običaj)	Brat je drevo, moja sestra pa reka
vzdevki starovercev	Brat je drevo, moja sestra pa reka; Cividin ali Šveler; Jerina peče vest; Nubernik; Pušpan in dulc; Pušpanov Tonin; Skrivnostne Padence; Samosevec Anton Kuk; Trije strici okoli Jlenka
zapriseženi	Obrenk; Samosevec Anton Kuk; Samotar Jerin; Stara voda; Znamenita lipa v Zagomili; Žompa kot obredna jed
zaznamovana drevesa	<i>(glej sveta in zaznamovana drevesa)</i>
zdravilec (zdravilka)	Bizet in Brezar; Jakobov ali Belinov vrh; Jože Pangerc pripoveduje o Tajuti; Koreninski kamni; Samotar Jerin; Zdravilec in vidon Gadič; Zdravilec Kraut
zdravilna, zdravilno	Belinovo; Jakobov ali Belinov vrh; Jlenova gora; Jože Pangerc pripoveduje o Tajuti; Molid; Samotar Jerin; Skala Trebež; Toni Zapotoški; ; Zdravilec in vidon Gadič; Zdravljenje v Babji jami; Zemeljski kamni; Žarni kamen
zdravilna moč	Jakobov ali Belinov vrh; Molid; Žarni kamen
zdravilna voda	Belinovo; Skala Trebež
zdravilna zelišča	Belinovo; Jlenova gora; Jože Pangerc pripoveduje o Tajuti; Samotar Jerin; Toni Zapotoški; Zdravilec in vidon Gadič; Zdravljenje v Babji jami; Zemeljski kamni
zdravilno kopanje	Zdravljenje v Babji jami
zdravilstvo, zdravljenje	Samotar Jerin; Toni Zapotoški; Trojak; Zdravilec in vidon Gadič; Zdravljenje v Babji jami; Zemeljski kamni
masaža, topla ilovica, zelišča	Bizet in Brezar; Jože Pangerc pripoveduje o Tajuti; Zdravilec in vidon Gadič; Zdravilec Kraut
zdravljenje določene bolezni na določenih mestih	Zdravljenje v Babji jami
zdravljenje s kamni	Jože Pangerc pripoveduje o Tajuti; Kamni žilniki; Koreninski kamni; Mrtvaški kamni ali moči teme; Ognjeni kamni; Zdravljenje v Babji jami; Zemeljski kamni
zdravljenje s polaganjem rok	Bizet in Brezar; Samotar Jerin
zdravljenje s tročanom	Samotar Jerin
zdravljenje s <i>trojakom</i>	Trojak
zdravljenje z votlimi risi	Bizet in Brezar
zdravljenje z zemeljskimi kamni (kamni v obliki človeka ali dela telesa)	Zemeljski kamni
<b>zduhec</b>	Dajber; Noč polne lune; Od tu na oblake; Pogovor z Janezom Strgarjem; Samosevec Anton Kuk; Temljani; Valentin in brezkončna tema kot spoznanje novega sveta; Zduhec metulj Jožeta Pangerca
ognjeni zduhec	Od grmina do danes
vodni zduhec	Od grmina do danes
<i>zduhec zduhca</i>	Dajber
<b>zduhn</b>	Zdravljenje v Babji jami
zibanje kačje glave (obred)	Zelena kačja glava kot varuhinja semen



Pojem (vsebina)	Naslov pripovedi
zimski kačja glava	Kačar; Kako so postavili temenike; Zdravljenje v Babji jami
znaki v gozdu	Brat je drevo, moja sestra pa reka
zvezde	Belinovo in Rinka; Bizet in Brezar; Brat je drevo, moja sestra pa reka; Brist molči; Cividin ali Šveler; Dob na Vrhovskem Kuku; Kako je nastajal svet okoli nas; Kako je nastal svet; Kako je nastalo Belo brdo, Jelenk in Jazbenk; Kako so dobila svetišča svoja imena; Kako so postavili temenike; Močeradi napovedujejo letino; Nevidna stran neba; Noč polne lune; O Rinki; Od tu na oblake; Od zemlje do nadsveta; Pust v Dolgem Lazu in okolici; Samosevec Anton Kuk; Stara sveta gora; Štajnc pride v mesto; Valentin in brezkončna tema kot spoznanje novega sveta; Videc; Zvezde določajo, kakšno zdravilno moč ima kraj
žar kamen	Od grmina do danes; Od tu na oblake; Pogovor z Janezom Strgarjem; Samosevec Anton Kuk; Žar kamen; Žarni kamen
živinozdravilec	Iskanje neznanca; Lipnik; Od tu na oblake
žompa (obredna jed zapriseženih)	Žompa kot obredna jed

#### SLOVARČEK NEKATERIH POJMOV

Pojem	Opis	Slika
<i>ajdna</i>	<i>Ajdna</i> je jesenski obred, ki so ga izvajali na zahodnem pobočju Malega vrha, ko je bila ajda že požeta.	
<i>ašura</i>	<i>Ašura</i> je del veje ali korenike, ki jo je izoblikovala voda.	
Babja jama	Babja jama je najpomembnejše staroversko svetišče na levem bregu Soče. Uničila jo je že gradnja železnice v začetku 20. stoletja.	109
<i>balažija</i>	svetost	
bela kača	Bela kača je bila za staroverce skrivnostna in sveta žival, ki je živela le v podzemlju in je bila nenavadno velika. Imela je sposobnost, da se je v izjemnih trenutkih spremenila v orla in odletela tja, kjer bo lahko kot bela kača v miru živela.	
bela omela	Bela omela je bila za staroverce sveta zel. Ob zimskem kresu so jo obesili v vsaki staroverski hiši. Tam je visela vse do naslednjega zimskega kresa, ko jo je zamenjala sveža veja. Je edina zimzelena rastlina, ki raste iz drevesa in zato nima neposrednega stika z zemljo, ki jo hrani. Zato raste v nadsvetu, kjer dobiva še dodatno moč lune, sonca in zvezd. Njeni listi pripadajo zemlji, bele svetlikajoče jagode pa nebu, kjer prebiva NIKRMANA.	
Belin, Belen, Belist	Belin je duh zdravja, ki je imel na krajih z zdravilno močjo svoj tron. Tam je zdravil ljudi in živali.	48
<i>bleščin</i>	<i>Bleščin</i> je hrošč (mali gozdni govnač, lat. <i>Geotrupes sylvaticus</i> ). Pripada nebu in luni, saj se na robovih lepo vidi njena barva. Pri verovanju starovercev je imel posebno vlogo. Na Zemljo ga je poslala NIKRMANA, da bi nas varoval ob boleznih in na stara leta, ko postanemo betežni. Še posebno pa naj bi pomagal zduhcu v odločilnem času, ko mora zapustiti telo umrlega in se naseliti v novo življenje.	
<i>blistavo drevo</i>	V nekaterih drevesih lahko samo en lunin krajec v letu prebudi Blista. Drevo, v katerem nato prebiva Blist, postane posvečeno drevo, ki raste v obliki srpa ter vpliva na posevke in rodnost. Ima pa tudi zaščitno moč. V nekaterih nočeh lahko rahlo žari, kot bi ga obsijala luna, čeprav jo takrat ni na nebu.	
<i>bobunik, uakač oziroma klicač sonca</i>	<i>Bobunik</i> ali klicač sonca je stara maska. Po hišah je hodila spomladi in jeseni ter vanje prinašala rodnost in obilje. Dan za klicanje sonca ni bil določen. Opravili so ga ob koncu februarja, in sicer v jasnem jutru.	21
<i>bratinja, bratnija</i>	Preden so povsem odrasli, je dehnar mlade ljudi povabil na <i>bratinjo</i> , pogovor in razlago o tem, kako mora staroverec živeti in se obnašati do sočloveka in do narave. Bratinje so bile tri in so predstavljale nekakšno šolo za življenje za staroversko mladež.	
<i>bratist</i>	<i>Bratist</i> je dehnarjev zaupnik. Iz kraja ali okolice je dehnar izbral tri može.	

Pojem	Opis	Slika
brin	Po dehnarjevi pripovedi je celoten grm zdravilen in poln nevidnih sil, ki pomagajo človeku in njegovemu zduhcu, dim iz brinovega lesa pa odganja hudega duha. Nevidno moč imajo tudi brinove jagode, to pa le, če jih nataknemo na vrstico, ki jo nato nosimo okoli vratu, zapestja ali gležnja. Njegov cvetni prah pa očisti oziroma odstrani vso zemeljsko nesnago, tudi tisto, ki se je ne vidi. To sprosti duha in čisto moč iz podsveta, ki gre potem v nadsvet.	
<i>bršlin</i>	<i>Bršlin</i> je pomladno praznovanje, ki ga je že v sredini 19. stoletja zamenjalo jurjevanje. <i>Obršlinje</i> so opravljali v času polne lune, ko so vzbrstela drevesa.	80
<i>brtin</i>	<i>Brtin</i> je iz nagnoja izdelana palica. Verjeli so, da ima posebno moč, ki pomaga pri zdravju in plodnosti. Z njim je razpolagal le gospodar hiše, ki ga je hranil na polici nad vrati izbe. Podedoval ga je sin, ki je prevzel domačijo.	1
<i>brusčín</i>	<i>Brusčín</i> je podoba sveta od sonca do podzemlja s špičnikom, ki poteka skozi sredino in se na nebu zaključí z viležem.	138
<i>bujar</i>	<i>Bujar</i> je kamnita posodica, izklesana iz bulcne.	19
<i>bulcna</i>	<i>Bulcne</i> so prodniki različnih oblik in velikosti. Nabirali so jih v domačih rekah in potokih, saj ne bi pravilno delovale, če ne bi bile iz domačih <i>host</i> (področij).	18, 19, 118, 128, 129
<i>buštnija</i>	<i>Buštnija</i> je navada, ki je bila pri starovercih povezana s smrtjo. Ko je pri hiši kdo umrl, so v posodo, iz katere je umirajoči pil vodo, dali sveže ali posušene <i>buštnike</i> in vejico pušpana. Osmi dan po pogrebu so <i>buštnik</i> oziroma <i>fancon</i> zažgali na ognjišču. Še prej so odstranili <i>tunik</i> in ga shranili, vodo pa zlili pred hišni prag.	53
<i>ciber</i>	<i>Ciber</i> je pijača iz suhih cerovih (hrastovih) listov. Od zimskega kresa do pusta so pili hladnega ali vročega. Pomagal naj bi preprečevati in zdraviti zimske bolezni.	
<i>cint</i>	<i>Cint</i> je iz živalske kosti narejen tročan, ki je imel na enem kraku luknjico za vrstico. Divjim lovcem je služil kot varovalo.	
čišč	Čišč je obredna pijača pri določanju tročanov hišnih in drugih kmetijskih poslopij. Izdelali so ga iz črnega grozdja trte, ki so ji rekli <i>drenuka</i> . Med pa so dodajali le, če je bilo vino namenjeno zapriseženim ali dehnarju.	
črna vahta, vahtarji	Črna vahta je bila najbolj varovana skrivnost starovercev. Skrbela je za varnost staroverske skupnosti. <i>Vahtarji</i> so biti odločni, bojeviti in izredno zanesljivi neporočeni možje ali fantje. Njihova naloga je bila, da so ščitili staroverce in preprečevali vsakršno nasilje nad njimi. O vsem so se dogovarjali z dehnarjem. Po posvetu z njim so sprejemali odločitve za ukrepanje in delovanje. Nevarne vohune in zagrizene sovražnike stare vere so brez usmiljenja onesposobili in pohabili, tako da so po tem le še životarili. Obsodbe niso nikoli izvršili v domačem kraju, ampak na mestu, kjer je bil obsojeni na obisku, po opravih, na romanju ali veselici. Skrito delovanje vahtarjev je gotovo pripomoglo k temu, da se staroverci niso počutili ogrožene.	50
črni rog	Črni rog je pripadal nekemu starejšemu verovanju. Častilci črnega roga so bili znani po tem, da niso priznavali nobene oblasti, niti posvetne, niti cerkvene. Prepričani so bili, da so sposobni narediti vse, kar njihova skupnost potrebuje. Njihov vodja je bil enakoverden ostalim častilcem, le da je imel sposobnost vodenja. Največje vrednote so bile poštenost, zvestoba in spoštovanje dane besede. Ker naj bi bil črni rog simbol plodnosti, so ga najpogosteje obiskovale ženske, ki niso mogle zanositi. Starejši ljudje so zanj vedeli, a se je o njem bolj malo govorilo. Nekateri so na skrivaj hodili v jamo predvsem takrat, ko je kazalo, da bo letina slaba. Dehnar se o njem ni nikoli pogovarjal in ničesar izrekel. Tudi imenoval ga ni nikoli, vendar pa njegovega čaščenja ni prepovedal. Do prve vojne je bil v Kavkni jami nad Lazami. Ko so odšli prebivalci v begunstvo, naj bi ga oskrunili, po končani vojni pa nihče ni vedel, kam so ga skrili.	32, 38, 39
<i>dajber</i>	<i>Dajber</i> je bil vplivni vodja vseh dehnarjev na Cerkljanskem.	
<i>daunc</i>	<i>Daunc</i> je staroverec. V 19. stoletju so se staroverci na področju Baške grape tako označevali, nato pa je beseda potonila v pozabo in se ohranila le še v imenu hriba Davinec, po domače Daunc (vzhodno od Orehka, 872 m).	
<i>deblo</i>	<i>Deblo</i> je rodovna skupnost, ki so jo tvorili stari očetje in matere, skupaj s strici, tetami in starši. Tu se je mladež učila pomembnih življenjskih pravil in opravil.	
dedec = <i>batučí</i>	Dedec je velika čokata skala z nevidno močjo (lokovško poimenovanje, na Vršah mu pravijo <i>batučí</i> ).	

Pojem	Opis	Slika
<i>dednovo</i>	<i>Dednovo</i> je hišni praznik, na katerem so prisotni tudi sosedje in sorodniki, dobrodošel pa je vsak, ki pride mimo. Tako kot kresovanje so ga spremljali duhovi živih in zduhci.	124
<i>dehmar</i>	<i>Dehmar</i> je svečenik. Zastopal in vodil je staroversko skupnost. V staro vero je goreče veroval in o njej največ vedel. Bil je tudi spreten govornik. Že v zibelki ga je izbrala Nikrmana. Deloval je kot zaupnik, spodbujevalec, razsodnik in pojasnjevalec vsega, kar se je nanašalo na verovanje. Sicer pa je bil kot ostali, lahko je bil neporočen stric, ali pa je imel svojo družino in kmetijo.	8, 18, 27, 30, 57b, 114
<i>dévince</i>	<i>Dévince</i> so sveti kraji ob sotočjih, kjer se mešajo vode dveh potokov. Upravljale so jih <i>véderne</i> , ki so tam vedeževale in opravljale razne druge obrede, med njimi tudi nekakšno iniciacijo, ko so deklice postale <i>deve</i> (dekleta).	
<i>Dobožovje</i>	<i>Dobožovje</i> je bil svet prostor pod Kopoviščem. Sredi je rasel hrast, v njegovi krošnji pa je bila zelena kačja glava. Dehmar je na tem mestu izrekal kazni za hude prestopke (posilstvo ali uboj) in sporočal za skupnost pomembne dogodke (npr. kako bodo organizirali pot v begunstvo in kdaj bodo šli ipd).	
<i>drevent</i>	<i>Drevent</i> je drevesce, ki je raslo v skalni razpoki. Ob posebnih priložnostih so ga poiskali in izruvali. Ob rojstvu otroka so ga potem posadili pred domačo hišo, ob pokritju hiše pa so ga postavili na vrh strehe ali dimnika.	
<i>Dujence</i>	Dujence v Mrzlem potoku so bile pomembno svetišče stare vere. Prvič so jih nasprotniki opustošili maja 1902, povsem uničili pa so jih septembra po koncu 1. svetovne vojne.	127–130, 145, 146
<i>dvanajstija</i>	<i>Dvanajstija</i> je dvanajst zapriseženih mož, ki so jih krajani izvolili v vaseh, ki so tvorile takratno župo. S tajnim glasovanjem so izvolili še župana. Sestajali so se po potrebi. <i>Dvanajstijo</i> je skliceval vedno le župan. Reševali so vse težave, ki so pestile takratne prebivalce in soglasno sprejemali vse odločitve.	
<i>fantarija</i>	<i>Fantarija</i> je fantovsko združenje, ki organizira tudi pust.	
<i>frlin</i>	<i>Frlin</i> je nekakšen obesek na oknu splanice. Po smrti naj bi pomagal zduhcu, da pride čim prej mimo vseh ovir, do tistega, kjer bo živel naprej.	122
<i>grmin</i>	<i>Grmin</i> je simbolno znamenje, ki združuje dve živali (kačo in bika) v povezavi s trirogo sekiro, ki jo je oblikovala strela. Ponazarja začetek staroverstva. Varuje pred hudo uro.	sl. 119
<i>gun</i>	<i>Gun</i> je posebna pijača. Izdelovali so ga tako, da so v močeradovec dodali še rdečo mušnico in pasjo smrt (volčja češnja, lat. <i>Atropa belladonna</i> ). Pri pitju so z njim ravnali previdno. Pripravljali in pili so ga večinoma le moški, v zelo redkih primerih pa tudi ženske. Zatrjevali so, da si lahko ob pitju guna vzpostavi tudi stik z Nikrmano, a obredja oziroma postopka niso razkrili. Najprej je bilo treba vzpostaviti povezavo z najbližjo kačjo glavo in šele potem z Nikrmano, česar je bil večinoma sposoben le dehmar.	
<i>hosta</i>	<i>Hosta</i> je občina oz. področje, ki ga je vodil dehmar.	
<i>hostnik</i>	<i>Hostnik</i> je gozdni duh, ki gospodari gozdu. Kadar so jih presenetili, so se zlahka spremenili v drevo ali gozdno žival.	
Jazbenk	Jazbenk je blo sveto mesto starovercev. Skozenj se je umaknila bela kača, ko so jo s hrupnimi deli na železnici pregnali iz Babje jame.	11
Jelenk	Jelenk je sveta gora starovercev. Okoli njega in nanj je vodila romarska pot.	46, 88
jelenova kri	Jelenova kri so v žganje namočeni glogovi sadeži. Verjeli so, da glog raste tam, kjer Nikrmanina moč seva najmočnejše, zato je rastlina v celoti zdravilna.	
<i>kábrca</i>	<i>Kábrca</i> je lončena piščal, ki so jo uporabljali ob praznovanju pri sončni skali. Ni smela biti večja od enega seznja. Narejena je bila v obliki tročana. Dehmarjeva je bila posvečena. Z njo je s piskanjem prišel v stik z Nikrmano in z zduhci. Dobil jo je od predhodnika. Uporabljal jo je le on, velika ali sončeva kabrcpa je bila "ljudska". Nanjo je ob praznikih lahko piskal vsak, ki je to znal. Vse sončeve kabrcce so bile pobarvane z rumeno barvo, ki so jo dobili s kuhanjem češminovega lesa.	64, 66
<i>kačar</i>	Kačar je staroverec. Beseda je sicer pomenila kletvico, ki so jo izrekli pripadniki večinske vere. Za nasprotnike stare vere je kača namreč zlo in hudoba, zato so staroverce z njo poistovetili, vendar starovercev to ni motilo. Kot čistilci kačjih glav so oznako jemali le kot eno izmed številnih imen za poimenovanje skupnosti.	
<i>kačec</i>	<i>Kačec</i> je obredna in kulturna pijača, ki so jo pili le takrat, ko je dehmar poklical zaprisežene v svojo klet.	
kačja glava	Kačja glava je kamen, ki so ga s posebnim obredom ( <i>ozbenanjem</i> ) spremenili v sveti predmet.	61

Pojem	Opis	Slika
<i>kačnica</i>	<i>Kačnica</i> je romanje na goro s kačjo glavo. Nanjo se je vzpenjal vsak sam iz katerekoli smeri, in to v času polne junijske lune, ki je edina omogočala udeležencem toliko svetlobe, da so tja tudi zares prišli. Ves pohodni čas pa je služil tudi temu, da se je staroverec spravil sam s seboj in v sebi marsikaj razčistil in prežvečil. Bil je namreč sam z naravo, nočjo in pričakovanji, ki so ga gnali do kačje glave.	
<i>kajpna</i>	<i>Kajpna</i> je obred, ki so ga izvajali v treh korakih na treh matjarjih, ki so povezani v tročana. Glede na luno so po vrsti opletli vse tri matjare in nanje položili metulja, čmrlja in kačjega pastirja. Zadnje opletanje so zaključili s kresom, do naslednje polne lune pa so oplete sneli in dele postavljali v hleve, na travnike, na ognjišča, da se moč matjarov v tročanu prenese tudi na okolico.	
kamniti ris	Na vrhu hriba Kunik ali Bunik je bil kamniti ris, ki je imel za staroverce poseben pomen. Na tleh je bil krog, ki ga je tvorilo dvanajst kamnov. Osem je bilo svetlih, štirje pa temni. Vsi kamni so pomenili mesece v letu, meseci med temnimi kamni pa letne čase. Med februarjem in majem je bil čas, ko se je v naravi začel novi cikel, zato so ob risu konec maja od sončnega vzhoda do zahoda in potem ob kresu še daleč v noč, opravljali "omlajevanje". Dekleta so takrat v risu tudi plesala. Vse početje udeležencev je bilo namenjeno plodnosti polj in živine.	22
<i>Kamrtna</i>	<i>Kamrtna</i> ali Stari kamen je svetišče v dolini reke Idrijce pri Šebreljah. Mogočno skalo je obdajal kamniti ris.	
<i>kostenik</i>	<i>Kostenik</i> ali pušpan je dobil ime po svoji lastnosti – trdoti, saj je trd kot kost. Včasih je kostenikov grm rasel pri vsaki hiši, saj so ga imeli za večnega zmagovalca nad zimo. V snegu je bil pogled na kostenikov grm kot stalno upanje zelene moči, ki bo premagala zimo. Od zimskega kresa pa vse do pusta so pušpanovi venčki viseli na vratih hiš in hlevov.	
<i>kotunik</i>	<i>Kotunik</i> je v pustni sprevod umeščen preoblikovan <i>bobunik</i> (glej tam).	20
<i>Kozir</i>	<i>Kozir</i> je kozel, sveta žival in močno povezan z belo kačo. Imel je neverjetno moč, ker se je lahko spreminjal, v karkoli je hotel, zato ni čudno, da so ga ljudje videvali v različnih podobah. Nekateri so ga videli, drugi pa ne. Varoval je tudi skrite zaklade. Moč spreminjanja je spretno uporabljal, da je iskalce zakladov speljal na napačno sled ali pot. Za staroverce pa je pomemben, saj je varoval njihove svete kraje.	
kres, kresovanje	Zimski (23. decembra) in poletni kres (23. junija) sta bila med najpomembnejšimi dejanji stare vere, kresove pa so kurili tudi ob drugih priložnostih. Vanje so kot prošnje in zahvale bogu sonca metali sveže brinove in lovorove veje, ki so prasketale. Ob zimskem kresu se sonce "ponovno rodi" in "raste" (takrat je sonce najnižje na nebu in je zato dan najkrajši, potem pa se začne dan daljšati in sonce sveti močnejše). Ob poletnem kresu so dekleta pletla kite iz cvetja in bršljana. Pred kresom in po njem so okoli njega tudi plesala. Ko pa je ogenj pojenjal, so vse kite zmetala na žerjavico. S tem dejanjem sta dobila kres in njegovo oglje magično moč. Z ogljem so so gospodinje na ognjišču zakurile nov ogenj. Oglje pa je imelo tudi zdravilno moč. Ob kresu so gospodinje pripravljale posebne praznične jedi. Pri pripravah na kresovanje je bila udeležena celotna družina, hkrati pa je bil to tudi čas druženja s sosedi. Na kresni čas je bilo vezanih veliko obredov.	96
Kresnik	Kresnik je božanstvo, ki daje kamnom sončno, lunino in zvezdno moč.	
Kresnik	je tudi poseben matjar. V bližini so kurili kresove. Ob njem pa je dehnar opravljal svoje obrede.	
kresnica	Kresnica je ivanjščica. Ko so fantje pripravljali poletni kres, so dekleta po travnikih in pašnikih nabirala kresnice in pletle venčke, ki so jih odnesle domov. Kajti tam narejeni, so imeli še večjo varovalno moč, ki sta jo dodala Kresnik in kres. Venčke so obešali na hišna in hlevska vrata.	
Kresnica, Kresnca	Kresnica (tudi Kresnca) je tudi velika zvezda na koncu oja Velikega in Malega voza. Kresovi so pripomogli, da njena luč ni nikoli ugasnila, niti oslabela. Staroverci so pri vsakem kresu shranili nekaj pepela, vse skupaj pa so ob zimskem kresu odnesli h Kresnikovi skali, kjer so ga posuli okoli nje.	112
<i>krint</i>	<i>Krint</i> je ploščat prodnik, ki ga je staroverski otrok imel pri sebi za zaščito. Ploskev kamenčka je bila vsaj na eni strani razdeljena na štiri dele, oziroma na štiri <i>tročane</i> , ki so imeli sredinsko točko skupno. <i>Krint</i> je seval veliko moč in tako odbijal, kar so jim vsiljevali (= večinsko vero).	6
<i>lintvar</i>	hudi duh	97, 141
luna (pomen v staroverstvu)	Luna ima moč nad celotno naravo. Zelo vpliva na ljudi, živali in rastline, predvsem pa na vodo, ki je vir življenja. Ponekod ničesar ne naredjo, dokler ne vedo, v kakšni podobi je luna.	24, 38, 87, 140

Pojem	Opis	Slika
<i>Mahojc</i>	<i>Mahojc</i> je vodni duh, ki je živel v kanjonu Doblarca. V času suše so mu darovali živalsko kri in ga prosili za dež. Vsakoletno prvo čaščenje se je odvijalo ob pomladnem enakonočju. V zahvalo so mu v tolmun metali vence rož. Po celem telesu je bil poraščen z mahom. Ko je miroval, je bil podoben mahoviti skali in ga zato sploh nisi opazil. Od tod tudi njegovo ime <i>Mahojc</i> .	
<i>matjar</i>	<i>Matjar</i> je naravna pokončna skala ali kamen, ki je lahko zraščen s podlago, lahko pa je tudi postavljen nanjo. Ima svojo moč, zato so ga staroverci čistili na poseben način. Matjari so povezovali rodove prednikov.	
Matjar	Matjar je gora, danes imenovana Stol.	
<i>medežnik</i>	<i>Medežnik</i> je zdravilec. Ime pride iz besede med, ki je bilo eno prvih zdravil.	
<i>medrač</i>	<i>Medrač</i> je posušena češnjeva smola, ki je tekla iz vrezanih znakov na deblu. Počasi se je daljšala in večala ter se končno posušila. Medračji so bili raznovrstnih oblik, nekateri tudi takšni, ki so spominjali na žival, človeka ali rastlino. Ker so nastali iz soka svetega drevesa, so imeli še magično moč, ki so ji rekli <i>čamora</i> .	
<i>mlajanje</i>	postavljanje mlaja	
močerad	Močeradi so bili lunine živali. Njihove živo rumene lise so razporejene po celotnem telesu, kot bi se razletela luna. Živijo predvsem ponoči, podnevi pa spijo pod vlažnim listjem. Ker so svete živali, so nedotakljivi. Njihova uporaba v zdravilstvu in pri nekaterih obredih je zelo strogo določena in v rokah dehnarja.	
Močerad	Močerad ali Mali medved ali Mali voz je ozvezdje, pa tudi zvezda popotnikov in pastirjev.	112
<i>močeradovec, močeradovec</i>	<i>Močeradovec</i> je močeradovo žganje, ki ima v sebi tudi sledi lune, ki se je zajedla v močeradove rumene lise, ko se je ponoči plazil po vlažnih travnikih in poteh.	
Mrtve doline	V Mrtvih dolinah so se zadrževali duhovi prednikov. Naravni kamen, imenovan Baba, ki je stal v Mrtvih dolinah, je bil središče <i>tridana</i> , tridnevnega obreda starovercev.	
<i>navezina</i>	<i>Navezina</i> je obred sprejema novorojenčka v skupnost. Opravili so ga na dan otrokovega rojstva. Najprej ga je moral pregledati zdravilec, ki obreda ni dovolil, če je bilo z otrokom kaj narobe. Ravno izključevanje je bilo razlog, da so obred opustili že davno pred 1. svetovno vojno. Smisel izključevanja je bil, da preprečijo dedovanje telesnih napak, saj se tisti, ki z naveznino ni vstopil v skupnost, ni mogel poročiti s člani skupnosti.	
<i>nebernik (srcint)</i>	<i>Nebernik</i> ali <i>srcint</i> je gorski šetraj (lat. <i>Saturea montana</i> ). Ta "staroverska roža" je zdravilna rastlina. Uporabljali so jih pri staroverskih obredih. Ko so ga že skoraj povsem iztrebili, so ga začeli gojiti.	
<i>nevidnca</i>	<i>Nevidnca</i> je duh vedeževalke Tافرce, ki so jo davno tega obtožili čarovništva in jo zažgali v Čedadu. Ker pa je njenega duha zmedel ogenj z grmade, duh še vedno tava naokoli, ker ne ve, kateremu svetu pripada.	
<i>Nikrmana</i>	<i>Nikrmana</i> (Velika Mat', Velika Baba) je prasila, ki ureja vse na zemlji in je vedno prisotna. Nekateri so jo videli v nočeh, ko so udarjale strele, drugi v oblakih, eni kot žensko, drugi kot konja ali pa v podobi bika, kače in kozoroga.	31, 44, 73
<i>obren</i>	<i>Obren</i> sestavlja 5 bezgovih obročkov, nataknenih na 10 cm dolgo leskovo paličico. Staroverci so ga uporabljali, da so zaposlili roke, kadar so se poglobljeno pogovarjali z Nikrmano ali z zduhcem.	121
<i>obrin</i>	<i>Obrin</i> je obred, ki ga je dehnar uporabljal samo za svete kraje starovercev, kadar je kaj "slabo delovalo". Na kamen kačje glave je v krog potresel rdeči čadron in okoli v trikotnik razporedil 3 liste pušpana, ki so tvorili trikotnik ali tročan.	15
<i>obrlonc</i>	<i>Obrlonc</i> je bil obredna lončena posoda, v kateri so na predpustni večer kuhali kislo repo, bob, spodnjo svinjsko čeljust in lovorovo vejico, na koncu pa so dodali še nekaj pepela z ognjišča. Nato je izbrani moški v obredni obleki odnesel lonec do skale Trebež, kjer je vsebino lonca zlil v posebno vdolbino. <i>Oberlonc</i> je bil namenjen vsem pokojnim in duhu narave, ki je bival na Trebežu in skrbel za rodovitnost celotnega področja.	
<i>ognjenc</i>	<i>Ognjenc</i> je pijača oglarjev. Pili so ga zjutraj, da so se ogreli.	
<i>ovenčanje</i>	<i>Ovenčanje</i> je staroverska poroka na desnem bregu Soče.	
<i>ozben</i>	<i>Ozben</i> je bil natančno voden obred, s katerim so dehnar in zapriseženi iz primerne kamna naredili kačjo glavo (= <i>ozbenali</i> kačje glave).	
<i>ozbenanje kačjih glav</i>	<i>Ozbenanje</i> je obred, ki so ga zapriseženi z rumenim in belim čadronom, pušpanom in vodo opravljali v strugi Doblarca.	147
<i>ožiganje</i>	<i>Ožiganje</i> je obred, ko je novi dehnar od (mrtvega) predhodnika sprejel <i>rogovo kačjo glavo</i> , simbol dehnarja. (Na njej so s segretim noževim rezilom vžgali novo zarezo, ki pomeni novega dehnarja.)	

Pojem	Opis	Slika
Padence	Padence so najpomembnejše staroversko svetišče na desnem bregu Soče.	2
<i>perunc, peruk (perunkul)</i>	<i>Perunc</i> ali <i>peruk</i> so imenovali večji prodnik, ki je bil spodaj raven. Imel je vklesano poševno luknjo, v katero so zapičili trsko. Dehnar je trsko na peruncu prižgal le ob posebnih priložnostih in ko je igral na kábrco.	65
<i>pogačija</i>	Pogačija je obredno pripravlanje pogač. Opravljala se je v avgustu, vendar le ob času polne lune. Dva dni pred polno luno so spekli prvo pogačo iz ržene moke (zahvalna). Drugo so spekli ob polni luni iz pšenične moke (daritvena), tretjo pa dva dni po polni luni iz ovsene moke (prosina). Vse tri so imele na vrhu tročana s sedmimi semeni. Ta del pogače so kasneje zdrobili in ga potresli po njivi (iz zahvalne pogače) in po ognjišču (iz daritvene pogače), sredinski del prositne pogače pa so pomešali s semeni vseh žit, ki jih bodo posejali prihodnje leto.	82–85
<i>pokriesno</i>	<i>Pokriesno</i> se je imenovalo fantovsko dokazovanje moči in hrabrosti. Odvijalo se je prvo nedeljo po kresu v kanjonu Doblarca.	
poletni kresni venček	Ob poletnem kresu so venčke izdelovala predvsem dekleta in otroci. Dan po kresu so ga obesili le nad hišna vrata. Moral je imeti le rumene cvetove, ki so imeli moč sonca. Ker so ga pletli v njegovi bližini, je dobil tudi moč kresa. Služil je kot varovalo pred zlimi duhovi, v hišo pa je prinašal srečo, ljubezen in zdravje. Na svojem mestu je moral ostati do naslednjega kresa, ko so suhe venčke sneli s hišnih vrat in jih na domačem ognjišču zažgali. (Gl. zimski kresni venček)	
polna luna	Polna luna je pri delovanju sil v naravi neizogibna in potrebna. Vse, kar se v polni luni opravi, je mnogo boljše in koristnejše. Njena moč pa prehaja tudi na človeka in živali. Ob polni luni je treba opraviti tudi številna kmečka opravila.	
<i>pološčenka</i>	<i>Pološčenka</i> je cerova voščena goba. Velja za univerzalno zdravilo, ker lajša bolečine, pomaga proti tumorju in deluje kot antibakterijsko sredstvo, krepi pa tudi spolno moč. Zdravilna je samo enoletna goba, stare pa zavržemo.	11
pušpan	Pušpan (tudi <i>kostenik</i> ) je imel izredno varovalno moč, zato so imeli vsi staroverci ob bivališčih posajen grm pušpana. Mrtvecu so dali pušpanovo vejico kot popotnico v svet, kamor je odhajal. Tudi vse skrinje za žito in druga živila so imele kline iz pušpana. Klin kot varovalo je visel tudi na vozu, volovskem jarmu in še kje. Mnogi so ga imeli tudi pri sebi. Pušpanove trske pa so v hiši gorele le takrat, ko je pušpan ob njej ponovno pognal mlade vejice in je s tem v prostor ponovno prišla njegova mlada moč.	
<i>ramaštonja jajca</i>	<i>Ramaštonja jajca</i> so bila včasih obredna jed. Zapriseženi so ji jedli ob pomembnih snidenjih, fantje pa, ko so jih sprejemali v <i>frantarijo</i> . Pripravljali so jo iz jajčec rakove samice, masla in začimb, vendar so osnovnemu receptu dodajali različne začimbe oz. različno količino začimb, kar pa ni bilo javno znano.	
<i>reperca</i>	<i>Reperca</i> je piščal ali <i>pisklca</i> , ki so jo nekoč uporabljali za izganjanje neurja in toče. Narejena je bila iz treh delov. Zapriseženi jo je držal v levi roki, tako da je lahko s prstom zapiral in odpiral luknjico, da je spreminjala ton, z desno roko pa je s <i>tmbrijem</i> udarjal po piščali. Piščali je bilo več, vsaj toliko, kolikor je bilo zapriseženih mož. Ko pa <i>reperca</i> ni preprečila neurja ali toče, jo je moral zapriseženi odnesti k dehnarju na <i>sprhutno</i> . Ta obred je opravil sam, podrobnosti o tem pa se niso ohranile.	43
<i>rešet</i>	<i>Rešet</i> je bil obred, s katerim so mladeniči pri 18 letih postali fantje.	
<i>rjepušč</i>	<i>Rjepušč</i> je tretja jesenska maska. (Prvi jesenski mož z masko je bil pri spravi žitaric, drugi ob spravi sadja, tretji pa <i>rjepušč</i> ob spravi repe, pese, korenja, zelja in krompirja. V izročilu se prva dva nista ohranila.) Ob sebi je imel dva spremljevalca. Tisti z vrečo je nabiral za rjepušča, tisti s košem pa je pobiral <i>terinco</i> , zato so mu rekli <i>terjak</i> . Spremljevalec z vrečo je začel nato nagovarjati prisotne, naj dajo rjepušču jesti. Prineseno blago je spravil v vrečo, <i>terjak</i> pa v koš ter se zahvalil v svojem in imenu vseh tistih, ki bodo te dobrote prejeli. Rjepušč je nato s staro posušeno repo "okadil" dvorišče, hlev, svinjak in kokošnjak, da bi s tem preprečil vstop hudemu duhu, ki prinaša vse mogoče bolezni. Nabrano ( <i>terin</i> ) je bilo namenjeno otrokom in bolnim iz najrevnejših družin, ki so tisto leto v stiski. Komu in koliko bodo odnesli tistim, ki pomoč potrebujejo, pa je vedno odločil dehnar.	36
<i>rokavc</i>	<i>Rokavc</i> je staroverska poroka na levem bregu Soče. Poleg ženina in neveste so se je udeležil le dehnar, ki je obred vodil in obe prič. Potekal je v Babji jami	
<i>rokavc</i>	<i>Rokavc</i> je (tudi) lončena skleda, na kateri so prisegali. Vse zaprisege je vodil dehnar.	129
<i>sáçar</i>	<i>Sáçar</i> je obred, ki ga je opravil dehnar na kraju, kamor so nasprotniki staroverstva nasilno prenesli kačjo glavo. Kraj je potresel s črnim čadronom, da bi izničil sile kačje glave, ki so ostale ujete v tistem prostoru in bi zato motile sile, ki jih bo kačja glava oddajala na svojem pravem mestu.	

Pojem	Opis	Slika
<i>samoč</i>	<i>Samoč</i> je samoozdravljenje (samozdravljenje). Enkrat ali dvakrat na mesec si s prsti obeh rok pregnetel vse mišice in sklepe, nato pa s toplimi krpami zdrgnil in odstranil umazanijo s celotnega telesa. Verjeli so, da je zdravje dobesedno v tvojih rokah, zdrav pa si toliko, kolikor sam narediš za svoje telo.	52
<i>samosevec</i>	<i>Samosevec</i> je otrok, ki je odraščal brez staršev.	
<i>samotnjak</i>	<i>Samotnjak</i> je neporočen moški. V času, ko je Medvešček zbiral pričevanja, so bili skoraj edini, ki so ostali zvesti veri prednikov.	
<i>sedmak</i>	<i>Sedmak</i> je bil vklesan v kamnito ravno ploščo naravnih oblik velikosti okoli 100 x 100 cm. Ne ve se več, če je služil za vedeževanje ali gre za igro, ki so ji rekli <i>sedmak</i> . V sedmih trikotnikih oziroma tročanih so vklesane črtice od 1 do 7. V dveh sredinskih je na levi strani vdolben zadnji lunin krajec, na desni strani pa prvi lunin krajec.	26
<i>skalitna</i>	<i>Skalitna</i> je neke vrste kamnolom. <i>Skalitne</i> kamne so staroverci vgradili v temelje vseh objektov, ki so jih gradili.	
<i>steljc</i>	<i>Steljc</i> je v žleb ukrivljen, s slamico ali vejico spet drevesni list. Nekoč so jih ženske in otroci nosili ali metali na svete kraje, kot so bile gore, skale, drevesa, brezna ali vodni izviri. Za nekatere so bile to prošnje, za druge pa zahvale.	110
<i>strelnik</i>	<i>Strelnik</i> je kamen z žebljem. Ležal je na zunanji okenski polici ali na slamnati strehi, da bi varoval pred strelami.	90, 133
<i>sušec</i>	<i>Sušec</i> je majhen okrogel hlebček iz temne moke s kostanjem na sredini, ki so ga udeleženci kresovanja nosili s seboj in košček darovali ognju, da bi povečali njegovo moč.	
<i>svojeverci</i>	<i>Svojeverci</i> so tisti, ki imajo svojo vero. Tako so se imenovali staroverci ob Idriji.	
<i>ščebrna</i>	<i>Ščebrna</i> je prenosljiva svetilka za svečo.	
<i>škavna</i>	<i>Škavna</i> ali skledica je vdolbina v skali, kjer ostaja voda.	
<i>škavna</i>	<i>Škavna</i> je tudi tradicionalno bivališče, ki so ga uporabljali, ko so več dni zapored delali v gozdu	132
<i>Škeljak</i>	<i>Škeljak</i> je 715 m visok vrh (danes Sv. Jakob), kjer je bilo sončno svetišče.	
<i>škrbeljc</i>	<i>Škrbeljc</i> so uporabljali za izničenje slabih namer obiskovalcev. Pred hišna vrata so takoj, ko je neželeni obiskovanec odšel, prinesli gnojne vile in na enega od rogljev zapičili kos krpe. Vile so nato položili na tla, tako da so roglji gledali v smer, kamor je obiskovalec odšel.	
<i>škrlak</i>	<i>Škrlak</i> je zelo preprosto pastirsko zavetišče, zgrajeno iz neobdelanih kamnov. Ima škrlasto streho.	25
<i>šmelj</i>	<i>Šmelj</i> je barvast vzorec na rokavu puloverja. Pred prvo vojno so bili vsi moški puloverji spleteni na enak način in vedno z belo volno. Ker je tako obstajala možnost zamenjave, ko so jih med vročino pri delu na prostem slekli, so se ženske domislile šmelja, ki pa je bil za vsako hišo drugačen in prepoznaven že na prvi pogled. Šmelj so vedno vpletle v pulover s temnosivo ali rjavo volno.	23
<i>špilenje</i>	<i>Špilenje</i> je obred za dobro letino. Izvajali so ga dan po zimskem kresu tako, da so ob sončnem vzhodu v njivo zapičili tri špile v tročanu.	120
<i>tajtn</i>	<i>Tajtn</i> je dišeča smola neznanega drevesa, ki so jo uporabljali kot kadilo.	
<i>talič</i>	<i>Talič</i> je drobno darilce kačji glavi (v zelen list zaviti delček tistega, kar je povezano s prošnjo, npr. malo domače zemlje, če prosiš, da kačja glava pomaga k večjemu pridelku). Nosili so jih na <i>kačnico</i> z namenom, da kačja glava usliši prinašalčevim prošnjam.	
<i>taura</i>	skala	
<i>temenik</i>	<i>Temenik</i> je glavni vaški tročan. Pred naselitvijo je dehnar izbral poseben kraj na mestu, kjer naj bi nastal zaselek. Tam je v tla zabil nagnojev kol. Naslednji dan so ob treh izbranih trenutkih (ob sončnem vzhodu, opoldne in tik pred zahodom) na mesta, kjer se je končala senca kola, zabili brezove količke. S posebnim obredom, ki ga je vodil dehnar, so potem izbrali enega, ki je postal glavni vaški <i>temenik</i> , od koder so umerili hišne tročane vseh hiš v vasi.	
<i>tirmrnik</i>	<i>Tirmrnik</i> je mejno drevo, ki je raslo na meji dveh gospodarjev ali vasi, vendar si ga ni nihče lastil. Njegova senca je bila dostopna vsem, trave pod takim drevesom ni nihče kosil. Nekoč so pod <i>tirmrnikom</i> odločali o delitvi parcel na posamezne gospodarje po zemljiški odvezi. Imela pa so tudi simbolno moč, tako da so se pod njimi sestajali vaški možje, ko so reševali vsakdanje skupne zadeve. Po letu 1900, ko so stare navade zamirale, so tudi to opustili.	
<i>trebernik ali tribernik</i>	<i>Trebernik</i> ali <i>tribernik</i> je približno 20 cm visoko znamenje, ki so ga tri dni po smrti prinesli na grob staroverca kot spomin na pokojnikovo telo. Zduhec se je namreč iz njega že preselil in zaživel v drugem telesu.	5
<i>tretje oko</i>	izostreno (notranje) oko	
<i>tretji svet</i>	<i>Tretji svet</i> je svet, kjer domujejo luna, sonce in zvezde. Nad njim je le še nadsvet, kjer vlada Nikrmana.	

Pojem	Opis	Slika
<i>trič</i>	<i>Trič</i> je igra s tremi kockami ( <i>cegulami</i> ) za dva ali več igralcev. Enako velike kocke s stranico 3 cm imajo izvrtane eno, dve in tri luknjice. Igralci mečejo kocke in štejejo luknjice. Tisti, ki prvi doseže 13, zmaga. Nekoč so <i>trič</i> uporabljali le dehnarji in črna vahta, kadar niso mogli uskladiti mnenj. Vrgli so kocke in če se se pokazale tri luknjice (torej 3 na eni kocki ali ena na eni in dve na drugi), so sprejeli dehnarjevo rešitev, sicer pa ne.	13
<i>tročan (trigl)</i>	<i>Tročan</i> je navidezna povezava treh točk v trikotnik, verovanje v trojnost. V tročanu so delovale sile, ki so blagodejno vplivale na ljudi in naravo samo.	9, 16, 17, 59, 62, 139
<i>trpin</i>	<i>Trpin</i> je nagrobnik, pa tudi tisti, ki koplje grob.	
<i>tršan</i>	S <i>tršanom</i> so zduhcu kazali pot proti oknu ali vratom, po kateri naj bi odšel in tako skušali pomagati umirajočemu, ki ni mogel umreti. Ko je umrl, so tršan na ognjišču zažgali, saj drugače ne bi učinkoval.	12
<i>truj</i>	<i>Truj</i> je jesenova palica, ki so jo v zahvalo ob Belinovem tronu zapičili v zemljo. <i>Truj</i> pa naj bi pri zdravljenju uporabljal tudi Belin, saj ima peto moč.	10
<i>trukelj</i>	<i>Trukelj</i> je prodnik (eden od treh), ki so ga pred začetkom izdelovanja kope položili na tla. Ko so kopo odprli in odstranili oglje, so pogledali, kako so <i>truklji</i> ogenj prenesli. Vse tri so potem vrgli v vodo. Tisti <i>trukelj</i> , ki ni razpadel, je tako premagal ogenj in imel zato večjo moč od njega. Za te kamne je bilo veliko povpraševanje, saj so odganjali ogenj in strele. Nekateri so jih imeli v hišah in hlevih, da bi jih obvarovali pred požari.	
varovalo	Varovala so predmeti, ki so staroverce varovali pred hudim duhom, zlim pogledom, slabimi mislimi, vsiljevano novo vero, strelu ipd. Največkrat so bili to kamni (npr. <i>žar kamen</i> , ki je varoval vse, kar je bilo v hiši, <i>strelnik</i> pred strelom, <i>krint</i> pred vsiljenim življenjskim slogom, ki so ga propagirali v šolah ipd).	6, 90, 113, 133 idr.
varuh semen	Varuh semen je v posebni leseni skrinji z mnogimi predali v lanenih vrečkah skrbno čuval semna vseh rastlin, ki so jih gojili v okolici. Po treh letih je semena zamenjal, stara pa je dehnar deloma razdelil med reveže, deloma pa so jih odnesli na Tično skalo, kjer so jih pozobale ptice, ki so živa vez med zemljo in nebom. Skrinjo je varovala zelena kačja glava, varuhinja semen, ki so jo postavili na pokrov.	
<i>védenik</i>	videc	
<i>vezič</i>	<i>Vezič</i> je kamen žilnik. Staroverci so si jih ob obiskih izmenjevali. Po dehnarjevem prepričanju naj bi bila to "materialna" potrditev povezanosti enako mislečih družin ali posameznikov na nekem območju, obenem pa še neke vrste pozdrav, ki naj bi pričal o trdnosti ter številu vezi med staroverci.	136
<i>vidon, vidonka</i>	<i>Vidon</i> je videc. Po Jerinovih besedah je <i>vidon medeznik</i> in zdravilec, ki vidi v telo in v snov, ki jo uporablja, in je ob tem še vedeževalec. Kajti vse, kar napove, vidi v očeh in ustih človeka, ki si želi njegovo napoved. To pa še dodatno povejo črte njegovih rok.	
<i>vout</i>	<i>Vout</i> je s kamni ograjen manjhen obredni prostor za daritve in zahvale.	115
<i>vrhin</i>	<i>Vrhin</i> je visoko drevo, ki raste na vzpetinah in vrhovih. Vzpostavljal je stik z nebom, povezoval je zemljo, torej drevesne korenine in drevesno krošnjo, z nebom in s tem tudi z Nirkmano. Za staroverce je veljala prepoved sekanja takih dreves.	
<i>vučja južna</i>	<i>Vučja južna</i> je zelo star običaj, ki sega v čas, ko so se predvsem pozimi naokoli klatili volkovi in napadali drobnico. Dehnar in zapriseženi so izbrali skupino najbolj pretkanih, ki so ponoči varovali živino in lovili volkove. Ob marčni luni se jim je skupnost zahvalila z <i>vučjo južno</i> . V naravi so se poveselili, nekaj dobrega pojedli in popili ter obujali spomine, ki so bili povezani z varovanjem in srečanji z volkovi.	
zarotitev	Z nekaterimi izbranimi besedami, ki jih je podkrepila še kretnja roke, noge ali glave, si koga obvaroval pred hudim, ali pa mu to povzročil. Nekatero ženske so znale in pele tudi zarotitvene pesmi. Z zarotitvenimi reki in uroki pa so odganjale in klicale hudega duha.	



Pojem	Opis	Slika
<i>zduhec</i>	<i>Zduhec</i> je živel v drevesu, izviru, kamnu ali pa v nečem drugem. Poznali pa so dobre in slabe zduhce. Vsak staroverec je imel svojega zduhca, ki je bil njegov varuh in zaupnik. Z njim se je pogovarjal in ga spraševal o vsem, kar ga je zanimalo in vznemirjalo. <i>Zduhec</i> je bil duh pokojnika, ki se je nastanil v drugi podobi. Vsako bitje ima svojega zduhca. Ko telo umre, se iz njega izseli <i>zduhec</i> , ki začasno odide v nadsvet. Stik z <i>zduhci</i> lahko navežemo preko misli, močnih želja ali sanj, a le s tistimi, ki smo jih poznali. Z daljnimi predniki pa lahko stike navezujemo le s pomočjo dehnarja ali <i>vidonov</i> , ki so bili za to usposobljeni in jim je bilo že od rojstva dana sposobnost pogleda v preteklost in prihodnost.	
<i>zduhn</i>	<i>Zduhn</i> pooseblja vse prednike, ki so živeli v hiši in zato hiši prinaša srečo in mir. Predstavlja ga na vrstico obešen bel leseni bel golob z razprtimi krili, ki visi s stropa.	
zelena kačja glava	Zelena barva ponazarja vso živo naravo. Po celotni površini zelene kačje glave so lepo vidna različna okamnena semena, plodovi, gomolji in drugo. Ti namreč v sebi združujejo neverjetno moč in silo, ki sije na vse strani in s tem vpliva na pospeševanje plodnosti vsega živega v naravi. Jajca, ki so bila ob njej razporejena v tročanu, pa so ji dajala še dodatno moč. Pomen jajc je vsakoletno ponovno rojstvo pri rastlinah, živalih in človeku, saj prihaja iz jajca novo življenje, upanje in veselje.	61
zimski kres	Zimski kres so kurili na najdaljšo noč (21. decembra). Sodeloval je vsaj po en prebivalec vsake hiše. Po koncu 1. svetovne vojne, ko je Italija prepovedala kurjenje v naravi, so ga opustili, hišni ogenj, ki je gorel na ognjišču, pa je postal nadomestek zanj. Od takrat dalje so domači sami ob čarobnosti ognja pričakali novo rojeno sonce, ki je premagalo temo.	
zimski kresni venček	Ob zimskem kresu so pletli venčke le iz lobodike, ki je morala imeti vsaj nekaj rdečih jagod. Jagode, ki so med pletenjem odpadle, so z nitjo ponovno prišli. Namenjeni so bili le za hlevska vrata. Odganjali so hudega duha in vse vrste bolezni ter obenem še poskrbeli za rodnost živine. Tako kot poletni so morali tudi ti venčki ostati na vratih vse leto, nato pa so jih zdrobili in vrgli na tla pod živino, v svinjak in kurnik. (Gl. poletni kresni venček)	
<i>znižna</i>	<i>Znižna</i> je vzhajano testo, narejeno z drožmi, oblikovano v nizek hlebček, ki so ga od sredine okrasili z rezi proti obodu. "Sonce" so nato pokrili s kovinskim pokrovom in ga spekli na ognjišču. Na kresni dan so ga na tešče zaužili. <i>Znižno</i> so pripravili le na kresni dan in zgolj staroverci.	
<i>zrnjevka</i>	<i>Zrnjevka</i> je granatno jabolko. Simbolizira plodnost, predvsem duhovno.	
<i>žar kamen</i>	<i>Žar kamen</i> je eden od kamnov, ki so obdajali ognjišče; središče družinskega življenja. Sinovi so v svoj novozgrajeni dom odnesli delček domačega ognjišča. <i>Žar kamen</i> je zagotavljal trdnost in nadaljevanje rodu, obenem pa je varoval vse, kar je bilo v hiši.	
<i>žilniki</i>	<i>Žilniki</i> so prodniki, ki so imeli na površini žile ali črte v drugi barvi kot podlaga. Pri zdravljenju so uporabljali 3, 5 ali 7 <i>žilnikov</i> .	134
<i>žunik</i>	<i>Žunik</i> je bil kraj vseh dehnarjev. Vsak naj bi šel v <i>žunik</i> samo enkrat, preden je postal dehnar. Tam naj bi pred sončnim vzhodom in z eno samo zapriseženo pričo prisegel Nikrmani, da bo vestno in pošteno delal v dobro skupnosti, ki jo zastopa in vodi. Ne ve se, kje je bil.	

**Kraji, od koder izvirajo pripovedovalci**

## Kraji na karti

Št.	Kraj
1	Kred
2	Idrsko
3	Livške Ravne
4	Volče
5	Tolmin
6	Vogrinki, Kambreško
7	Pušno
8	Srednje
9	Avško
10	Draga, Volčanski Ruti
10	Volčanski Ruti
11	Ušnik, Čiginj
12	Sela pri Volčah
13	Podsela
14	Kosi, Kambreško
15	Potravne
16	Močila, Kambreško
17	Kambreško
18	Breščina
19	Markiči
20	Velendol
21	Mišček
22	Zapotok
23	Zarščina
24	Krestenica
25	Kamenca
26	Skale
27	Vrhovlje pri Kožban
28	Slapnik
29	Plave
30	Prilesje
31	Gorenji Log
32	Dolenji Log (Spodnji Log), Avče
33	Tolminski Lom
34	Kremence, Dolgi Laz
35	Dolgi Laz, Kanalski Lom
36	Kanalski Lom
37	Široka njiva, Seniški Breg
38	Avče
39	Levpa

Št.	Kraj
40	Koprivišče, Kal nad Kanalom
41	Kal nad Kanalom
42	Čepovanska Vrata
43	Gorenji Lokovec
44	Čepovanske Vrše
45	Kanal
46	Kanalski Vrh
47	Lužarji, Banjšice
48	Trščaki
49	Rodrež
50	Deskle
51	Banjšice
52	Vrhavč
53	Podlešče
54	Raven, Banjšice
55	Čepovan
56	Dragovica
57	Sveto
58	Kuščarji
59	Zagomila
60	Grgarske Ravne
61	Pičulini, Podlaka
61, 62	Podlaka
62	Jelaršče, Podlaka
63	Puštale
64	Gorenja Trebuša
65	Pri Peči, Ravnica
65	Sedovec, Ravnica
67	Lisec
68	Znojile
69	Loje
70	Jesenice
71	Poljane
72	Police
73	Slap ob Idrijci
74	Šentviška Gora
75	Tilnik
76	Dolenja Trebuša
77	Stopnik

## Kraji zunaj izbranega izseka

Famlje	Laže	Podsabotin	Škocijan
Golac	Lazne	Sajevče	Škoflje
Gorenje Vreme	Log Čezsoški, Prevejk	Šembije	Zagrad
Kanji Dol	Ozeljan		

## Sveta mesta

- Babja jama – najpomembnejše staroversko svetišče
- Belo brdo – svetišče
- Dolenje Nekovo – sončno svetišče
- Dujence v Mrzlem potoku (struga potoka) – svetišče
- Dupelce – obredna jama; v njej je spal in zdravil Belin
- Jazbenk – sveto mesto (brezno)
- Jelenk (787 m) – sveta gora
- Jesenjak – svetišče sonca (z 2,5 m visokim kamnom in 4 dodatnimi so določali letne čase)
- Kamrtna – svetišče
- Kavkna jama – svetišče plodnosti (ena je pod Matajurjem – ta je kartirana, v njej je bil en rog; druga je pri Livških Ravnah – v njej je bil drugi rog)
- Kompilj – svetišče stare vere (na kraju Perunk)
- Korada – žarni kamen; od tu so opazovali sončni vzhod
- Mali vrh – sveti kraj, kjer je stal prvi *grmin*
- Mrzli vrh – sveta gora, kamor so po uničenju Mrzlega potoka prenesli nekaj posvečenih kamnov in drugih predmetov
- Obrenk – trije kamniti krogi, veliki okoli 3 m
- Očna (906 m) – svetišče sončnemu božanstvu
- Ostri kras – Dvoglava skala in reža med obema glavama, kamor so staroverci vklesali različne črte kot sporočila sonca
- Padence – najpomembnejše svetišče na desnem bregu Soče
- Prvejk – svetišče (*brusčin*)
- Sleme – opazovalnica zvezde Kresnce na kresno noč
- Škeljak – sončno svetišče (danes Sv. Jakob, 745 m)
- Tična skala – skala v obliki ptiča, ki čepi v travi (tu so po treh letih hrambe raztresli semena, ki jih je čuvala zelena kačja glava)
- Trniški vrh – mogočna bukev z obeseni 5 *miliči*, ki so budili bukovega duha in s tem preprečevali neurja
- Ukoplce – obredno umivanje. Nekoč sveti kraj, kjer se meša ženska voda (Soča) z moško (Doblarec)
- V Grapi – na desnem bregu Terušnice je manjša ravnica, na kateri se je vršila zaprisega dehnarjev
- veliki beli tročan – zemeljsko srce Nikrmane
- veliki lunin tročan (Škeljak, Korada in Kuk)
- vodni tročan ob izvirih Idrije in svetišče vodnega duha Vodrin
- vodni tročan v Trebuši
- vodni tročan Vogrinke
- Vrhovski Kuk – sveti hrast
- Žarnik (danes Artovlja; 722 m) – na vrhu je stal kamniti matjar, od katerega so bili speljani vsi tročani na tem prostoru

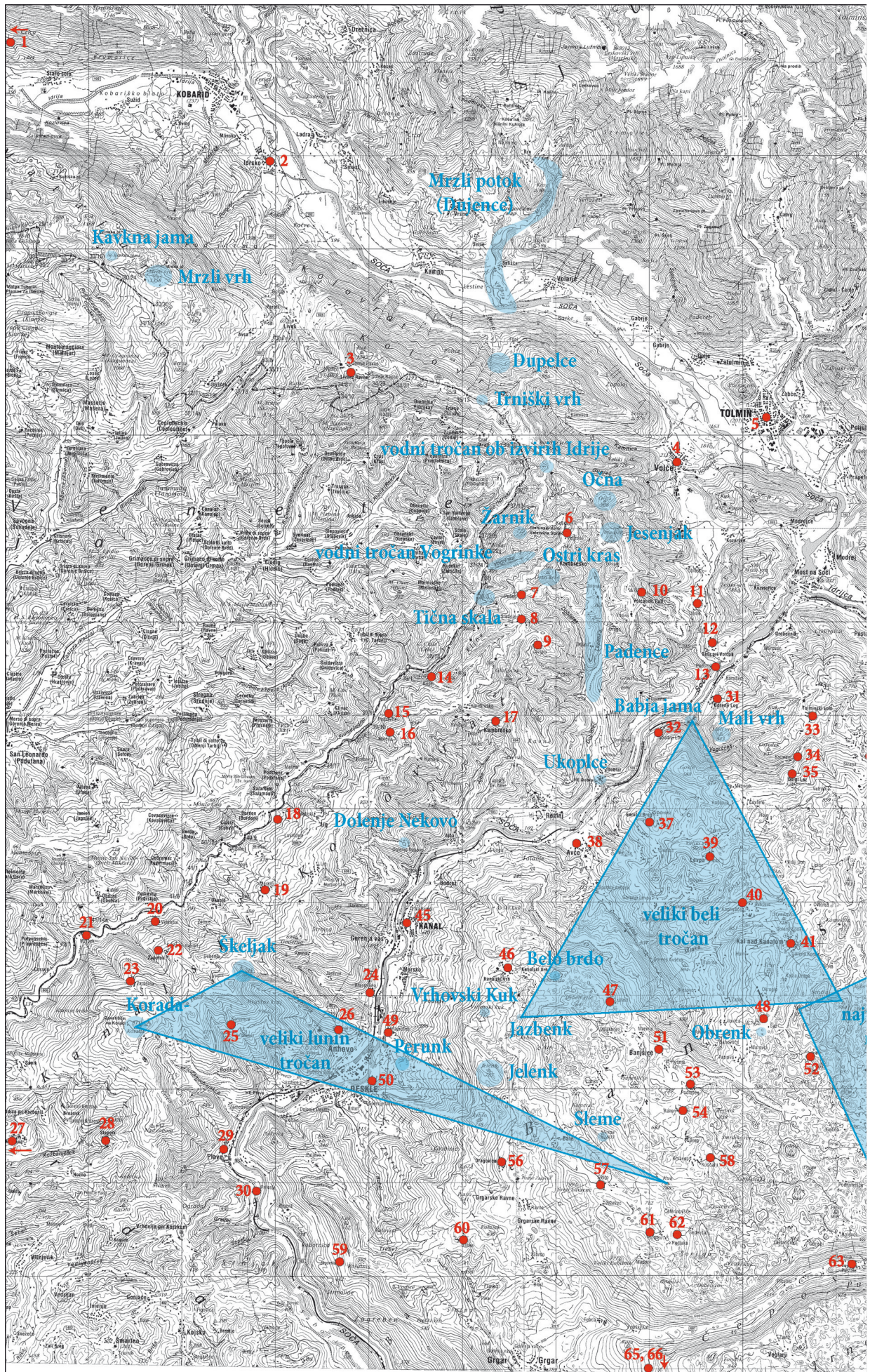

# Zemljevid svetih mest in domačih krajev pripovedovalcev

● kraji, od koder prihajajo pripovedovalci sveta mesta  
**Škeljak**

Številke so razložene v Seznamu krajev in svetih mest  
(podlaga: DTK 25, pomanjšano; ©Geodetska uprava RS)

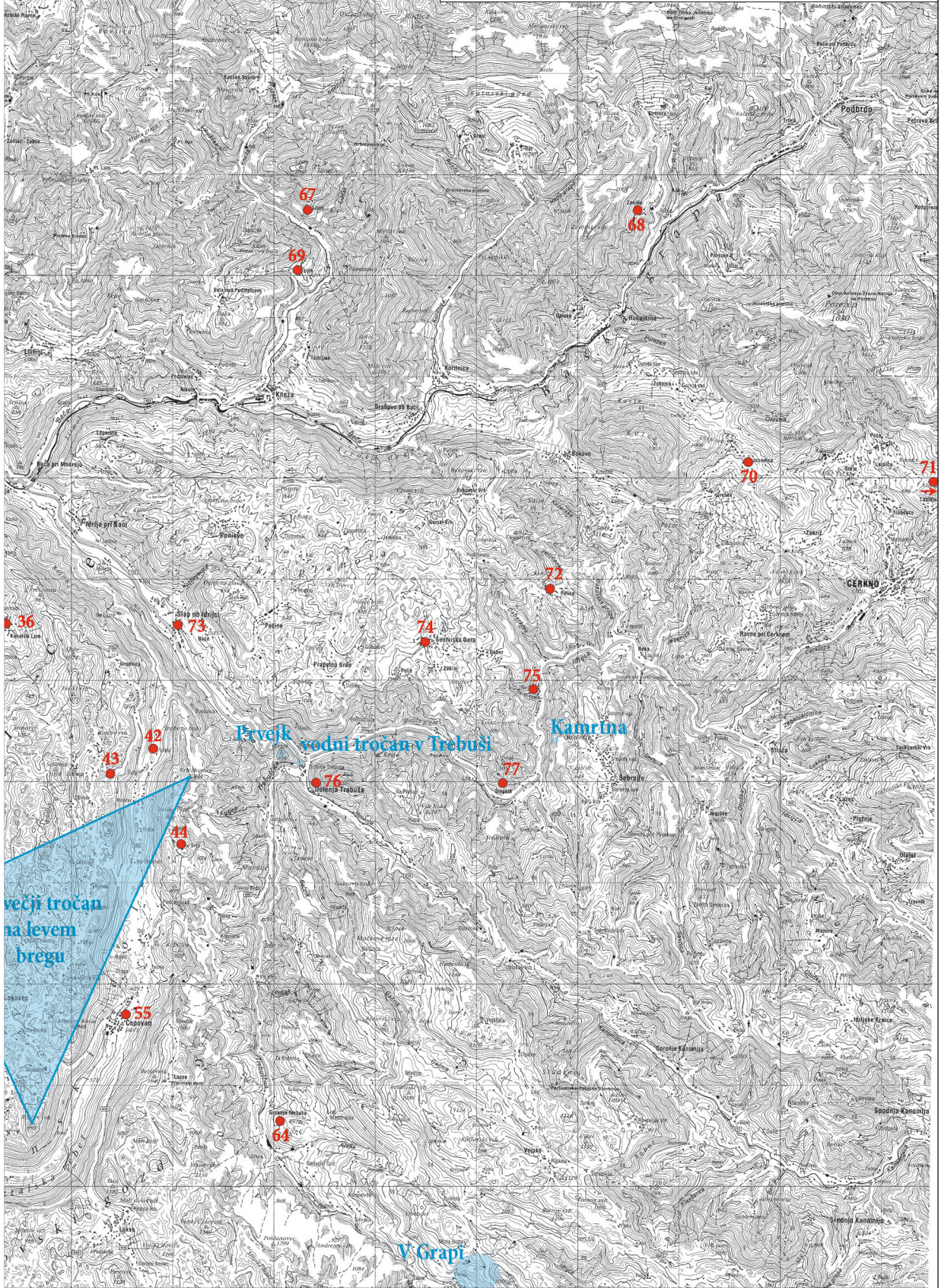

## SEZNAM SLIK

Št. slike	Opis	Stran
125	<i>Ajdunk</i>	475
34	Baba; priprava za krpanje nogavic	159
109	Babja jama: vhod v jamo in pogled iz jame proti izhodu (foto: Igor Valentinčič)	386
77	<i>Began</i>	278
126	<i>Bejrč</i>	476
48	Belistovo oko	194
135	<i>Bencola</i>	504
79	Bezgova palčka	285
21	<i>Bobunik, uakač</i> oziroma klicač sonca	143
80	<i>Bršlin</i>	289
1	<i>Brtin</i>	37
138	<i>Brusčin</i>	507
19	<i>Bujar</i>	138
53	<i>Buštnik</i>	209
58	Cepljenje na bezeg	227
63	<i>Cimbole</i>	238
107	<i>Cinč</i>	371
3	<i>Cirnc</i>	57
75	Cividinova <i>butica</i>	272
32	Črni rog	157
99	<i>Cugn</i>	349
100	<i>Čadrin</i>	353
124	<i>Dednikov ruštn</i> in <i>dednik</i>	473
18	Dehnarjev <i>kolimbar</i>	133
30	Dehnarjev <i>štember</i> kot ga je opisal Štefan	155
27	Dehnarjev <i>štember</i> po Joževi pripovedi.	154
	Dehnarjev trinožnik	439
8	Dehnarjevi predmeti: pipi, jesenov srpnik in star brusni kamen	100
89	Del Kopoviščarjeve kose	320
91	Del okamnele ribje glave	324
128	Del predmetov iz Dujenc: črn svečnik, srp, velika podkev, lesena ptičja glava, kamena strela, kačja glava, 13 bulcen, dišeča smola in deli dehnarjevega stola	478
127	Del predmetov iz Dujenc: molitvenik, skleda, okameneli jež in oselnik	479
40	Doblarski in volarski kamen	176
93	<i>Dujc</i>	333
131	Dvojni jarem	486
122	<i>Frlin</i>	463
144	Frlinov prodnik	535
119	<i>Grmin</i>	454
69	Hišni duh	255
143	Javorjev stob	531
111	Jazbenk (foto: Igor Valentinčič)	400
46	Jelenk (foto: Igor Valentinčič)	187
88	Jelenk (foto: Igor Valentinčič)	313
56	Jerin(ova kapa)	221
64	<i>Kabrca</i>	244
82	<i>Kalenda</i>	306
133	Kamen s cvetkom je varoval pred strelo	500
31	Kamen s podobo Nikrmane	157
4	Kamen s škrbino	78

Št. slike	Opis	Stran
22	Kamniti ris na Buniku	146
123	Kamnito srce	460
84	Košarica	307
105	<i>Košlija. Oprenci</i>	367
20	<i>Kotunik</i>	141
6	<i>Krint</i> je ploščat prodnik, ki so ga staroverski otroci nosili s seboj v šolo, da je odbijal, kar so jim vsiljevali.	93
116	Kvačkana obrazna maska <i>snjegunce</i>	446
137	Leseni klin, ki ga je imel Cikelj skoraj vedno pri sebi, ker naj bi mu prinašal srečo.	506
33	Leseni list	159
14	Leskov kruh	121
97	<i>Lintvarni kamen</i> s koničastim delom korenin posušenega drevesa	344
141	<i>Lintvarno oko</i>	510
81	Litoželezni kotel, v katerem so kuhali <i>žompo</i> in kamen <i>sunik</i> , ki je nadomeščal sol	297
41	<i>Lubnik</i>	177
25	Lukačev <i>škrlak</i>	153
24	Lunin kal	150
87	Lunin koledar	311
38	Lunin prvi krajec in črni rog	168
140	Lunino okno	509
7	Molitvenik	94
130	Molitvenik (črne bukve) je služil kot omarica s tremi votlinami, ki so jih izdolbli v liste molitvenika.	480
50	Mrtvaška kost	196
96	Najstarejše kurišče za kres na severni strani Korade (foto: Pavel Medvešček)	343
73	Nikrmanina zvezda	265
146	Noga dehnarjevega trinožnika	537
9	Notranji ris in notranji tročan	101
54	Oblakova maska ali <i>falanta</i>	213
121	<i>Obren</i>	460
104	<i>Obrenc</i>	363
15	<i>Obrin</i>	123
39	Ohranjeni del obroča oziroma rinke, ki je bila okoli črnega roga. Visok je bil le okoli 3 cm.	169
70	<i>Opletnik</i>	258
112	Ozvezdje Močerada (Mali in Veliki voz s Kresnico)	403
76	<i>Pajter</i>	277
65	<i>Perunc</i>	244
92	<i>Petrorog</i>	329
102	<i>Pišlerka</i> iz Bendijskega vrha, Trebuša	362
83	<i>Pogačija</i>	306
78	<i>Pokrivc</i>	281
59	Pokrov krušne peči	227
11	<i>Pološčenka</i> , zdravilna goba zimzelenega hrasta. Prvotno je bila rdeča.	109
74	Predmeti iz Kačje jame: kristalni kamenček, tribarvni kamen z luknjico in oselnik	267
114	Predmeti neznanca (dehnarja levega brega Soče)	419
101	Pri starih kamnih	361
28	Puntarski cepec	155
47	<i>Puotnik</i>	189
85	<i>Raban</i>	307
43	<i>Reperca</i>	182
36	<i>Rjepušč</i>	163
129	<i>Rokavc</i> (skledo) so uporabljali pri prisegi.	479

Št. slike	Opis	Stran
26	<i>Sedmak</i>	154
117	<i>Snjegunca</i>	447
95	<i>Sohar</i>	341
66	Sončeva <i>kabrca</i>	246
145	Srp iz svetišča v Dujencah	537
52	Stekleničke, ki so jih uporabljali pri samozdravljenju	209
110	<i>Steljc</i>	398
90	<i>Strelnik</i>	320
29	<i>Sukavc</i>	155
2	Svetišče v Padencah	54
108	Škatlica, dezertirjev kamen in fotografija	373
132	<i>Škavna</i>	499
35	<i>Šklindra</i>	160
147	Škrbanov kotliček za <i>ozbenanje</i>	538
42	<i>Škrbéc</i>	179
49	<i>Škrtaca</i> , krtača za ribanje lesenih podov	196
44	<i>Škud</i> – "Veliča mat" (podoba Nikrmane)	184
23	<i>Šmelj</i>	149
120	<i>Špile</i>	458
94	<i>Štamberlin</i>	340
142	<i>Štampelj</i> (žig)	515
98	<i>Talk</i>	346
5	<i>Tribernik</i> ali <i>trebrnik</i>	86
13	<i>Trič</i> in <i>cegule</i>	113
55	Trije obroči in "renčelj"	213
16	Tročan bodoče hiše	131
17	Tročan manjših stavb	131
62	<i>Trojak</i>	237
12	<i>Tršan</i>	110
10	<i>Truj</i>	106
72	<i>Trulja</i>	259
118	<i>Tulc</i>	453
37	V skalo vklesana zrcalno obrnjena letnica 1537	168
86	<i>Varonca</i>	308
113	Varovalo s prekrizanima črtama (foto: Daša Medvešček)	413
71	Vedunovo oko	258
136	<i>Veziči</i>	505
106	Vodni duh (enooki varuh)	369
139	Vodni tročan v Trebuši	508
115	<i>Vout</i>	423
67	Vremenar	253
51	Z robcem povezana leskova veja	200
103	<i>Zakrivc</i>	363
61	Zelena kačja glava ali varuhinja semen	235
60	Znak na svinjaku	230
57	Znak: a – na strehi; b – stric ga je videl kot znak dehnarja; c – vrezan v hlevska vrata pri Valentinu	225
68	Znaki na češnjji	254
45	Znamenje z očesom	186
134	<i>Žilnik</i>	503



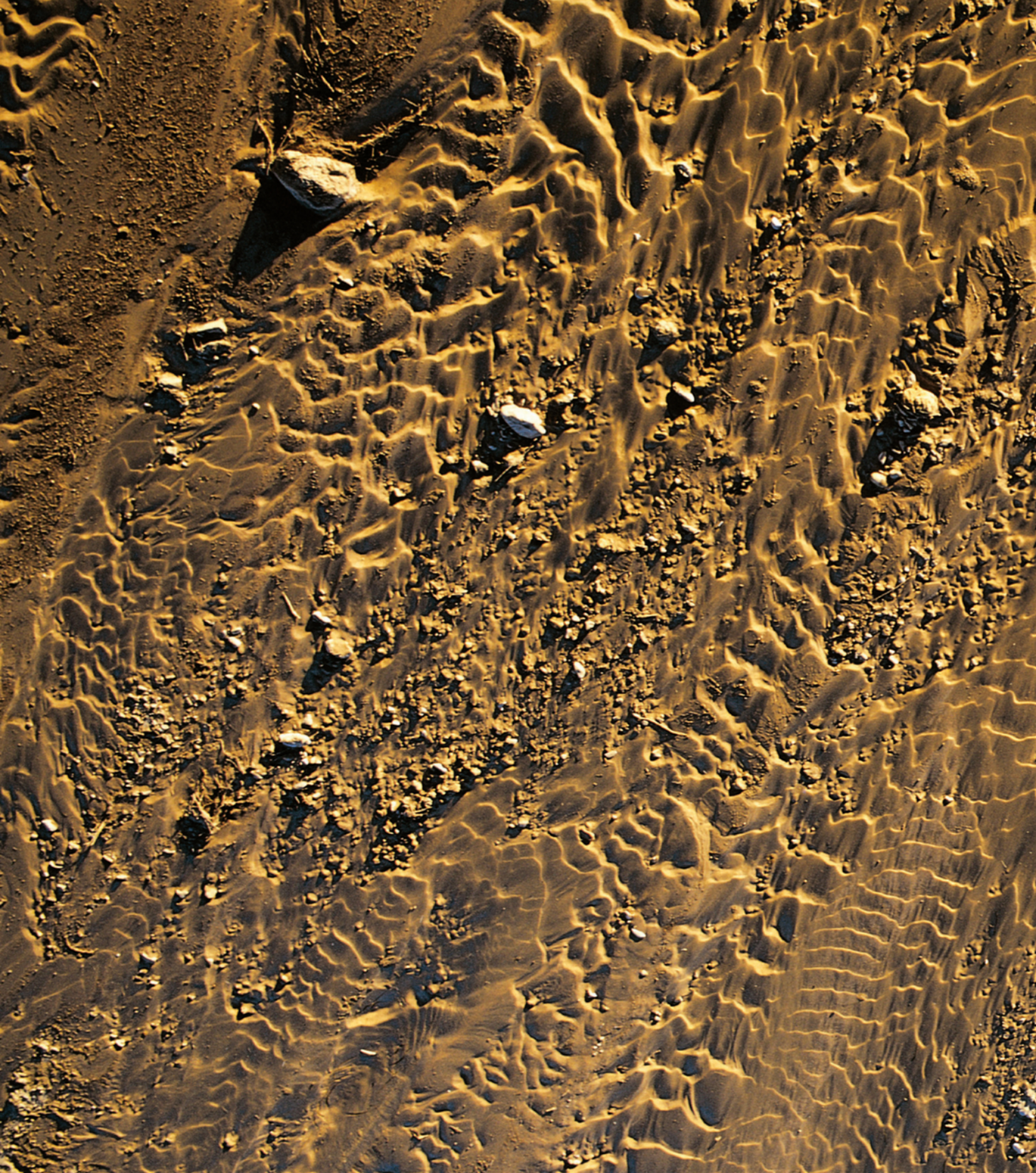

<http://zalozba.zrc-sazu.si>



9 789612 547844

39 €

**STUDIA  
MYTHOLOGICA  
SLAVICA**  
**SUPPLEMENTA**  
SUPPLEMENTUM 12