

hs

HISTORIČNÍ SEMINAR
2012

10

Historični seminar 10

Uredila
Katarina Šter



Ljubljana 2012

Kazalo

Okrogle številke Historičnega seminarja: Predgovor	5
Milestones of Historical seminar: Introduction	9
Karla Oder: <i>Mati fabrika</i> – Železarna Ravne	13
Aleksander Lorenčič: Dvajset let »kapitalizma s človeškim obrazom« in odločitve za lastni gospodarski razvoj	47
Enriketa Papa-Pandelejmoni: Doing politics in Albania during the Second World War: The case of Mustafa Merlika Kruja's fascist collaboration	67
Špela Ledinek Lozej: Kaminska kuhinja v Vipavski dolini	83
Metoda Kemperl: Zidarski mojster Franc Grein starejši in sakralna arhitektura na Celjskem v prvi polovici 19. stoletja	105
Patrizia Farinelli: Dire il doppio e l'indecidibile: Rivisitazioni del fantastico nella prosa italiana del '900 e il caso Tabucchi	127
Jernej Habjan: Analiza svetovnih-sistemov in »črna škatla« literarne zgodovine: Primer Sherlocka Holmesa	155
Mija Michelizza: Splet z jezikovnega in jezikoslovnega vidika	171
Barbara Dolenc in Tatjana Novak: Kako pomagati osebam z bipolarno motnjo razpoloženja: Od pravilne diagnoze do boljše kakovosti življenja	191

Predgovor

Okrogle številke Historičnega seminarja

Nova knjiga Historičnega seminarja z jubilejno številko 10 je luč sveta čisto po naključju ugledala v zaokroženem letu Historičnega seminarja – že dvajsetem po vrsti. Prav je, da v tem trenutku in tukaj »izmerimo daljo in nebeško stran«, obenem pa s pogledom zaobjamemo pot, ki je za nami. Da bi, kakor je zapisano v eni od monografij HS, vedeli, kje smo, in znali naprej.

Pot, ki jo je prehodil Historični seminar ZRC SAZU od idejne zasnove do rednega cikla predavanj s spremljevalnimi prireditvami, je bila v začetku podobna poti marsikatere dobre ideje. Veliko volje in zanosa je treba, da se zamisel lahko uresniči, še več pa, da zares zaživi in ohrani svoje poslanstvo. Snovatelji Historičnega seminarja so začetni zagon ohranili tako, da so seminarju dali tudi knjižno obliko, in sicer prvič s *Potjo na grmado*. Tako so Oto Luthar, Neda Pagon, Alenka Koren, Milojka Žalik Huzjan, Vojislav Likar in Sonja Likar odprli Historičnemu seminarju vrata v široki svet, izven okvirov ZRC SAZU. Provokativni naslov prve knjige je že obljubljal, da se bo ukvarjal s temami, ki jih je stroga znanost potisnila nekako na rob prav zato, ker se je z njimi tako navdušeno in bolj ali manj strokovno ukvarjala širša javnost. Historični seminar je poskušal preseči miselnost, da mora biti znanost nekaj, kar je za neposvečenega človeka prezapleteno in nerazumljivo, ker pač ni dovolj specialistično izobražen, da bi kaj razumel. Skušal je znanstvenike »kratkočasiti v samotni pisanja strokovnih razprav«, biti interdisciplinaren in zanimiv zanje in za laike, preseči raven institucionalnega raziskovanja z obliko seminarja, pridobivati povratne informacije v včasih nadvse žgočih debatah ter se izogniti vsakršnemu prekupčevanju s cesarjevimi novimi oblačili, ne da bi pri tem žrtvoval lastno strokovnost. Verjel je, da vsako znanstveno dognanje lahko postane historija, zgodba, in da je vsaka takšna zgodba – če je le povedana na pravi način – lahko zanimiva. Resda vsaka njegova zgodba ni (z)mogla imeti iste pripovedne moči, vendar pa štejejo in ostanejo tiste, s katerimi je Historičnemu seminarju to v celoti in s presežki uspelo.

Na začetku so bila predavanja občasna, neredna, pozneje pa je Historični seminar vse bolj dobival ustaljeno obliko, kakršno ima danes: postal je

ciklus vabljenih predavanj. Za to, da so predavanja gladko tekla, da so bila vabila in obvestila vedno pravočasna, da so predavatelji lahko pripotovali tudi od daleč in da je torej seminar živel, je bil (in je še vedno) zaslužen Koordinacijski odbor. Z rednimi sestanki, predlogi, vabili, spodbudami novim predavateljem na inštitutih in drugje, s postavitvijo spletne strani in ne nazadnje z izdajanjem publikacij je Historičnemu seminarju omogočil, da je preživel in doživel polnih dvajset let. Posebej je treba opozoriti na požrtvovalno delo predsednikov oz. vodij Koordinacijskega odbora, najprej Ota Lutharja in Metode Kokole, v zadnjih treh letih pa Katarine Keber in Luka Vidmarja. Levji delež so prispevali tudi svetovalci in ostali člani odbora.

V dvajsetih letih se je tu zvrstilo in presejalo več kakor dvesto predavanj, poleg njih pa je Historični seminar priredil še okrogle mize, konferenco, diskusijski večer in celo koncert. Predavatelji so prihajali z vseh koncev Slovenije in iz tujine: poleg obiskovalcev iz sosednjih držav Avstrije, Madžarske, Italije in Hrvaške so bili tu predavatelji iz Francije, Velike Britanije, Srbije, Albanije, Bosne in Hercegovine, Finske, Irske, Poljske, Češke, Nemčije, Nizozemske, Danske, Švedske, Norveške, Portugalske in s Kosova ... Našlo se je tudi kar nekaj govornikov z drugih celin, ki so tako prišli iz ZDA, Kanade, Mehike, Rusije, Kitajske in Avstralije ... Govorili so o temah z najrazličnejših področij. Če omenimo samo najširše, krovne vede, so bile med njimi zgodovina, etnologija, sociologija, kulturologija, filozofija, umetnostna zgodovina, muzikologija, literarna zgodovina, geografija, jezikoslovje, psihologija, arheologija, biologija in politologija ... Obenem so številna zanimiva predavanja nemalokrat zajela več ved, se spuščala v interdisciplinarne razprave in povezovala humanistiko z drugimi vedami. Nemalokrat je Historični seminar med poslušalce katapultiral tudi kakšno novo metodološko izhodišče ali presenetil z izvirnim glediščem.

V dvajsetih letih je v skupaj 11 knjigah – v desetih publikacijah na podlagi rednih ciklov predavanj in eni posebni tematski monografiji – izšlo kar 121 razprav. V začetku so publikacije zajemale članke, napisane na podlagi predavanj iz obdobja več let, v zadnjem času pa je norma postala ena publikacija letno. Vanjo se uvrstita približno dve tretjini vsebin, ki so v obliki predavanj predhodno predstavljene na Historičnem seminarju. Obenem so publikacije Historičnega seminarja v zadnjih letih dostopne tako v tiskani kakor v elektronski obliki, in tako s svojimi raznoliki vsebinami iščejo različne poti do najraznovrstnejših bralcev. Prav njegova raznolikost je veliko bogastvo Historičnega seminarja. Ne le, da mora pripovedovati zgodbe, temveč morajo biti zgodbe tudi različne. Ne glede na to, ali je t. i. resnica sestavljena iz vseh teh zgodb ali pa so vse te zgodbe samo različni obrazi te resnice, nas raznolikost bogati.

Pričujoča monografija prinaša razprave devetih avtorjev. Dva zgodovinska članka se lotevata gospodarske zgodovine naše države v preteklem obdobju. Članek Karle Oder govori o Železarni Ravne, njenem razvoju in

dobrih voditeljih, ki so jo popeljali med vodilna podjetja tedanje Jugoslavije. Tovarna je bila več kakor delovno mesto, bila je »mati«, ki je za svoje delavce skrbela tudi na področjih sociale, družabnosti in kulture. Razprava Aleksandra Lorenčiča, ki se ukvarja z bolj nedavno zgodovino naše mlade države, pa razlaga in ocenjuje njen gospodarski razvoj oz. prehod sistema v kapitalizem v dveh desetletjih slovenske samostojnosti. Nekatere plati zgodovinskega dogajanja med drugo svetovno vojno in razloge za sodelovanje tedanjega ministra Mustafa Merlika Kruja z okupatorjem osvetljuje študija Enrikete Papa-Pandelejmoni. Članek Špele Ledinek Lozej predstavlja značilnosti kaminskih kuhinj, ki so bile med pretežno kmečkim prebivalstvom na podeželju Vipavske doline splošno razširjene od 19. stoletja pa do uvajanja belih štedilniških kuhinj sredi 20. stoletja. Razprava Metode Kemperl se posveča še slabo raziskanemu stavbarskemu mojstru Francu Greinu starejšemu, ki je deloval v 1. polovici 19. stoletja ter sodeloval pri načrtovanju in gradnji številnih sakralnih stavb na Celjskem. Članek Patrizie Farinelli poskuša na primeru Tabuchija in njegove pripovedi I pomeriggi del sabato osvetliti nekatere značilnosti fantastičnega v delih italijanskih avtorjev 20. stoletja. Jernej Habjan na primeru danes še vedno priljubljenih Conan Doylovih zgodb o Sherlocku Holmesu, ki jih uporabi kot »črno skrinjico«, zlasti pa s pomočjo strukturalne analize zgodbe Progasti trak, razlaga, zakaj je Moretti molčal o razlogih sodobnikov za uvrstitev podžanra t. i. detektivke s ključi v literarni kanon. Članek Mije Michelizza pokaže, katere bistvene značilnosti svetovnega spleta vplivajo na jezik in jezikoslovje, ter te pojave, ki jih običajno obravnavamo kot samoumevne, umesti v sklop širših procesov, s katerimi se naš jezik razvija in spreminja. Tatjana Novak in Barbara Dolenc pa v svoji razpravi obravnavata problematiko prepoznavanja bipolarne motnje ter opisujeta, kako lahko ljudem, ki za to motnjo trpijo, s pomočjo psihoedukacije omogočimo kvalitetnejše življenje.

Deseta knjiga tako prinaša raznolik nabor zgodb, ki ponuja za vsakogar nekaj. Če se ponovno vrnemo na začetek in nekoliko parafraziramo (ter za našo sedanjo rabo pomensko spremenimo oz. prevrednotimo) naslov prve knjige: prvotni snovalci Historičnega seminarja niso mogli vedeti, da se bo njihova grmada še razžarela in da ne bo namenjena uničevanju in sežiganju. Nove predstavitve in besede naj bi se v njenem ognju predvsem kalile. Na ogenj bomo še pridajali, vsakič pa z grmade odnesli tudi kakšno živo in žarečo misel.

Urednica

Za pomoč pri pregledovanju poti, ki jo je prehodil Historični seminar v teh dveh desetletjih, se zahvaljujem Katarini Keber, Metodi Kokole in Alenki Koren.

Introduction

Milestones in the Historical Seminar

This milestone tenth volume in the Historical Seminar series saw the light of day by pure coincidence during the milestone twentieth year of the Historical Seminar lecture cycle. On this occasion it seems appropriate that we “measure the length and breadth of the heavens” to get our bearings, as the poet Oton Župančič put it, and at the same time evaluate the path we have traveled—so that, as one of the Historical Seminar volumes states, we will know where we are and how to move forward.

The path that the ZRC SAZU Historical Seminar has traveled, from its conceptual foundation to a regular lecture cycle with accompanying events, was initially like the path of many good ideas. Much strength of will and enthusiasm is needed to realize an idea, and even more for it to truly come to life and maintain its mission. The founders of the Historical Seminar preserved this initial impulse by also giving the cycle a book format, the first volume of which was *Pot na grmado* (The Path to the Pyre). Thus Oto Luthar, Neda Pagon, Alenka Koren, Milojka Žalik Huzjan, Vojislav Likar, and Sonja Likar opened the door to the wider world, beyond the ZRC SAZU framework, for the Historical Seminar. The provocative title of the first volume promised that it would deal with topics that strict disciplines had somehow marginalized because the general public was engaged with them so enthusiastically and also more or less professionally. The Historical Seminar strove to move beyond the line of thinking that scholarship must be something complex and unintelligible for the uninitiated masses, whose education was not specialized enough to be able to make sense of it. The Historical Seminar sought to “make the lonely writing of papers more entertaining” for scholars, to be interdisciplinary and interesting to them and to the general public, to exceed the level of institutional research in the form of a seminar, to obtain feedback in sometimes extremely heated debates, and to avoid any kind of deceit of the “emperor’s new clothes” type without sacrificing its own professionalism. It was believed that every scholarly finding can become a story, and that every such story—only if it is told in the right way—can be interesting. Indeed, not

every one of its stories could have the same narrative power, but the ones that the Historical Seminar succeeded in imbuing with this power are the ones that count and remain.

Initially the lectures were held at irregular intervals, but later the Historical Seminar obtained an increasingly fixed form, like it has today: it became a cycle of invited lectures. The Coordinating Committee was (and still is) responsible for ensuring that the lectures went smoothly, that the invitations and announcements were always prompt, that presenters could also travel from afar, and, thus, that the seminar could flourish. Regular meetings, proposals, invitations, incentives for new presenters at institutes and elsewhere, setting up a website, and, not least of all, publications have enabled the Historical Seminar to survive and experience a full twenty years. Special attention should be drawn to the selfless work of the chairs or coordinators of the Coordinating Committee, first of all Oto Luthar and Metoda Kokole, and in the last three years Katarina Keber and Luka Vidmar. An enormous amount of work was also contributed by the advisors and other board members.

In twenty years, over two hundred talks have been scheduled and delivered, and in addition the Historical Seminar has arranged roundtables, a conference, a discussion evening, and even a concert. The presenters have come from all corners of Slovenia and from abroad: in addition to guests from neighboring countries (Austria, Hungary, Italy, and Croatia), there have also been presenters from France, the UK, Serbia, Albania, Bosnia-Herzegovina, Finland, Ireland, Poland, the Czech Republic, Germany, the Netherlands, Denmark, Sweden, Norway, Portugal, and Kosovo. A few presenters have also come from other continents (U.S., Canada, Mexico, Russia, China, and Australia). They covered topics from a wide variety of disciplines: history, ethnology, sociology, cultural studies, philosophy, art history, musicology, literary history, geography, linguistics, psychology, archaeology, biology, and political science, to mention only the broadest ones. At the same time, many interesting talks have often encompassed multiple disciplines, led to interdisciplinary discussions, and connected the humanities with other disciplines. Not infrequently, the Historical Seminar launched a new methodological premise among those attending or surprised them with an original point of view.

In twenty years a full 121 articles have been published in eleven volumes (10 “regular” Historical Seminar volumes and a special volume). Initially the publications contained articles written based on talks delivered over the course of several years, but recently one publication per year has become the norm. Approximately two-thirds of the material previously presented at the Historical Seminar lectures is included in the publication. At the same time, the publications of the Historical Seminar have recently become available in both print and electronic format, and so their varied content can find its way to the greatest diversity of readers through different routes. This diversity is a

great strength of the Historical Seminar: not only that it must tell stories, but that these stories must also differ. Regardless of whether the “truth” is composed of all of these stories or whether all of these stories are only different faces of that truth, this diversity enriches us.

This volume features contributions by nine researchers. Two historical articles address the past economic history of Slovenia. Karla Oder’s article is about the Ravne Steelworks, its development, and its good managers that guided it to a leading position in Yugoslavia at that time. The factory was more than a workplace; it was a “mother” that also looked after its workers, including welfare, social activities, and culture. Aleksander Lorenčič’s article deals with the more recent history of Slovenia, explaining and evaluating its economic development and the transition to capitalism during the two decades of Slovenian independence. Enriketa Papa-Pandelejmoni examines some aspects of the historical developments during the Second World War and the reasons for Albanian Prime Minister Mustafa Merlika Kruja’s collaboration during the Italian occupation. Špela Ledinek Lozej’s article presents the special features of open-hearth kitchens, which were common among the primarily rural farming population in the Vipava Valley from the nineteenth century up to the introduction of kitchens with stoves in the mid-twentieth century. Metoda Kemperl’s article is dedicated to the poorly researched master architect Franz Grein Sr., who was active during the first half of the nineteenth century and participated in planning and building many religious buildings in the Celje area. Patrizia Farinelli’s article uses the case of Tabucchi and his story *I pomeriggi del sabato* (Saturday Afternoons) to shed light on certain elements of the fantastic in works by twentieth-century Italian authors. Jernej Habjan uses Doyle’s still-popular Sherlock Holmes stories as a “black box,” especially with the help of a structural analysis of *The Adventure of the Speckled Band*, to explain why Moretti remained silent about his contemporaries’ reasons for classifying the subgenre of the “detective story with a key” in the literary canon. Mija Michelizza’s article shows how the basic characteristics of the World Wide Web influence language and linguistics, and places those phenomena that are ordinarily treated as self-evident in a group of broader processes with which our language develops and changes. Tatjana Novak and Barbara Dolenc’s article examines the issue of recognizing bipolar disorder and describes how psychoeducation makes a higher-quality life possible for people affected by this disorder.

This tenth volume therefore features a diverse selection of stories that offer something for everyone. To return to the beginning and somewhat paraphrase (and, for our current need, to semantically change or reevaluate) the title of the first volume: the original planners of the Historical Seminar could not have known that their pyre would be burning even more brightly, and that it would not be used for destruction and incineration. New presentations and

words are, first and foremost, tempered in its heat. We will continue adding to this fire, and each time a live, glowing thought will be taken from it.

The editor

I would like to thank Katarina Keber, Metoda Kokole, and Alenka Koren for their assistance in evaluating the path that the Historical Seminar has covered over these two decades.

Mati fabrika – *Železarna Ravne*

KARLA ODER*

IZVLEČEK

Železarstvo ima na Slovenskem tritisočletno tradicijo. Še danes je pomembna gospodarska panoga tudi na Koroškem, kjer se je v obdobju socializma Železarna Ravne razvila v moderno jeklarno z več tisoč zaposlenimi, ki so podjetje poosebili s pojmom »mati fabrika«, saj jim je zagotavljala socialno varnost in omogočala strokovno napredovanje ter družbeno uveljavitev.

KLJUČNE BESEDE

Železarna Ravne, industrija, socializem, kultura dela, delavska kultura

ABSTRACT

The iron industry has a three-thousand-year tradition in Slovenia. To this day, it also remains an important industrial sector in Carinthia, where the Ravne Steelworks developed under socialism into a modern steel-processing factory with thousands of employees. They personified the company with the concept of the “mother factory” because here they were given the opportunity to improve their economic and social status.

KEY WORDS

Ravne Steelworks, industry, socialism, labor culture, worker’s culture

Železarstvo v Mežiški dolini

Najstarejša najdba železnega predmeta na Slovenskem je bila odkrita v Tolminu in sega v 11.–10. stoletje pred našim štetjem.¹ Kot odlični izdelovalci kvalitetnih železnih izdelkov so sloveli Kelti.² V srednjem veku so prve kovačije v Mežiški dolini omenjene v 14. stoletju. Prve fužine je v Črno na Koroškem iz Labotske doline leta 1620 prestavil Melhior Putz.³ Veliko pozneje,

* Dr. Karla Oder, Koroški pokrajinski muzej, Muzej Ravne na Koroškem, e-pošta: karla.oder@kpm.si

¹ Mlinar in dr., *Tri tisočletja*, str. 7.

² Križ in dr., *Tri tisočletja*, str. 7–9.

³ Kolar, *375 let jeklarstva*, str. 4.

leta 1780, je grof Franz Xaver Thurn sem preselil žebeljarske obrate in Črna je kmalu postala železarsko središče Mežiške doline.⁴ Že v 18. stoletju so fužine omenjene tudi v Guštanju, današnjih Ravnah na Koroškem.⁵ Fužine ob reki Meži v bližini trga Guštanj je leta 1807 kupil grof Georg Thurn in jih v letih 1853/54 posodobil v pudlarno in valjarno. Že po dveh desetletjih so uvedli proizvodnjo lončenega jekla, imenovanega Tiegelstahl, in leta 1881 zgradili Siemens-Martinovo peč. Jeklarna grofa Thurna je uspešno izvažala izdelke v Italijo in na Ogrsko, pa tudi v druge dele Evrope.⁶

Na Prevaljah je August Rosthorn leta 1835 začel s proizvodnjo pudlane-ga jekla in z izdelovanjem železniških tirnic. V proizvodnjo so uvajali številne tehnološke in tehnične novosti. Med ključnimi je bila iznajdba načina uporabe rjavega premoga v procesu pudlanja, kar je vplivalo na razvoj pudlarn in razcvet premogovnikov na Slovenskem in tudi drugod.⁷



Shema: Koroška s kraji z železarsko tradicijo

(http://predmet.fa.uni-lj.si/delavnica_ravne/2_ZELEZARSKA%20TRADICIJA/tradicija.htm, 18. novembra 2010)

V 20. stoletju je v Mežiški dolini ostala samo še Jeklarna grofa Thurna, ki je svoj razcvet doživela po drugi svetovni vojni kot nacionalizirano podjetje Železarna Guštanj oz. Železarna Ravne. Razvila se je v moderno jeklarno z več tisoč zaposlenimi, ki so jo poosebili s pojmom »mati fabrika«, saj je z njo raslo mesto in se razvijala regija, posameznikom pa je zagotavljala socialno varnost in jim omogočila poklicni in osebni razvoj.

⁴ KLA, Bleiburg, št. 332, fasc. 1: Beschreibung, 1804.

⁵ Mohorič, *Industrializacija*, str. 13.

⁶ Prav tam, str. 19–21.

⁷ Glej tudi Krivograd, *Železarna Prevalje*.

Železarna Ravne v obdobju socializma

Ob koncu vojne je bila Jeklarna grofa Thurna podjetje s pretežno tujim kapitalom⁸ in že s prvimi ukrepi so jo zaplenili.⁹

Iz poročila Komisije za upravo narodne imovine pri predsedstvu Slovenskega narodnoosvobodilnega sveta (SNOS) na Ministrstvu za pravosodje Ljudske republike Slovenije (LRS) o kazenskem postopanju proti podjetjem, v katerih je udeležen tuji kapital z dne 10. 4. 1946 je razvidno, da je pri zaplenjeni Thurnovi jeklarni ugotovljena in domnevana udeležba švicarskega in angleškega kapitala.¹⁰

Z ukazom Prezidija Ljudske skupščine Federativne ljudske republike Jugoslavije (FLRJ) o določitvi podjetij splošnega državnega pomena z dne 19. 7. 1946 je podjetje Jeklarna Guštanj postalo splošnega državnega pomena.¹¹

Nova registracija pri mariborskem trgovskem registru je bila izvedena s sklepom Rg B II 21/16 z dne 4. 11. 1945, z dnem 3. 7. 1946 pa je bila pod P II 21/24 registrirana sprememba lastništva.¹² Podjetje je na podlagi odločbe Okrajne zaplembene komisije na Prevaljah prešlo v last države FLRJ. Z odlokom zvezne vlade z dne 31. 10. 1946, števil. 462, so ustanovili državno podjetje Železarna Guštanj in ga vpisali v register državnih tovarn pri Ministrstvu za finance v Ljubljani. Železarna je imela kljub zastarelim obratom precej možnosti za razvoj, saj je bila v prvih povojnih letih potreba po kvalitetnem jeklu v vsej državi izredno velika.¹³

Prva leta po vojni je v naši deželi vrelo od delovnega zanosa. Že res, da je bila marsikatera akcija ukazana, in gorje mu, ki se je ne bi udeležil, toda veliko je bilo iskrenega navdušenja. Delavci so resnično verjeli geslom o srečni prihodnosti, ki jim jih je prinesla industrializacija, zato so petletke in udarniško delo sprejeli kot stopnice v to prihodnost.¹⁴

Predstavljeni citat izpostavlja obnovo in intenzivno rast podjetja, potem ko so ga poddržavili in vključili v program kapitalne izgradnje, nato pa kot metalurški obrat še v prvi petletni plan, z nalogo povečanja proizvodnje kvalitetnih jekel in čim večjega števila končnih izdelkov.

Pomembno vlogo pri povojni obnovi tovarne je imel **Franc Leskošek Luka** (1897–1983), minister za industrijo v slovenski vladi (1945–1948), minister za težko industrijo vlade FLRJ (1947–1951) in med letoma 1951–1953

⁸ Prinčič, *Viri*, str. 10.

⁹ Prav tam, str. 28.

¹⁰ Prav tam, str. 18.

¹¹ Prav tam, str. 18–19.

¹² Wlodyga, *Prispevek*, str. 34.

¹³ Prav tam.

¹⁴ Kolar, Kako napisati, str. 4.

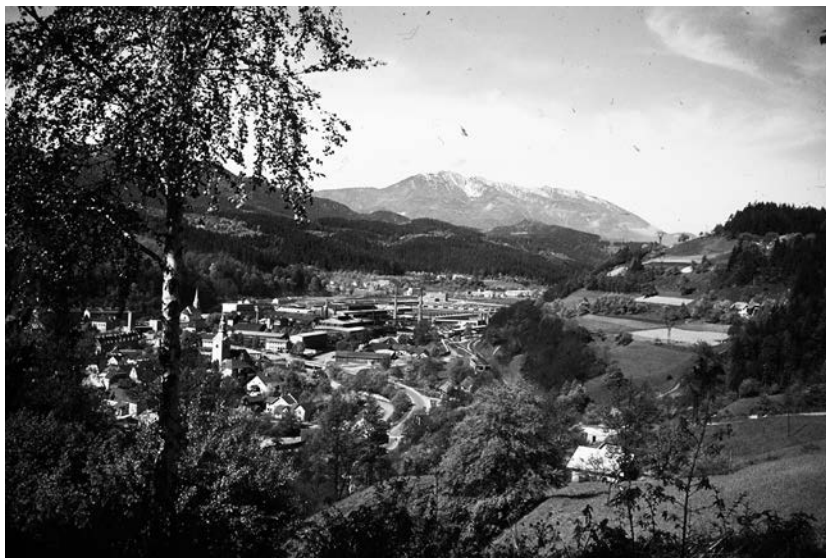

Slika 1: Železarna Ravne v šestdesetih letih
(Koroški pokrajinski muzej, Muzej Ravne na Koroškem)

predsednik Sveta za industrijo LRS.¹⁵ V okviru t. i. prve petletke je vplival na industrializacijo, predvsem na izgradnjo težke industrije v Sloveniji in Jugoslaviji. Pripisujejo mu avtorstvo zasnove perspektivnega plana povečanja in modernizacije tovarne in kraja Ravne, s hotenjem, kot je v *Koroškem fužinarju* zapisal direktor Gregor Klančnik, »da je tovarna lepa, da ima en ksiht«.¹⁶ Železarna je ostala med tistimi prioriternimi podjetji, kjer so zaradi gospodarskih težav začeli z izvajanjem kapitalne izgradnje. Gradili so prioritete objekte in stanovanja industrijskih delavcev.¹⁷ Podporo države in politike so si lahko pridobili tudi z izvajanjem programa vojaške oz. namenske proizvodnje, kar je Železarna storila že leta 1950.¹⁸

Najprej so tehnološko posodobili topilnico oz. jeklarno in kovačnico ter se usmerili v proizvodnjo različnih vrst kvalitetnih in plemenitih jekel, v naslednjih desetletjih pa so posodabljali še druge obrate in zgradili novo valjarno, jeklarno, kovinskopredelovalne obrate, kot so Jeklovlek, Stroji in deli, Pnevmatični stroji, Vzmetarna, Orodjarna, in druge.¹⁹

¹⁵ Čepič, Leskošek, str. 139.

¹⁶ Klančnik, Vstopili smo, str. 3.

¹⁷ Prinčič, *Slovenska industrija*, str. 70–74.

¹⁸ Kolar, *Koroško železarstvo*, str. 5.

¹⁹ Prav tam.

Do leta 1991 je podjetje doživelo popolno modernizacijo metalurško-predelovalnih in mehansko-obdelovalnih obratov ter prostorsko, proizvodno in kadrovsko širitev. Železarna pa je svoj razvoj bolj kakor z jugoslovanskimi železarnami primerjala z železarnami v zahodni Evropi, od koder je uvozila tudi večino tehnološke opreme.

Vodenje in upravljanje podjetja

Za socialistično obdobje je značilno kolektivno vodenje podjetja, saj sta o vseh vprašanih proizvodnje in razvoja podjetja poleg direktorja odločala še Delavski svet in Upravni odbor.

Delavski svet je bil organ samoupravljanja in kolektivni organ odločanja, ki je sprejemal gospodarski plan, sklepni račun podjetja, odločal o gospodarjenju s podjetjem in o izpolnjevanju gospodarskega plana, volil in razreševal Upravni odbor podjetja, sprejemal pravilnike in pravila podjetja itd. Izmed članov sveta so izvolili Upravni odbor, kolektivni izvršilni organ Delavskega sveta, ki je imel po zakonu nekatere samostojne pristojnosti.²⁰

Vpliv na Delavski svet sta imela Sindikat in posredno Komunistična partija oz. Zveza komunistov, ki sta vpliv še povečala z lastno organizacijo v podjetju. Sindikat je od leta 1950, ko je bilo uvedeno samoupravljanje, imenoval kandidate za volitve v Delavski svet, ki je izvolil Upravni odbor, kateremu je praviloma predsedoval direktor. Ta je vodil podjetje v skladu z ekonomskimi zakonitostmi in političnimi interesi tistega časa, ki so v ospredje postavljali delavca in socialno varnost.

Na poslovanje sta vplivali še Zveza socialistične mladine in Zveza borcev NOB, ki sta prav tako imeli svoje organizacije v podjetju. Dejanska vloga delavcev, ki so imeli neposreden vpliv na poslovanje preko zbora delavcev, je bila manjša. Čeprav so lahko razpravljali tudi o strokovno zahtevnih vsebinah, je bil interes odločanja večine omejen na njihova eksistenčna vprašanja, kot so bila višina plače, stanovanja itd.

Kljub močni vlogi omenjenih organizacij so imeli pri vodenju podjetja vidno mesto direktorji. **Gregor Klančnik** je kot prvi direktor dve desetletji (1946–1969) tako rekoč gradil železarno in hkrati tudi mesto, vodil obnovo ter širil proizvodnjo. Močno politično oporo, podporo pri uresničevanju kapitalne izgradnje in petletnega plana v Železarni in družbenem standardu je imel prav v Leskošku.²¹

V dveh desetletjih so posodobili praktično vse proizvodne obrate in uvedli številne novosti, proizvodnjo pa povečali s 4.961 ton na 136.000 ton jekla, kar je več kot 27-krat več; število zaposlenih se je povečalo za 5,5-krat,

²⁰ Kavčič, Delavski svet, str. 200.

²¹ Florjančič, 2006.

s 622 na 3.402.²² V politično težavnem času je Klančnik znal povezati ljudi, izpeljati obnovo in uresničiti razvojni program izgradnje tovarne kvalitetnih in plemenih jekel s poudarkom na razvoju metalurgije. Veljal je za izredno delovnega človeka, ki je v času udarništvu tudi sam sodeloval v udarniških akcijah in je npr. »kosil na Ofovškem«. ²³ Proizvodne obrate je praviloma obhodil vsak dan. ²⁴ Sam je vozil avtomobil, tako da niso potrebovali šoferja. Ob obiskih podjetij v tujini je večkrat vozil tudi druge udeležence. ²⁵

Klančnik je bil dejaven na športnem področju kot smučar tekač in skakalec, alpinist in telesnokulturni delavec. Podpiral je izgradnjo športne infrastrukture in dejavnost športnih društev, zlasti Športnega društva Fužinar. ²⁶ Pri svojem delu je moral upoštevati vpliv politike in predvsem ljudi, ki so delovali v političnih organizacijah, a, kot je sam zapisal, je »bil prepričan, da orientacija po dnevni politiki ni modra, zato smo na Ravnah mnoge direktive preskočili, pred seboj pa imeli zastavljene cilje«. ²⁷

Franjo Mahorčič (1945–1975), tehnični direktor in priznan kemijski strokovnjak, je več kakor tri desetletja skrbel za tehnološki razvoj podjetja, v katerem je dal poudarek razvoju livarstva. Mahorčičeva strokovna pot se je začela tako, da je kot kemik prišel v Železarno in bil »v veliki meri sam za vse, od laboranta v kemijskem in mehanskem laboratoriju do inženirja v topilnici in livarni. Skozi desetletja je posodabljal proizvodnjo in širil krog strokovnjakov«. ²⁸ Skrbel je za skladen razvoj vseh zmogljivosti od jeklarne do valjarne, kovačnice in livarne in za ustrezen izbor naprav po tehnični in ekonomski plati ter s tem postavil razvojne temelje podjetju, ki se je s pomočjo modernizacije in preusmeritvijo razvilo v sodobno elektrojeklarno s specializiranim programom na področju legiranih jekel. ²⁹

Franc Fale je podjetje vodil med letoma 1970 in 1979. V tem času so razvijali kovinskopredelovalni program, uvedli avtomatsko obdelavo podatkov in računalniško oz. procesno krmiljenje proizvodnje, širili podjetje v kraje izven mesta Ravne na Koroškem, povečali izvoz izdelkov na tuje trge in začeli izvajati program varstva okolja. Slednji je vključeval tudi izgradnjo

²² Kolar, *375 let jeklarstva*, str. 19; Kolar, Franc Fale, str. 2.

²³ Pečnik, 2009. Pri Železarni je bil že konec leta 1947 organiziran neproizvodni obrat, imenovan Ekonomija Dobji dvor, imenovan tudi Hof, krajše Of. Leta 1949 je Ekonomija obsegala nacionalizirano posest gradu Javornik, Dobji dvor in Šrotnek, kjer je bilo dovolj poljedelske površine za pridelavo poljščin in rejo živine. Na teh posestvih so delali tovarniški delavci, nekaj redno zaposlenih, drugi udarniško.

²⁴ Prav tam.

²⁵ AS 564, šk. 19, Gregor Klančnik, Poročilo, 3. maj 1954.

²⁶ Čibron Kodrin, Gregor Klančnik, str. 9–13.

²⁷ Prav tam, str. 11.

²⁸ KPMRK, Železarna Ravne, mapa F. Mahorčič.

²⁹ Prav tam.

toplovoda v mestu, s čimer so doprinesli k dvigu kvalitete bivanja t. i. fabriških delavcev in prebivalcev mesta.³⁰

Kot direktor je Fale izkazal veliko naklonjenost razvoju kulture, zlasti kulturni dediščini in likovni umetnosti, s podporo Delavskemu muzeju, Študijski knjižnici, mednarodnemu kiparskemu simpoziju *Forma viva*, likovnim kolonijam in delovanju Likovnega salona v Gradu Ravne.³¹ Takole ga je opisal Marjan Kolar v *Koroškem fužinarju* leta 1996:

Velika energija in vztrajnost sta Francu Faletu omogočili, da je dobro opravljal vse delovne zadolžitve. Težave, ki jih ni bilo malo, je mojstril s prirojeno inteligenco, s hitrimi refleksi in s precejšnjo mero zdrave skepse. Njegovo načelo je bilo 'živeti in pustiti živeti'. Zanj je bilo najpomembnejše, da si je delavec pri delu zares prizadeval. Če je v svojem prostem času hodil v cerkev ali gostilno, ga ni zanimalo. Zato je veliko pripomogel k temu, da je v železarni vladala strpnost in da so bili medsebojni odnosi dobri.³²



Slika 2: Gregor Klančnik, Franjo Mahorčič in Franc Fale v spremstvu Josipa Broza Tita in soproge Jovanke ob obisku Železarne Ravne leta 1972 (Koroški pokrajinski muzej, Muzej Ravne na Koroškem)

³⁰ Kolar, Franc Fale, str. 2.

³¹ Prav tam, str. 1–2.

³² Prav tam, str. 2.

Oba, Klančnik in Fale, sta bila politično aktivna in sta imela številna znanstva, prijateljstva in vezi v Jugoslaviji ter tujini, kar se je izkazalo kot prednost pri vzpostavljanju poslovnih stikov. Dobro sta sodelovala z Delavskim svetom in Upravnim odborom kot organoma kolektivnega odločanja. Obdobje Klančnikovega vodenja je zaznamovano z afero »Noč dolgih nožev«³³ ali, kot jo je sam imenoval, »Reikovim procesom«,³⁴ s katerim so ga želeli izključiti iz partijske organizacije in politično odstraniti.³⁵

Direktor Fale je zaradi stavke za povišanje plač leta 1978 in zaradi nestrinjanja z načinom tozdiranja v podjetju leto zatem odstopil.³⁶ Direktorsko mesto je prevzel **Gvido Kacl** (1979–1987).³⁷ V njegovem času je Železarna Ravne dosegla vrhunec v razvoju in postala ena najboljših železarn v Jugoslaviji, primerljiva s podjetji v zahodnem svetu.³⁸ Leto 1991 so s podpisom pogodbe družbeno premoženje Železarne brezplačno prenesli na Holding Slovenske Železarne, ta pa na Republiko Slovenijo.³⁹

Proizvodnja

Surovo jeklo so predelovali [...] v kovano, valjano, vlečeno, luščeno in brušeno paličasto jeklo, fasonske odkovke ter jekleno litino, in to v surovem, toplotno obdelanem, žarjenem, normaliziranem in oplemenitenem stanju.⁴⁰

Delo je bilo organizirano v okviru proizvodnih in neproizvodnih obratov. Med prve sodijo metalurško-predelovalni in mehansko-obdelovalni obrati. Neproizvodne obrate so leta 1949 predstavljali: Ekonomija, Vrtnarija, Vajeniški dom in Menza.⁴¹ V naslednjem desetletju pa sta bila naštetim dodana še Dom železarjev in Počitniški dom v Portorožu. V sedemdesetih letih so neproizvodne obrate organizirali v okviru Družbenega standarda.⁴² Naloga neproizvodnih obratov je bila sprva preskrba delavcev z osnovnimi

³³ Florjančič, 2006. Pod tem imenom starejši Ravenčani še pomnijo nočni partijski sestanek 17. 11. 1952 v Titovem domu, ko so zaradi »pomanjkanja partijskega refleksa« Klančnika hoteli odstraniti z direktorskega mesta, obravnavali pa so še šest njegovih sodelavcev. Sestanek in razprava sta se zavlekla dolgo v noč.

³⁴ Klančnik, Moj življenjepis, str. 111; glej László Rajk (1909–1949), spletna enciklopedija *Wikipedia*.

³⁵ AS 1589, t. š. 4147, Članski dokumenti, Izključitev iz Zveze KS. Ravne na Koroškem, 28. 12. 1952.

³⁶ Fale, 2006.

³⁷ Jukič in Suhodolčan-Dolenc, *Biografski leksikon*, str. 202–204.

³⁸ Kolar, Mag. Gvido Kacl, str. 11.

³⁹ Prošt, Ne pozabimo, str. 4–5.

⁴⁰ Kolar, Koroško železarstvo, str. 5.

⁴¹ AS 564, šk. 5, Poročilo, 27. 1. 1949.

⁴² *TOZD Družbeni standard*.

živili, kot so zelenjava, mleko in meso, pozneje pa skrb za ozimnico, počitek in sprostitvev.

Prva leta je organizacija dela sledila izpolnjevanju plana tudi s pomočjo udarnikov, delovnih brigad in tekmovanj. Ker to ni zagotavljalo doseganja ustrezne kvalitete in dobavnih rokov, so vse več pozornosti posvečali pripravi dela. Sredi šestdesetih let so z uvedbo nemškega sistema poslovanja, imenovanega REFA,⁴³ proizvodnjo naslonili na štiri glavne potenciale: ljudi, čas, material in denar.⁴⁴ Sistem so poimenovali po nemškem združenju, ki si je prizadevalo zmanjšati stroške na enoto dela, zvišati produktivnost in posledično izboljšati gospodarsko stanje.⁴⁵ Kmalu za tem so v livarni in kovačnici uvedli še nemški sistem Georga za kvalitetnejše vodenje proizvodnje.⁴⁶ Poimenovali so ga po nemškem podjetju Georga, ki so ga najeli, da so z njegovo pomočjo v letu dni organizirali pripravo dela tako, da so jo sestavljale službe za tehnologijo, materialno poslovanje in terminiranje proizvodnje.⁴⁷

Oba sistema sta v sedemdesetih letih dobila nadgradnjo z uvedbo avtomatske obdelave podatkov in s procesnim krmiljenjem proizvodnje, novosti pa so nastopile tudi v spremljanju kadrovskih evidenc ter načrtovanju in spremljanju realizacije proizvodnje, kar je omogočilo »spremljanje vhodnih in izhodnih stroškov, da si vedel, koliko kaj stane«.⁴⁸ Uvedli so metodo direktnih stroškov in izvedbo kalkulacij ter istočasno začeli razvijati procesno računalništvo,⁴⁹ s ciljem, da dosežejo najboljše rezultate na vseh področjih proizvodnje in prodaje.

Proizvodnja jekla in jeklenih izdelkov je vse od leta 1946 rasla. Takrat so izdelali skupno 4.961 ton jekla in jeklene litine.⁵⁰ Že leta 1953 so dosegli 30.714 ton⁵¹ in postali največji proizvajalec elektrojekla v državi. Takrat so prodali veliko neobdelanega valjanega, kovanega in litega blaga, potem pa so vedno bolj prehajali v izdelavo končnih produktov.⁵² V petdesetih letih je proizvodnja postopno rasla po 2 do 6 tisoč ton letno, leta 1960 dosegla 51.000 ton, leta 1975 so proizvedli 193.656 ton in najvišjo količino, 237.000 ton jekla, dosegli v letu 1986.⁵³

Glavni proizvod Železarne je bilo jeklo, ki je predstavljalo surovinsko

⁴³ Reichsausschuss für die Arbeitsstudien, več glej spletna enciklopedija *de.Wikipedia.org*.

⁴⁴ Vetter, O nujnostih, str. 10.

⁴⁵ REFA je združenje vodilnih nemških organizacij za oblikovanje dela, organizacijo podjetja in razvoj podjetja. Že od ustanovitve leta 1924 združenje posreduje t. i. Know-how. Še danes se sistematično in znanstveno ukvarja s študijem dela ter predlaga boljše metode dela, uporabne predvsem v pripravi dela različnih industrijskih podjetij.

⁴⁶ Strokovnjaki naj delajo, str. 7.

⁴⁷ Potočnik, Ko bi organizacijo, str. 2.

⁴⁸ Fale, 2006.

⁴⁹ Potočnik, Ko bi organizacijo, str. 2.

⁵⁰ Macur, Zgodovinski razvoj, str. 34.

⁵¹ Prav tam; Kolar, *375 let jeklarstva*, str. 19.

⁵² Klančnik, Pozitivna bilanca, str. 3.

⁵³ Kolar, Koroško železarstvo, str. 5.



Slika 3: V livarni v začetku šestdesetih let
(Koroški pokrajinski muzej, Muzej Ravne na Koroškem)

bazo kovinsko-predelovalne industrije.⁵⁴ Poseben program so predstavljali livarski izdelki, ki so z leti pridobivali na pomenu.⁵⁵ Železarna je bila »pomemben člen v jugoslovanski avtomobilski industriji, ladjedelništvu, gradbeništvu in rudarstvu ter pomemben izvoznik«. ⁵⁶

Železarne so se od leta 1951 dogovarjale za uvoz surovin na ravni države v okviru Združenja jugoslovanskih železarn, leta 1969 pa so se slovenske železarne zaradi gospodarske učinkovitosti in sodobnega tehnološkega razvoja povezale v Skupno podjetje Slovenskih železarn.⁵⁷

Zaposleni

Število zaposlenih je v štirih desetletjih do leta 1986 strmo raslo in se povečalo za 11,25-krat. Od leta 1946 se je od 622 zaposlenih število vsako leto povečalo za 200 do 300 delavcev do 6.979 leta 1986, potem pa do leta 1991 padlo za 22 %.⁵⁸ Potreba po fizični delovni sili je na Ravne pripeljala prve delavce iz drugih jugoslovanskih republik že konec štiridesetih let,

⁵⁴ Klančnik, Mera in učinek, str. 3.

⁵⁵ Macur, Zgodovinski razvoj, str. 36.

⁵⁶ Kolar, Koroško železarstvo, str. 5.

⁵⁷ Razvoj samoupravljanja, str. 31.

⁵⁸ Kolar, 375 let jeklarstva, str. 19.

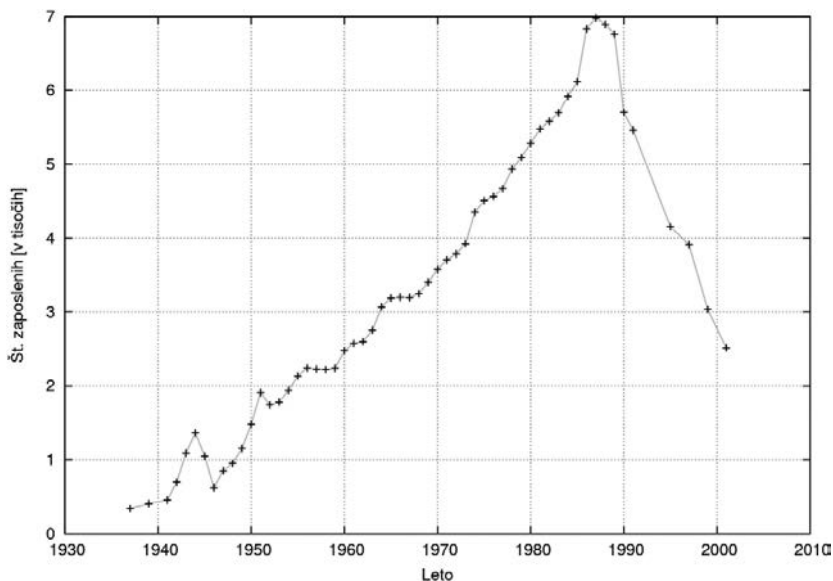

Graf 1: Gibanje števila zaposlenih med letoma 1940 in 2000

takrat iz Bosne, da so opravljali najtežja fizična dela v metalurških obratih.⁵⁹ Drugi večji val priseljevanja je sledil v sedemdesetih letih.⁶⁰ V skupnem številu zaposlenih so sredi osemdesetih let tujci predstavljali okrog 7 % vseh zaposlenih.⁶¹

Delo v metalurških obratih je bilo moško delo, fizično naporno in tehnično zahtevno. Za moška so veljala tudi vodilna in vodstvena delovna mesta. Zaradi velikega pomanjkanja moških rok so prva leta za delo v tovarni poprijele tudi delavke, žene, katerih možje so emigrirali v tujino, in vdove, ki so z delom v tovarni zagotovile eksistenco svoji družini. Sicer so sprva večinoma opravljale pomožna dela, največkrat administrativne naloge, čistile so pisarne in higienske prostore, obdelovale polja in pripravljale hrano ter jo razdeljevale v tovarniških jedilnicah itd. V metalurških obratih so jih pogosto zaposlili kot žerjavovodkinje.⁶²

Ženske so začeli intenzivneje zaposlovati za delo na različnih strojih oz. na delovnih mestih z zahtevano poklicno izobrazbo v začetku sedemdesetih let. Kot povsem žensko delo v metalurških obratih lahko označimo delo

⁵⁹ Zafošnik, 2006.

⁶⁰ Karadža, 2009.

⁶¹ Kolar, *375 let jeklarstva*, str. 34.

⁶² AS 564, šk. 1, Seznam upravičencev, 22. 2. 1950.

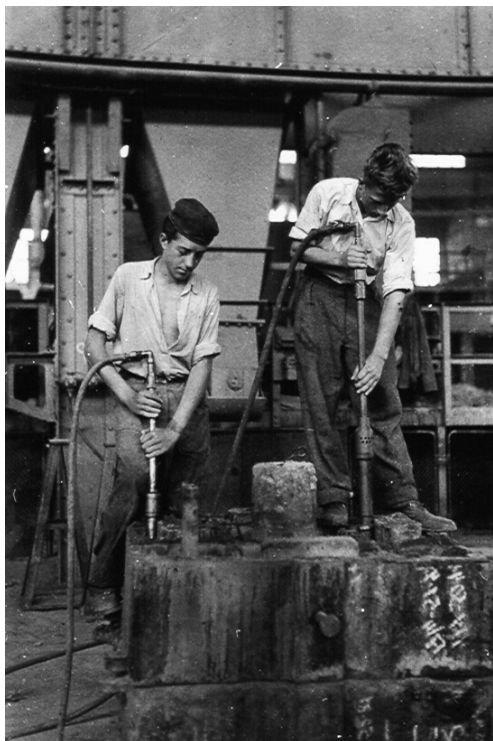

Slika 4: Formanje modelov okoli leta 1960
(Koroški pokrajinski muzej, Muzej Ravne na Koroškem)

jedrарke v mini-livarni, kjer so za potrebe ulitkov različnih oblik izdelovale jedra, kar pomeni, da so v forme nabijale kremenčev pesek.⁶³

Marca 1951 je v tovarni delalo 410 žensk ali 23,08 % zaposlenih,⁶⁴ pozneje se je to število nekoliko zmanjšalo in je leta 1968 zajemalo 17,93 %.⁶⁵ Po podatkih za leto 1984 pa so ženske predstavljale 24 % zaposlenih.⁶⁶

Varnost pri delu

Pogoje dela in varnost pri delu so urejali posamezni predpisi, s katerimi je država podjetjem naložila obveznosti za osnovno zaščito v socialnem in higiensko-tehničnem pogledu.⁶⁷ Od leta 1947 je to področje urejal *Splošni pravilnik o higienskih in tehničnih varstvenih ukrepih pri delu*. Pozneje so

⁶³ Matitz, 2006.

⁶⁴ AS 564, šk. 3, Dopis, Ljubljana, 3. januarja 1952.

⁶⁵ Korošec, Varstvo otrok, str. 13–18.

⁶⁶ Kolar, *375 let jeklarstva*, str. 34.

⁶⁷ Že leta 1883 so osnovali obrtne inšpektorate. Kresal, Pregled razvoja, str. 139–144.

bile njegove zahteve dopolnjene z *Zakonom o delovnih razmerjih* (1958). Sledile so spremembe zakonov in predpisov, ki so podjetje postavili v vlogo glavnega nosilca izvajanja ukrepov in razvoja varstva pri delu.⁶⁸

Sprejeti *Pravilnik o delovnih razmerjih Železarne Ravne* je za hujše disciplinske kršitve štel prestopke pri izvrševanju delovne dolžnosti, prestopke v odnosu podrejenih do nadrejenega in obratno ter prestopke s škodljivimi imovinskimi posledicami. Med hujše kršitve so sodili tudi prekrški proti tovarištvu, varnosti dela in notranjemu redu v podjetju.⁶⁹ Nadalje so od leta 1979 to področje urejali še s *Pravilnikom o varstvu pri delu in varstvu okolja*.⁷⁰

Ker sta »pridobivanje in nato predelava jekla poteka[la] pri za proces značilnih, specifičnih razmerah,«⁷¹ je metalurško industrijo pestila onesnaženost zraka, vode in zemlje. Plini in prah so onesnaževali zrak; hladilne vode, odpadne emulzije in olja vodo; različni odpadki: žlindra, škaja, livarski pesek, brusilni mulj itd. pa zemljo.⁷² Ena ključnih emisij v težki industriji je bil hrup, ki so ga povzročali stroji in naprave predvsem v topilnici oz. jeklarjni, kovačnici in valjarni.⁷³

Delo v izredno težkih delovnih pogojih sta prva povojna leta še dodatno obremenjevala udarniško delo in težnja po doseganju in preseganju plana. Hrup, prah, plin, dvigovanje težkih bremen in neugodne klimatske razmere z izredno visokimi temperaturami ter na drugi strani prepri in mrz so povzročali izčrpanost delavcev, obolenja, poškodbe in invalidnost. Poročilo delovnega inšpektorja iz leta 1949 kaže na neustrezne in neurejene higienske razmere v tovarni in v njenih posameznih obratih, kjer so bile naprave za zaščito in olajšanje dela delavcu, »v kolikor sploh o teh moremo govoriti«, tehnično zelo zaostale in neprimerne.⁷⁴

Problem je bil tako pereč, da je Delavski svet leta 1952 imenoval komisijo, ki je pregledala vse obrate in predlagala ukrepe za izboljšanje higiensko-tehničnih zaščitnih sredstev. Predsednik komisije Franjo Mahorčič, tehnični direktor, je k ogledu povabil tudi zdravnike. Septembra 1952 je Delavski svet 23. sejo v celoti namenil tej problematiki in nanjo povabil načelnika Sveta za ljudsko zdravstvo in socialno politiko Karla Klobučarja, primarija bolnišnice Slovenj Gradec dr. Staneta Strnada, dr. Jurija Simonitija, krajevnega zdravnika dr. Boštjana Erata in dr. Štefana Vargo ter 22 obratovodnih in sindikalnih funkcionarjev. Na seji so zdravniki poročali o rezultatih ogleda, na katerem so se seznanili tudi z vzroki raznih obolenj. Poudarili so pomen zaščitnih pripomočkov ter sredstev, namenjenih za zaščito delavcev in za

⁶⁸ Novak, 2004.

⁶⁹ *Pravilnik o delovnih razmerjih*, str. 28–34.

⁷⁰ *Pravilnik o varstvu pri delu*.

⁷¹ Lamut, *Slovenski železarji*, str. 1.

⁷² Perman, *Onečiščenje atmosfere*, str. 209.

⁷³ Perman, *Slovenske železarne*, str. 28–32.

⁷⁴ AS 564, šk. 5, Poročilo, 4. 2. 1949.

plačilo hranarine zaradi obratnih nezgod. Delovni inšpektorji in zdravniki so vzroke za veliko število delovnih nezgod videli predvsem v slabih pogojih dela in v delavčevem nepoznavanju dela v tovarni, s strani podjetja pa so jih pripisali malomarnosti posameznikov.⁷⁵

Sprejeli so obsežne ukrepe za izboljšanje stanja, ki so postali temelj nadaljnjemu razvoju ukrepov za varno delo in tudi novoustanovljeni Službi za varnost pri delu v okviru železarne. Velik poudarek so dali ukrepom za vzdrževanje reda v vseh tovarniških okoljih in na vseh nivojih. Uvedli so redne preglede objektov, delovišč, delovnih priprav in naprav, redno vzdrževanje vseh drobnih naprav varnostne tehnike in higijene ter instalacije higienskih naprav, ventilacije, razsvetljave, zaščitnih naprav, vrat, prehodov, stopnišč, lestev itd. Delavcem so dodeljevali delovne obleke, vsem delavkam v obratih so predpisali nošenje naglavne rute za zaščito las, žerjavovodkinje pa so morale obleči hlače. Začeli so sestavljati varnostne pravilnike za različna področja dela in uvedli obvezno izobraževanje delavcev pred nastopom službe,⁷⁶ »ki je sprva trajalo tri dni, v sedemdesetih letih so ga skrajšali na en dan.«⁷⁷

Delo z različnimi stroji in napravami, kot so peči, njihovo zakladanje in praznjenje, dodajanje legirnih elementov, ulivanje, dvigovanje bremen, valjanje, stiskanje, kovanje, kaljenje ter številni hitri stroji, kot so stružnice, vrtalni, brusilni in drugi stroji, so predstavljali nevarnost nezgod. Objektivne razloge za nove nezgode so predstavljali uvedba nove mehanizacije, povečanje tempa proizvodnje in sprejemanje novincev na delo.⁷⁸

Prva leta po vojni so beležili velik odstotek delovnih nezgod, v katerih je bilo udeleženih kar 36,6 % od vseh zaposlenih v letu 1952.⁷⁹ Z leti so odstotek nezgod znižali, delno z zgoraj omenjenimi ukrepi, delno z razpisanimi denarnimi in materialnimi (budilka) nagradami vsem, ki niso bili povzročitelji delovne nezgode ali udeleženi v njej, delno tudi z ločeno evidenco nezgod na delovnem mestu ter tistih na poti na in z dela. Tako se je npr. leta 1974 zgodilo 297 nezgod pri delu in 38 nezgod na poti na delo oz. z dela.⁸⁰

Pogostnost nezgod je bila največja v metalurških obratih, kjer so se pripetile tudi najtežje nezgode s smrtnim izidom. Po vrstah poškodb je bilo največ udarcev in zmečkanin, sledili so urezi in vbodi, zlomi in zvini, opekline, očesne poškodbe in drugo. Od delov telesa so bile največkrat poškodovane roke, nato spodnje okončine, sledila so stopala, ušesa in oči, zgornje okončine, glava, usta in dihala ter ostali deli telesa.⁸¹

V okviru Službe za varnost pri delu je delovala tudi ambulanta prve

⁷⁵ AS 564, š.k. 21, Zapisnik 23. redne seje, 19. 9. 1952.

⁷⁶ AS 564, š.k. 21, Zapisnik 23. redne seje, 19. 9. 1952.

⁷⁷ Čegovnik, 2004.

⁷⁸ Klančnik, Pozitivna bilanca, str. 2.

⁷⁹ Prav tam; Odgovornost za obratne nezgode, str. 29.

⁸⁰ KPMRK, Čegovnik, *Poročilo*.

⁸¹ Čegovnik, 2004; *Pravilnik o varstvu pri delu*.

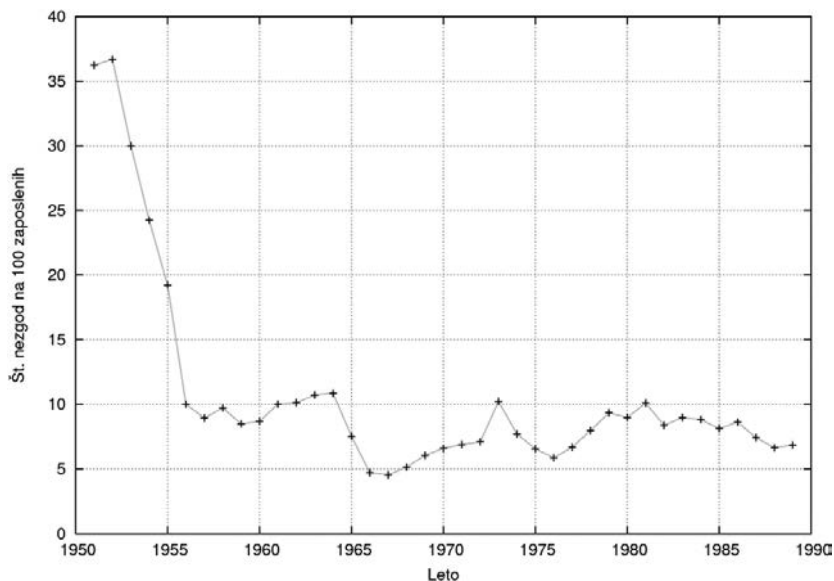

Graf 2: Število delovnih nezgod med letoma 1950 in 1990

pomoči. Osebe Službe za varnost pri delu je v sodelovanju s predstojnikom Medicine dela, prometa in športa v Zdravstvenem domu na Ravnah na Koroškem, dr. Jankom Sušnikom, v sedemdesetih letih spremljalo in analiziralo psihofizične obremenitve zaposlenih in fiziologijo delovnih mest.⁸²

Strokovno izpopolnjevanje in izobraževanje

V Železarni so se zgodaj zavedeli pomena strokovnega dela in s tem povezanega izobraževanja, zato so skrbeli, da so zaposleni lahko pridobivali nova znanja, in jih pri tem spodbujali. Organizirali so strokovna predavanja, tečaje in srečanja strokovnih društev, ustanavljali šole, plačevali šolnine in štipendirali dijake, redne in izredne študente, vse to z namenom, da bi dosegli kvalitetnejšo proizvodnjo in uspešnejši poslovni rezultat. Višja izobrazba in novo pridobljeno praktično in teoretično znanje sta praviloma pomenila napredovanje na delovnem mestu ter tudi na socialni in družbeni lestvici.

Stroške za izobraževanje za nižjo šolsko izobrazbo ali končanje osnovne šole je v prvih letih nosila tovarniška sindikalna organizacija. Uprava podjetja je razpolagala s skupnim fondom za strokovno šolstvo, medtem ko so

⁸² Čegovnik, Vošner in Oder, *Varstvo pri delu*.

stroške šolanja za srednješolsko izobrazbo nosila poverjeništvu za prosveto, za višjo izobrazbo pa posameznik sam.⁸³

V prvih desetletjih se je velika večina fizičnih delavcev dela preprosto priučila tako, da so jim pokazali osnovne delovne postopke. Za zahtevnejša dela so organizirali različne strokovne tečaje za pridobitev polkvalifikacije in visoke kvalifikacije.⁸⁴ »Kdor je hotel, se je v 'fabriki' lahko naučil marsičesa. Če si hotel vedeti še kaj več, so ti tudi kakšen tečaj plačali.«⁸⁵

Že leta 1946 so za potrebe železarne ustanovili Šolo učencev v gospodarstvu (ŠUG). Njen upravitelj je postal Aleksander Gracijanski, uslužbenec Železarne. Jeseni istega leta so z odlokom Ministrstva težke industrije FLRJ ustanovili Metalurško–industrijsko šolo »za pridobivanje praktičnega in teoretičnega znanja za poklice strojne, kovaške in metalurške stroke«.⁸⁶ Z istim odlokom so ustanovili tudi dom za učence v 4 km oddaljenem bivšem letoviškem poslopju Rimskega vrelca v Kotljah.⁸⁷ Strokovno kvalifikacijo so pridobivali talivci, livarji, modelni mizarji, valjavci, strojni kovači, kalilci, rezkalci, strugarji in ključavničarji.⁸⁸ Z odločbo Gospodarskega sveta LRS z dne 20. 9. 1952 je postala ustanoviteljica šole Železarna.⁸⁹ Osebe šole je prejemale plačilo po tarifnem sistemu Železarne. V letu 1954 so na podlagi zakonodaje in sklepov Upravnega odbora in Delavskega sveta Železarne v finančno samostojni zavod združili Metalurško–industrijsko šolo in vajeniške delavnice.⁹⁰

O začetkih šolanja je Milan Zafošnik, vodja kadrovske službe v sedemdesetih in osemdesetih letih, takole pripovedoval:

Prijavil sem se na razpis za šolo v Guštanju in bil sprejet. Takrat so industrijske šole delovale še v Mariboru dve, na Jesenicah, v Štorah, Litostroju in Kranju. V Guštanj so prihajali od vsepovsod, celo iz Pirana. Živelimo v internatu, od tam smo hodili peš v šolo. Marca 1953 smo se preselili v internat na Ravnah, kjer je danes upravna enota. Zajtrk smo imeli v internatu. Hrano pa smo dobili v obratu valjarne. Sicer smo se spustili samo po bregu. Je bilo blizu.⁹¹

Sistem šolanja je bil takšen, da je pol leta potekal teoretični del pouka na šoli in pol leta praktični del v tovarni. Ko so se po končanem šolanju

⁸³ AS 564, šk. 1, Opozorilo, 13. 12. 1950.

⁸⁴ AS 564, šk. 1, Informacijsko poročilo, 20. 5. 1950.

⁸⁵ Oder, 2010.

⁸⁶ *Kronika: Naših petdeset let*, str. 5.

⁸⁷ Prav tam.

⁸⁸ Prav tam, str. 25.

⁸⁹ Prav tam, str. 11.

⁹⁰ Prav tam, str. 14.

⁹¹ Zafošnik, 2006.



Slika 5: Dijaki srednje strojno-kovinarske šole pri praktičnem pouku v sedemdesetih letih (Koroški pokrajinski muzej, Muzej Ravne na Koroškem)

zaposlili, so jih nekaj časa še obravnavali kot vajence. Učenci so bili takoj vključeni v proizvodni proces fabrike.⁹²

Za Železarno in Koroško je bila pomembna ustanovitev gimnazije, saj je večina visoko kvalificiranega kadra Železarne maturirala na ravnski gimnaziji, ki je zaradi odličnega proforskega kadra veljala za eno najboljših v Sloveniji. Njena ustanovitev je uspeh idejnega in organizacijskega pobudnika, tudi njenega prvega ravnatelja in pedagoga dr. Franca Sušnika, ki je »s to iskro v sebi netil plamen v okolici«.⁹³ Njegovo idejo so podprli delavci, ki »so prek svojih sindikatov in delegatov skupaj s kmeti poleti 1945. leta zahtevali, da na Ravnah ustanovijo gimnazijo«.⁹⁴

Veliko zaposlenih je študiralo tudi ob delu. Zafašnik pravi, da so »zaradi potreb po strokovnem kadru organizirali in delavcem omogočili obiskovanje večerne gimnazije ali Ljudske univerze, ki sta imeli pomembno vlogo pri izobraževanju delavcev v železarni. Stroške sta pokrivali Železarna in občina.«⁹⁵

V šolskem letu 1967/68 je bila ustanovljena dveletna šola za visoko

⁹² Matitz, 2006.

⁹³ Benko, Dr. Franc Sušnik, str. 22.

⁹⁴ Golčer, Štiri desetletja, str. 180.

⁹⁵ Zafašnik, 2006.

kvalificirane delavce. Zanj je stroške delovanja delno pokrila Železarna, šolnino pa so delno sofinancirali udeleženci.⁹⁶ Leta 1975 je na Visoki šoli za organizacijo dela v Kranju, dislocirani oddelek Ravne,⁹⁷ diplomirala prva generacija inženirjev organizacije dela, študentov iz Železarnе.⁹⁸

Železarna je razpisovala tudi štipendije, kar je večini dijakov in študentov omogočilo šolanje. Tako so leta 1954 razpisali 21 štipendij za visokošolce in srednješolce – tehnike. Štipendije so znašale od 4.000 do 6.000 dinarjev mesečno. Dodelili so jih glede na učni uspeh, prednost pa so imeli kandidati iz domačega kraja.⁹⁹ Štipendija je bila, kot kažejo podatki, precej visoka, saj je povprečna plača zaposlenega v tovarni leta 1954 znašala 11.752 dinarjev.¹⁰⁰ Prav zaradi ugodnega štipendiranja so se številni mladi odločali za poklice, ki jih je potrebovala Železarna. Pozneje je Železarna vsako leto podelila okoli 220 kadrovskih štipendij, počitniško delo pa nudila nad 800 učencem, dijakom in študentom.¹⁰¹ »Štipendirala je tudi študente iz drugih republik. Po letu 1971 je začela vsaka republika za svoje železarnе graditi svoje fakultete.«¹⁰²

Z Jugoslovanskimi železarnami je imela Železarna Ravne v Ljubljani skupne študentske bloke, največ z Železarno Zenica – 6. in 7. blok. Na ta način je omogočala ugodno bivanje svojim štipendistom. Prazne študentske sobe so odstopili študentom štipendistom drugih jugoslovanskih železarn, pa tudi Rudniku Mežica in drugim organizacijam.¹⁰³

Iz Železarnе so strokovnjake pošiljali na usposabljanje tudi v tujino, da so spoznali in osvojili nova tehnološka in organizacijska znanja, ki so jih nato uvajali in razvijali v matičnem podjetju. Že oktobra 1953 je Klančnik odšel na krajšo službeno pot na Švedsko, kjer si je ogledal železarnе in se dogovoril za možnost prakse osmih železarjev, ki so tam delali na določenih delovnih mestih v redni proizvodnji in zato prejeli plače kakor domačini. Železarna za to odločilno prakso ni porabila nobenih deviz.¹⁰⁴

Mitja Šipek, ki je razvijal metodo ultrazvočne kontrole materialov in v tem postal vodilni jugoslovanski strokovnjak, je zapisal:

V nekaj letih se nas je nabralo mladih inženirjev za dve generaciji in Grega je že razmišljal, kako bi nam omogočil dopolnjevanje znanja v inozemstvu. Tako se je ponudila priložnost, ko je mednarodna administracija ICA ponudila nekaj štipendij za šestmesečno izpopolnjevanje v Združenih državah. Iz Slovenije sva odšla dva, eden iz ravenske in eden iz jeseniške

⁹⁶ Sklepi, str. 9.

⁹⁷ Deloval je od leta 1970 do leta 1973.

⁹⁸ Naši inženjerji, str. 8.

⁹⁹ Železarna Ravne razpisuje, str. 27.

¹⁰⁰ Klančnik, Pozitivna bilanca, str. 4.

¹⁰¹ Kolar, Koroško železarstvo, str. 5.

¹⁰² Zafošnik, 2006.

¹⁰³ Večko, 2006.

¹⁰⁴ V domovini, str. 23.

železarne. [...] Spoznal sem kolege skoraj z vsega sveta, ki so se v Washingtonu zbrali v okviru ICA.¹⁰⁵

Mitja Šipka Klančnik po tem ni pustil v Indijo, pač pa ga je oktobra 1961 poslal v »Pariz, v največji francoski inštitut za metalurgijo, na prakso.«¹⁰⁶ Šipek je zapisal, da je v IRSID (Institut de Recherches de la Sidérurgie Française / Raziskovalni inštitut francoske jeklarske industrije) v St. Germainu »delal izključno na ultrazvoku in razvijal prototip ultrazvočnega avtomata za kontrolo novih tračnic in delal na razvoju ultrazvočnih sond.« Dejal je še: »Tokrat sem se dokončno zaljubil v ultrazvok in mu ostal zvest do danes.«¹⁰⁷

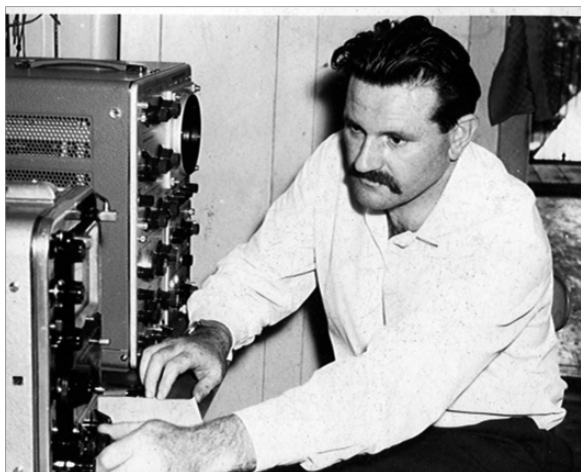

Slika 6: Mitja Šipek, specialist za ultrazvočne raziskave kvalitete izdelkov, leta 1965 (Koroški pokrajinski muzej, Muzej Ravne na Koroškem)

Izmenjave znanj so potekale še v okviru strokovnih srečanj, simpozijev in konferenc, ki so jih organizirala strokovna društva in združenja v tujini in doma. Tako najdemo v *Koroškem fužinarju* že leta 1952 zapis o udeležbi na mednarodnem kongresu livarjev v Ameriki, kjer so obiskali tudi več velikih železarn z več kot 11.000 zaposlenimi.¹⁰⁸

Tovrstna izobraževanja v tujini so bila del strokovnega dela zaposlenih tudi v sedemdesetih in osemdesetih letih. Po besedah Milana Zafošnika so takrat vse tri slovenske železarne veliko sredstev vlagale v izobraževanje in Ravne so bile na republiškem vrhu.¹⁰⁹ S tem so vplivali na splošni dvig izobrazbe v kraju in republiki.

¹⁰⁵ Šipek, *Ko se poslovi*, str. 10–11.

¹⁰⁶ Prav tam.

¹⁰⁷ Prav tam; Šipek, 2006.

¹⁰⁸ Primerjava, str. 39.

¹⁰⁹ Zafošnik, 2010.

Stanovanja

Železarna je ob koncu vojne razpolagala z določenim fondom stanovanj za zaposlene, a povojna izgradnja težke industrije in razmah gradnje sta trg že v štiridesetih letih začela spreminjati v mesto, ki je postalo eno samo gradbišče. Gradili so nove bloke, nove stavbe za šolsko, socialno, kulturno in športno dejavnost. Razmahnila se je tudi gradnja lastnih domov in mestna površina se je pomembno povečala z novimi stanovanjskimi območji. Na terasi nad srednjeveškim trgom so že leta 1947 začeli graditi stanovanjsko naselje Čečovje in v šestih letih zgradili devet stanovanjskih blokov s 152 stanovanji ter dva samska domova za 255 stanovalcev. Sredstva je Železarna sprva pridobila v okviru kapitalne izgradnje iz zveznega in republiškega proračuna, kar je bilo zaradi pomanjkanja delovne sile nujno, saj je bilo treba pritegniti ljudi iz neindustrijskih okolij.¹¹⁰

Sredi šestdesetih let so začeli z gradnjo blokov v Gramoznici in na začetku sedemdesetih let na Javorniku, v osemdesetih letih so zrastle bloki še ob Suhi.¹¹¹ S tem je bila za celo desetletje končana gradnja večstanovanjskih hiš v mestu. Stanovanjski fond je obsegal različno velika stanovanja, med njimi tudi stanovanja za samske delavce in garsonjere.

Železarna je razpolagala z obsežnim stanovanjskim fondom, s katerim je sprva upravljala sama v okviru sektorja za splošne zadeve. S spremembo stanovanjske zakonodaje se je spremenilo tudi upravljanje s stanovanji in v sedemdesetih letih z ustanovitvijo samoupravnih interesnih skupnosti je to premoženje Železarne prešlo v novo organizacijo. V teh letih so pospešeno zbirali sredstva za izgradnjo stanovanj.¹¹²

Izjemno rast stanovanjskega fonda pripisuje Fale velikemu prizadevanju vseh zaposlenih, saj je šla ta rast tudi na račun nižjih plač. Železarna je bila med redkimi v državi, ki za stanovanjsko gradnjo ni odvajala samo s strani države predpisanih 7 %, temveč kar 10 % sredstev od bruto osebnega dohodka. Zaradi tega je moral Fale, kot je sam povedal, »na zagovor, potem pa so Železarno posnemali tudi drugi«. Uspeh, izgradnjo več kot 2.400 stanovanj, pripisuje tudi izjemno kvalitetnemu strokovnemu delu članov takratnega poslovodnega sveta.¹¹³

Prve individualne hiše so zrastle v neposredni bližini tovarne in ob potoku Suha, v šestdesetih letih pa so jih gradili na območju Šanc, nekaj let pozneje v Dobji vasi, potem na Janečah in Dobjem dvoru. V osemdesetih letih

¹¹⁰ Prinčič, *Slovenska industrija*, str. 76–77.

¹¹¹ Oder, *Občina Ravne*, str. 19.

¹¹² Gerdej, 2010.

¹¹³ Fale, 2006.



Slika 7: Mesto Ravne na Koroškem leta 1998
(fotografija Tomo Jeseničnik, Koroški pokrajinski muzej, Muzej Ravne na Koroškem)

so naselja individualnih hiš zrasla v Kotljah in v Strojanski Reki.¹¹⁴ Železarna je graditeljem, zaposlenim v fabriki, pomagala na različne načine, s krediti in tudi z izgradnjo hiš do tretje faze oz. pod streho.

Stanovanja je prosilcem dodeljevala stanovanjska komisija na podlagi pravilnika in vložene prošnje zaposlenega, ki so mu skušali dodeliti ustrezno veliko stanovanje glede na število družinskih članov.¹¹⁵ Leta 1948 je bilo npr. vloženih 200 prošenj za družinska in 26 za samska stanovanja,¹¹⁶ štiri leta pozneje 163 prošenj s strani delavcev in 21 s strani nameščencev.¹¹⁷

Z leti je naraščalo število prošenj za stanovanja in v letu 1959 je npr. za družinska stanovanja zaprosilo 298 zaposlenih, za samska stanovanja pa 48. »Nenehno so prihajale prošnje mladoporočencev.«¹¹⁸ Tudi v naslednjih letih je bilo podobno, zato je stanovanjska komisija na podlagi pravilnika pri točkovanju prosilcev upoštevala delovno dobo, starost, zdravstveno stanje, oddaljenost in obstoječe pogoje bivanja. Nekateri so čakali po več let, da so prišli do stanovanja.¹¹⁹ Prošnje so utemeljevali z bivanjem v pretesnem in

¹¹⁴ Oder, *Občina Ravne*, str. 19.

¹¹⁵ Fajmut, 2004.

¹¹⁶ AS 564, šk. 5, Zapisnik, 30. 3., 31. 3. in 1. 4. 1949.

¹¹⁷ Globočnik, *Naša hišna uprava*, str. 31.

¹¹⁸ Stanovanja, str. 14.

¹¹⁹ Fajmut, 2004.

nehigienskem stanovanju, z obolelostjo za tuberkulozo, z oddaljenostjo od delovnega mesta itd.¹²⁰

Z gradnjo novih stanovanj so rešili osnovna vprašanja higiene in raven bivalne kulture, zato je razumljivo, da so imeli pri dodelitvi stanovanj prednost bolni in invalidi, saj je velika večina delala v izredno slabih delovnih pogojih, kar je vplivalo na njihovo zdravstveno stanje. Stanovalcem so s tem omogočili drugačen, boljši in višji standard bivanja.¹²¹

Bivalno okolje so po drugi svetovni vojni sicer odmaknili od proizvodnih tovarniških hal, a kljub temu so stanovanja izbirali dovolj blizu, da so zaposleni lahko prišli v službo peš. Šele v osemdesetih letih so uvedli mestni avtobus na relaciji Kotlje – Javornik – Ravne – Čečovje – Prevalje in nazaj.¹²²

Izgradnja novih naselij je zahtevala ureditev ustrezne infrastrukture, v katero sodijo elektrika, voda, komunalna ureditev, ceste, ob tem pa tudi izgradnjo objektov, ki so omogočali boljšo oskrbo in preskrbo prebivalcev. Železarni je bilo v interesu, da svojim zaposlenim zagotovi ustrežnejše pogoje bivanja. V sedemdesetih letih je mesto dobilo toplovod, s čimer so, tudi zaradi številnih individualnih kurišč, zmanjšali onesnaženost zraka z dimom, pepelom in CO₂. K reševanju problematike sta pristopila še Krajevna skupnost in Komunalni sklad skupščine Občine Ravne. Železarna je naročila nov idejni projekt in priskrbela vse izvedbene projekte, financirala daljnovode iz kotlarne do ograje železarne ter prevzela celotno primarno omrežje v upravljanje in vzdrževanje. Komunalni zavod je prevzel zbiranje interesentov, se z njimi dogovarjal o soudeležbi v investiranju, sklepal pogodbe z izvajalci in izvajal tehnični nadzor montaže.¹²³

Povojna izgradnja mesta je bila tesno povezana z rastočo Železarno, ki je zgradila veliko stanovanj, saj ji je bilo to v interesu, obenem pa se je obvezala zagotoviti delavcem stanovanja. To sicer ni bila novost socialističnega družbenega sistema, temveč pravica delavcev oz. dolžnost delodajalca, predpisana s strani države že v drugi polovici 19. stoletja.¹²⁴ Železarna je tako zaposlenim omogočilo bistveno boljšo kvaliteto bivanja kakor je bila tista v času pred drugo svetovno vojno. Razloge moramo iskati v politični podpori države, predvsem pa v odločitvah vodstva Železarne. Prezreti pa ne smemo tudi številnih tehničnih novosti notranje opreme oz. gospodinjskih pripomočkov in strojev, ki so prišli v splošno rabo prav v tem povojnem obdobju.

¹²⁰ Globočnik, Naša hišna uprava, str. 31.

¹²¹ Fajmut, 2004.

¹²² Ristič, 2004.

¹²³ Vehovar, Centralno ogrevanje, str. 11.

¹²⁴ Že obrtni red iz leta 1859 je delodajalcem postavil zahtevo, da delavcem zagotovijo ustrezno, zdravju neškodljivo stanovanje. Kresal, Pregled razvoja, str. 11.

Kultura in šport

Direktorjem in vodilnemu osebju, ki je živelo med zaposlenimi oz. delavci, se z njimi družilo v društvih ter na številnih kulturnih, športnih in družabnih srečanjih, je bilo v interesu graditi mesto in zagotoviti prebivalcem ustrezne življenjske pogoje. Zato so preko fabrike podpirali delovanje javnih zavodov, izgradnjo njihove infrastrukture in delovanje številnih kulturnih in športnih društev.



Slika 8: Stadion, DTK in gimnazija leta 1998
(fotografija Tomo Jeseničnik, Koroški pokrajinski muzej, Muzej Ravne na Koroškem)

Železarna je podpirala delovanje Študijske knjižnice in Delavskega muzeja ter sodelovala pri izgradnji športnih objektov. Že leta 1949 je na hribu s Čečovja proti mestnemu parku zgradila skakalnico,¹²⁵ v šestdesetih letih je sodelovala pri gradnji stadiona in Doma telesne kulture s pokritim bazenom, v sedemdesetih so uredili trim stezo v Kotljah in smučišče Ošven ter v osemdesetih športno rekreacijski center na Ivarčkem jezeru v Kotljah.¹²⁶

S tem so vzpostavili pogoje za doseganje vrhunskih športnih rezultatov. Prva leta so imeli veljavo zimski športi, tek na smučeh in smučarski skoki, v šestdesetih letih so prišle v ospredju igre z žogo, v sedemdesetih so uspehe

¹²⁵ AS 564, šk. 1, Direktorski fond od 1. 1. 1949 do 31. 12. 1949.

¹²⁶ *Živeti z mestom*, str. 18, 25, 26–27 in 32–34.

dosegali plavalci, igralci namiznega tenisa in odbojkaši, v osemdesetih se je uveljavila ekipa karateja.

Na robu Čečovja je tovarniški Dom železarjev za tri desetletja postal središče družbenega dogajanja v mestu. Politične proslave so praviloma organizirali na drugi strani mesta ob reki Meži v Titovem domu, športne in množične kulturne prireditve pa v grajskem parku.

Sindikalno kulturno umetniško društvo Prežihov Voranc, v okviru katerega so delovale različne sekcije, so ustanovili julija 1948.¹²⁷ Iz inšpekcijskega zapisnika razberemo, da so »godbo, folklorno skupino, pevski zbor in 'dramatski odsek'« šteli za svoje, tovarniške skupine, saj so zapisali, da jih »podjetje ima«.¹²⁸ Iz teh sekcij so se razvili Pihalni orkester železarjev Ravne, Folklorna skupina Prežihov Voranc, Koroški oktet in dr.

Železarna je delovanje društev podpirala na različne načine. Za delovanje pihalnega orkestra so zaposleni vsak mesec prispevali določen znesek, v zameno pa jim je godba igrala na pogrebu. Fabrika oz. Sindikat sta zagotavljala večino sredstev za delovanje orkestra in mu vsakih nekaj let omogočila tudi nakup večjega števila glasbil, pokrivala stroške dirigenta, zagotavljala sredstva za turneje in potovanja.¹²⁹ »Železarska godba je bila vedno 'reprezentanca'«¹³⁰ tako podjetja kakor kraja.

Železarna je podpirala tudi delovanje Moškega pevskega zbora Fužinar. Ta je imel vsako leto na začetku ali ob zaključku počitniške sezone nekajdnevne intenzivne vaje v železarniškem Počitniškem domu v Portorožu.¹³¹ Gostoval je v različnih krajih po Sloveniji, Jugoslaviji in tujini. V osemdesetih letih so med drugim dvakrat gostovali v Budimpešti, v pobratenih občinah Varvarin in Čačak ter drugih mestih. Članom društva so omogočili udeležbo na večernih vajah in izredno plačan dopust (ta izraz za plačan izredni dopust je bil v rabi med delavci) za udeležbo na turnejah.¹³²

V okviru Sindikata je delovala komisija za kulturo, v sedemdesetih letih je v podjetju delovala še komisija za informiranje in kulturno izobraževanje. Ljudi so kulturno angažirali na dva načina: pasivno oz. abonmajsko z rednim obiskovanjem kulturnih prireditev, in aktivno z delom v različnih kulturnih društvih.¹³³ Z nastankom kulturne skupnosti sredi sedemdesetih let¹³⁴ so v fabriki zaposlili kulturnega animatorja Mirka Angelija.¹³⁵

Vse od prvih povojnih let so želeli »približati umetnost delovnim ljudem

¹²⁷ KPMRK, Arhiv KUD PV, 1951–53, šk. 1, f. 1; Tajnikovo poročilo, 14. 8. 1951.

¹²⁸ AS 564, šk. 5, Zapisnik, 30. 3., 31. 3. in 1. 4. 1949.

¹²⁹ Oder in Širnik: *Pleh in simfonija*, str. 20–22.

¹³⁰ Praprotnik, Še en praznik.

¹³¹ Oder, 2007.

¹³² Pušnik, 2010.

¹³³ Kolar, *Kultura v Železarni*, str. 11.

¹³⁴ N. r., *Kulturna kronika*, str. 20.

¹³⁵ Osojnik, 2010.



Slika 9: Pihalni orkester železarjev Ravne in Moški pevski zbor Fužinar leta 1980 na proslavi ob 30-letnici samoupravljanja (Koroški pokrajinski muzej, Muzej Ravne na Koroškem)

in vzgajati smisel za občutek lepote in umetnosti nasploh.«¹³⁶ Zato je fabrika kulturo in umetniško ustvarjanje približala delavcem kar v železarni s predvajanjem glasbe v jedilnicah preko razglasne postaje, z organiziranjem razstav v jedilnicah in s podporo umetnikom in ustvarjalcem.

Vse od leta 1964 je Železarna podpirala mednarodni kiparski simpozij *Forma viva* in nastale jeklene in železne skulpture so sooblikovale urbani prostor mesta.¹³⁷ Idejo, ki je sicer vzniknila v sosednji Avstriji in je naletela na pozitiven odmev v Sloveniji, je na Ravne prinesel Franc Fale, takrat župan občine.

En dan sem se mudil v Ljubljani in po naključju smo se srečali z Vilmo Pirkovič in Ladom Smrekarjem. Ob razglabljanju o poteku simpozijev *forma viva* sem predlagal, da bi sodelovale Ravne, kjer bi ustvarjali skulpture iz sodobnega materiala, jekla. Predlog sem prenesel direktorju Železarne, ki se je takoj navdušil.¹³⁸

¹³⁶ Fale, *Pomnik časa*, str. 4.

¹³⁷ Košan in Fale, *Forma viva*.

¹³⁸ Fale, 2006.

Zamisli umetnikov so na Ravnah pomagali uresničiti mojstri in delavci železarne, v glavnem varilci, sicer pa še kovači in ključavničarji. Umetnikov načeloma niso omejevali pri izbiri materiala, na razpolago pa so jim dali tudi prostor ter stroje in naprave za delo. Slovenski kipar Matjaž Počivavšek je svojo skulpturo ustvarjal z mojstri v kovačnici, za katere pravi, da so »bili pravi mojstri, saj so [mu] skovali komad na milimeter točno«. ¹³⁹

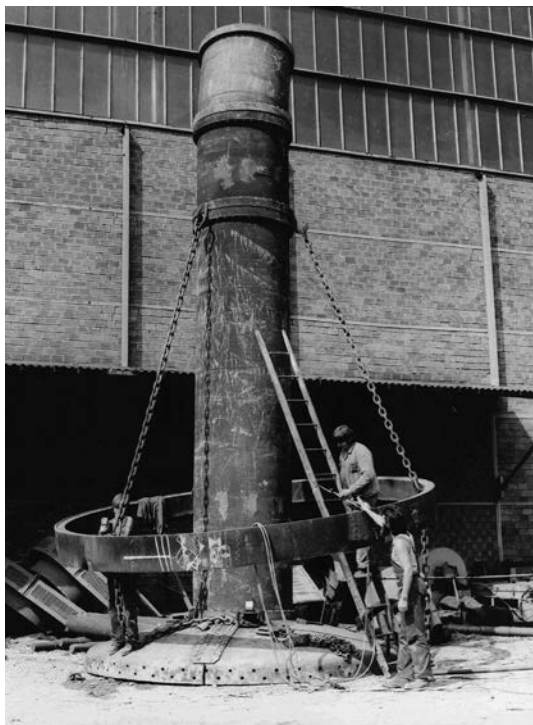

Slika 10: Kipar Jim Buckley (Cork, Irska) leta 1984 pri ustvarjanju *Forme vive* v Železarni Ravne (Koroški pokrajinski muzej, Muzej Ravne na Koroškem)

Sodelovanje med umetniki in delavci, ki so bili »mojstri svojega poklica«, se je izkazalo kot uspešno. Ravne so na sedmih simpozijih med letoma 1964 in 1989 dobile 30 umetniških del 30 umetnikov iz 15 držav, ki danes v galeriji na prostem predstavljajo izjemen pregled sodobne svetovne kiparske ustvarjalnosti v drugi polovici 20. stoletja.

Med izjemne aktivnosti Železarne za tako imenovani družbeni standard zaposlenih uvrščamo tudi spodbujanje umetniške ustvarjalnosti v okviru slikarskih kolonij, na katerih je med letoma 1970 in 1988 »v tovarni in njeni okolici ustvarjalo 130 likovnikov, akademskih slikarjev in samoukov, iz

¹³⁹ Počivavšek, 1999.

celotne Slovenije in tudi iz drugih republik nekdanje Jugoslavije»¹⁴⁰ Železarna je na ta način ustvarila likovno zbirko podjetja z 259 umetniškimi deli.¹⁴¹

Predsednik sveta slikarskih kolonij je bil Franc Fale, ki je imel izjemen posluš za umetnost in srečno roko pri izbiri sodelavcev, ki so strokovno in organizacijsko skrbeli tako za simpozij kakor za izvedbo likovnih kolonij. V fabriki je v propagandnem oddelku delal slikar Franc Boštjan, ki je skrbel za organizacijo slikarskih kolonij in bil od leta 1972 tudi vodja novo organiziranega Likovnega salona pri Študijski knjižnici, danes Koroški osrednji knjižnici. Ureditve salona je finančno podprla Železarna. Z njeno podporo so tu organizirali številne razstave uveljavljenih umetnikov ter tako omogočili ljudem spoznavanje likovne umetnosti, obenem pa spodbujali ustvarjalnost na likovnem področju, kar se je odražalo tudi v delovanju Društva koroških likovnikov. Direktor Franc Fale je s tem izpolnjeval moto, »približati umetnost delovnim ljudem in vzgajati smisel za občutek lepote in umetnosti nasploh«, saj, kakor je zapisal: »Človek ne živi samo od kruha. Današnji dan zahteva več, tudi duhovno okrepitev, ki nam jo dajo dobra knjiga, gledališko delo in upodabljavača umetnost.«¹⁴²

Zaključek

Iz zgoraj povedanega je razvidno, da se je Železarna Ravne v obdobju po drugi svetovni vojni razvila v moderno jeklarno z več tisoč zaposlenimi, ki so podjetje poosebili s pojmom »mati fabrika«, saj so tu dobili možnost za izboljšanje svojega socialnega in družbenega položaja. Hitro rastoče podjetje je postalo najpomembnejši gospodarski subjekt v regiji in državi ter omogočilo razvoj infrastrukture v mestu, dvig splošne izobrazbe, razvoj kulture, športa itd.

Povojna sprememba lastniške strukture in oblika vodenja podjetja odražata družbeno in politično realnost socialističnega obdobja, za katerega je bila značilna precejšnja stopnja socialne varnosti. Uvedba samoupravljanja je prinesla kolektivno vodenje podjetja z Delavskim svetom kot najvišjim organom odločanja in družbeno političnimi organizacijami pod vplivom partijske organizacije oz. Zveze komunistov.

Splošno prepričanje o zaprtosti jugoslovanskega prostora po drugi svetovni vojni kaže na primeru Železarne Ravne drugačno podobo. Podjetje in tudi država sta potrebovala zahodnoevropski trg s tehničnim in tehnološkim znanjem ter potrebnimi devizami. Kljub socialistični družbeni ureditvi, kjer je bil v ospredju socialni vidik in manj kapital, je bilo za podjetje pomembno

¹⁴⁰ Fale, Pomnik časa, str. 4.

¹⁴¹ Prav tam.

¹⁴² Prav tam.

obvladovanje stroškov, organiziranje dela, doseganje ustrezne kvalitete izdelkov in dobavnih rokov.

Izboljševanje delovnih pogojev in uvajanje zaščitnih sredstev sta postala del redne dejavnosti podjetja, kar je vplivalo tudi na dvig zdravstvenega varstva in razvoj zdravstvene službe. Potreba po novih znanjih in podpiranje izobraževanja posameznikov ter sistema rednega izobraževanja v okviru šolskega sistema sta dvignila izobrazbeno strukturo zaposlenih in okoliškega prebivalstva. Z množično izgradnjo delavskih stanovanj in komunalne infrastrukture ter s pomočjo pri gradnji individualnih hiš se je dvignila splošna raven bivalne kulture in življenjskega standarda. Oboje pa je potrebno razumeti tudi v kontekstu številnih novosti, kot so npr. gospodinjski stroji in naprave, ki so prav v tem obdobju prišli v množično rabo. Sočasno se je oblikoval model potrošniške družbe.

V industriji so bile ženske obravnavane kot delovna sila. Njihovo postopno množičnejše zaposlovanje na zahtevnejših delovnih mestih in njihovo vključevanje v organe odločanja je bistveno spremenilo tudi njihovo družbeno vlogo.

Množičnost je značilnost industrijskega razvoja, ki se je na Ravnah uveljavila z rastočo železarno ravno v obdobju socializma. Ta množičnost je značilna tudi za družbeni razvoj. Delo v tovarni je načeloma tržna kategorija, delovanje v številnih kulturnih, športnih in drugih društvih pa je temeljilo na prostovoljni osnovi. Podjetje in lokalna skupnost sta zagotavljala osnovna sredstva za delovanje številnih društev, člani pa so vložili svoj prosti čas in s tem prispevali svoj delež v javno dobro urbanega okolja.

Viri

Arhivski viri

ARS – Arhiv Republike Slovenije

AS – 564 – Sindikat metalurških delavcev Jugoslavije, Republiški odbor za Slovenijo 1950–1956.

AS – 1589 – Centralni komite ZKS III.

KLA – Kärntner Landesarchiv (Celovec/Klagenfurt)

Herrschaft Bleiburg – fonda Bleiburg in Rosthorn.

KLA Bleiburg, št. 332, fasc. 1: Beschreibung der Thurnischen Eisenwerke in Schwarzenbach und Mieß und der dabei geführten Manipulationsart, 1804.

KPMRK – Koroški pokrajinski muzej, Muzej Ravne na Koroškem

Arhiv KUD PV – Arhiv KUD Prežihov Voranc 1951–1990.

[Čegovnik, Franc]: *Poročilo o varstvu pri delu v železarni Ravne za leto 1974.*
21. 4. 1975 (tipkopis).

Železarna Ravne – Železarne Ravne 1945–1990.

Ustni viri

Natančnejši seznam sogovornikov hrani avtorica. Večina je sodelovala pri Študijskih krožkih Andragoškega centra Slovenije, sofinanciranih s strani Ministrstva za šolstvo in šport, izvedenih v Koroškem pokrajinskem muzeju na Ravnah na Koroškem pod mentorstvom avtorice prispevka.

Čegovnik, Franc, 2004–2006, Kotlje.

Fajmut, Irma, 2004, Ravne na Koroškem.

Fale, Franc, 2006, Ravne na Koroškem.

Florjančič, Boris, 2006, Ravne na Koroškem.

Gerdej, Stojan, 2010, Ravne na Koroškem.

Karadža, Sead, 2009, Ravne na Koroškem.

Matitz, Jože, 2006, Ravne na Koroškem.

Novak, Rosvita, 2004, Ravne na Koroškem.

Oder, Oto, 2007, 2010, Prevalje.

Osojnik, Mirko, 2010, Ravne na Koroškem.

Pečnik, Franc, 2009, Kamen pri Škocijanu, Avstrija.

Počivavšek, Matjaž, 1999, Ljubljana.

Pušnik, Jožica, 2010, Ravne na Koroškem.

Ristič, Anica, 2004–2006, Kotlje.

Šipek, Mitja, 2006, Prevalje.

Večko, Maksimiljan, 2006, Ravne na Koroškem.

Zafošnik, Milan, 2006, Ravne na Koroškem.

Elektronski viri

László Rajk. Spletna enciklopedija *Wikipedia*, <http://en.wikipedia.org/wiki/L%C3%A1szl%C3%B3_Rajk>, (dostop 28. septembra 2010).

REFA, spletna enciklopedija *de.Wikipedia.org*.

REFA, <<http://www.pisk.si/default.asp?id=69>>, (dostop 4. septembra 2012).

Časopisni viri

Čibron Kodrin, Andreja: Gregor Klančnik: »Direktor mora imeti predvsem značaj«. *Koroški fužinar*, 43/2, 1993, str. 10–13.

Globočnik, Ivan: Naša hišna uprava: Delo in težave upravljanja s stanovanjskimi zgradbami. *Koroški fužinar*, 2/10–12, 1952, str. 31.

Klančnik, Gregor: Mera in učinek napredka: Gospodarnost tehnološkega procesa. *Koroški fužinar*, 6/1–3, 1956, str. 2–8.

Klančnik, Gregor: Pozitivna bilanca: Uspeh poglobljenega družbenega upravljanja. *Koroški fužinar*, 4/1–2, 1954, str. 2–5.

- Klančnik, Gregor: Vstopili smo v družbeni plan. *Koroški fužinar*, 2/4–6, 1952, str. 2–3.
- Kolar, Marjan: Franc Fale – nekdanji direktor Železarne Ravne je praznoval 75-letnico plodnega življenja. *Koroški fužinar*, 46/2, 1996, str. 1–2.
- Kolar, Marjan: Kako napisati zgodovino Železarne Ravne. *Koroški fužinar*, 45/2–3, 1995, str. 2–6.
- Kolar, Marjan: Koroško železarstvo v vprašanih in odgovorih. *Koroški fužinar*, 43/2, 1993, str. 2–5.
- Kolar, Marjan: Kultura v Železarni. *Informativni fužinar*, 10/10, 1973, str. 11.
- Kolar, Marjan: Mag. Gvido Kacel 1945–1996. *Informativni fužinar*, 46/4, 1996, str. 11.
- Korošec, Fanika: Varstvo otrok sodelavk železarne Ravne ob prehodu na skrajšani delovni čas. *Koroški fužinar*, 19/1, 1969, str. 13–18.
- Macur, Vladimir: Zgodovinski razvoj kakovosti livarskih ulitkov na Ravnah. *Koroški fužinar*, 46/2, 1996, str. 33–36.
- Naši inženirji organizacije dela. *Informativni fužinar*, 12/8, 1975, str. 8.
- N. r., Kulturna kronika. *Informativni fužinar*, 11/10, 1974, str. 20.
- Odgovornost za obratne nezgode. *Koroški fužinar*, 3/8–10, 1953, str. 29.
- Potočnik, Marija: Ko bi organizacijo prepustili gospodarstvu. *Informativni fužinar*, 27/2, 1990, str. 2.
- Praprotnik, Ivan: Še en praznik ravskega orkestra. *Delo*, maj 1997.
- Primerjava. *Koroški fužinar*, 2/10–12, 1952, str. 39.
- Prošt, Edi: Ne pozabimo – lastnik je država. *Preprij*, 1, 1994, str. 4–5.
- Sklepi Upravnega odbora. *Informativni fužinar*, 5/1, 1968, str. 9.
- Stanovanja. *Koroški fužinar*, 9/10–12, 1959, str. 14.
- Strokovnjaki naj delajo: Razgovor z ing. Milanom Doboviškom, vodjem sklopa jeklarne. *Informativni fužinar*, 5/11, 1968, str. 5–8.
- Šipek, Mitja: Ko se poslovijo prijatelji. *Koroški fužinar*, 9/2–3, 1959, str. 10–11.
- V domovini kvalitetnega jekla. *Koroški fužinar*, 3/11–12, 1953, str. 23.
- Vehovar, Anton: Centralno ogrevanje mesta iz železarne. *Informativni fužinar*, 10/9, 1973, str. 11.
- Vetter, Hubert: O nujnostih in prijemih racionalizacije: Uporaba REFA sistema v pripravi dela. *Koroški fužinar*, 13/11–12, 1963, str. 10–12.
- Železarna Ravne razpisuje 21 štipendij. *Koroški fužinar*, 4/1–2, 1954, str. 27.

Literatura

- Benko, Drago: Dr. Franc Sušnik – pedagog in ravnatelj: Življenje in delo dr. Franca Sušnika. *11. Sušnikovi dnevi: Zbornik predavanj* (ur. Jožko Kert). Prevalje: Kulturno društvo Mohorjan, 2009, str. 21–25.
- Čegovnik, Franc, Mirko Vošner in Karla Oder: *Varstvo pri delu v Železarni*

- Ravne po drugi svetovni vojni*. Ravne na Koroškem: Koroški muzej Ravne na Koroškem, 2004.
- Čepič, Zdenko: Leskošek Franc – Luka. *Enciklopedija Slovenije*, 6 (ur. Marjan Javornik). Ljubljana: Mladinska knjiga, 1992, str. 139.
- Fale, Franc: Pomnik časa, kraja in ljudi. *Likovna zbirka Metala*. Ravne na Koroškem: Metal Ravne, 2006.
- Golčer, Tone: Štiri desetletja srednjega šolstva na Ravnah in v koroški krajini. *Med Peco in Pohorjem*, 3 (ur. Anton Golčar). Maribor: Založba Obzorja, 1986, str. 180–188.
- Jukič, Greta in Marija Suhodolčan-Dolenc: *Biografski leksikon Občine Prevalje*. Prevalje: Občina Prevalje, 2005.
- Kavčič, Bogdan: Delavski svet. *Enciklopedija Slovenije*, 2 (ur. Dušan Voglar). Ljubljana: Mladinska knjiga, 1988, str. 200.
- Klančnik, Gregor: Moj življenjepis. *Koroški zbornik*, 2 (ur. Marko Košan). Ravne na Koroškem: Zgodovinsko društvo za Koroško, 1998, str. 97–116.
- Kolar, Marjan: *375 let jeklarstva na Ravnah*. Ravne na Koroškem: Slovenske železarne, 1995.
- Košan, Marko in Franc Fale: *Forma viva Ravne na Koroškem 1964–1989: Stalna zbirka Koroškega muzeja Ravne na Koroškem*. Katalog. Ravne na Koroškem: Koroški muzej, enota Ravne na Koroškem, 1999.
- Kresal, France: Pregled razvoja delavsko zaščitne zakonodaje in ustanov delavske zaščite v Sloveniji med obema vojnama. *Prispevki za zgodovino delavskega gibanja*, Ljubljana, VIII–IX/1–2, 1968–1969, str. 103–190.
- Krivograd, Alojz: *Železarna Prevalje 1835–1899*. Prevalje in Ravne: Kulturna skupnost, 1989.
- Križ, Borut, Petra Stipančič in Mija Ogrin: *Železarstvo v starejši in mlajši železni dobi (8. stoletje pr. n. š.–1. stoletje n. š.). Tri tisočletja železarstva na Slovenskem* (ur. Karla Oder). Ravne na Koroškem: Koroški pokrajinski muzej, enota Ravne na Koroškem, 2008.
- Kronika: Naših petdeset let: Zbornik ob 50-letnici Srednje strojnokovinarske šole na Ravnah*. Ravne na Koroškem: Srednja strojnokovinarska šola na Ravnah, 1996.
- Lamut, Jakob: *Slovenski železarji za lepše okolje*. Ljubljana: Slovenske železarne, 1988.
- Mlinar, Miha, Borut Križ, Petra Stipančič in Mija Ogrin: *Železarstvo v starejši in mlajši železni dobi (11. stoletje pr. n. š.–1. stoletje n. š.). Tri tisočletja metallurgii v Slovenii: Slovenski put kul'tury železa* (ur. Karla Oder). Ravne na Koroškem: Regional'nyj muzej Koroški, 2011.
- Mohorič, Ivan: *Industrializacija Mežiške doline*. Maribor: Založba Obzorja, 1954.
- Oder, Karla: *Občina Ravne na Koroškem: Etnološka topografija slovenskega*

- etničnega ozemlja*. Ljubljana: Znanstveni inštitut Filozofske fakultete, 1992.
- Oder, Karla, Brane Širnik in Andreja Čibron Kodrin: *Pleh in simfonija: Pihalni orkester železarjev Ravne 1902–2002*. Ravne na Koroškem: Pihalni orkester železarjev Ravne, 2002.
- Perman, Janez: Onečiščenje atmosfere v Mežiški dolini. *Železarski zbornik*, 4/3, 1970, str. 209–218.
- Perman, Janez: *Slovenske železarne*. Ljubljana: Združeno podjetje Slovenske železarne, 1973.
- Pravilnik o delovnih razmerjih*. Ravne na Koroškem: Železarna Ravne, 1959.
- Pravilnik o varstvu pri delu in varstvu okolja*. Ravne na Koroškem: Železarna Ravne, Ravne na Koroškem, 27. 9. 1979.
- Prinčič, Jože: *Slovenska industrija v jugoslovanskem primežu: Kapitalna, ključna kapitalna in temeljna investicijska izgradnja v Sloveniji 1945–1956*. Novo mesto: Dolenjska založba, 1992.
- Prinčič, Jože: *Viri za nacionalizacijo industrijskih podjetij v Sloveniji po 2. svetovni vojni*. Zbirka Viri, št. 5. Ljubljana: Arhivsko društvo Slovenije, 1992.
- Razvoj samoupravljanja v Slovenskih železarnah. *SOZD Slovenske železarne 1969–1979*. [Maribor:] Mariborski tisk, 1980.
- TOZD Družbeni standard*. Izdajatelj Slovenske železarne, Železarna Ravne. Ravne na Koroškem: Grafika Prevalje, 1986.
- Wlodyga, Ervin: *Prispevek k zgodovini Železarne Ravne na Koroškem: Obdobje delniške družbe 1927–1945*. December 1981 (tipkopis).
- Živeti z mestom Ravne na Koroškem: 1952–2002* (ur. Vojko Močnik). Ravne na Koroškem: Občina Ravne na Koroškem, 2002.

The “Mother Factory”: The Ravne Steelworks

Summary

The iron industry has a three-thousand-year tradition in Slovenia. To this day, it also remains an important industrial sector in Carinthia, where the Ravne Steelworks developed under communism into a modern steel-processing factory with thousands of employees. They personified the company with the concept of the “mother factory” because here they were given the opportunity to improve their economic and social status.

The nationalized company was modernized under a capital construction program and state funds were ensured through a focused production program. With the introduction of self-management, the company implemented a collective decision-making system through a workers’ council and a

management committee, which was chaired by the director. Initially this position was occupied by Gregor Klančnik, who was later succeeded by Franc Fale and Gvido Kacl. In 1986, the company produced 236,000 tons of steel and had 7,000 employees. For three decades, the technical director Franjo Mahorčič was responsible for the technological development of the company, which became the leading steelwork factory in Yugoslavia. Organizing work through the REFA and Georga systems as well as automatic data processing and process control of production contributed to achieving excellent results both in the production and sales departments, particularly in Western European markets. Working and hygienic conditions gradually improved with the construction of new facilities. The introduction of new machinery, increase of production pace, and employment of new workers presented a high risk for labor accidents, which was visibly reduced by the previously mentioned improvement of working and hygienic conditions and by a number of other measures. The main task of the department for occupational health and safety risks is to adopt and implement safety measures.

Due to the need for expert staff, employees were offered the opportunity to attend courses, seminars, and professional meetings. The company paid for tuition fees, scholarships, and study abroad, and also supported the Metallurgical Industrial School and Ravne na Koroškem Secondary School.

During the communist era the company built 2,400 new housing units and enabled employees to build their own houses by granting loans. It also contributed to establishing infrastructure and supported cultural and sports activities for employees. The international Forma Viva symposium and painting colonies represented a creative bond between artists and the employees.

Dvajset let »kapitalizma s človeškim obrazom« in odločitve za lastni gospodarski razvoj

ALEKSANDER LORENČIČ*

IZVLEČEK

25. junija 2011 smo praznovali dvajseto obletnico osamosvojitve Slovenije. Dvajset let, odkar smo iz naroda prerasli v nacijo, in dvajset let, odkar smo svojo usodo vzeli v svoje roke. V dveh desetletjih je Slovenija postala država z mednarodnim ugledom in članica vseh najpomembnejših mednarodnih integracij. Potem ko ji je z vstopom v Evropsko unijo (EU) 1. maja leta 2004 uspelo uresničiti prioritetni cilj, je leta 2010 postala še članica Organizacije za evropsko sodelovanje in razvoj (OECD), ki združuje gospodarsko najrazvitejše države na svetu. Razprava z zgodovinskega gledišča ovrednoti osrednje procese, ki so se odvijali med gospodarsko tranzicijo.

KLJUČNE BESEDE

tranzicija, gospodarstvo, makroekonomska stabilizacija, privatizacija, prestrukturiranje

ABSTRACT

On 25 June 2011 Slovenians celebrated the twentieth anniversary of the country's independence. It was twenty years since they had become a nation and twenty years since they had become masters of their own destiny. In two decades Slovenia had become a member of all major international economic integrations. On 1 May 2004 Slovenia became a member of the EU and in 2010 a member of the OECD, which includes most of the economically developed countries in the world. This paper uses a historical perspective to evaluate the main processes that took place during the economic transition.

KEY WORDS

transition, economy, macroeconomic stabilization, privatization, restructuring

Zaton Jugoslavije in socialističnega sveta

Jugoslovanska družbena kriza v osemdesetih letih 20. stoletja je »dokazovala ideološki, politični in ekonomski zlom socializma«.¹ Ekonomist

* Dr. Aleksander Lorenčič, Inštitut za novejšo zgodovino, e-pošta: aleksander.lorencic@inz.si

¹ Kovač, *Rekvjem za socializem*, str. 143.

Bogomir Kovač je zapisal, da je bil socializem »nedvomno najvplivnejša socialna ideologija 20. stoletja, ki se je sprva ponujala kot zaokrožen politično-ekonomski sistem (družbena lastnina, planiranje, delitev po delu, neposredna politična demokracija), dejansko pa je postal politični projekt komunistov, kako osvojiti in ohraniti ekonomsko oblast v družbi.«² Razpad Jugoslavije je bil rezultat vzpostavljanja normalnega stanja konfliktnosti interesov ter spoznanja, da »ni Tita, po Titu.«³ Da so bila osemdeseta leta minulega stoletja doba, v kateri se je zgodil miselni preobrat in v kateri so ljudje začeli verjeti in delati za vrednote, ki odlikujejo zahodni svet, je menil tudi dolgoletni slovenski mandatar Janez Drnovšek: »Mislim, da smo vsi začeli razmišljati o tem v osemdesetih letih. Vsaj jaz sem takrat, ko je postalo vse bolj očitno, da zaostajamo, o tem veliko razmišljal... Šlo je za prebujenje, ne le v Sloveniji, temveč v celotni srednji in vzhodni Evropi...«⁴ Do razpada Jugoslavije se je opredelil tudi zadnji predsednik Predsedstva Socialistične Republike Slovenije in dolgoletni predsednik Republike Slovenije Milan Kučan. Med govorom gospodarstvenikom v Avstriji o slovenski izkušnji z življenjem v EU novembra 2005 v Gradcu je dejal: »Razpad je bil posledica dolgotrajne politične, gospodarske in vrednotne krize nekdanje večnacionalne, multikulturne, federativno urejene in na ideologiji socialističnega samoupravljanja utemeljene države. Kriza je bila v velikem delu izraz splošne krize evropskega komunističnega sveta, ki jo je generirala Sovjetska zveza s svojim v bistvu boljševističnim sistemom, prilagojenim pogojem hladne vojne in blokovskega merjenja politične in vojaške moči ter vzdrževanja ravnotežja strahu.«⁵ Gospodarski položaj, v katerem se je znašla Jugoslavija, je bil pomemben dejavnik nezadovoljstva jugoslovanskih narodov, in nič čudnega ni, da so gospodarske okoliščine »ustvarjale plodna tla za razpihovanje ekonomskega in političnega nacionalizma ter za medsebojno obtoževanje glede izkoriščanja.«⁶ Zanimiv pogled na razpad Jugoslavije je v svoji knjigi predstavil Dejan Jović, ki meni, da razpad Jugoslavije ni bil nujno posledica gospodarske krize. Po njegovem slednji z ekonomskega vidika tudi ni bil v interesu katerekoli od republik, povrh vsega pa je Jugoslavija v času razpadanja praktično izhajala iz krize, saj je Markovičevi vladi uspelo znižati inflacijo in povečati plače. Jović nato meni, da je gospodarska kriza pripomogla k padcu socializma predvsem zato, ker je povečala občutek neenakosti in nepravilnosti.⁷ Markoviću je resda uspelo bistveno zmanjšati inflacijo, ni pa mu uspelo zaustaviti padca proizvodnje in izvoza ter obnoviti skupnega jugoslovanskega trga, ki

² Prav tam.

³ Mencinger, Slovensko gospodarstvo, str. 490–495.

⁴ Možina, »Politika postane manj pomembna«, str. 26–30.

⁵ Govor Milana Kučana, spletni vir.

⁶ Borak, *Ekonomski vidiki*, str. 194.

⁷ Jović, *Jugoslavija*, str. 36.

je bil v njegovi viziji temelj državne enotnosti.⁸ Treba je poudariti, da se gospodarska podoba v osemdesetih letih iz leta v leto ni slabšala le v Jugoslaviji oziroma v Sloveniji, ampak se je podobno godilo tudi v ostalih socialističnih državah. Gospodarska rast je upadala, produktivnost dela in kapitala je bila nizka, tehnični napredek je bil počasen, življenjski standard se je nižal in prepad med socialističnimi in kapitalističnimi gospodarstvi se je iz leta v leto povečeval. Konec osemdesetih oziroma v začetku devetdesetih let prejšnjega stoletja je torej prišlo do preloma s starim redom, številne države so se osvobodile komunizma, ki je dokončno izgubil bitko s kapitalizmom. V tem času so z zemljevida izginile nekatere države, rodile pa so se nove: Estonija, Latvija, Litva, Belorusija, Ukrajina, Moldavija, Slovaška, Češka, in na ozemlju Jugoslavije Hrvaška, Bosna in Hercegovina, Srbija in Črna Gora, Makedonija in Slovenija.⁹ O vzrokih razpada Jugoslavije je bilo že ogromno napisanega, avtorji pa gospodarskim razmeram večinoma pripisujejo veliko vlogo. Dejstvo je, kot meni Neven Borak, da se je vpliv gospodarskih dejavnikov »prepletal z oblikovanjem različnih pogledov na prihodnost države in na smeri njenega družbeno-ekonomskega preoblikovanja sveta v obdobju po smrti Josipa Broza Tita in splošnega zatona socialističnega sveta.«¹⁰

Dobro izhodišče

Pred razglasitvijo neodvisne in samostojne države leta 1991 je bila Slovenija del jugoslovanske federacije z gospodarskim sistemom, temelječim na družbeni lastnini, in planskim sistemom, ki ni omogočal trajnega gospodarskega razvoja in napredka države, čeprav je treba poudariti, da je bil začetni položaj Slovenije v marsikaterem pogledu boljši od katere druge tranzicijske države.¹¹ Slovenija je namreč imela razvite že mnoge tržne institute. Tako na primer v blagovni menjavi ni bila omejena le na vzhodni trg, politika v gospodarstvu ni imela tako dominantne vloge (oblikovanje cen in proizvodnje je v večji meri delovalo že po načelih tržnega gospodarstva, res pa je bil pri kadrovanju vpliv politike do zadnjega velik), prav tako je bil tehnološki razvoj na višji ravni kot v kateri drugi socialistični državi.¹² Težnje po spremembah so bile vse glasnejše že od druge polovice osemdesetih let dalje, pomlad leta 1990 pa jih je tudi uradno prinesla. S plebiscitom, razglasitvijo samostojnosti, desetdnevno vojno in mednarodnim priznanjem se je Slovenija v letih 1990–1992 osamosvojila.¹³ Odločitev za samostojno in neodvisno

⁸ Prinčič, *Gospodarski vidiki osamosvajanja Slovenije*, str. 33–56.

⁹ Judt, *Povojna Evropa*, str. 729.

¹⁰ Borak, *Ekonomski vidiki*, str. 194.

¹¹ *Delovni zvezek, VIII/3*, Urad za makroekonomske analize in razvoj (dalje: UMAR).

¹² Mencinger, *Makroekonomske dileme Republike Slovenije*, str. 25–35.

¹³ Škofljanc, *Ali je tranzicija končana?*, str. 33–34.

državo je na gospodarskem področju omogočila, da je Slovenija prevzela v svoje roke gospodarsko politiko in s tem odgovornost za lastni gospodarski razvoj. V prvi fazi tranzicije je bila naloga Slovenije vzpostaviti vse potrebne elemente in institucije za uspešno delovanje samostojne slovenske države.

Hiter prehod v okrevanje in uspešno vstopanje v mednarodne integracije

V procesu gospodarske tranzicije se je odvijalo nekaj osrednjih procesov (vstopanje v mednarodne integracije, makroekonomska stabilizacija, privatizacija in prestrukturiranje gospodarstva). Pomembna novost za slovensko gospodarstvo je bila preusmeritev od trga nekdanje Jugoslavije na trge cenovno in kvalitetno zahtevnejših držav.¹⁴ Za majhno narodno gospodarstvo, ki se je odcepilo od velikega matičnega trga, je bila usmeritev na zunanji trg pot za stabilno gospodarsko rast in razvoj.¹⁵ Potem ko je do konca leta 1992 Slovenijo priznalo že sto držav in je postala članica Organizacije združenih narodov (OZN) in njenih specializiranih organizacij, je do leta 1996 postala še članica domala vseh najpomembnejših gospodarskih združenj: Evropske banke za obnovo in razvoj (EBRD), Mednarodnega denarnega sklada (IMF), Svetovne banke in Mednarodne finančne korporacije (IFC), Splošnega carinskega in trgovinskega sporazuma (GATT), Svetovne trgovinske organizacije (WTO), Evropskega združenja za prosto trgovino (EFTA) in članica Srednjeevropskega sporazuma o prosti trgovini (CEFTA). Slovenija je bila tako priprava na varnostnimi pasovi na Zahod in s tem tudi zavarovana pred vojno, ki je potekala v delih nekdanje Jugoslavije.¹⁶ Strateški cilj Republike Slovenije zaradi njenega tesnega političnega, gospodarskega in kulturnega sodelovanja z Evropsko unijo od osamosvojitve naprej je bilo tudi polnopravno članstvo v Evropski uniji.¹⁷ Slovenija se je začela pogajati z Evropsko unijo leta 1992 in leto zatem z njo že sklenila prve sporazume.¹⁸ Kot je bilo že omenjeno, je Slovenija, skupaj s še devetimi članicami, v EU stopila 1. maja leta 2004. Edina organizacija, v katero se Sloveniji ni uspelo prebiti tako hitro in uspešno, je bila OECD, ki združuje gospodarsko najrazvitejše države na svetu (članica je postala leta 2010).

Drugo pomembno področje je bil proces makroekonomske stabilizacije, ki je bil ena od prioritete slovenske politike v prvem obdobju tranzicije. V obdobju od leta 1990 do leta 2004 je Slovenija prehodila sorazmerno uspešno pot gospodarskega razvoja. Med prvimi je prešla obdobje

¹⁴ *Delovni zvezek, III/6*, Zavod za makroekonomske analize in razvoj (dalje ZMAR).

¹⁵ Štiblar, *Strategija Slovenije v ekonomskih odnosih s tujino*, str. 21–35.

¹⁶ Prinčič in Borak, *Iz reforme v reformo*, str. 612 in 619–620.

¹⁷ AS 1994, šk. 2/98.

¹⁸ *Letno poročilo za leto 1997*, Banka Slovenije, str. 7.

transformacijske depresije, ki je bila značilna za tranzicijska gospodarstva na začetku devetdesetih let, saj se je okrevanje gospodarske rasti z oživitvijo domačega povpraševanja začelo že sredi leta 1993. Relativno hitro je presegla predtranzicijsko raven gospodarske aktivnosti: raven predtranzicijske razvitosti iz leta 1990 v letu 1996, v letu 1998 pa tudi raven iz leta 1987.¹⁹ Vodenje stabilizacijske politike takoj po osamosvojitvi in v letu 1992 je zaznamovalo predvsem učinkovito delovanje Banke Slovenije.²⁰ Vsekakor je k uspešni stabilizaciji slovenskega gospodarstva veliko pripomogla tudi ekonomska politika, ki je pomagala Drnovškovim vladam pri usmerjanju gospodarskega razvoja Slovenije. Za to politiko sta bili značilni postopnost in pragmatičnost. Nekateri se s tem pristopom niso strinjali in so si prizadevali za tako imenovano šok-terapijo.

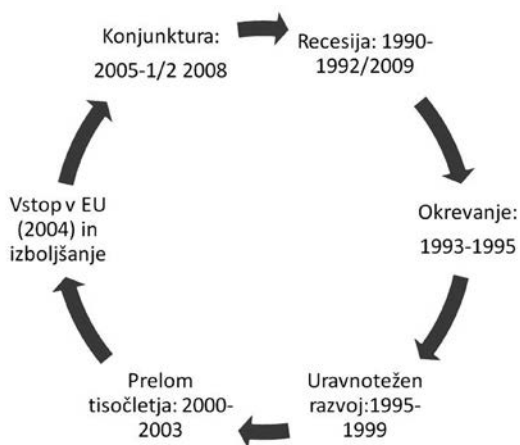

Slika 1: Makroekonomska slika Slovenije 1990–2010 (UMAR, Banka Slovenije)

Ta tako imenovani gradualistični pristop je vplival na mehkejši gospodarski, predvsem pa socialni prehod, vendar je bilo, kot je zapisal Jože Mencinger, s postopnostjo in pragmatičnostjo tako, da sta ti »postali celo bolj postopni in pragmatični, kot so to predlagali sami gradualisti«. ²¹ Od zagovornikov liberalnejšega pristopa k tranziciji je pogosto slišati, da so danes vidne številne posledice tega pristopa k tranziciji, a z zgodovinskega gledišča lahko rečemo, da se je Slovenija, vsaj kar se prve faze tranzicije tiče, odločila za primeren pristop. Razpad Jugoslavije in vojne so zahtevali previdnost in bili zadosten argument za izogibanje nepotrebnim šokom. Izogibanje političnim pretresom, hitrim in nepremišljenim potezam ter zavračanje tujih nasvetov sta bila gospodarsko koristna. Treba je poudariti, da so določeni primeri vseeno odstopali od gradualističnih značilnostih in da ni šlo brez

¹⁹ Poročilo o človekovem razvoju Slovenija 2002/2003, str. 12–32.

²⁰ Prinčič in Borak, *Iz reforme v reformo*, str. 620–625.

²¹ Mencinger, *Deset let pozneje*, str. 28 in 33.

hitrih sprememb. Tako je bilo na področjih monetarne reforme in liberalizacije uvoza. Obdobju recesije je, kot omenjeno, že sredi leta 1993 sledilo transformacijsko okrevanje.²² Kljub hitremu prehodu v gospodarsko rast velja izpostaviti dve področji, kjer se stvari niso odvijale, kot bi si želeli. Prvo je že omenjena relativno visoka inflacija, drugo pa visoka stopnja brezposelnosti, katere posledice so državljanje najbolj prizadele. V letu 2004, ko je Slovenija postala članica Evropske unije, in posebej v letih za tem je prišlo do izboljšanja makroekonomske slike. Posebej je prišlo do izboljšave na področju blagovne izmenjave, povečala se je gospodarska rast, znižala se je brezposelnost, a vse to je bilo kratke sape, saj je že konec leta 2008, posebej pa v letu 2009 sledil novi šok za slovensko gospodarstvo, ki je bil posledica globalne finančne in gospodarske krize.

Prestrukturiranje gospodarstva

Ekonomist Mencinger meni, da se je prestrukturiranje večkrat »spremenilo v področja za eksperimentiranje s povsem nepotrebniimi finančnimi institucijami na eni in z usodami tisočih zaposlenih na drugi stranik«.²³ Prestrukturiranje v Sloveniji je bilo postopno, razpršeno in največkrat brez pomoči države (predvsem zaradi stalnih strankarskih političnih sumničenj in obtoževanj o oškodovanju družbenega premoženja, ob aktivističnem delovanju raznih parlamentarnih preiskovalnih komisij in ob dolgoletnih revizijah

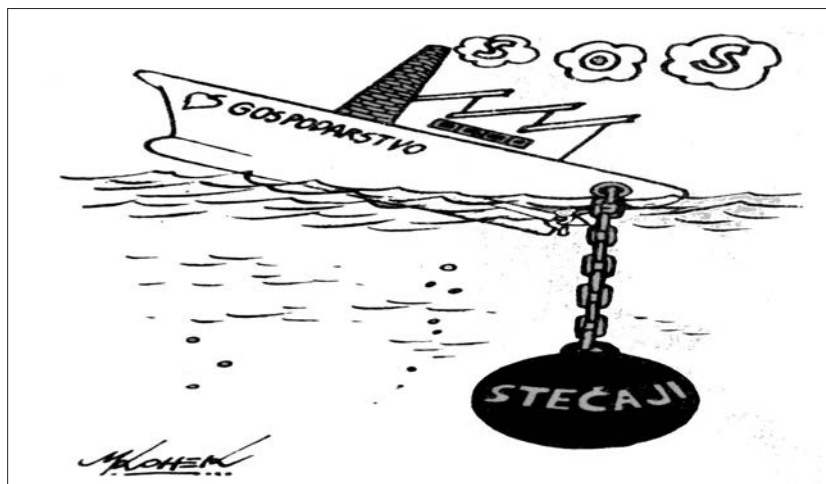

Slika 2: Karikatura iz prve polovice leta 1991, ki je opozarjala na problematiko stečajev v slovenskem gospodarstvu (Kohek, *Delo*, str. 3)

²² Kračun, *Tranzicija, stabilizacija i ekonomski rast*, str. 145–162.

²³ Mencinger, *Deset let pozneje*, str. 31.

lastninskih postopkov v firmah). Posebej v prvem razdobju je bil velik del prestrukturiranja kar odpuščanje in upokojevanje z občasnimi, praviloma neuspešnimi posegi države.²⁴ V prvem obdobju smo bili priča številnim stečajem in likvidacijam podjetij. Podobno prestrukturiranje, a v manjšem obsegu, se je nadaljevalo tudi pozneje, ko je Slovenija že dosegla dno transformacijske krize. Proces prestrukturiranja slovenskega gospodarstva je bil spodbujen že ob koncu osemdesetih let, toda v resnici so nove gospodarske razmere nastale šele z osamosvojitvijo slovenske države na začetku devetdesetih let. Opazna je bila predvsem sprememba v lastniški in velikostni strukturi slovenskega gospodarstva, in to skoraj izključno na račun novonastalih podjetij. Iz strukture dodane vrednosti po dejavnostih je bilo razvidno zmanjševanje deleža industrije in povečevanje pomena storitvenega sektorja.²⁵

Da prestrukturiranje slovenskega gospodarstva ni bilo v celoti uspešno, se je pokazalo po prvem četrtletju leta 2009, ko je Slovenija uradno zapadla v recesijo, ki je bila posledica globalne finančne in gospodarske krize. Recesija je nastopila prvič, odkar je naša država leta 1993 prešla v transformacijsko okrevanje, in tako smo bili znova priča padcu gospodarske aktivnosti, propadanju podjetij in visoki brezposelnosti. Krize kot sestavni del gospodarskega življenja pokažejo nakopičena gospodarska neravnovesja oziroma nepravilnosti in tako se je zgodilo tudi v Sloveniji.²⁶ Številna podjetja, ki se med tranzicijo niso uspešno in primerno prestrukturirala, so propadla. Številna so bila primorana k reorganizaciji in prestrukturiranju.

Privatizacija

Daleč največ preglavic in sivih las v procesu gospodarske tranzicije je tako politiki in gospodarstvu kakor vsem državljanom povzročal proces privatizacije gospodarstva, ki se je vsekakor izkazal kot osrednji in najzahtevnejši proces slovenske gospodarske tranzicije. Podobno se je izkazalo tudi v ostalih postsocialističnih državah. Privatizacija družbene lastnine je bila proces, ki se je državljanov najbolj dotaknil, zakonsko pa je potekala v nekaj korakih. Jeseni 1991 sta bila sprejeta zakona, ki sta se nanašala na privatizacijo stanovanj (SZ)²⁷ in denacionalizacijo (ZDen),²⁸ novembra 1992 pa je bil sprejet še Zakon o lastninskem preoblikovanju podjetij (ZLPP).²⁹ Stanovanjski oziroma tako imenovani Jazbinškov zakon (Jazbinšek je bil tedanji minister za okolje in prostor) je imetnike stanovanjske pravice razdelil na tiste, ki

²⁴ Krašovec, *Deset let gospodarskega razvoja v samostojni Sloveniji*, str. 34–39.

²⁵ *Delovni zvezek, 1/2, ZMAR.*

²⁶ Lazarevič, *Plasti prostora in časa*, str. 237.

²⁷ *Uradni list RS, 18.*

²⁸ *Uradni list RS, 27.*

²⁹ *Uradni list RS, 55.*

so družbena stanovanja lahko odkupili, in tiste, ki pravice do odkupa niso imeli. Prvi so stanovanja odkupili po ugodnih cenah, saj je na primer cena za 114 kvadratnih metrov veliko stanovanje v tistem času v središču Ljubljane znašala okrog 16.000 tedanjih nemških mark. Drugi pa pravice do odkupa niso imeli, saj je stanovanjski zakon prepovedoval odkup tistih stanovanj, ki so v družbeno lastnino prešla s podržavljanjem. Temeljno načelo privatizacije stanovanj in stanovanjskih hiš je bilo izenačenje pravice do nakupa stanovanja za vse tiste občane, ki so bili na dan uveljavitve stanovanjskega zakona imetniki stanovanjske pravice.³⁰ Večjo težavo je povzročala denacionalizacija oziroma njeno izvajanje. To je bilo pogosto predmet polemik in različnih obtoževanj, predvsem s strani razlaščenec, organiziranih v Združenju lastnikov razlaščenega premoženja Slovenije. Po njihovem mnenju je vračanje podržavljenega premoženja potekalo prepočasi. Nekdanjim lastnikom ali njihovim dedičem je bilo odvzeto premoženje vrnjeno »v naravi«, če to ni bilo mogoče, pa z odškodnino.³¹ Vračanje lastnine »v naravi« je že ob sprejemanju zakona povzročalo največ vroče krvi, še več pa potem v praksi. Konec marca 2007 je bilo na nacionalni ravni 94,9-odstotnega deleža pravnomočno zaključenih zadev.³² ZDen je sicer predvidel, da bodo vsi vloženi zahtevki in postopki na prvi stopnji končani v enem letu. Ob sprejemu ZDen leta 1991 je bilo prav tako predvideno, da bo vrnjenega za štiri milijarde nemških mark oziroma dve milijardi evrov premoženja, po podatkih z začetka leta 2007 pa je že bilo jasno, da bodo stroški precej, morda celo dvakrat, višji. Po podatkih Ministrstva za pravosodje je bilo do konca marca leta 2007 v naravi vrnjenih za milijardo 881 milijonov evrov zemljišč, gozdov, stavb in premičnin. Kjer vrnitev ni bila mogoča v naravi, so imeli upravičenci pravico do odškodnine v obliki obveznic in 6-odstotnih obresti. Slovenska odškodninska družba je do spomladi 2007 izplačala več kot 400 milijonov evrov, do konca postopka pa naj bi izplačala še 1,3 milijarde evrov. Vsi postopki še danes niso zaključeni. Privatizacija stanovanj in denacionalizacija sta imeli za cilj definiranje lastništva in popravo krivic, pogosto pa se je zgodilo nasprotno. Zakonodaja v obliki, v kateri je bila sprejeta, je mnogim povzročila nove krivice. Izpostavimo samo primer vračanja stanovanj v naravi tudi v primeru njihove zasedenosti z imetniki stanovanjske pravice, za kar se je med vsemi tranzicijskimi državami odločila le Slovenija. Mnogim se je dogajala velika krivica – novi lastniki so jih izkoriščali, država pa je storila bore malo in nadaljevala s pisanjem zakonov, ki niso onemogočili številnih malverzacij.³³ Daleč največ težav je imela Demosova vlada³⁴ pri sprejemanju zakona o privatizaciji pod-

³⁰ Matos, *Žrtve tranzicije*, str. 30–31.

³¹ *Slovenski almanah '92*, str. 118.

³² Vlada je dolžna nadzorovati tajno službo, spletni vir.

³³ Podrobneje o problemih privatizacije stanovanj in denacionalizacijskem zakonu glej Lorenčič, *Pretvorba družbene lastnine v privatno*, str. 113–130.

³⁴ Zakon je bil končno sprejet v času prve Drnovškove vlade.

jetij. Predloga privatizacijske metode, ki sta ju predlagala Aleksander Bajt in Ivan Ribnikar, nista bila predmet resne vladne diskusije. Je pa zato v koaliciji prišlo do spopada dveh povsem različnih gospodarsko-političnih konceptov, na koncu pa je prevladal neke vrste vmesni model med predlogom Jožeta Mencingerja (podpredsednik Demosove vlade, odgovoren za gospodarstvo, ki je zaradi različnih pogledov na privatizacijo pozneje odstopil) in predlogom ameriškega ekomomista Jeffreya Sachsa.³⁵ V času od leta 1990 do sprejema Zakona o lastninskem preoblikovanju podjetij konec leta 1992 so se mnoga podjetja statusno preoblikovala, dokapitalizirala ali reorganizirala na podlagi takratne jugoslovanske zakonodaje. Ker v tem času država še ni imela docela vzpostavljenega instituta nadzora nad statusnimi in premoženjsko–kapitalskimi spremembami podjetij, ki so imela družbeni kapital, je seveda obstajala velika možnost zlorab. V tem obdobju je zato prihajalo do tako imenovane »divje privatizacije«.³⁶ Z namenom preprečevanja tovrstnih zlorab sta bili decembra 1990 ustanovljeni dve državni ustanovi, ki naj bi nadzorovali in urejevali izvajanje procesa privatizacije in prestrukturiranja. Agencija Republike Slovenije za prestrukturiranje in privatizacijo je spremljala in nadzirala proces, pripravljala navodila in potrjevala privatizacijske programe, Sklad Republike Slovenije za razvoj je prestrukturiral podjetja. Ta je postal tudi lastnik podjetij, lahko se je pogajal in podpisoval prodajne pogodbe.³⁷ Danes smo pogosto priča številnim obtoževanjem o strahovitem družbenem razslojevanju, zgodbam o menedžerskih prevzemih in podobno. Moramo se zavedati, da današnje stanje v družbi in gospodarstvu ni rezultat včerajšnjega dne ali posledica zadnjih let, temveč je treba določene odgovore iskati tudi na začetku naše tranzicijske zgodbe. Levji delež spornih privatizacij je moč zanesljivo pripisati zavlačevanju in dolgotrajnemu postopku pri sprejemanju Zakona o lastninskem preoblikovanju podjetij. Ne moremo trditi, da je »divja privatizacija« tekla po tako imenovanih Markovičevih zakonih,³⁸ če bi to držalo, zanesljivo ne bi bila sporna, nezakonita. Dejansko se je le sklicevala na zakonsko nedorečeno Markovičevo zamisel o privatizaciji. Nesporno dejstvo je, »da so si nekateri, medtem ko se je politika prepirala in razpravljala o mogočih poteh lastninske preobrazbe, prisvojili nemajhen del družbene lastnine«.³⁹ Spomnimo na dve – po besedah tedanje družbene pravobranilke Anice Popovič – »višji obliki« oškodovanja družbene lastnine, ki so ju nekateri uporabili v času, ko še ni bila sprejeta ustrezna zakonodaja. Prva so *by-pass* podjetja, kjer je šlo za znan in razširjen pojav ustanavljanja podjetij v zasebni lasti. Delavci, zaposleni v družbenem podjetju, so ustanovili zasebno podjetje z istim ali podobnim predmetom poslovanja, za

³⁵ Repe, *Slovenci v osemdesetih letih*, str. 76–80.

³⁶ *Lastninsko preoblikovanje slovenskih podjetij*, str. 100–101.

³⁷ *Poročilo o lastninskem preoblikovanju podjetij*, str. 10–11.

³⁸ Ante Marković, zadnji predsednik zvezne jugoslovanske vlade.

³⁹ Krnc, *Revizije predhodnega lastninjenja*, str. 71–74.

katerega je bilo registrirano družbeno podjetje. Ti delavci so nato izčrpavali družbeno podjetje, katerega zgodba se je navadno končala z likvidacijo in stečajem. V tem primeru je šlo za eklatantno »divjo privatizacijo«. Drug primer je bil brezplačen prenos družbenega kapitala, ki se je skliceval na drugi odstavek 145. člena Zakona o podjetjih iz leta 1990. Opisan prenos kapitala, pa čeprav je bil opravljen med podjetji, ki so bila v družbeni lasti, je bil nezakonit. Na ta način so namreč mešana podjetja postala lastniki družbene lastnine v družbenih podjetjih in posredno s tem tudi že lastnina družbene podjetja brez zakona o lastninjenju, kar je bilo nedopustno in nezakonito.⁴⁰ Seveda je prihajalo še do drugih oblik oškodovanja družbene lastnine, na primer do neutemeljenega odpisa terjatev, nepravilne delitve dobička in neodplačanega prenosa kapitala. Vsekakor je temeljni razlog za »divjo privatizacijo« tical v dejstvu, da je bila privatizacija družbene lastnine možna že od vsega začetka brez zadostnih pravil in predpisov. Še več, kljub opozarjanju pristojnih inštitucij slovenski parlament ni reagiral. Tako je bilo tudi v primeru prej omenjenega člena 145.b Zakona o podjetjih, ki je omogočal brezplačno prenašanje družbene lastnine po mili volji in ga slovenski parlament ni ne pravočasno razveljavil in ne dopolnil.⁴¹ V obdobju od 1. januarja 1990 do 31. decembra 1992 je prišlo po podatkih Agencije za revidiranje do oškodovanja družbene lastnine v vrednosti 86.174 milijonov takratnih slovenskih tolarjev,⁴² oziroma, če revaloriziramo vrednost, v vrednosti 1.238.454.581,87 evra. Skupno pa je glede na opravljeno revizijo v obdobju od 1. januarja 1990 do 31. julija 2004 prišlo do oškodovanja družbenega premoženja v vrednosti dobrih 104 milijard bivših slovenskih tolarjev.⁴³ Vsekakor si je majhen del prebivalstva v tem obdobju zelo opomogel. Dolgotrajno sprejemanje ustrezne zakonodaje je torej imelo velike posledice. Vendar je moč, vsaj do določene mere, razumeti tedanjo vladajočo politiko. Po mnenju številnih je bil sprejeti privatizacijski zakon najboljši med vsemi predlogi, in v smislu »raje počakati in razmisliti kakor sprejeti nekaj na vrat na nos« je bilo že bolje, da smo ustrezní zakon dobili z zamudo. Prav tako je res, kot priznava sam Jože Mencinger, da je bila tedanja vlada skupina amaterjev, in ne politika ne stroka nista bili kos situaciji (enako je bilo v vseh tranzicijskih državah).⁴⁴ V opravičilo tedanji vladi lahko štejemo tudi dejstvo, da se procesi, kot je tranzicija, ne dogajajo pogosto, in zanje ne obstaja priročnik, ki bi zagotavljal brezhibne in optimalne rezultate. Vse to je mogoče razumeti, a dejstvo, da je posledično prihajalo do številnih zlorab in okoriščenja, ostaja in predstavlja drugo plat medalje, seveda temnejšo.

⁴⁰ Popovič, Primer oškodovanja družbene lastnine oziroma divje privatizacije, str. 756–760.

⁴¹ Popovič, »Sporno lastninjenje«, str. 29.

⁴² Zadnje poročilo o delu Agencije RS za revidiranje lastninskega preoblikovanja na dan 31. 7. 2004, str. 8–9.

⁴³ Prav tam, str. 12–13.

⁴⁴ Mencinger, Začasnost samostojnosti?, str. 303–312.

Kakorkoli, končno sprejeti ZLPP je predvidel sedem metod, kako naj bi se podjetja lastninsko preoblikovala, združeval pa je elemente dveh različnih pristopov, in sicer decentralizirani pristop, kjer je večina pobud in odločitev prihajala iz podjetij, ter množično privatizacijo dela delnic podjetij, tako da se jih je razdelilo državljanom v zameno za certifikate.⁴⁵ Kljub dolgotrajnemu sprejemanju ZLPP pa je ta tudi po sprejetju imel kar precej lukenj. Zakonodajalec je namreč med drugim revizije omejil le na triletno obdobje od 1990 do 1992 ob predpostavki, da bodo revizijski postopki predhodnega lastninjenja končani do konca leta 1994, kar pa se seveda ni zgodilo. Izkazalo se je, da so bili postavljeni roki s strani zakonodajalca povsem zgrešeni in v praksi neizvedljivi.⁴⁶

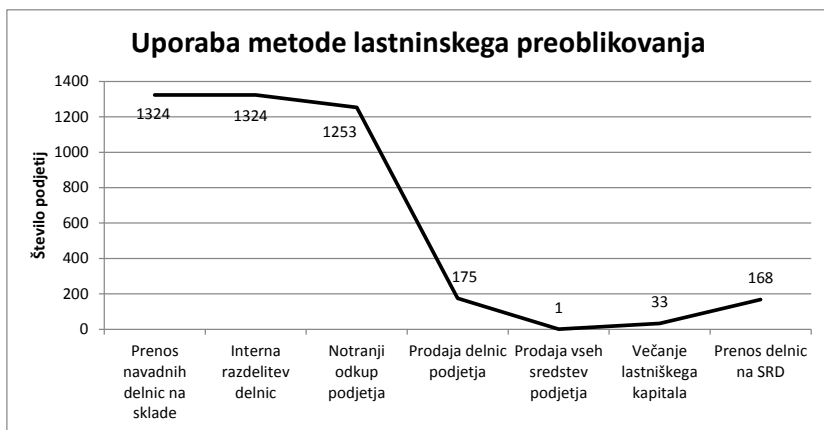

Graf 1: Število podjetij, ki so uporabila posamezno metodo lastninskega preoblikovanja (*Lastninsko preoblikovanje slovenskih podjetij*, str. 138)

Zgrešeni predpisi iz zakonodaje so med drugim sprožili ponovno nepotrebno »legalizacijo« tako imenovanega »divjega lastninjenja« tudi po 1. januarju 1993, in tako se je organiziranje *by-pass* podjetij in podobnih malverzacij nadaljevalo tudi po 31. decembru 1992.⁴⁷ Vse do začetka delovanja Agencije Republike Slovenije za revidiranje lastninskega preoblikovanja podjetij v avgustu 1996, torej po skoraj triletnem obdobju, ni bilo mogoče uvesti ustrezne revizije predhodnega lastninjenja niti ukrepati po ZLPP.⁴⁸ Eden od načinov, kako so posamezniki v Sloveniji obogateli, so bili tudi certifikati. Večina slovenskih državljanov je, misleč, da gre za ničvredne papirje, in tudi zaradi finančne stiske, certifikate hitro prodala. Od leta 1993 je trg

⁴⁵ Poročilo o lastninskem preoblikovanju podjetij, str. 14–27.

⁴⁶ Prav tam.

⁴⁷ AS 1272, šk. 412, R 3/2000 R (Poročilo po sklepu Rejčeve komisije).

⁴⁸ Krnc, Revizije predhodnega lastninjenja, str. 71–74.

z lastniškimi certifikati cvetel. Nastajale so borzno-posredniške družbe, peščica bolje poučenih je certifikate kupovala po nizkih vrednostih (prednjačili so tako imenovani Pidi), jih pozneje zamenjala za delnice, vrednosti teh (vsaj po večini) so vedno bolj naraščale, njihovi lastniki pa postajali vse bogatejši. Procesa lastninjenja in privatizacije sta sicer potekala relativno počasi.

Tabela 1: Poraba izdanih lastniških certifikatov po vrsti porabe
(Berdnik, Prihaja leto koncentracije, str. 11–12)

Investirano v:	Milijardah SIT	%
Pooblašcene investicijske družbe	329	58
Podjetja	181	32
Neporabljeni certifikati	57	10
Skupaj izdanih certifikatov	567	100

Do 7. novembra 1994 je Agenciji Republike Slovenije za prestrukturiranje in privatizacijo oddalo programe preoblikovanja 700 podjetij, to je bilo 52 odstotkov vseh zavezancev za preoblikovanje po zakonu.⁴⁹ V začetku maja 1998 je stopil v veljavo Zakon o zaključku lastninjenja in privatizaciji pravnih oseb v lasti Slovenske razvojne družbe,⁵⁰ ki je določil prehod iz decentralizirane v centralizirano obliko privatizacije. V šest let trajajočem procesu so lastninsko preoblikovanje izvedla skoraj vsa podjetja z družbenim kapitalom, le manjše število podjetij zaradi lastne neaktivnosti ali drugih objektivnih vzrokov ni opravilo lastninjenja. Z zaključkom procesa lastninskega preoblikovanja podjetij je bil zaključen prvi del tranzicijskega procesa, katerega namen je bilo pridruženje Slovenije splošnim svetovnim trendom in gospodarskim tokovom ter vključevanje v integracijske procese Evrope. Z dokončanjem procesa se je sprožil nov investicijski cikel, s čimer se je povečala gospodarska rast in zaposlenost, povečal pa se je tudi delež tujih vlaganj.⁵¹ Po formalnem zaključku procesa lastninskega preoblikovanja podjetij je bilo potrebno dokončanje drugega dela tranzicijskega procesa, in sicer privatizacija državnega premoženja. Kot je zapisal ekonomist Stanislav Kovač, je bila glavnina kapitalskih deležev v obdobju 1995–2005 prodana brez javne ponudbe, torej netransparentno.⁵² Privatizacijska metoda je imela sicer dober namen in je omogočala visoko vključenost delavcev in zaposlenih v lastniško spreminjanje, a zeleni namen se je izjalovil.⁵³ Med privatizacijskim procesom se je udeležba notranjih lastnikov (delavcev brez menedžmenta) in državnih skladov zmanjševala, povečevala pa se je udeležba investicijskih družb in

⁴⁹ *Delovni zvezek, III/10, ZMAR.*

⁵⁰ *Uradni list RS, 30.*

⁵¹ *Lastninsko preoblikovanje slovenskih podjetij*, str. 37 in 133.

⁵² Kovač, Cvikel odhaja, str. 11.

⁵³ Kanjuro-Mrčela, Lastništvo zaposlenih na prelomu tisočletja, str. 21–24.

menedžerjev.⁵⁴ Vstop Slovenije v Evropsko unijo je označeval formalni konec tranzicije, a poudarek je na uradni, saj se je po tem obdobju privatizacijski izkupiček šele začel dobro kazati. Priča smo bili vse pogostejšim zgodbam o menedžerskih prevzemih, številnim obtoževanjem in polemikam. Politiki je to dogajanje služilo predvsem za nabiranje političnih glasov: spomnimo samo na prodajo Mercatorja. Ozadje te zgodbe še danes ni pojasnjeno.

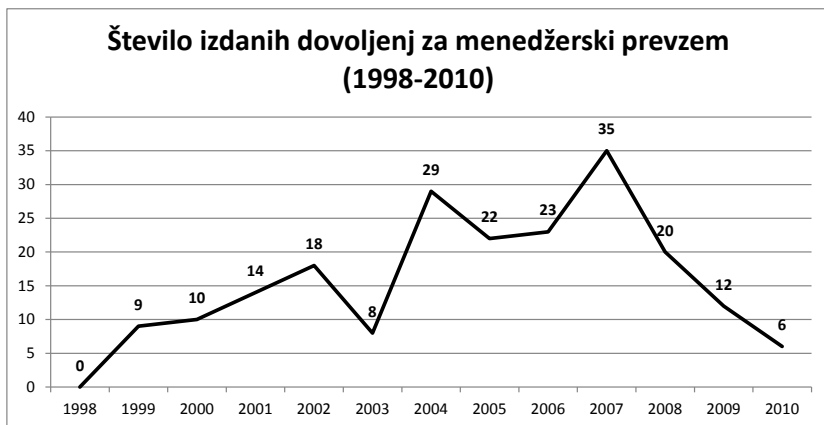

Graf 2: Število izdanih dovoljenj za prevzem v obdobju 1998–2010
(Letna poročila, Agencija za trg vrednostnih papirjev; *Dejstva o (menedžerskih) prevzemih podjetij*)

Menedžerski odkupi se niso začeli v BTC, Merkurju ali Laškem. Unikatni primer menedžerskega odkupa enega od slovenskih podjetij se je na primer zgodil že v letu 1995 v podjetju Agroruše. Kot je dejal Tone Simonič, tedanji direktor omenjene družbe, pa tam, »kjer je lastninjenje izvedeno pošteno in po volji ljudi, kjer ni izigravanja in povzročanja krivic in zlasti, kjer ni v postopku nepoštenih namenov, tam olastninjeni kolektiv lahko zaživi s povsem drugačnim elanom in v še boljši luči naprej«. ⁵⁵ Žal se je v mnogih slovenskih podjetjih izkazalo, da so bili predvsem nepošteni nameni, okoriščanje in pohlep glavno vodilo menedžerjev. Po vstopu Slovenije v EU je v javnosti močno odmevala že omenjena prodaja Mercatorja, ki je zaslužna tudi za to, da je konec leta 2007 v slovenskem besedišču našla svoj prostor beseda tajkun. Število menedžerskih prevzemov je po letu 2004 naraslo in doseglo vrhunec leta 2007, ko je bilo izdanih 35 dovoljenj za prevzem. ⁵⁶ V oči najbolj bode dejstvo, da so bili prevzemi v večini izpeljani s posojili in na

⁵⁴ Simoneti, Rojec in Rems, *Lastniška struktura podjetij ob privatizaciji*, str. 11; Simoneti, Rojec in Rems, *Lastniška struktura podjetij konec leta 1999*, str. 12.

⁵⁵ Vodušek, *Intervju s Tonetom Simoničem*, str. 2–3.

⁵⁶ *Dejstva o (menedžerskih) prevzemih podjetij*.

račun izčrpavanja družb, ki so bile prevzete. Zakon o prevzemih iz leta 1997⁵⁷ namreč ni izrecno prepovedoval prevzema podjetja z zastavo premoženja ciljnega podjetja. Novi zakon, s katerimi so sporne menedžerske prevzeme končno prepovedali, je bil vložen v vladno proceduro šele konec novembra leta 2007. V številnih zakonih so bile torej luknje in mnogi, ki se jim očita različne zlorabe, so do premoženja prišli tako rekoč po legalni poti, za kar nosita velik del odgovornosti pomanjkljiva in neustrezna zakonodaja in politika. Kot že omenjeno, so se številna oškodovanja zgodila že v prvem obdobju tranzicije predvsem po zaslugi ali nesprejete ali neustrezne zakonodaje, pa tudi zaradi ignorantskega obnašanja do vseh pozivov k ukrepanju. Politika se je namreč v prvi fazi tranzicije – razen v predvolilnem obdobju – vedla, kot da je divje lastninjenje zgolj nek pojem, ki ga slovensko gospodarstvo ne pozna.⁵⁸ Če se dotaknemo še poznejšega obdobja in prej omenjenih zloglasnih menedžerskih prevzemov, je dejstvo, da se jih je nemalo prav tako zgodilo z izdatno pomočjo politike. Naj bo to komu vseč ali ne, sta politika in gospodarstvo soodvisni področji, kar se je eklatantno izkazalo v primeru procesa privatizacije, saj je ta politiki pogosto služila kot sredstvo za povečanje njenega vpliva. Tudi v zgodbah, ki so bile polne besed o nacionalnem interesu, se je izkazalo, da je šlo predvsem za interese posameznikov in določenih elit. Določen delež v tej zgodbi gre pripisati tudi bankam, s pomočjo katerih so posamezniki prišli do visokih kreditov tako rekoč na lepe oči in brez ustreznih zavarovanj. Na področju privatizacije in prestrukturiranja gospodarstva torej ni bilo vse pozitivno, kar pa ni kakšna slovenska posebnost. Šlo je za izredno kompleksna, težavna procesa, ki sta največ preglavic povzročala tudi ostalim tranzicijskim državam.

Sklep: Razumevanje obstoječega sistema

Slovenija dvajset let po osamosvojitvi ni kakšna obljubljen dežela. Je država, ki se ubada s podobnimi težavami kakor druge primerljive države. Pričakovanja glede prehoda v tržno gospodarstvo so bila velika. Danes so se pogosto spremenila v nemoč, brezup in razočaranje ljudi. Predstave o tem, da bomo čez noč postali mala Švica, so se dokaj hitro razblinile. Pogosto je slišati, da smo v Sloveniji v ustavo zapisali, da uvajamo tržno gospodarstvo, zašli pa smo v kapitalistično gospodarstvo. Zaradi romantičnih predstav je toliko težje sprejeti dejstvo, da se Slovenija ni odločila le za tržno gospodarstvo, temveč je prešla tudi v kapitalistični sistem in sprejela vse, kar spada vanj. Kapitalizem po meri človeka, kot smo si ga v Sloveniji predstavljali, je

⁵⁷ Uradni list RS, 47.

⁵⁸ Žnidaršič Kranjc, Družbeno nezaželjeni pojavi v povezavi s preoblikovanjem družbene lastnine.

žal samo iluzija. Imeti privatno lastnino brez bogatih lastnikov, enakomerno delitev dobička in kapitalizem brez družbenega razslojevanja so le utopične predstave. Družbeno razslojevanje je posledica kapitalističnega sistema, pri čemer gre dodati, da je slednje v številnih nam primerljivih družbah še bolj izrazito. Tudi v ostalih tranzicijskih državah je temu tako, in to ne glede na ubrani pristop k tranziciji. Pomenljivo je, da Slovenija po raziskavi OECD (maj 2011) spada med države z najnižjo stopnjo dohodkovne neenakosti. Tudi glede vloge države si nismo povsem na jasnem, ne pri nas ne drugod. Po eni strani si želimo čim manjšo vlogo države v gospodarstvu ali njen popoln umik, po drugi pa v kriznih razmerah zahtevamo njeno pomoč. Če ne prej, je zadnja svetovna finančna in gospodarska kriza dokazala, da trg ne more biti edini regulator sistema in da je vloga države pomembna in zaželeno. Takšna država, ki dela za svojo blaginjo in v korist svojega gospodarstva, seveda. Mogoče je pretirano rečeno, a zdi se, da bi si v Sloveniji želeli kapitalizem s socialističnimi privilegiji, na kar nemalokrat opozarja tudi kateri od uspešnih slovenskih menedžerjev, ki se jim žal namenja premalo pozornosti. Dejstvo je, da imamo tudi v Sloveniji svetovno priznana podjetja in menedžerje, ki so uspešni predvsem zaradi svojega dela in izvirnosti. Kot opozarjajo sami, pa ima slovenska država do njih mačehovski odnos, zaradi česar med drugim svojo proizvodnjo selijo na tuje.

Leto 1991 označuje pomembno prelomnico v naši zgodovini. Osamosvojitve Slovenije, mednarodno priznanje in vstopi v različne mednarodne integracije z vrhuncem ob vstopu v EU leta 2004 so dosežki, na katere smo lahko ponosni. Gospodarska tranzicija v Sloveniji si zasluži pozitivno zgodovinsko oceno z dodano črno piko, ki podobno kot v drugih tranzicijskih državah opozarja na nekatere zgrešene poteze in zamujene priložnosti. To je mogoče razumeti, ker tako kompleksnega procesa, kot je tranzicija, ni mogoče izpeljati v popolnosti načrtno in ciljno, saj stvari v praksi pogosto ne tečejo tako, kot piše v učbenikih in zakonih.⁵⁹

Viri

Arhivski viri

AS 1272 – Arhiv Republike Slovenije, Družbeni pravobranilec Slovenije.

AS 1994 – Arhiv Republike Slovenije, Služba vlade Republike Slovenije za evropske zadeve.

Uradni listi

Stanovanjski zakon (SZ). *Uradni list Republike Slovenije*, 18, 11. 10. 1991.

⁵⁹ Podrobneje o osrednjih procesih in sploh o tranziciji slovenskega gospodarstva v Lorenčič, *Prelom s starim in začetek novega*.

- Zakon o denacionalizaciji (ZDen). *Uradni list Republike Slovenije*, 27, 29. 11. 1991.
- Zakon o lastninskem preoblikovanju podjetij (ZLPP). *Uradni list Republike Slovenije*, 55, 20. 11. 1992.
- Zakon o prevzemih (ZPre). *Uradni list Republike Slovenije*, 47, 1. 08. 1997.
- Zakon o zaključku lastninjenja in privatizaciji pravnih oseb v lasti Slovenske razvojne družbe. *Uradni list Republike Slovenije*, 30, 16. 4. 1998.

Tiskani viri

- Dejstva o (menedžerskih) prevzemih podjetij: Primer: Slovenija*. Ljubljana: Zveza svobodnih sindikatov Slovenije, 2011.
- Delovni zvezek, 1/2*. Ljubljana: Zavod Republike Slovenije za makroekonomske analize in razvoj, 1992.
- Delovni zvezek, III/6*. Ljubljana: Zavod Republike Slovenije za makroekonomske analize in razvoj, 1994.
- Delovni zvezek, III/10*. Ljubljana: Zavod Republike Slovenije za makroekonomske analize in razvoj, 1994, str. 25–27.
- Delovni zvezek, VIII/3*. Ljubljana: Urad Republike Slovenije za makroekonomske analize in razvoj, 1999.
- Lastninsko preoblikovanje slovenskih podjetij: Poročilo o delu Agencije Republike Slovenije za prestrukturiranje in privatizacijo*. Ljubljana: Agencija Republike Slovenije za prestrukturiranje in privatizacijo, 1999.
- Letno poročilo za leto 1997*. Banka Slovenije.
- Poročilo o človekovem razvoju Slovenija 2002/2003: Človekov razvoj in zdravje* (ur. Jana Javornik in Valerija Korošec). Ljubljana: Urad Republike Slovenije za makroekonomske analize in razvoj, 2003.
- Kohek, Miran: Karikatura. *Delo*, XXXIII/62, 16. 3. 1991, str. 3.
- Poročilo o lastninskem preoblikovanju podjetij*. Ljubljana: Agencija Republike Slovenije za prestrukturiranje in privatizacijo, 1997.

Elektronski viri

- Govor Milana Kučana ob peti obletnici delovanja Avstrijsko-slovenske gospodarske zbornice v Gradcu, 17. 11. 2005, <<http://www2.gov.si/up-rs/2002-2007/bp-mk.nsf/dokument/17.11.2005-govor-dogodek-3>>, (dostop 10. aprila 2008).
- Vlada je dolžna nadzorovati tajno službo: intervju z ministrom Lovrom Šturmom. *Demokracija*, <www.mp.gov.si/.../2007_07_12_intervju_ministra_Demokracija.pdf>, (dostop 15. julija 2007).
- Zadnje poročilo o delu Agencije Republike Slovenije za revidiranje lastninskega preoblikovanja na dan 31. 7. 2004. Agencija Republike Slovenije za revidiranje lastninskega preoblikovanja, <<http://www.arlpp.gov.si/aktualno.htm>>, (dostop 27. februarja 2008).

Literatura

Monografije

- Arhivi in arhivsko gradivo v času tranzicijskih sprememb* (ur. Mija Mravlja in Andrej Nared). Infoarh 21. Zborovanje Arhivskega društva Slovenije. Ljubljana: Arhivsko društvo Slovenije, 2003.
- Borak, Neven: *Ekonomski vidiki delovanja in razpada Jugoslavije*. Ljubljana: Znanstveno in publicistično središče, 2002.
- Jović, Dejan: *Jugoslavija - država koja je odumrla: Uspon, kriza in pad četvrte Jugoslavije (1974–1990)*. Zagreb: Prometej; Beograd: Samizdat B92, 2003.
- Judt, Tony: *Povojna Evropa 1945–2005, druga knjiga*. Ljubljana: Mladinska knjiga, 2007.
- Kovač, Bogomir: *Rekvjem za socializem: Ekonomske reforme v socialističnih državah*. Ljubljana: Državna založba Slovenije, 1990.
- Krašovec, Tone: *Deset let gospodarskega razvoja v samostojni Sloveniji*. Ljubljana: Združenje Manager; Vrhnika: Razum dr. Krašovec & Co., 2001.
- Lazarevič, Žarko: *Plasti prostora in časa: Iz gospodarske zgodovine Slovenije prve polovice 20. stoletja*. Ljubljana: Inštitut za novejšo zgodovino, 2009.
- Lorenčič, Aleksander: *Prelom s starim in začetek novega: Tranzicija slovenskega gospodarstva iz socializma v kapitalizem (1990–2004)*. Inštitut za novejšo zgodovino: Razpoznavanja/Recognitiones, 2012.
- Prinčič, Jože in Neven Borak: *Iz reforme v reformo: Slovensko gospodarstvo 1970–1991*. Ljubljana: Fakulteta za družbene vede, 2006.
- Privatizacija na Slovenskem 1990–1992* (ur. Rado Bohinc in Nina Milkovič). Ljubljana: Slovenski inštitut za management Ljubljana, d. d., in DZS, d. d., 1993.
- Repe, Božo: *Slovenci v osemdesetih letih*. Zbirka Zgodovinskega časopisa 23. Ljubljana: Zveza zgodovinskih društev Slovenije, 2001.
- Slovenski almanah '92* (ur. Marko Pečauer). Ljubljana: Delo/Novice, 1993.

Članki in razprave

- Berdnik, Moja: Prihaja leto koncentracije. *Gospodarski vestnik*, 50, 1998, str. 11–12.
- Kanjuo-Mrčela, Aleksandra: Lastništvo zaposlenih na prelomu tisočletja. *Industrijska demokracija*, 6/10, 2002, str. 21–24.
- Kovač, Stanislav: Cvikl odhaja, Slovenija raja. *Finance*, 50, 15. 3. 2010, str. 11.
- Kračun, Davorin: Tranzicija, stabilizacija i ekonomski rast: iskustvo Slovenije. *Ekonomski pregled*, 56/3–4, 2005, str. 145–162.
- Krcnc, Janez: Revizije predhodnega lastninjenja. *Gospodarski vestnik*, 20, 22. 5. 1997, str. 71–74.

- Lorenčič, Aleksander: Pretvorba družbene lastnine v privatno: privatizacija stanovanj in denacionalizacija. *Prispevki za novejšo zgodovino*, 50/3, 2010, str. 113–130.
- Matos, Urša: Žrtve tranzicije. *Mladina*, 11, 17. 3. 2003, str. 30–31.
- Mencinger, Jože: Deset let pozneje: tranzicija – uspeh, polom ali nekaj vmes? *Gospodarska gibanja*, 317, 2000, str. 25–42.
- Mencinger, Jože: Makroekonomske dileme Republike Slovenije. *Gospodarska gibanja*, 217, 1991, str. 25–35.
- Mencinger, Jože: Slovensko gospodarstvo med centralizmom in neodvisnostjo. *Nova revija*, 9/95, 1990, str. 490–495.
- Mencinger, Jože: Začasnost samostojnosti? *Nova revija*, 12/134–135, 1993, str. 303–312.
- Možina, Jože: »Politika postane manj pomembna«: pogovor z Janezom Drnovškom. *Ampak*, 4/4, 2003, str. 26–29.
- Popovič, Anica: Primer oškodovanja družbene lastnine oziroma divje privatizacije. *Podjetje in delo*, 7, 9. 11. 1992, str. 756–760.
- Popovič, Anica: »Sporno lastninjenje«. *Pravna praksa*, 259, 15. 10. 1992, str. 29.
- Prinčič, Jože: Gospodarski vidiki osamosvajanja Slovenije (1986–1991). *Slovenska osamosvojitve 1991: Pričevanja in analize* (ur. Jurij Perovšek in dr.). Simpozij Brežice, zbornik. Ljubljana: Zveza zgodovinskih društev Slovenije in Državni zbor Republike Slovenije, 2002, str. 33–56.
- Simoneti, Marko, Matija Rojec in Marko Rems: Lastniška struktura podjetij konec leta 1999. *Ekonomsko ogledalo*, 7/5, 2001, str. 12.
- Simoneti, Marko, Matija Rojec in Marko Rems: Lastniška struktura podjetij ob privatizaciji. *Ekonomsko ogledalo*, 7/5, 2001, str. 11.
- Škofljanec, Jože: Ali je tranzicija končana? *Arhivi in arhivsko gradivo v času tranzicijskih sprememb* (ur. Mija Mravlja in Andrej Nared). Infoarh 21. Zborovanje Arhivskega društva Slovenije. Ljubljana: Arhivsko društvo Slovenije, 2003, str. 33–34.
- Štiblar, Franjo: Strategija Slovenije v ekonomskih odnosih s tujino. *Gospodarska gibanja*, 242, 1993, str. 21–35.
- Vodušek, Branko: Intervju s Tonetom Simoničem. *Agens – časopis za privatizacijo, prestrukturiranje in razvoj*, 20, 1995, str. 2–3.
- Žnidaršič Kranjc, Alenka: Družbeno nezaželeni pojavi v povezavi s preoblikovanjem družbene lastnine. *Privatizacija na Slovenskem 1990–1992* (ur. Rado Bohinc in Nina Milkovič). Ljubljana: Slovenski inštitut za management Ljubljana, d. d., in DZS, d. d., 1993, str. 172–188.

Twenty Years of “Capitalism with a Human Face” and Decisions on One’s Own Economic Development

Summary

Slovenia had already developed a number of market institutions in the past. For example, it was not limited to the eastern market in trade; politics did not play such a dominant role in the economy (the formation of prices and production was already governed to a greater extent by market economy principles, but the influence of politics on human resources policy was strong until the very end); technological development was also at a higher level than in any other communist country. The tendency toward change began to grow from the second half of the 1980s onwards, and the spring of 1990 saw changes take place at an official level. With a plebiscite, declaration of independence, ten-day war, and recognition from the international community, Slovenia attained independence between 1990 and 1992. The decision to become a sovereign and independent country made it possible for Slovenia to engage in its own economic policy and to assume responsibility for its own economic development. In the first phase of transition, Slovenia’s task was therefore to establish all the necessary elements and institutions for a democratic state and a state governed by the rule of law to function successfully. By the end of 1992, Slovenia had already been recognized by one hundred countries and had become a member of the UN and its specialized organizations; by 1996 it had become a member of almost all the significant economic associations (the European Bank for Reconstruction and Development, the International Monetary Fund, the World Bank and International Finance Corporation, GATT, WTO, EFTA, and CEFTA). Slovenia relatively quickly exceeded its pre-transition level of economic activity, surpassing the 1990 level of pre-transition development in 1996 and the 1987 level in 1998. Throughout the entire economic transition process, the privatization process by far caused the greatest trouble and stress in political and economic circles and for the population as a whole. It certainly proved to be the central and most demanding of all transition processes. It must be emphasized that this is not only a Slovenian feature, but that similar patterns were also seen in other post-communist countries. The year 1991 marked a significant turning point in Slovenian history. Attaining independence, gaining international recognition, and entering into various international bodies, and the pinnacle of entrance into the European Union in 2004, were achievements that Slovenians could only dream of in the past. In retrospect, the process of economic transition and transition to an open market economy in Slovenia deserves a positive historical appraisal with the *caveat* that, as in other transition countries, there have been missteps and missed opportunities. This is understandable: a process as complex as economic and social transition

cannot be accomplished entirely as planned or intended because matters in practice often do not run as smoothly as those written in textbooks and encoded in law.

Doing politics in Albania during the Second World War

The case of Mustafa Merlika Kruja's fascist collaboration

ENRIKETA PAPA-PANDELEJMONI*

ABSTRACT

The paper analyzes the political activity of Mustafa Merlika Kruja, who ruled Albania during Second World War, from December 1942 until January 1943, when Albania was attached to Fascist Italy. During his ministry Kruja occupied himself mostly with the "national issue" and with the communist movement in the country. By analyzing his political agenda on anticommunism and nationalism, I explain the reasons for his fascist collaboration with the Axis powers.

KEY WORDS

Albania, Second World War, collaboration, nationalism, fascism, communism, ethnic unity

IZVLEČEK

Članek analizira politično aktivnost Mustafe Merlike Kruja, ki je bil na oblasti v času druge svetovne vojne, od decembra 1941 do januarja 1943, ko je bila Albanija priključena fašistični Italiji. V času svojega ministrovanja se je Kruja v večji meri ukvarjal z »nacionalnim interesom« in komunističnim gibanjem v državi. Z analizo njegovih političnih načrtov glede antikomunizma in nacionalizma bo avtorica skušala pojasniti razloge za njegovo sodelovanje s fašizmom in silami osi.

KLJUČNE BESEDE

Albanija, druga svetovna vojna, nacionalizem, fašizem, etnična enotnost

Introduction

This paper examines the political activity of the Albanian politician Mustafa Merlika Kruja, who was the prime minister of Albania from 1941 to 1943, when the country was occupied by Italy during the Second World War. The main questions introduced in this paper are the following: Why did

* Enriketa Papa-Pandelejmoni, University of Tirana, Faculty of History, Department of History, e-mail: enriketa.papa@unitir.edu.al

I would like to thank Nataša Gregorič Bon for the invitation to present my paper at the Historical Seminar in 2011 and for the collaboration with her during our bilateral project and my time spent in Ljubljana.

Kruja collaborate with fascist Italy during the Second World War? How did the national issue affect his decision to collaborate with the fascists? How did his anticommunist feelings cause him to be targeted as a quisling?

In Albanian textbooks until the 1990s, Kruja was called the Albanian quisling, and everything linked to him (even his own family) was equated with treason. In several publications after the 1990s, Kruja is still seen as the black sheep of Albanian political history.¹ Only in a few publications is he viewed objectively. Anticommunism and nationalism were the main political ideas that Kruja used to gain support for his collaboration with fascist Italy and with Albanian nationalists for the unification of Albania with Kosovo and for the fight against communist guerrillas and their leaders. Anticommunism was central to his political agenda. On several occasions he stressed the need to fight communism with ferocity because the communists were against their own country. To him, communism was synonymous with brutality and anti-nationalist feelings. In several speeches he proclaimed the need for Albania to fight communism because this ideology would bring the country to ruin.

This paper is mostly based on primary historical literature and archival sources, and it begins with a biographical note on Kruja up to his appointment as Albanian prime minister. The paper then analyses the country's situation during the Second World War and Kruja's contribution in defending and balancing the national issue with the fascist policy in the country. The last part deals with Kruja's anticommunist feeling and his attempts to oppose the left-wing resistance groups operating in the country. The other Albanian nationalist exponents that refused to collaborate with the fascists during the Second World War are not the focus of this study.² My intention is to concentrate only on Kruja's collaboration in order to understand his attitude toward fascist Italian policy in Albania during the Second World War because he was one of the most disputed figures among Albanian politicians during the interwar period.

¹ Mention should be made of the most recent publications by Arben Puto: *Lufta Italo-Greke: Diktatorë dhe Kuislingë* (The Italian-Greek War: Dictators and Quislings) and *Shqipëria Politike* (Political Albania). In both of his publications, Puto very critically viewed the role that Mustafa Kruja played during the Second World War. According to Puto, Mustafa Kruja was one of the most active pro-Italian politicians, whose policy during the war endangered the country's international status and its interests.

² By other Albanian nationalists, here I mean the group of Abaz Kupi and other Albanians, such as Mithat Frashëri and Fiqri Dine. Apart from Dine, who collaborated with the Nazis and became prime minister during the Nazi occupation of the country after 1943, the first ones engaged themselves mostly in waging war with the Italian troops and Nazi troops, and organizing the anti-fascist resistance movement and propaganda within the country. For further information, see my paper *Një histori e rishkruar*.

Biographical notes³

Mustafa Merlika Kruja was born in 1887 in Kruja. His father was Mehmed Merlika and his mother was Hanke Corca. Despite his modest background, he was given the opportunity to study thanks to a wealthy benefactor, Esad Paşa.⁴ He studied at the local secondary school (*rüştiye*), at the school in Ioannina, and at the high school (*Mekteb-i Mülkiye*) in Istanbul. After finishing high school in Istanbul in 1910, he returned to Albania after being appointed a teacher at the secondary school (*idadi*) of Durrës and later director of public education for the administrative division (*sancak*) of Elbasan.⁵ He was active in the Albanian uprising of 1912 against the Ottomans, and in Vlora, as a representative of his town of Kruja, he was among those that signed the declaration of independence. He was also a member of the senate formed at that time. Later he was appointed counselor for public instruction in the new administration under Prince von Wied and was one of his supporters.⁶ In 1918 he was present at the Albanian Congress of Durrës. He was appointed minister of post and telegraphs in the new pro-Italian government.⁷ He himself favored an Italian protectorate (“l’Indipendenza della più grande Albania sotto l’egida d’Italia”).⁸ To him, Italy alone would preserve and allow the building of an Albanian national government through free elections; Italy was also among those states that favored an independent Albania after the First World War.⁹ In the 1920s, as a deputy he belonged to the progressive movement that opposed Ahmed Zogu¹⁰ and was close to the Kosovars. For this reason he was obliged to flee abroad for an extended period. In 1922, he fled to Yugoslavia after an attempted coup with northeastern Albanians. He participated in the June Revolution of 1924 and was appointed prefect of Shkodër. After Fan Noli’s¹¹ fall he again went into exile in Zadar, Switzerland, and Italy.¹² In exile he was a member of the National Revolutionary Committee (KONARE), a left-wing political Albanian diaspora organization. In this political organization

³ This paper briefly summarizes Kruja’s political life. A detailed biography and further information on his entire political activity from 1909, when he returned to Albania after his graduation in Istanbul, until 1944, when he went into exile abroad, can be found in my longer article mentioned above.

⁴ Kruja, *Kujtime vogjlje e rinije*, pp. 36 and 41.

⁵ *Ibid.*

⁶ Schmidt-Neke, *Entstehung und Ausbau der Königsdiktatur in Albanien*, p. 342; Bartl, *Albanien*, p. 285; Koliqi, *Shtatëdhjetëvjetori i lindjes së Mustafa Krujës*, pp. 331–334.

⁷ Kacza, *Zwischen Feudalismus und Stalinismus*, p. 68.

⁸ That is, “the independence of most of Albania under the auspices of Italy.”

⁹ AQSH, *Fondi 37, Dosja 4, Viti 1918, Fl. 1.*

¹⁰ The future king of Albania (1928–1939).

¹¹ Fan Noli was an Orthodox bishop and founder of the Albanian Orthodox Autocephalous Church. He was also a politician (a member of parliament), and from June to December 1924 he was the country’s prime minister through a coup d’état.

¹² Cianfarra, p. 158; Ruches, *Albania’s captives*, p. 24.

Mustafa Kruja represented the right wing. After some clashes with the left-wing of this organization over the deal that KONARE made with the Soviet Union and also over the Anti-Imperialist Manifesto of 1927, signed on behalf of this organization by former Prime Minister Bishop Fan Noli and both criticized by Kruja,¹³ together with some friends and with the financial support of the Italian government he founded the Zara Group, a pro-Italian and nationalist political group.¹⁴ From this time until 1939 he remained in exile and was involved in the political activities of the Zara Group against Zogu¹⁵ and continued with his intellectual studies and essays about the Albanians, their language, and their ancient history, some of which he published in periodicals. After his return to Albania in 1939, he became a senator and the president of the Italian-Albanian Institute of Albanian Studies.¹⁶ In 1941, he was appointed prime minister and minister of the interior. He resigned in 1943 and lived the rest of his life in exile in Austria, Italy, Egypt, and the United States. He died in the city of Niagara Falls, New York in December 1958.

Albania and Italy during the Second World War

After winning its independence in 1912, Albania experienced a period of political instability that lasted until 1925, when Ahmed Zogu seized power. In 1928 he proclaimed Albania a monarchy and ruled as King Zog I until 7 April 1939, when Italy invaded and occupied Albania. Following the Italian invasion, Zog I fled the country. Zog's departure and the failure of the Second World War Allies to recognize his regime in exile set the stage for the power struggle between the wartime communist and noncommunist resistance forces.¹⁷ The occupiers immediately started to set up a puppet regime. On 12 April 1939, a National Constituent Assembly was convoked, which decided 1) to proclaim the abrogation of the political regime theretofore in force, as well as the abrogation of the constitution of 1 December 1928; 2) to create a government vested with full powers; and 3) to express the desire for the creation of a union between Italy and Albania, and to offer the crown of Albania to the King of Italy and to his successors in the form of a personal union.¹⁸ By the royal decree of 18 April 1939, an Undersecretariat for Albanian Affairs was established in the Italian Ministry of Foreign Affairs. By a treaty signed in Rome on 3 June 1939, Italy assumed management of the

¹³ Nuri, *Opozita politike dhe strategjitë diplomatike*, p. 142.

¹⁴ Kruja and Margjokaj, *Letërkëmbim*, p. 240; Dogo, *Kosovo*, p. 173.

¹⁵ Zamboni, *Mussolinis Expansionspolitik auf dem Balkan*, pp. 310–311.

¹⁶ AQSH, Fondi 149, Dosja I/368, Viti 1942, Fl. 92–93; Kollegger, *Albaniens Wiedergeburt*, pp. 84–86.

¹⁷ Pano, *Albania*, p. 214.

¹⁸ Lemkin, *Axis Rule in Occupied Europe*, p. 99.

foreign affairs of Albania and the representation of the country abroad. In addition, the union between the two states was carried out mainly through the creation of the office of Viceroy of Albania (Luogotenente Generale), through the Albanian Fascist Party, and through the assignment of permanent Italian counselors in Albanian ministries. The viceroy represented the absent king in Albania and exercised the right of sovereignty in his name. Control over the Albanian government was carried out by the exercise of appointive power on the part of Italy, but the Albanian government was also controlled from within by the permanent Italian counselors, who were active in every ministry.¹⁹ The first puppet Albanian government was headed by Shefqet Bej Vërlaci, representing the traditional feudal aristocracy, he himself being one of richest landlords in the country.²⁰

During the summer of 1941, the Italian Viceroy Jacomoni suggested to Mussolini and Ciano that there was a need for change in Albania because the Vërlaci government was incapable of controlling the interior of the country, especially in newly occupied provinces such as Kosovo.²¹ He proposed Senator Mustafa Merlika Kruja as the new prime minister. Jacomoni suggested Kruja because he was of humble origin, but he would represent the intellectual elite of the country. Ciano agreed to Kruja's appointment as prime minister in December 1941, considering his cabinet a gesture towards the Albanian nationalist extremists.²² Mustafa Kruja, a highly ambitious, pro-fascist politician that enjoyed the Italians' confidence, was allowed a little more freedom of action than was his predecessor. He was authorized to make some concessions towards Albanian autonomy by including new elements in the government from the intellectual groups and from the people rather than from the tribal leaders (beys), and to raise an independent Albanian army that was to operate alongside the Italian armed forces.²³ He was even permitted to liberate a large number of antifascists from prison or internment, and he adopted a policy of trying to split the antifascist nationalists from the communists, while posing as a champion of Albanian irredentism.²⁴ During the first stage of his government, the Italians viewed Kruja critically. It was feared that he would be an extremist; later, however, according to Ciano, he proved himself to be moderate. "Now that he is in power, he too realized that 'la critique est aisée, mais l'art est difficile.'" ²⁵ He did not ask Ciano for

¹⁹ Ibid., pp. 100–101.

²⁰ Fischer, *Shqipëria gjatë Luftës*, p. 66.

²¹ Caccamo, *L'occupazione italiana della Jugoslavia*, p. 163.

²² Ciano, *Diario*, p. 592.

²³ Logoreci, *The Albanians*, pp. 67 and 70; Pearson, *Albania in Occupation and War*, pp. 206 and 167.

²⁴ *Modern Europe after Fascism*, p. 867; Pearson, *Albania in Occupation and War*, p. 167.

²⁵ That is, "Criticism is easy, but art is difficult." Pearson, *Albania in Occupation and War*, p. 172.

anything unexpected, except for some small rectifications to the border with Montenegro and some changes to the flag. According to Ciano's diary, "they do not want the eagle imprisoned between the lictors' fasces and the knots of the House of Savoy."²⁶

After a meeting in Rome with Mussolini in February 1942, Prime Minister Kruja talked about the situation, sounding an optimistic note. Mussolini emphasized his desire to grant the Albanians an increasingly liberal and autonomous local regime. This was the only policy that would bear good fruit. Otherwise, Albania too would be a breeding place for revolt and intrigue like the other occupied countries.²⁷

Kruja's cabinet was in power only thirteen months, from 4 December 1941 until 19 January 1943, when he resigned because of difficulties faced in the country's administration. It was Jacomoni that proposed the replacement of Kruja with a ruler from the old aristocracy, stressing to Ciano that "Kruja é un uomo che nel nostro interesse dovevamo consumare" ("Kruja is a man whom we had to consume in our interest").²⁸

A mixture of nationalism and anticommunism

To the Italians, Mustafa Merlika Kruja was the perfect man at the perfect moment. Because antifascist resistance was at its first stages in the country, the old traditional Vërlaci would be synonymous with incapability. The Italian Viceroy Jacomoni considered Kruja a fervent nationalist.²⁹ Kruja would serve the Italians by showing the Albanian people that at the top of their government was an anticommunist, an intellectual, and of course a nationalist.³⁰ This last attribute, which Kruja embodied perfectly during his entire life, would secure the Italians' position in the country, especially after the proclamation of Greater Albania upon the unification of most of Kosovo's territory with Albania in 1941. After this unification the Albanian national question would resolve itself³¹ because the Italians felt that the Albanian people would want to have a nationalist as their prime minister and thus would not oppose him.³² They would not offer any resistance to the Italianization of the country nor would

²⁶ Ibid.

²⁷ Ibid.

²⁸ Ciano, *Diario*, p. 677.

²⁹ Jacomoni, *Gjysma ime shqiptare*, p. 276.

³⁰ Neuwirth, *Qëndresë dhe bashkëpunim në Shqipëri*, p. 21.

³¹ In April 1941, an accord was reached in Vienna between Italian Foreign Minister Galeazzo Ciano and his German counterpart, Joachim von Ribbentrop, on the creation of a larger Albanian state based on ethnicity. This Greater Albania was to include Kosovo and other mainly Albanian-inhabited areas in Yugoslavia, as well as the Çamëria (Chameria) region of northern Greece. Kola, *The search for Greater Albania*, pp. 22–23.

³² Pacor, *Italia e Balcani dal Risorgimento alla Resistenza*, p. 243.

they join the antifascist movement. According to Pearson, Mustafa Kruja was installed to endeavor to rally the Albanians to adhere to fascist policy by playing upon their nationalist sentiments through shrewd demagogic propaganda, at the same time ruthlessly crushing every attempt at resistance.³³

The Kruja government was proclaimed as the first national cabinet of Greater Albania, and Kruja's nationalist feelings were shown openly when he protested the declarations on Albania by Eden, Hull, and Molotov in December 1942. For a long time during the war, the Allies had been silent with respect to Albania. It was the United States, which had never recognized the annexation of Albania by the Italian Crown, which broke the silence.³⁴ On 10 December 1942, Secretary of State Cordell Hull declared that on the basis of the Atlantic Charter the United States of America wished to see a free Albania, self-governed and with sovereign rights. This declaration was followed by a similar one by British Foreign Minister Anthony Eden, but with the reservation that the frontier of the Albanian state after the war would have to be considered at the conference negotiations if direct agreement between Albania and her neighbors should fail. At this time, Soviet Foreign Minister Vyacheslav Molotov expressed the sympathy of the Soviet government with the struggle of Albanian patriots against Italian forces and its wish to see Albania restored to independence.³⁵

Prime Minister Kruja's reaction was immediate. In a public speech he criticized each of these declarations with a nationalist argument. National ethnic unity (*tansia kombtare*), threatened by the Allies' declarations, needed protection.³⁶ According to Kruja, all three declarations failed to acknowledge the changes that had occurred in Albania after 1939. The British declaration on Albanian frontiers was the most striking to Kruja because it would open border issues with Greece and Yugoslavia after the war. The danger of this, according to Kruja, was shown by the Greek government's approval of Eden's declaration. To Kruja, Eden's declaration was proof that after the war the British would support the goals of Albania's neighbors to reduce the unified Albanian nation to a small state by reducing the territory of Albania. The national unity of Greater Albania finally attained under the fascist government would be lost.³⁷ The Allies promised the Albanian people freedom and independence, but according to Kruja the Albanians wanted more. What about their borders? To the Albanian nationalists, such declarations about

³³ Pearson, *Albania in Occupation and War*, p. 167.

³⁴ Papa-Pandelejmoni, *Një histori e rishkruar*, p. 87.

³⁵ Kersten, *Communist Takeover and Occupation of Albania*, p. 11.

³⁶ Prime Minister Kruja gave a speech at the Great Corporative Fascist Council on 23 December 1942, strongly criticizing the Allies' declarations. See also: Fjalimi i Kryeministrit në Këshillin e Lartë Fashist Korporativ më 23 Dhjetor 1942 mbi gjendjen e vendit dhe politikën e fuqive të mëdha ndaj tij, in AQSH, Fondi 149, Dosja VI-97, Viti 1942, Fleta 2-4.

³⁷ *Ibid.*

freedom and independence after the war were vague. The imminent danger for the Albanian people was not the politics of the axis, but the communist danger within the country.³⁸ Kruja's nationalist zeal led to his fervent affirmation that, "if the Albanian government were forced to choose between winning Kosovo and losing independence, it would select to lose independence because united with Kosovo we (Albanians) will one day regain our independence."³⁹

Kruja did not show enough effectiveness in accomplishing his nationalistic desires. Proof of this lies in his political program, which resembled a communal program more than it did a government program.⁴⁰ The program's simplicity shows Kruja's political dependence on the Italians; he was limited in his decision-making because all decisions were to be approved by the Italian viceroy. The successes of Kruja's government actually were few. Although he tried to maintain contact with other nationalists that opposed him, such as the resistance groups,⁴¹ he did not succeed in maintaining his hard position against the left-wing nationalists. On 8 November 1942, a month before he was appointed prime minister, the Albanian Communist Party (ACP) was formed in Tirana under the auspices of both Yugoslav emissaries, Popović and Mugoša. After its creation the ACP issued several proclamations and constituted its cells. It strove to prepare the people both politically and military, through demonstrations, strikes, and sabotage, for an armed insurrection.⁴² To the communists the nationalist organizations like the National Front Party (Balli Kombëtar) or the monarchists were rivals that had to be destroyed. Thus, the communists began making use of every kind of possible propaganda to undermine the nationalists' position. During the civil war (1943–1944) the object of the ACP was to remove all obstacles to its political power. The nationalists and patriots opposed to the ACP had to be eliminated. Thus, the war against Fascism and Nazism in Albania was turned into a civil war between communists and nationalists, in which the former were favored by the Allies, whose radio broadcasts aired their propaganda.⁴³

In this overly loaded political situation, Kruja was not effective at taking measures against antifascist resistance groups, especially against the communists. The relative stability of the first stage of Italian annexation did not last very long because of the Italians' inefficiency, the failure of their war

³⁸ *Anthologji*, p. 323.

³⁹ *Historia e Popullit Shqiptar*, p. 53.

⁴⁰ During my archive work in the Albanian State Archive I did find a file containing Kruja's Government Program. The 11-page program is written in both Albanian and Italian and was made public in March 1942. See also the archival source, AQSH, Fondi 149, Dosja I/361, Viti 1942, Fleta 5.

⁴¹ Prime Minister Kruja met with Abas Kupi, a fervent nationalist and antifascist. Amery, *Bijtë e Shqipërisë*, pp. 67–68.

⁴² Kersten, *Communist Takeover and Occupation of Albania*, p. 9.

⁴³ *Ibid.*, p. 11.

against Greece, the increasingly difficult economic situation, and the growth of the antifascist resistance.⁴⁴ One of his small successes could also be considered the salvation from imprisonment and deportation to Nazi concentration camps of about 300 Kosovo Jews, to whom he issued Albanian passports, in some cases under fake names.⁴⁵

In January 1943 Kruja wished to resign and retire from active political life. The Germans, under their occupation policy, preferred to avoid the involvement of the traditional Albanian political elite, and Kruja was not engaged in any kind of collaboration with the Germans. Nevertheless, Kruja participated in several meetings held by the nationalist and monarchist forces in the country. He was a faithful anticommunist and still enjoyed some influence among nationalists. In the framework of the civil war waged in Albania, he tried several times to organize and to convince the nationalist groups to unite against any kind of communist movement in Albania.⁴⁶ At one meeting in July 1944, Kruja, together with the German-supported soon-to-be prime minister Fiqiri Dine and Mirdita's captain, Mark Gjonmarkaj, met with the monarchist and antifascist Abaz Kupi. The communist danger and the communist progress toward the north made these men set aside old hostilities to unite against the common enemy.⁴⁷ The Germans supported such anticommunist efforts and after this meeting they appointed Fiqiri Dine as the new prime minister. The nationalist group of Abaz Kupi, supported by Kruja and the Dine government with money and munitions, was free to move in the capital and to wage war against partisans.⁴⁸

In addition to this political activity, Kruja occupied himself with writing about the danger that communism would pose for the country in the case of an ACP victory. As late as July 1944 he published a call to his compatriots, in which he explained in sensational terms what would happen if the communists won the civil war. He declared to his people that "the communist danger is knocking on your doors and all men are in danger of being killed, children of being orphaned, and women of being raped by the communist beasts."⁴⁹

In any case, the communist and partisan progress towards Tirana, where several puppet cabinets had succeeded one another, was unstoppable. In September 1944 Kruja traveled alone for family reasons to Vienna, where one

⁴⁴ Fischer, *Shqipëria gjatë Luftës*, pp. 164–165.

⁴⁵ Ndreca, Mustafa Merlika Kruja: figure e ndritun e shkencës shqiptare, p. 149.

⁴⁶ Amery, *Bijtë e Shqipërisë*, p. 257.

⁴⁷ *Ibid.*

⁴⁸ *Ibid.*, p. 258.

⁴⁹ "Rreziku i zjarrit e i flakës, rreziku i dhunit të votravit që ka rrenue e shburnue deri sot vetëm Tosknin, due më thanë rreziku komunist, na u avit edhe neve, na mërrini ke dera e shtëpis. Ç'na duhet jeta kur të shofim kalamajt t'anë në diell e femnat t'ona të dhunueme prej bishave komuniste?" See also the entire argument in the archival source: AQSH, Fondi 37, Dosja 18, Viti 1940–1944, Fleta 21.

of his sons died in November 1944, some days before the Germans left the country. He remained in exile until his death in 1958, leaving his own family, his wife and his surviving sons, back in Albania.

Fascism versus communism

Kruja's fascist collaboration during the Second World War could be explained by two main factors. First, Kruja admitted that he was a nationalist, one that would make a pact with the Axis powers in the name of the nationalist cause. The Italian fascists considered Kruja a representative of the extremist nationalist stream, yet one that could serve Italian interests by suppressing the antifascist resistance.⁵⁰ Italy's policy toward Albania offered the best explanation for why he considered this state as the only country with which collaboration was possible. Among the Axis powers, Italy was considered a very important supporter of Albanian national aspiration, which would guarantee Albanian independence and national integrity.⁵¹ Hubert Neuwirth adduces Kruja's animosity with King Zog I, among other arguments, for Kruja's collaboration.⁵² Thus, after 1939 (King Zog I had gone into exile), he returned to Albania. He accepted the Italian proposal for him to become prime minister after Italy promised to concede some autonomous rights to him and to free the Albanian flag from the fasces and the knots of the House of Savoy,⁵³ which had caused open resentment among Albanians.⁵⁴ The accession of most parts of Kosovo to Albania and later the creation of Greater Albania was warmly greeted by Kruja. His nationalist feelings made him express his criticism and skepticism toward the Allies' declarations in December 1942. According to him, these declarations would harm the national status of Albania and would favor Greek and Yugoslav territorial claims to Albanian national territory. Thus, he defended hard-won national unification and would do everything possible to protect such an achievement. The nationalist project affected his way of doing politics. In the name of nationalism and the national cause, he declared that he would continue to collaborate with the Axis powers, which at that time were active in supporting Albanian national interests.

Second, Kruja was also a fervent anticommunist. During his life in exile

⁵⁰ Neuwirth, *Qëndresë dhe bashkëpunim në Shqipëri*, p. 21.

⁵¹ AQSH, Fondi 149, Dosja 1/477, Viti 1943, Fleta 1. Decision of a group of political refugees (Mustafa Kruja, Qazim Koculi, and Ali Këlcyra) that demanded that a prince of the blood of the House of Savoy come to Albania to become Albania's king.

⁵² Neuwirth, *Qëndresë dhe bashkëpunim në Shqipëri*, p. 144.

⁵³ The crowned version of the flag of the Albanian kingdom under Italy with the fasces and knots of the House of Savoy (1939–1943) can be seen on the *Wikipedia* website *Flag of Albania (1939 crowned)*.

⁵⁴ Lampe, *Balkans into Southeastern Europe*, p. 155.

he wrote that one of his reasons for accepting responsibility as prime minister and for his collaboration with fascist Italy was opposition to communism. According to him, communism was dangerous for the country and would impede Albania's freedom.⁵⁵ Kruja explained that after the political activism of the left-wing resistance and the establishment of the ACP by Yugoslav commissars, he accepted the viceroy's proposal to become, as he himself declared, "Albania's quisling prime minister."⁵⁶ According to Julian Amery, Kruja continued fighting the communists not only during his ministry but also afterwards. His meeting with other nationalist resistance elements during the summer of 1944 was an attempt to stop the communists' progress toward Tirana and the north of the country. Amery stressed the fact that the British were preoccupied with Abaz Kupa's dealings with collaborators. However, he continued, in a country like Albania was during that period, waging a private war with the help of the "enemy's friends" was an objective collaboration. Western European political morality was replaced with compromise deals. In Albania the ideologies of liberalism, fascism, and anticommunism were not deeply known or felt because Albania was still a country where one would take a political position based on personal profit or other advantage rather than for an ideological cause.⁵⁷

Conclusion

According to his writings published in recent years by his family in Albania, Kruja considered himself a nationalist and stressed that all his political actions were guided through one principle: "to protect and to serve the Albanian national interest."⁵⁸

As already mentioned, Kruja's collaboration with the fascist regime could be explained by two factors: namely, his nationalist and anticommunist feelings. As a nationalist, he was ready to undertake any kind of political action to serve the national cause of the Albanian people, which was the cause of unification of most parts of Kosovo and Çamëria (Chameria) with Albania during the fascist period. This is why he served the Italians and the Axis powers, and opposed the Allies' declarations in December 1942, which according to him would endanger the national interest of the Albanian people after the war and undo what Albania had gained with the help of the Axis powers. The second factor that influenced him during the war in Albania was his anticommunist stance, a central idea in opposing the left-wing resistance

⁵⁵ *Anthologji*, p. 316.

⁵⁶ *Ibid.*

⁵⁷ Amery, *Bijtë e Shqipërisë*, pp. 258–259.

⁵⁸ Kruja and Margjokaj, *Letërkëmbim*, p. 240.

groups operating in the country. To him, a possible communist victory after the war would mean ruin for the country because it would accomplish the Yugoslav and Greek goals of reducing Albania to its 1913 official borders and thus leaving out half of its rightful territory. Anticomunist convictions even drove him to collaborate with his greatest enemy, King Zog I. The king invited Kruja to collaborate with him in Alexandria, Egypt, toward uniting all of the Albanian political diaspora against the communist government in Albania. Both King Zog I and Kruja met several times in Alexandria and discussed what operations they ought to undertake against the communist regime in Albania. According to Kruja, communist Albania would be just a small province of the Slavic-communist empire, spanning from the Sea of Japan to the Adriatic.⁵⁹ After the war he considered King Zog I to be the only one that could unite all political Albanian émigré groups, and the only one that had influence over Albanians within the country. King Zog I had the power to support, both financially and spiritually, political action against the communist regime both outside and within Albania. Only after the fall of the communists would it be possible for the Albanians, through a national plebiscite, to decide upon their form of constitutional regime, be it a monarchy or a democratic republic. Apart from these theoretical discussions, Kruja did not take any kind of action against the communist danger and did not involve himself in any kind of Albanian political organization in exile. He was close to the Albanian Independent Bloc of Ernest Koliqi, resident in Italy; he participated in the bloc's gatherings in Egypt and Italy, but was not involved directly in the bloc's decisions.⁶⁰

He received political asylum from the U.S. government. Until his death in the city of Niagara Falls, New York in December 1958 he was mostly involved in scholarly work.

Archival Sources

Arkivi Qendror i Shtetit (*Albanian Central State Archive*) – cited below as AQSH

AQSH, Fondi 37 (Mustafa Kruja), Dosja 4, Viti 1918.

AQSH, Fondi 37 (Mustafa Kruja), Dosja 18, Viti 1940–1944.

AQSH, Fondi 149 (Kryeministria), Dosja VI–97, Viti 1942.

AQSH, Fondi 149 (Kryeministria), Dosja I/361, Viti 1942.

AQSH, Fondi 149 (Kryeministria), Dosja I/368, Viti 1942.

AQSH, Fondi 149 (Kryeministria – Struktura Politike-Juridike), Dosja I/477, Viti 1943.

⁵⁹ *Anthologji*, p. 320.

⁶⁰ Surroi and Misha, *Dosja sekrete e UDB-së*, pp. 75, 232 and 238.

Literature

- Amery, Julian: *Bijtë e Shqipës*. Tirana: Shtëpia Botuese “Lumo Skendo,” 2002.
- Anthologji historike: Shkrime e përkthime* (ed. Mustafa Kruja). Elbasan: Sejko, 2001.
- Bartl, Peter: *Albanien: Vom Mittelalter bis zur Gegenwart*. Regensburg: Pustet, 1995.
- Caccamo, Francesco: *L'occupazione italiana della Jugoslavia, 1941–1943*. Florence: Le lettere, 2008.
- Cianfarra, Camille Maximilian: *The Vatican and the War, Vol. 3*. New York: Literary Classics, 1944.
- Ciano, Galeazzo: *Diario 1937–1943*. Milan: Biblioteca Universitaria Rizzoli, 2006.
- Dogo, Marco: *Kosovo: Albanesi, Serbi: Le radice del conflitto*. Lungro: Marco, 1992.
- Fischer, Bernd J.: *Shqipëria gjatë Luftës, 1939–1945*. Tirana: Çabej, 2004.
- Flag of Albania (1939 crowned). *Wikipedia*, <[http://en.wikipedia.org/wiki/File:Flag_of_Albania_\(1939_crowned\).svg](http://en.wikipedia.org/wiki/File:Flag_of_Albania_(1939_crowned).svg)>, (September 6, 2012).
- Historia e Popullit Shqiptar IV: Shqiptarët gjatë Luftës së Dytë Botërore dhe pas saj 1939–1990* (ed. Akademia e Shkencave të Shqipërisë). Tirana: Botimet “Toena,” 2008.
- Jacomoni, Francesco: *Gjysma ime shqiptare*. Tirana: Botimet Ora, 2005.
- Kacza, Thomas: *Zwischen Feudalismus und Stalinismus: albanische Geschichte des 19. und 20. Jahrhunderts*. Berlin: Trafo, 2007.
- Kersten, Charles J.: *Communist Takeover and Occupation of Albania*. Washington: Government Printing Office, 1954.
- Kola, Paulin: *The Search for Greater Albania*. London: C. Hurst & Co., 2003.
- Koliqi, Ernest. Shtatëdhjetëvjetori i lindjes së Mustafa Krujës. *Anthologji historike: Shkrime e përkthime* (ed. Mustafa Kruja). Elbasan: Sejko, 2001, pp. 331–334.
- Kollegger, Willibald: *Albaniens Wiedergeburt*. Vienna: Wiener Verlagsgesellschaft, 1942.
- Kruja, Mustafa Merlika: *Kujtime vogjljije e rinije*. Tirana: Shtëpia Botuese “55,” 2007.
- Kruja, Mustafa, and Paulin P. Margjokaj: *Letërkëmbim (1947–1958)*. Shkodër, Çamaj-Pipa, 2006.
- Lampe, John: *Balkans into Southeastern Europe: A Century of War and Transition*. New York: Palgrave Macmillan, 2006.
- Lemkin, Raphaël: *Axis Rule in Occupied Europe: Laws of Occupation, Analysis of Government, Proposals for Redress*. Clark, NJ: Lawbook Exchange, 2005.

- Logoreci, Anton: *The Albanians: Europe's Forgotten Survivors*. London: Gollancz, 1977.
- Modern Europe after Fascism: 1943–1980s, Vol. 1* (ed. Stein Ugelvik Larsen and Bernt Hagtvet). Social Science Monographs. New York: Columbia University Press, 1998.
- Ndreca, Ardian: Mustafa Merlika Kruja: figure e ndritun e shkencës shqiptare. *Rishkrimi i historisë dhe figura e Mustafa Krujës (1887–1958)*. Shkodër: Botime Françeskane, 2011, pp. 22–26.
- Neuwirth, Hubert: *Qëndresë dhe bashkëpunim në Shqipëri (1939–1944): Një analizë historike e gjedhes kulturore të mikut dhe armikut*. Tirana: Instituti i Dialogut dhe Komunikimit, 2006.
- Nuri, Hildebrand: Opozita politike dhe strategjitë diplomatike të emigracionit politik shqiptar në vitet 1924–1939. *Hylli i Dritës*, 4, 2008, pp. 137–155.
- Pacor, Mario: *Italia e Balcani dal Risorgimento alla Resistenza*. Milan: Feltrinelli, 1968.
- Pano, Nicholas C.: Albania. *Communism in Eastern Europe* (ed. Teresa Rakowska-Harmstone). Bloomington: Indiana University Press, 1984, pp. 213–237.
- Papa-Pandelejmoni, Enriketa: Një histori e rishkruar: Sfidimi i subjektivizimit historik mbi mendimin politik të Mustafa Merlika Krujës 1910–1944. *Rishkrimi i historisë dhe figura e Mustafa Krujës (1887–1958)*. Shkodër: Botime Françeskane, 2011, pp. 55–92.
- Pearson, Owen: *Albania in Occupation and War: From Fascism to Communism 1940–1945*. London: I.B. Tauris and The Center for Albanian Studies, 2006.
- Puto, Arben: *Lufta Italo-Greke: Diktatorë e Kuislingë*. Tirana: Botimet Toena, 2011.
- Puto, Arben: *Shqipëria Politike 1912–1939*. Tirana: Botimet Toena, 2011.
- Ruches, Pyrrhus J.: *Albania's Captives*. Chicago: Argonaut Publishers, 1965.
- Schmidt-Neke, Michael: *Entstehung und Ausbau der Königsdiktatur in Albanien (1912–1939): Regierungsbildungen, Herrschaftsweise und Machteliten in einem jungen Balkanstaat*. Munich: Oldenbourg Verlag, 1987.
- Surroi, Veton and Pirro Misha: *Dosja sekrete e UDB-së: Emigracioni Shqiptar 1944–1953*. Pristina: Koha, 2004.
- Zamboni, Giovanni: *Mussolinis Expansionspolitik auf dem Balkan: Italiens Albanienpolitik vom I. bis zum II. Tiranapakt im Rahmen des italienisch-jugoslawischen Interessenkonflikts und der italienischen "imperialen" Bestrebungen in Südosteuropa*. Hamburger historische Studien 2. Hamburg: Helmut Buske, 1970.

Ustvarjanje politike v Albaniji med drugo svetovno vojno: Primer sodelovanja Mustafa Merlika Kruja s fašisti

Povzetek

Članek skuša osvetliti, zakaj je albanski predsednik vlade Mustafa Merlika Kruja v času druge svetovne vojne sodeloval s silami osi in kot politično agendo uporabljal »nacionalne razloge« in antikomunizem. Vsebina članka temelji na pregledu zgodovinske literature in arhivskih virov, začne se s krajšo biografijo Merlike Kruja in nadaljuje z opisom in analizo njegovega imenovanja za albanskega predsednika vlade. Analizira situacijo v Albaniji med drugo svetovno vojno in pojasni, kako je Merlika Kruja branil nacionalni interes in ga usklajeval s fašistično politiko v državi. Zadnji del članka se ukvarja z antikomunističnimi občutki Kruje in njegovimi nesoglasji z levičarskimi odporiškimimi gibanji.

Nacionalizem je Kruji pomenil sinonim za ponovno združitev Albanije s Kosovom in Čamerijo, medtem ko mu je antikomunizem predstavljal nasprotovanje tedaj aktivnim levičarskim odporiškim gibanjem. Nacionalizem in antikomunizem sta vplivala na njegovo politično aktivnost v državi, albanski nacionalisti so podprli njegova prizadevanja za združitev Albanije s Kosovom in za boj proti komunistični gverili ter njihovim vodjem, ki naj bi državo vodili v propad. Z omenjenimi stališči je nasprotoval Deklaraciji zavezniških sil o vprašanju albanskih meja iz decembra 1942. Merlika Kruja je menil, da bi Deklaracija ogrozila nacionalne interese Albancev (potem ko je bila večina kosovskega ozemlja že združena z Albanijo), saj je bilo glede na stališče zaveznikov »vprašanje albanskih državnih meja del mirovnih dogovorov po koncu vojne«. Bojevanje proti komunistični gverili je bilo legitimno, saj bi internacionalizem v njihovi ideologiji ob možni zmagi komunistov po vojni lahko pomenil, da se bodo uresničile jugoslovanske in grške težnje po upoštevanju albanskih meja iz leta 1912, kar bi pripeljalo do občutnega zmanjšanja državnega ozemlja.

Translation / Prevod: Nataša Gregorič Bon

Kaminska kuhinja v Vipavski dolini

ŠPELA LEDINEK LOZEJ*

IZVLEČEK

V prispevku so predstavljene kaminske kuhinje oziroma hiše z odprtim ognjiščem in odvajanjem dima skozi kamin oziroma dimnik, ki so bile med pretežno kmečkim prebivalstvom na podeželju Vipavske doline splošno razširjene od 19. stoletja pa do uvajanja belih štedilniških kuhinj sredi 20. stoletja.

KLJUČNE BESEDE

Kaminska kuhinja, Vipavska dolina, stanovanjska kultura

ABSTRACT

The paper presents open-hearth kitchens, in which there is a chimney hood for smoke over an open hearth. These kitchens were common among the prevailing farming population in the countryside of the Vipava Valley from the nineteenth century until the introduction of kitchens with stoves in the mid-twentieth century.

KEY WORDS

open-hearth kitchen, Vipava Valley, dwelling culture

V prispevku so predstavljene *hiše* oziroma kuhinje z odprtim ognjiščem in urejenim odvajanjem dima skozi *kamin* oziroma dimnik. Kaminske kuhinje so bile na podeželju Vipavske doline v rabi skoraj četrtino tisočletja, od sredine 18. stoletja, če vzamemo za pričevalno risbo Capellarisa iz leta 1752 z upodobljenim dimnikom na rihemberški stavbi pod grajskim obzidjem, do začetka 21. stoletja, ko sta bili v Vipavski dolini dokumentirani še dve kaminski kuhinji, kjer so redno kuhali na odprtem ognjišču.¹ Splošno razširjene pa so bile med pretežno kmečkim prebivalstvom slabo stoletje, od sredine 19.

* Dr. Špela Ledinek Lozej, Znanstvenoraziskovalni center SAZU, Inštitut za slovensko narodopisje, e-pošta: spela.ledinek@zrc-sazu.si

¹ Še v 21. stoletju so na ognjišču kuhali pri Liznih v Velikih Žabljah in pri Dolenjih Stajčerjevih v Lozicah. Ščukovt, *Kuhinja v Vipavski dolini*, str. 424. – Do dandanes pa so se ohranila sledeča ognjišča: Batuje 50, Goče 27 in 44, Orehovica 39, Pedrovo 235, Podraga 51, Podgrič 10; po konservatorskih merilih sta bili obnovljeni ognjišči na domačiji Favetti v Skriljah 24 in na Potočevem v Šempasu 59; nekaj ognjišč pa je bilo tudi na novo zgrajenih, npr. v Podnanosu, v Podragi 70 in verjetno še kakšno. ZVKDNG, Dokumentacija.

stoletja do uvajanja štedilnikov sredi prve polovice 20. stoletja.² Predhodno in sočasno s kaminskimi kuhinjami so bile v Vipavski dolini dokumentirane še prehodne oblike med ognjiščnico in kaminsko kuhinjo brez urejenega odvajanja dima, od začetka 20. stoletja pa tudi že bele štedilniške bivalne kuhinje. Uvajanje tehnoloških novosti je bilo namreč na eni strani pogojeno s splošnim in lokalno specifičnim družbeno-ekonomskim in tehnološkim razvojem, na drugi strani pa so ga narekovale tudi gospodarske, družbene in kulturne okoliščine posameznega gospodinjstva. Tako ni presenetljivo dejstvo, da so v nekaterih vaseh Spodnje Vipavske doline že v dvajsetih letih v povojni obnovi množično odstranjevali odprta ognjišča in jih nadomeščali s štedilniki, v Zgornji Vipavski dolini pa so v posameznih gospodinjstvih še v tridesetih letih starejša zidana ognjišča nadomeščali s prav tako odprtimi, toda imenitnejšimi ognjišči iz klesancev.³

Posebnost kaminskih kuhinj je odvajanje dima skozi napo in zidani dimnik, ki je v stanovanjsko kulturo podeželskega prebivalstva Vipavske doline prineslo velike spremembe.⁴ Prav na podlagi kaminskega odvajanja dima je zahodnoslovenska bivališča kot samostojno hišno obliko že pred dobrim stoletjem opredelil Matija Murko⁵ in za njim Stanko Vurnik,⁶ Anton Melik,⁷ Rajko Ložar,⁸ Franjo Baš,⁹ Vilko Novak,¹⁰ Sergij Vilfan¹¹ in Irena Keršič.¹²

Zidani **dimniki**, ki naj bi se v večnadstropnih stavbah po evropskih mestih in gradovih uvajali že med 10. in 12. stoletjem, v širšem obsegu v premožnih italijanskih mestih od 13. in 14. stoletja, drugod po Evropi pa od 16. stoletja dalje, naj bi se na današnjem slovenskem prostoru po mnenju Franje Baša v gradovih, samostanih in primorskih hišah¹³ uveljavljali od 14. stoletja, na širšem slovenskem ozemlju pa od 16. stoletja naprej,¹⁴ oziroma po mnenju Toneta Cevca in Gorazda Makaroviča od 17. stoletja naprej.¹⁵ V 17. stoletju

² Šarf, Vrste ognjišč, str. 376.

³ SEM, Teren 15/5, str. 11; SEM, Risbe 15, sl. 277.

⁴ Keršič, Oris, str. 330 in 344; Vilfan, Kmečka hiša, str. 563.

⁵ Murko, Zur Geschichte, 1905, str. 308–330; Murko, Zur Geschichte, 1906, str. 12–40 in 92–129; Murko, Hiša Slovencev, str. 255–274.

⁶ Vurnik, Slovenska kmečka hiša, str. 304–305; Vurnik, Kmečka hiša Slovencev, str. 30–70.

⁷ Melik, Kmetska naselja, str. 129–165.

⁸ Ložar, *Narodopisje*, str. 81–83.

⁹ Baš, *Stavbe*, str. 15.

¹⁰ Novak, *Slovenska ljudska kultura*, str. 132–135.

¹¹ Vilfan, Kmečka hiša, str. 563.

¹² Keršič, Spremembe v stanovanjski strukturi, str. 92.

¹³ Dimnik je nedvoumno dokumentiran na hrastoveljski freski Adama in Eve iz leta 1490. V ozadju upodobitve Adama in Eve pri delu je lesena, s škodlami krita, verjetno kmečka hiša z zidanim, valjastim in s krono zaključenim dimnikom; prim. Makarovič, *Slovenska ljudska umetnost*, str. 53–54.

¹⁴ Franjo Baš je uvajanje dimnikov povezal z zidarskim stavbarstvom, ki se je uveljavljalo ob gradnji protiturških obrambnih naprav; prim. Baš, *Stavbe*, str. 17.

¹⁵ Cevc, H genezi, str. 63; Makarovič, Kuhinjska oprema, str. 54.

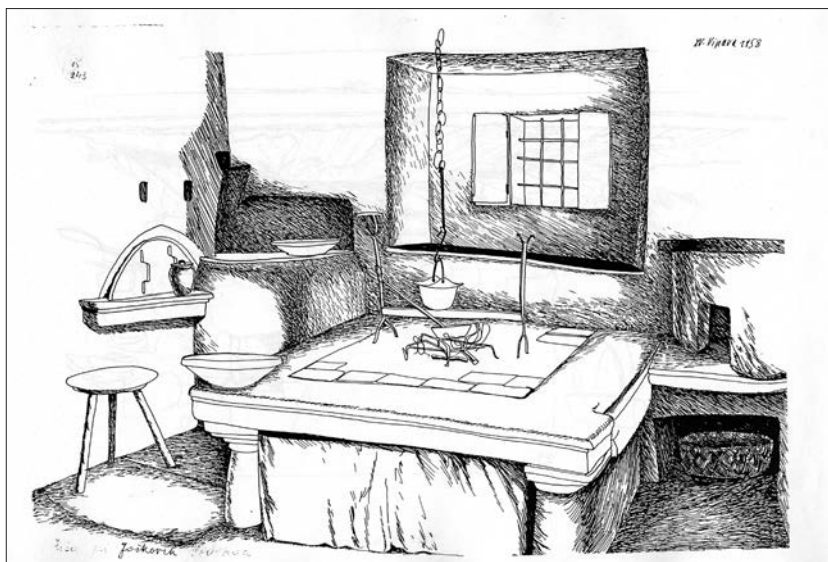

Slika 1: Kaminska kuhinja oziroma hiša pri Joškovich, Podraga 51
(risba Tine Bizjak, 1958, Dokumentacija Slovenskega etnografskega muzeja)

so dimniki izpričani na vedutih goriškega predmestja, in sicer na grafiki Kasparja Meriana¹⁶ in na ilustracijah goriškega duhovnika Giovannija Marije Marusiga, objavljenih v dnevniških zapiskih *Relazione del contagio di Gorizia*.¹⁷ Kar pet dimnikov je upodobljenih na strehi Lanthierijevega gradu v Vipavi v Valvasorjevi skicni knjigi za grafike v *Topografiji Kranjske* (1679).¹⁸ Sodeč po upodobitvah Giannantonio Capellarisa iz leta 1752 so se dimniki v 18. stoletju poleg na grajski arhitekturi pojavljali tudi na podeželskih stavbah zunaj grajskih obzidij.¹⁹ Seveda pa sredi 18. stoletja glavčina podeželskih bivališč še ni premogla kaminskega odvajanja dima; to se je množičneje uveljavljalo šele konec 18. stoletja in v 19. stoletju, ko so postali dimniki zakonsko predpisani s požarnimi in stavbnimi redi ter gradbenimi predpisi.²⁰

¹⁶ *Gorizia*, str. 128.

¹⁷ Cergna, *Il diario*.

¹⁸ Valvasor, *Topographia*, sl. 344. Večje število dimnikov priča o ogrevalnih pečeh in kaminih, po mnenju Makaroviča pa morebiti tudi o večjem številu kuhinj. Makarovič, *Kuhinjska oprema*, str. 53.

¹⁹ Prim. upodobitev Rihemberka (Branika). Izvirnike Capellarisovih upodobitev hrani Pokrajinski muzej v Gorici (it. Musei Provinciali di Gorizia), reprodukcije pa so bile prvič v celoti objavljene v 26. letniku *Kronike*; gl. Marušič, *Iz starih fotografskih albumov*, str. 182–183.

²⁰ Že požarni red za notranjeavstrijske dežele iz leta 1722 je zahteval urejen dostop do dimnikov in požarni tlak na podstrešjih. Za mestne stavbe je predpostavljal, da so imele

*Raufnk*²¹ v Zgornji Vipavski dolini in *kamin*²² v Spodnji Vipavski dolini je bil navadno pravokotnega, redkeje kvadratnega ali okroglega tlorisnega prereza.²³ Starejši širši in robustnejši dimniki so bili zgrajeni iz kamna, mlajši iz opeke. Opečni dimniki so bili zgodnejši v Spodnji Vipavski dolini, kjer je bilo spričo naravnih danosti razvito opekarstvo in kjer so konec 19. stoletja za gradnjo dimnikov v biljenskih opekarnah izdelovali prav posebno opeko.²⁴ Nosovi oziroma oddušniki (*dešniki*, *vodešniki*, *istniki*) na zidanem delu dimnika in na nastavku so bili namenjeni povečevanju vleke in usmerjanju toka dimnih plinov, še posebej ob nizkem zračnem pritisku. Dimni nastavki oziroma krone so bili različnih oblik in različno okrašeni ter so ob padavinah ali burji ščitili dimovod. Dimniki premožnejših domačij so imeli poleg uporabne tudi likovno in reprezentativno vlogo, saj so bili poleg likovno naglašenega vhoda oziroma *kalone* edini zunanji reprezentativni stavbni element.²⁵

Razvoj odvajanja dima na sredozemskem območju današnjega slovenskega ozemlja je povezan s pojavom posebnih pravokotnih, redkeje polkrožnih izzidkov, na Krasu imenovanih *spahnjenca*, *kura* ali *kur*, v Istri *kavada*²⁶ oziroma *fogoler* ali *fokoler*,²⁷ v Brdih *fagolar* ali *žbatafur*, v Furlaniji *fogoler* in v Vipavski dolini *žbatafur*.²⁸ Spahnjenica je funkcionalna arhitekturna prvina, ki je bila v grajski in mestni arhitekturi namenjena premoščanju odvajanja dima skozi nadstropja, v podeželski kmečki arhitekturi pa razločevanju ognjevarnega spahnjenega dela, kritega s kamnom ali opeko, od siceršnjega dela stavbe, kritega s slamo. V Spodnjo Vipavsko dolino, kot tudi na Kras, v Brda in Beneško Slovenijo, so spahnjenice prišle s furlanskim posredništvom

kuhinje že zavarovane zidove in oboke. Požarni red Marije Terezije za Kranjsko iz leta 1773 je bil prizanesljivejši do podeželskih gradenj. Skupni požarni red je bil znova izdan leta 1787, podroben požarni red pa je Kranjska dobila leta 1795, kjer je bilo podeželje (*Postava za volo ognja na kmetih*) obravnavano ločeno od mest in trgov. Vilfan, Kmečka hiša, str. 586–587. – Leta 1867 so dobili deželni zbori pravico za izdajanje gradbenih predpisov. Gradbeni red za Kranjsko, ki je izšel leta 1875 in je bil veljaven na območju kranjske Zgornje Vipavske doline (*Stavbni red*) ter gradbeni red za Goriško in Gradiško iz leta 1886, veljaven na območju goriške Spodnje Vipavske doline (prim. *Zakonik in ukaznik*), sta bila popustljivejša do podeželskih stavb.

²¹ Iz nem. *Rauch*, dim. Narečno izrazje je zapisano v kurzivi, a brez rabe posebnih znakov za transkripcijski zapis besedila. Podrobneje o zapisovanju in prirejanju narečnega govornega jezika prim. Smole, Folklorist, str. 143–154.

²² Iz it. *camino*, kamin.

²³ Prim. Ščukovt, Kuhinja v Vipavski dolini, str. 429. Edinstveni primerek valjastega dimnika, tako imenovan *turški raufnk*, kakršni so bili pogosti v Benetkah (prim. Makarovič, *Slovenska ljudska umetnost*, str. 55), je bil v okviru Terenskih ekip Etnografskega muzeja dokumentiran v Orehovici. Prim. SEM, Teren 15/6, str. 31.

²⁴ Nemeč, Le fornaci, str. 187.

²⁵ Makarovič, *Slovenska ljudska umetnost*, str. 56.

²⁶ Iz it. *cavare*, izdolbsti.

²⁷ Iz it. *focolare*, ognjišče.

²⁸ Iz *kmečkih korenin*, str. 114; Guštin Grilanc, *Ogenj*, str. 29 in 34; Renčelj in Lah, *Kraška hiša*, str. 165; Šarf, Vrste ognjišč, str. 364; Stibilj, 11. 12. 2010.

iz beneškega in gradeškega stavbarstva, kjer se je v večnadstropnih mestnih stavbah pod vplivom grajske arhitekture razmeroma zgodaj razvilo odvajanje dima skozi spahnjeni dimnik. Tovrstni stavbarski zgledi so vplivali na primerljivo arhitekturno rešitev v beneških, furlanskih in padških podeželskih bivališčih, in sicer na vzpostavitev izzidanega ognjiščnega dela z zidanim dimnikom, ki je bil v nasprotju s preostalim delom stavbe s slamnato kritino prekrit s kamnito ali opečno kritino.²⁹ Po ohranjenem stavbnem fondu sodeč so bile spahnjenice pogoste v bližnji Furlaniji, še posebej v vzhodni Furlaniji in v okolici Tržiča (v Laškem),³⁰ pa tudi na Krasu,³¹ v Brdih,³² v Benečiji, Istri in Dalmaciji.³³ Redkejšje so ohranjene spahnjenice v Vipavski dolini, še posebej v Zgornji Vipavski dolini. Edina v današnji čas ohranjena zgornjevipavska spahnjenica na samostanski pristavi oziroma v Zajčjem gradu v Podnanosu naj bi bila – po besedah nekdanje lastnice Ane Tavčarjeve – namerani poznejši dodatek gostilničarja Zajca.³⁴ Kot izpričujejo načrti, priloženi vlogam za povračilo vojne škode goriškemu sodišču po prvi svetovni vojni, je bilo več spahnjenic v Spodnji Vipavski dolini,³⁵ v današnji čas sta se ohranili po dve spahnjenici v Batujah³⁶ in na Pedrovem³⁷ ter po ena v Malovšah³⁸ in v Ozeljanu.³⁹ Razloge, zakaj v Zgornji Vipavski dolini ni bilo spahnjenic, lahko iščemo tako v naravnogeografskih kot v družbenozgodovinskih dejavnikih.

²⁹ Prim. čudovite fotografije spahnjenic, ki jih je v dvajsetih in tridesetih letih 20. stoletja v Padski nižini in Benečiji posnel Ugo Pellis ob zbiranju gradiva za *Atlante linguistico italiano. Ugo Pellis*, str. 129 in 131. – Prim. tudi posnetke spahnjenic iz Padske nižine, Benečije in Furlanije, ki sta jih posnela Giulio Ferrari (Ferrari, *L'architettura rusticana*, str. 286–298) in Paul Scheuermeier (Scheuermeier, *Bauernwerk*, str. 328). Rudimentarni odvod spahnjenega kuhinjskega dela se je izoblikoval v t. i. *casonih*, enoceličnih občasnih bivališčih v beneških in gradeških lagunah, zgrajenih iz močvirskega trsja z izjemo ognjevarnega zidanega spahnjenega ognjiščnega dela; prim. fotografije *casonov* iz dvajsetih let 20. stoletja, ki jih je posnel Paul Scheuermeier (Scheuermeier, *Bauernwerk*, sl. 64 in 65, str. 482–487).

³⁰ Morda gre gostoto spahnjenic v Laškem povezati z dejstvom, da je to področje do leta 1797 pripadalo Beneški republiki. Klemše, *Slovenci v Laškem*, str. 11–12 in 57.

³¹ Spahnjenice na Krasu je Ivan Sedej postavil v čas po letu 1800. Sedej, *Stavbarstvo*, str. 315.

³² V Brdih naj bi se spahnjenice uveljavile v zadnji tretjini 19. stoletja. SEM, *Teren 10*, str. 19.

³³ Gustav Bancalari je konec 19. stoletja dokumentiral spahnjenice v Padski nižini, Dolomitih, Karniji, Benečiji, Furlaniji, Istri in na Krasu. Bancalari, *Forschungen*, str. 93–128; prim. tudi Nice, *La casa rurale*, str. 128.

³⁴ Zajc je vilo okoli leta 1900 temeljito preuredil in ji za gostilniške potrebe »prizidal kuhinjo v kraškem stilu«. Sapač, *Grajske stavbe*, str. 49–51; Seražin, *Vile*, str. 36 in 71.

³⁵ ASGO 104, b. 805, 808, 812, 824, 830–833, 839–842.

³⁶ Tabukarjeva spahnjenica in spahnjenica pri Plahuti. ZVKDNG, Dokumentacija; Ščukovt, *Kuhinja*, str. 428.

³⁷ Kljub temu da je Pedrovo dandanes upravno del novogoriške občine in je bolj kot s Krasom povezano z Vipavsko dolino, pa leži z naravnogeografskega, predvsem pedološkega vidika, kot tudi z vidika družbeno- in kulturnozgodovinskega razvoja na izrazito prehodnem območju med Vipavsko dolino in Krasom.

³⁸ Stavba je temeljito preurejena, ognjišče v spahnjenici se ni ohranilo. Ščukovt, *Kuhinja*, str. 431.

³⁹ Martelanc, 19. 8. 2010.



Slika 2: Spahnjenica
v Zajčjem gradu v
Podnanosu
(fotografija Špela
Ledinek Lozej, 2007,
Inštitut za slovensko
narodopisje ZRC
SAZU)

Ostrejše zgornjevipavske vremenske razmere v primerjavi s Spodnjo Vipavsko dolino, Brdi, Furlanijo in Krasom so narekovale pritegnitev ognjišča in dimnika v notranjost bivališča, tako da je toplota dimnika ogrevala tudi prostore zgornjega nadstropja. Dimnik in ognjišče pa sta bila lahko pritegnjena v notranjost bivališča tudi zaradi v 19. stoletju razvite obrtne in kasneje industrijske proizvodnje opeke in *korčne* kritine. V primeru slamnate kritine, ki je bila pogostejša na neilovnatem Krasu, pritegnitev ognjišča v stavbno maso zaradi nevarnosti požara ni bila zaželena. Poleg tega furlanski vpliv v Zgornji Vipavski dolini ni bil tako neposreden kakor v Spodnji Vipavski dolini in v Brdih oziroma na Krasu, kjer so sredi 19. stoletja furlanski zidarji sodelovali pri gradnji Južne železnice in prinesli v deželo tudi nove arhitekturne oblike.

Osrednje mesto v kaminski kuhinji je zavzemalo **ognjišče** (*gonišče*) in

nad njim razpenjajoča se napa. Starejša in skromnejša ognjišča so bila nizka. Vzporedno z razvojem kaminskega odvajanja dima in pod vplivom meščanskih zgledov so se ognjišča v 19. stoletju višala in krčila po obsegu.⁴⁰ V Vipavski dolini so bila prislonjena ob steno ali potisnjena v vogal.⁴¹ Iz kamna, proti koncu 19. stoletja v Spodnji Vipavski dolini tudi iz opeke sezidana ognjišča so bila sprva masivna in ometana, pozneje pa so jih postavljali na lesene, kamnite ali zidane nosilce (*stebrci*).⁴² Nosilce so povezali z lesenimi gredami, na spodnji del gred pribili deske in prostor zapolnili z zemljo, na zemljo pa položili polnilo za kurišče – kamnite plošče (*škrli*) ali opeko (*cegu*). Skromnejša in starejša zidana ognjišča so bila zamejena z lesenim obodom, gredo ali moralom (*blajne*), imenitnejša in mlajša pa so imela kamnit rob (*rom*). Obod so v vogalih povezali z železnimi vezmi. Menili so, da je bil lesen rob prizanesljivejši do gospodinje, ki je bila pri delu na ognjišču primorana naslanjati se na obod.⁴³ Zahodnoslovenska, tako vipavska, goriška, kraška, briška kot istrska ognjišča so bila zaradi umeščenosti v glavni bivalni prostor, *hišo*, deležna tudi likovnega oblikovanja;⁴⁴ bodisi da so bila sestavljena iz umetelno klesanih kamnitih kosov iz belega apnenca⁴⁵ ali pa so bili stebriči in obločna polja celo reliefno okrašeni z geometrično ali rastlinsko motiviko, sklepniki pa so imeli vklesane letnico postavitve ognjišča, inicialke lastnika, Marijin monogram, križ ali kelih.⁴⁶

Posamezna spodnjevipavska ognjišča, postavljena v 20. stoletju, so imela v vogalu tudi globlje vdolbine, imenovane *fornel*.⁴⁷ Vdolbina je bila lahko na strani odprta in prekrita s kovinskimi vratci, na vrhu pa je bilo lahko nameščeno kovinsko rešeto. *Fornel* je različica teženj po zapiranju kurišča zaradi varčevanja s kurivom, ki smo jih predhodno in sočasno zasledili v obliki zaprtih ognjenih komor in ne nazadnje štedilnikov tudi drugod po Evropi in Ameriki. Težnje po varčevanju kuriva so bile v Spodnji Vipavski dolini ter v sosednji Furlaniji, Brdih in na tržaškem Krasu združene s prednostmi oziroma z navajenostjo na odprta ognjišča z razmeroma dobrim kaminskim odvajanjem dima. Od preprostih štedilnikov se *forneli* razlikujejo po tem,

⁴⁰ Makarovič, *Slovenska ljudska umetnost*, str. 141.

⁴¹ Prostostoječa ognjišča, kakršna so bila pogosta v Furlaniji, Brdih, Breginju, Posočju in Karniji (SEM, Teren 10; Scheuermeier, *Bauernwerk*, str. 62), v Vipavski dolini niso bila dokumentirana.

⁴² Žvanut, 28. 8. 2004; SEM, Teren 15/5, str. 31; SEM, Risbe 15, sl. 243.

⁴³ Žvanut, 28. 8. 2004; SEM, Teren 15/5, str. 32–39, 51, 85 in 88–90; Teren 15/6, str. 6, 13–14, 23 in 35; Šarf, *Vrste ognjišč*, str. 365; Ščukovt, *Kuhinja*, str. 426.

⁴⁴ Slednje ni veljalo za ognjišča premožnejših lastnikov na osrednjeslovenskih alpskih območjih, ki spričo umeščenosti v *erno* kuhinjo niso bila deležna tovrstne pozornosti.

⁴⁵ V Vipavski dolini so jih klesali kamnoseki v Mančah in v Vrhpolju, najimenitnejše kose pa so pripeljali s Krasa.

⁴⁶ SEM, Teren 15/6, str. 17; SEM, Risbe 15, sl. 294; Šarf, *Vrste ognjišč*, str. 366.

⁴⁷ Iz it. *fornello*, pomanjševalnica od *forno*, peč, pečica; gorišče (tudi gorišče kotla, štedilnik). Scheuermeier, *Bauernwerk*, str. 66.

da nimajo urejenega neposrednega odvajanja dima od kurišča, temveč se dim odvaja v kamin skozi krovno napo. Da ne gre za predstopnjo v razvoju odprtega ognjišča v štedilnik, temveč prej za ločevanje ognja, namenjenega ogrevanju, od ognja, namenjenega toplotni obdelavi živil, se pravi varčnemu in hitremu pogrevanju jedi, utemeljuje dejstvo, da so se v premožnejših bivaliških *forneli* pojavljali skupaj s štedilniki.⁴⁸

Prostor pod ognjiščem je bil namenjen sušenju in shranjevanju drv, večje posode ali košar. Ponekod je bil pod ognjišče umeščen tudi kurnik, krušna peč ali pepelnik.⁴⁹ V primeru visokega ognjišča so nanj vodile ena ali več kamnitih ali lesenih stopnic.⁵⁰

Nad ognjiščem se je razprostirala **napa**. Gre za leseno ter z ilovico ali apneno malto ometano lijakasto konstrukcijo, pričvrščeno na dimniško odprtino približno meter do meter in pol nad ognjiščem. V Vipavski dolini izpričane nape so bile lesene⁵¹ in kvadratnega ali pravokotnega tlorisa.⁵² Sprva so bile prostrane in so se lahko razprostirale po celotni širini kuhinjskega prostora; vzporedno s krčenjem obsega ognjišča se je krčil tudi obseg nape. Napa je bila namenjena lovljenju in prevajanju dima v kamin. Za boljši ulov in vleko dima so imeli stalno odprta vrata ali pa so na napo namestili zaveso, ki je imela obenem tudi krasilno vlogo.⁵³ Kljub temu pa so bili dim in saje še vedno stalnica kaminskih kuhinj. V dimniku oziroma v napi so se na lesenih palicah (*koucih, rantah*) sušile in prekajevale mesnine, na pletenih lesah sadje, po potrebi tudi drva. Prostor na policah na zunanji strani nape je bil namenjen priročnemu shranjevanju po velikosti razporejene poveznjene posode in potrebščin, ki so morale biti ves čas pri roki, pa vendarle odmaknjene od otrok, mačk in kokoši (npr. kresilo in pozneje vžigalice, likalnik, krtače, zaloga petroleja, bezgov pihalnik ali meh za razpihovanje ognja).⁵⁴

Glavnino vsakodnevnih jedi so pripravljali v **koțlu**, ki je visel iz dimnika (*raufnka*) na verigi (*varengi, vorejgi, ketni, keteng, kietauniku, vang*) in na svedrastem kavljju za nastavljanje zelene višine. Veriga je bila v dimniku obešena na lesene palice (*rante, kouce*). Kotel je bil bakren (*kufren*) ali litoželezen.⁵⁵ Poleg v koțlu je izpričana toplotna obdelava živil tudi v razmeroma

⁴⁸ ASGO 104, b. 824, 831 in 836.

⁴⁹ Pepelnik je bil pogosteje v zidu pod pečjo.

⁵⁰ SEM, Teren 15/5, str. 32, 35 in 42; SEM, Risbe 15, sl. 241 in 279; *Iz kmečkih korenin*, str. 120.

⁵¹ Na Krasu in v Brdih so bile starejše nape tudi pletene. Fakin, 26. 7. 2007; SEM, Teren 10.

⁵² Nape okroglega tlorisa in zvončaste konstrukcije so bile pogoste v Furlaniji, Brdih (*nape na zgonc, trombe*), na Liškem in v Breginju. GM, Fotografška zbirka; SEM, Teren 10; ZVKDNG, Dokumentacija; Reja in Sirk, *Briška kuhinja*, str. 50–51.

⁵³ Musil, *Tagebücher*, str. 182–183.

⁵⁴ Na napo je bila lahko pritrjena tudi oljenka (*lumin, žlerba*). Fabčič, 29. 4. 2010; Žgur, 29. 4. 2010; SEM, Teren 15/5, str. 4, 12, 19, 25, 33 in 43; SEM, Teren 15/6: str. 4, 6 in 13; Keršič, Oris, str. 344; Ščukovt, *Kuhinja*, str. 424–426.

⁵⁵ SEM, Teren 15/5, str. 26, 33 in 42; *Iz kmečkih korenin*, str. 120; Feigel, *Pobrajrovci*, str. 11; Novinec, *Spominski zapiski*, str. 11. – Primerljivi kotli so bili razširjeni v sosednjih pokrajinah,

visokih trebušastih lončenih in litoželeznih (*grodlastih*) loncih (*piskrih*) in v kozicah (*toterah*), ki so jih postavili na trinožnike oziroma so že same kozice imele tri noge (*kastrole*).⁵⁶ Lončeno posodo so izdelovali Ribničani, v Zgornji Vipavski dolini so jo kupovali od zastopnice v Trgu (Vipavi) ali pa na šmarni dan na sejmu v Logu. Z žico, ki je ščitila lonce pred tem, da bi počili, so jo prevezovali sami ali pa *vezarji* Rezijani. Za cvrtje masti so rabili železne ponve, za praženje kave pa *brštulin*.⁵⁷ Ponve in posode so v primeru, da niso že same imele treh nog, postavljali na trinožne podstavke, imenovane v Zgornji Vipavski dolini *trinfes* oziroma *trimfes*, v Spodnji Vipavski dolini pa *trpiš*.⁵⁸ Trinožniki so bili okrogli ali v obliki trikotnika. Na posameznih premožnejših domačijah so bile dokumentirane še okrogle ali kvadratne mreže za pečenje, imenovane *roš*⁵⁹ v Zgornji Vipavski dolini in *gardela* v Spodnji Vipavski dolini.⁶⁰

Izmed ostale ognjiščne opreme so bili v Vipavski dolini kot tudi v širšem zahodnoslovenskem sredozemskem območju najznačilnejši zglavniki, podstavki za naslanjanje drv. V Vipavski dolini so se v 20. stoletje ohranili kovinski zglavniki, pa tudi pričevanja o rabi kamnitih in lesenih zglavnikov. Poleg preproste oblike zglavnika s štirimi nogami in povezovalno prečko so poznali tudi zglavnike s po dvema stebroma s konzolnimi in košarastimi nastavki ter s trinožnikom kombinirane zglavnike, pri katerem je bila ena izmed nog podaljšana v zglavnik. Konzole so bile namenjene obešanju zajemalk in ognjiščnega orodja, morebitnemu nameščanju ražnja in podpori ročajem ponev, košarasti nastavki pa gretju pijače in jedače v lončenih posodah. Ponekod je imel zglavnik tudi snemljivo kovinsko zaslonko za zaščito ognja pred prepihom.⁶¹ Odstranjevanju pepela z ognjišča v pepelnik je bila namenjena železna lopatica (*žežu*, *žežel*,⁶² *šublca*), premikanju razbeljene žerjavice pod trinožnike, kozice in na črepnjo pa klešče (*malete*, *molete*).

na Krasu, v Furlaniji, Brdih in v Istri. SEM, Teren 10; Scheuermeier, *Bauernwerk*, str. 26. Najstarejši nam dostopni vir, ki navaja rabo kotla, obešenega na svedrasto zavito kavelj, je že omenjena freska Adama in Eve v hrastovelski cerkvi iz leta 1490. Makarovič, *Slovenska ljudska umetnost*, str. 142.

⁵⁶ SEM, Risbe 15, sl. 214, 215, 304 in 310.

⁵⁷ Fabčič, 26. 4. 2010; Furlan, 5. 9. 2006; Stibilj, 11. 12. 2009; SEM, Teren 15/5, str. 27; SEM, Teren 15/6, str. 4 in 42–43; Feigel, *Pobrajdrovci*, str. 11; Makarovič, *Slovenska ljudska umetnost*, str. 230.

⁵⁸ Iz furl. *trepis* in iz it. *treppiede*, trinožno železno stojalo na ognjišču. Bezljaj, *Etimološki slovar*, str. 236.

⁵⁹ Iz nem. *Rost*, rešetka. V posameznem primeru so *roš* imenovali tudi kvadratno ponev, namenjeno pečenju klobas. SEM, Risbe 15, sl. 175.

⁶⁰ SEM, Teren 15/5, str. 12; SEM, Teren 15/6, str. 4, 100; SEM, Risbe 15, sl. 21, 175, 185, 255, 226 in 310; Makarovič, *Slovenska ljudska umetnost*, str. 141–145.

⁶¹ SEM, Teren 15/5, str. 42; SEM, Teren 15/6, str. 24; SEM, Risbe 15, sl. 184, 185, 235 in 260; Feigel, *Pobrajdrovci*, str. 11; Makarovič, *Slovenska ljudska umetnost*, str. 143–145.

⁶² Iz beneške it. *sessolai* in furl. *siessula*, *sessula*, *sciessula*, majhna zajemalka. Bezljaj, *Etimološki slovar*, str. 451.

Našteto kovinsko opremo so navadno izdelovali vaški kovači, le posamezni zglavniki so bili umetelno oblikovani obrtniški izdelki.

V bližini ognjišča je bil od druge polovice 19. stoletja vzidan litoželezen ali bakren **svinjski kotel**, ponekod pa tudi bakren **žganjarski kotel**.⁶³ Svinjske kotle so rabili tudi za segrevanje vode ob pranju perila.⁶⁴ Kotli so bili obzidani s kamnom, pozneje z opeko in ometani. Pod njimi je bilo vzidano kurišče z železnimi vratci. Kadar kotla niso rabili, je bil ta prekrit z lesenimi deskami. Tako so pridobili površino za odlaganje, shranjevanje in sedenje.⁶⁵

Zaradi skupnega kaminskega odvajanja dima je bilo v neposredni bližini ognjišča v steni tudi ustje **krušne peči**. Polkrožno ustje, *žekno*, je bilo pokrito z lesnim, kasneje železnim pokrovom (*plehom*, *plohom*). Dim se je iz peči kadil skozi enega ali več oddušnikov, imenovanih *istje*, *istnek* oziroma *uodešnik*. Ustje peči je bilo navadno v kuhinji, obokana notranjost peči pa je segala v debelino zidu, v sosednji prostor oziroma na prosto. V posameznih primerih je bila krušna peč celo pod ognjiščem.⁶⁶ Starejše peči so bile večje kot mlajše, velikost pa je bila odvisna tudi od velikosti domačije in od morebitne krušarske dejavnosti. Posamezne premožnejše kmetije so premogle tudi po dve peči, eno za peko kruha in drugo za potice. Pri peči je slonelo orodje, ki so ga rabili za potiskanje in popravljanje drv, za razgrebanje žerjavice, za pometanje in odstranjevanje pepela in za vsajanje hlebcev, in sicer železne vilice na dolgem roču (*podpečk*), lesena ali železna *greblja* oziroma *pastargauka*, *omelo* iz *melce* ali iz žakljevine, lesen lopar ter kovinska lopata.⁶⁷ Poleti so tisti, ki niso premogli krušnih peči, pa tudi sicer, kruh pekli kar na ognjišču pod lončeno, pločevinasto ali kositrno pekvo (*figaro*), ki so jo obložili z žerjavico.⁶⁸

Testo za kruh so v Vipavski dolini do izteka 19. stoletja mesili v nečkah,⁶⁹ od sredine druge polovice 19. stoletja pa v *mentrgi*⁷⁰ oziroma *vintuli* ali *vin-kli*.⁷¹ Poleg mesenja kruha v vrhnjem delu in shranjevanja manjše količine moke, kvasa, prta, valjarjev, strgalca in včasih tudi kruha je zaprta mentrga

⁶³ SEM, Teren 15/5, str. 11; Žvanut, 28. 8. 2004.

⁶⁴ V posameznih primerih pa so bili dokumentirani tudi posebni kotli za perilo. ASGO 104, b. 833, 835, 836, 839 in 842.

⁶⁵ Žvanut, 28. 8. 2004; ASGO 104, b. 810, 824, 833, 839 in 842.

⁶⁶ ASGO 104, b. 831 in 842. –Slednje je bilo sicer pogostejše v Brdih in v Istri. SEM, Teren 10; Šarf, Vrste ognjišč, str. 368.

⁶⁷ SEM, Teren 15/5, str. 32–34, 47–49 in 64; SEM, Risbe 15, sl. 176 in 187; ASGO 104, b. 839; *Iz kmečkih korenin*, str. 120.

⁶⁸ SEM, Teren 15/5, str. 10–15; SEM, Teren 15/6: str. 4, 43 in 75; SEM, Risbe 15, sl. 302.

⁶⁹ Nečke naj bi bile nekoč namenjene tudi spanju in kovanju dojenčkov. Manjše nečke so rabili za planje žita in prenašanje odpadkov v gnojno jamo. SEM, Teren 15/5, str. 6, 34; SEM, Teren 15/6, str. 28; SEM, Risbe 15, sl. 300.

⁷⁰ Iz. nem. *Mehltruhe*, skrinja za moko.

⁷¹ Iz furl. *vintule*, krušna skrinja.



Slika 3: Ognjišče pri Bežajevih, Podbreg 17
(fotografija Špela Ledinek Lozej, 2004, Inštitut za slovensko narodopisje ZRC SAZU)

navadno nadomeščala jedilno mizo. Kjer niso premogli mentrge, so zamesili na leseni deski (*plohu*). Le nekatere kaminske kuhinje so imele tudi mizo s predalom.⁷²

Na prostranih nižjih ognjiščih so bile sedenju namenjene pručke (*klopce*) in trinožni stolčki (*stoučki, stolice*). Pogoste so bile tudi klopi, prislonjene ob steno ali nameščene v okensko ali slepo nišo. Sedenju so bile namenjene tudi z lesom obložene police v nišah. Otroci so pogosto sedeli kar na odžaganem okroglem polenu (*blajncu*). Z višanjem ognjišča in krčenjem njegove površine je prišla v rabo premična klop, imenovana *škanj*.⁷³ To je bila klop na visokih deskastih nogah, ki so bile zgoraj podaljšane v naslonjala za roke.⁷⁴ Ponekod je bila klop celo pričvrščena na napo.⁷⁵ Klopi z naslonjalom so bile namenjene tudi varovanju ognja pred prepihom. Ob ognjišče so jih namestili jeseni in odstranili na jožefovo (19. marca). Stoli z naslonjalom (*kantrege*,

⁷² SEM, Teren 15/5, str. 6–8 in 34; SEM: Risbe 15, sl. 118, 254, 277, 279, 283 in 284; *Iz kmečkih korenin*, str. 124.

⁷³ Iz beneške in tržaške it. *scagno*, stol z naslonjalom ali brez njega; oz. iz furl. *scagn*, klop; knjižno it. *scagno*, klop. Bezljaj, *Etimološki slovar*, str. 52.

⁷⁴ SEM, Risbe 15, sl. 178. Najstarejši znani primerek takšne klopi naj bi po Makarovičevem mnenju sodil na prelom 18. in 19. stoletja. Hrani ga Tolminski muzej. Makarovič, *Slovenska ljudska umetnost*, str. 200.

⁷⁵ SEM, Teren 15/5, str. 43.

kontrege, kãntrejka) in z lesenim, v Spodnji Vipavski dolini tudi s pletenim sediščem, so bili v kaminskih kuhinjah redki. Tudi ob mentrgi ali ob morebitni kuhinjski mizi so bile sedenju namenjene klopi brez naslonjala.⁷⁶

Vodo so shranjevali v lesenih, v Spodnji Vipavski dolini tudi bakrenih, pozneje pločevinastih škafih ali vedrih, v Zgornji Vipavski dolini imenovanih *štenjaki*,⁷⁷ v Spodnji Vipavski dolini pa *šagloti*.⁷⁸ Posode za shranjevanje vode so bile postavljene na klop, na leseno polico, na spodnji del sklednika, na polico v zidni niši, na konzolno kamnito polico⁷⁹ ali na lesen *škafounik*. Starejši škafi so imeli lesene obroče, mlajši že kovinske; boljši so bili iz murvinega lesa z medeninastimi obroči,⁸⁰ trpežnejši pa iz brinovega. V škafu oziroma vedru je bil lesen, v Spodnji Vipavski dolini tudi bakren, pozneje pločevinast *korc* (zajemalka), namenjen zajemanju in pitju vode.⁸¹ Posodo so pomivali v nižjem škafu brez uhljev (*pomiuniku, pomivarci*) na *škafouniku* ali na posebni klopi v shrambi ali kuhinji.⁸² Le redki so premogli v niši pod oknom ali v slepi zidni niši vzdian kamnit in kasneje betonski lijak (*šeglar*)⁸³ z odtokom.⁸⁴ Če v kuhinji ni bilo prostora, je bilo shranjevanju vode namenjeno mesto v veži ali pa v shrambi (*špajzi*).⁸⁵ V premožnejših domačijah v Spodnji Vipavski dolini pa je lahko shranjevanju vode in pomivanju posode služil poseben prostor, pomivalnica, imenovana *vidrnik* ali *šeglar*.⁸⁶

Odlaganju in shranjevanju vrednejših živil, na primer sladkorja in kave ter manjših količin drugih živil, drobnega inventarja in včasih tudi denarja, so bile namenjene slepe zidne niše. Lahko so bile opremljene s policami ali s podboji in eno ali dvema vratnicama. Takšne zidne omare so imenovali *lormarčki*⁸⁷ in so bile zaradi teme in hladu v debelini kamnitega zidu zelo primerne za hranjenje živil.⁸⁸ Samostojno stoječe kuhinjske omare so se

⁷⁶ Žvanut, 28. 8. 2004; SEM, Teren 15/5, str. 4–6 in 43; SEM, Teren 15/6, str. 13; SEM, Risbe 15, sl. 46, 182, 186, 191, 210, 224, 226, 267, 299, 302, 303 in 305; Šarf, Vrste ognjišč, str. 366.

⁷⁷ Iz furl. *stagnac*, pločevinasto vedro. Scheuermeier, *Bauernwerk*, str. 327.

⁷⁸ Iz furl. *seglot*, vedro. Podrobneje o severnoitalijanskih, beneških, furlanskih in retoromanskem izrazoslovju za vedro prim. Scheuermeier, *Bauernwerk*, str. 34.

⁷⁹ Vidrih Lavrenčič, 27. 8. 2007. – Na konzole položene kamnite police so bile sicer pogostejše na Krasu. Godina Golija, Oskrba z vodo, str. 376; Renčelj in Lah, *Kraška hiša*, str. 199.

⁸⁰ Škafi iz murvinega lesa, ki so jih izdelovali v Sanaborju, so bili cenjeni tudi zato, ker je bila v njih hranjena voda boljša, saj murvin les ne izloča čreslovine. SEM, Teren 15/6, str. 61; Belingar, Voda, str. 446.

⁸¹ Iz *kmečkih korenin*, str. 124; Feigel, *Pobrajdovci*, str. 11.

⁸² SEM, Teren 15/5, str. 6, 19, 31 in 43; SEM, Teren 15/6, str. 16, 24 in 62; SEM, Risbe 15, sl. 183, 242 in 256.

⁸³ Iz furl. *seglar*, lijak.

⁸⁴ ASGO 104, b. 808, 824, 831, 835 in 836.

⁸⁵ SEM, Teren 15/5, str. 5.

⁸⁶ V *vidrniku* je bil lahko tudi vzdian kotel za kuho prašičem in perila. Lozej, 26. 5. 2006; Rijavec, 10. 3. 2007; Stibilj, 11. 12. 2009.

⁸⁷ Iz it. *armadio*, omara.

⁸⁸ SEM, Risbe 15, sl. 249 in 285; Keršič, Oris, str. 344.

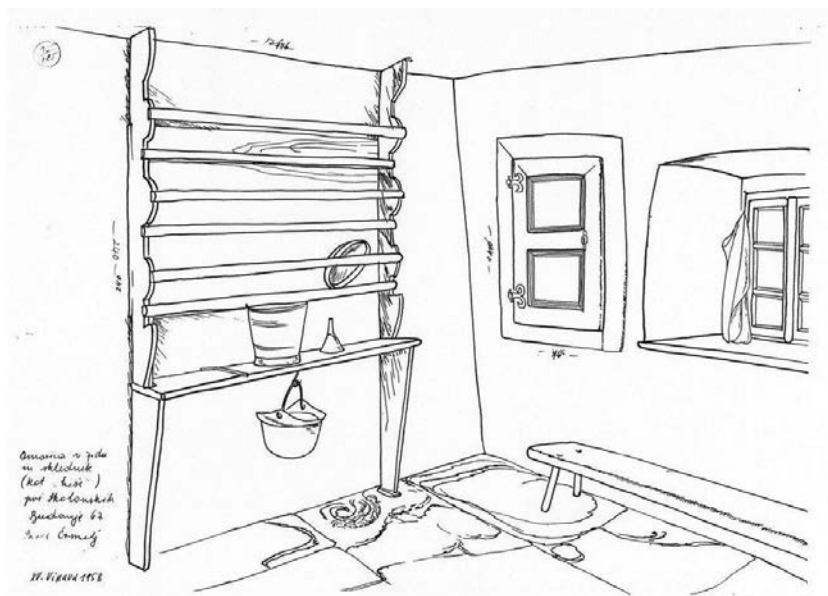

Slika 4: Omara v zidni niši in sklednik pri Skalonskih, Budanje 67 (risba Tine Bizjak, 1958, Dokumentacija Slovenskega etnografskega muzeja)

uveljavljale od druge polovice 19. stoletja.⁸⁹ V kuhinjah so bile pogoste omare z enim vratnim krilom in predalom v spodnjem delu oziroma kombinirane omarice z enim vratnim krilom ter tremi ali več ožjimi predali (*ladlci*)⁹⁰ na drugi strani. Vratno krilo je navadno segalo čez rob predalov, tako da je bilo moč z eno ključavnico zakleniti vrata omare in obenem pripreti predale.

Lončeno posodo so shranjevali v sklednikih, v katerih so bili na vrhu zloženi krožniki, v sredini sklede, spodaj pa skodelice. Posoda je bila poveznjena, tako da so se prah in saje nabirali samo na zunanji strani, notranjost pa je ostala čista. Sklednik je bil lahko visok, samostojno stoječ ali pa pričvrščen na steno. Navadno je bil v tistem delu *hiše*, kjer ni bilo dima. Skledniki so postali splošno razširjeni v kmečki stanovanjski kulturi v 19. stoletju, predvsem v Spodnji Vipavski dolini pa so jih v kaminskih kuhinjah premožnejših domačij lahko nadomeščale kredence oziroma *vitrine*.⁹¹ Jedilni pribor so hranili v škatlastem lesenem ali pločevinastem perforiranem žličniku,

⁸⁹ Keršič, Oris, str. 372; Makarovič, *Slovenska ljudska umetnost*, str. 184.

⁹⁰ Iz nem. *laden*, nalagati, naložiti.

⁹¹ SEM, Teren 15/5, str. 12–13, 34–35, 43, 49, 61 in 90; SEM, Teren 15/6, str. 5 in 61; SEM, Risbe 15, sl. 179, 223 in 280; Feigel, *Pobrajdovci*, str. 11; Keršič, Oris, str. 372; Makarovič, *Slovenska ljudska umetnost*, str. 180.

obešenem na sklednik ali v njegovo bližino. V kmečkih bivališčih so jih rabili od 19. stoletja za shranjevanje lesenih žlic. S kovinskim jedilnim priborom, žlicami, vilicami (*piruani*) in noži, ki jih je bilo moč shranjevati v miznem predalu, so iz kuhinj izginjali tudi žličniki.⁹² Po velikosti zložene bakrene, v skromnejši različici pločevinaste pokrovke (*pokrvače*) so bile ob steni zataknjene za razpeto žico (*drot*) ali za kovinsko držalo. Prav tako priročno so bile na žico ali na žeblje ob steni obešene zajemalke, manjši strgalniki in druge kuhinjske potrebščine. V kuhinji so bili navadno še kamnit, lesen, pri premožnejših tudi medeninast možnar (*kamn, tokaunca*) za drobljenje kave, popra in hrena, lesen ali medeninast mlinček (*malnc*) za mletje kave, lijaki ter svitek za odlaganje kotla.⁹³

Tla so bila navadno kamnita, iz *brusenih škrl*i oziroma iz *lašter* (flišnega peščenjaka),⁹⁴ le najpremožnejša bivališča so imela tla iz *belega kamna* (apnenca), najrevnejša pa iz zbite zemlje. Če se je kuhinja nahajala v nadstropju, je bil pod lesen, le okoli ognjišča so bile *škrl*i.⁹⁵ V Spodnji Vipavski dolini so bila tla pogosto tudi opečna, od začetka 20. stoletja pa se je uveljavljal betonski tlak.⁹⁶

Do uvajanja elektrike so v kuhinji za razsvetljavo rabili svetlobo žarečega ognja, pa tudi trske iz jelovega lesa (*grlevice*),⁹⁷ ki so jih zatakneli kar ob rob ognjišča ali pa v čelešnik (*hlapca* oziroma *klešče*) na ognjišču. Svetili so tudi s pločevinastimi oljenkami (*lminci, žlerbami, lažernami*) in petrolejkami (*lampami na petrolej, slepiuanco*), ki so navadno visele na napi.⁹⁸ Okna so zastirali z blagom, ki so ga pričvrstili z žebli, včasih pa tudi z zavesami (*fernki, koltrinami*).⁹⁹ Zavesice so krasile tudi napo, prekrivale prednjo stran *škafovnika*, včasih tudi ločne odprtine pod ognjiščem. Stene so bile dimu navkljub ponekod okrašene z vezenimi zidni prtiči.¹⁰⁰

V kaminski kuhinji je bil pogosto še kurnik. Navadno so imele kokoši z

⁹² Stibilj, 11. 12. 2009; SEM, Teren 15/5, str. 43; SEM, Teren 15/6, str. 4, 28 in 43; SEM, Risbe 15, sl. 221, 244, 312 in 318; *Iz kmečkih korenin*, str. 124; Makarovič, *Slovenska ljudska umetnost*, str. 181–183.

⁹³ SEM, Teren 15/5, str. 12–13, 34–35, 43, 49 in 90; SEM, Teren 15/6, str. 5; SEM, Risbe 15, sl. 9, 292 in 294; Makarovič, *Slovenska ljudska umetnost*, str. 235–237.

⁹⁴ *Siv* kamen oziroma *brušene škrl*i so lomili v kamnolomu blizu Orehovice. SEM, Teren 15/5, str. 44.

⁹⁵ Zgolj v primeru umeščenosti nad obokano klet so bila tudi v nadstropju lahko kamnita tla. SEM, Teren 15/5, str. 10, 26 in 44.

⁹⁶ ASGO 104, b. 805–808, 810, 824, 830–833, 835–836 in 838–842.

⁹⁷ *Grlevica* naj bi bila po besedah informatorjev izpeljanka iz besede *grl*, to je srednji del debele smrekove veje. SEM, Teren 15/5, str. 19.

⁹⁸ SEM, Teren 15/5, str. 19 in 25; SEM, Teren 15/6, str. 63 in 77; *Življenje*, str. 115.

⁹⁹ Iz furl. *coltrine*, zavesa, zastor, zagrinjalo. SEM, Risbe 15, sl. 285.

¹⁰⁰ Žvanut, 28. 8. 2004; SEM, Risbe 15, sl. 234.

letvami zagrajen prostor pod stopnicami, pod klopjo ali pod ognjiščem.¹⁰¹ V kuhinji je bilo lahko tudi tnalno za sekanje in cepljenje drv.¹⁰²

Kaminska kuhinja oziroma *hiša* ni bila namenjena zgolj pripravi jedi, marveč je bila **mnogofunkcionalni glavni bivalni prostor**, kar je razvidno tudi iz formalnih razsežnosti. Kaminske kuhinje so bile namreč bolj prostrane kot sočasne nebivalne *črne kuhinje* v vežah na osrednjeslovenskih in alpskih območjih. Vhod v kaminske kuhinje je bil bodisi neposredno z dvorišča, v primeru vrhkletnih ali nadstropnih bivališč in umeščenosti kuhinje v nadstropje pa preko kamnitega ali lesenega zunanjšega stopnišča in zunanjšega hodnika ali *ganka*. Vmesna cezura med kuhinjo in zunanostjo se je pod vplivom meščanske stanovanjske kulture začela uveljavljati šele v drugi polovici 19. stoletja. Do vzpostavitve veže je bila kaminska kuhinja potemtakem komunikacijsko in prostorsko središče gospodinjstva, ki je bilo neposredno povezano z dvoriščem ter z morebitno shrambo (*špajzo*, *šalberobo*), pomivalnico (*vidrnikom*) in/ali z manjšim shranjevanju ali spanju namenjenim prostorom (*štiblcem*, *mezatičem*). Od preostalih, v prvi vrsti spanju in shranjevanju namenjenih prostorov, jo je razločevalo dejstvo, da je bila, če izključimo morebitno zunanjo peč, edini prostor za toplotno obdelavo živil in pogosto tudi edini ogrevani in razsvetljeni prostor. Prav zaradi tega je bila namenjena tudi drugim gospodinjskim in gospodarskim opravilom, kot so bila pranje perila, preja, pletenje, popravilo orodja, *žurenje* koruze, kot tudi skupnostnotvornim in ritualnim praksam, na primer druženju, pripovedovanju, vzgajanju, skupni molitvi, zažiganju božičnega panja. Oziroma, kot je zapisal goriški profesor Fran Erjavec v potopisu *Na kraški zemlji*:

Kar je pri nas »izba« s častitljivo velikansko pečjo, to je njim »hiša« z velikim kake tri pedi od tal vzdignjenim ognjiščem, na katerem gori ogenj skoro ven in ven. [...] Primorcu je domače ognjišče v resnici to, kar je nam drugim samo v prenesenem smislu, v podobi.¹⁰³

Fran Erjavec je v potopisu opisal kraško kuhinjo; kot izpričuje pol stoletja mlajši zapis duhovnika Filipa Terčelja, pa se vipavske kuhinje niso bistveno razlikovale:

Kar je za Gorjane velika zelena peč v hiši, to je za Vipavca in Kraševca – ognjišče. Na njem se odigra pretežni del družinskega življenja. [...] Pozimi se zbere zvečer na ognjišču staro in mlado. V kaminu buči veter. Semtertja

¹⁰¹ Vesna Guštin Grilanc je na tržaškem Krasu zabeležila v kaminskih kuhinjah celo rejo prašičev. Guštin Grilanc, *Ogenj*, str. 60–64. – V posameznih primerih so v Vipavski dolini stanovalci kurnike umeščali celo v štedilniške kuhinje. SEM, Teren 15/6, str. 4.

¹⁰² SEM, Teren 15/5, str. 6, 23 in 43; SEM, Risbe 15, sl. 221. Prim. tudi sliko Ivane Kobilica iz okoli leta 1889, na kateri je upodobljen sicer interjer kmečke kuhinje iz Ilirske Bistrice, in jo hrani Narodna galerija. Reprodukcijsko sliko je objavila Keršič, Oris, str. 57.

¹⁰³ Erjavec, *Na kraški zemlji*, str. 277–280.

udari burja skozi kamin in razpiha dim po vsem ognjišču. Nič zato! Malo se skremžijo obrazi, semtertje se posveti kaka prisiljena solza, pa zopet zaplapola ogenj in obseva svetle obraze, ki gledajo, kako gospodinja meša v kotlu polento. Svoje dni so delali na ognjišču tudi v veliki pini maslo, žurili turšico, strgali krompir itd.¹⁰⁴

O pomenu, izvornem mestu in osrednji vlogi kaminske kuhinje v bivališču priča ne nazadnje tudi poimenovanje kuhinje kot hiša, ki je bilo značilno za širši primorski prostor. V nasprotju z osrednjeslovensko *hišo* oziroma izbo s krušno pečjo in mizo pod Bogkovim kotom je bila primorska *hiša* obenem glavni bivalni in kuhinjski prostor. Izraz kuhinja se je v ljudskem besedišču utrdil šele v drugi polovici 20. stoletja s funkcionalno specializiranimi kuhinjami in vgradno kuhinjsko opremo.

Viri

Arhivski in muzejski viri

ASGO – Archivio di Stato, Gorizia (Goriški državni arhiv)

ASGO 104 – Giudizio Distrettuale di Gorizia (1898–1922), Danni di guerra del Circondario di Gorizia, buste 805–808, 810, 824, 830–833, 835–836 in 838–842.

GM – Goriški muzej

GM Fototeka – Goriški muzej Kromberk, Fototeka kustodiata za etnologijo.

GM Fotografška zbirka – Goriški muzej, Fotografška zbirka Tanje Gomiršek na Gradu Dobrovo.

MPG – Musei provinciali di Gorizia (Pokrajinski muzej v Gorici)

SEM – Slovenski etnografski muzej

SEM Fotografija 15 – Slovenski etnografski muzej, Dokumentacija, Fotografije posnete v okviru 15. Orlove terenske ekipe Etnografskega muzeja na Vipavskem, avtorji Boris Orel, Marija Jagodic in Fanči Šarf.

SEM Načrti 15 – Slovenski etnografski muzej, Dokumentacija, Zbirka

¹⁰⁴ Terčelj, Domače šege, str. 49–50.– Vipavske kaminske kuhinje so pustile sled tudi v svetovni beletristiki. Pisatelj Robert Musil, ki je med prvo svetovno vojno leto dni prebil pri poveljstvu avstrijske soške armade v Postojni, je v *Tagebücher* takole opisal kuhinjo v Črničah: »Prvič v hiši z ognjiščem. Približno 75 cm nad tlemi, 4 krat 2,5 do 3 m v pravokotnik. V sredini odprt ogenj, nad njim visi kotel. Zgoraj napa, kot nekakšna avba. Naokoli nape visi rdeča zavesa, široka dve pedi. Ognjišče je zgrajeno iz holandsko rdeče opeke. Modro, zeleno in rumeno posodje. Okoli kurišča teče klop in stojijo nizki stolčki. Mlada žena doji, poleg nje sedi ljubka deklica, tretja žena je gospodarica.« Musil, *Tagebücher*, str. 182–183.

načrtov 15. Orlove terenske ekipe Etnografskega muzeja na Vipavskem, avtorica Sibila Nekrep.

SEM Risbe 15 – Slovenski etnografski muzej, Dokumentacija, Zbirka risb 15. Orlove terenske ekipe Etnografskega muzeja na Vipavskem, avtorji Tine Bizjak, Sibila Nekrep, Ivan Romih in Samo Pahor.

SEM Teren 10 – Slovenski etnografski muzej, Dokumentacija, Ljudsko stavbarstvo in notranja oprema, Terenski zapiski Fanči Šarf v okviru 10. Orlove ekipe Etnografskega muzeja v Goriških Brdih, Zvezek št. 15.

SEM Teren 15 – Slovenski etnografski muzej, Dokumentacija, Ljudsko stavbarstvo in notranja oprema, Terenski zapiski Fanči Šarf v okviru 15. Orlove ekipe Etnografskega muzeja na Vipavskem, Zvezka št. 5 in 6.

ZVKDNG – Zavod za varstvo kulturne dediščine, Območna enota Nova Gorica, Dokumentacija.

Ustni viri

Fabčič, Anica, Podraga, 29. 4. 2010.

Fakin, Albert, Komen, 26. 7. 2007.

Furlan, Marinka, Renče, 5. 9. 2006; 19. 9. 2006.

Klančar, Marija, Orehovica, 13. 7. 2004.

Lukežič, Boženka, Renče, 30. 11. 2006.

Lozej, Ivanka, Grčna, Nova Gorica, 26. 5. 2006; 2. 6. 2006; 5. 6. 2006.

Martelanc, Tanja, Šempas, 19. 8. 2010.

Rijavec, Ivan, Renče, 9. 1. 2007; 10. 3. 2007.

Stibilj, Marija, Lukežiči, Renče, 11. 12. 2009; 12. 4. 2010.

Vidrih Lavrenčič, Lilijana, Podraga, 22. 7. 2007; 22. 2. 2008; 27. 8. 2007; 29. 3. 2010.

Žgur, Rada, Podraga, 29. 4. 2010.

Žvanut, Borislava, Podraga, 28. 8. 2004.

Neobjavljeni pisni viri

Feigel, Miklavž: *Pobrajdrovci in Kalaburci*. Ajdovščina, 2009 (tipkopis).

Objavljeni viri

Cergna, Maria Cristina: *Il diario della peste di Giovanni Maria Marusig (1682): Edizione del testo e delle illustrazioni originali dell'autore*. Mariano del Friuli: Edizioni della Laguna, 2005.

Erjavec, Fran: Na kraški zemlji. *Zvon*, 3/17, 1877, str. 277–280.

Ferrari, Giulio: *L'architettura rusticana nell'arte italiana dalle capanne alla casa medievale*. Milano: Ulrico Hoepli, 1925.

Gorizia, un viaggio nel tempo: L'immagine del Castello del nostro secolo alle origini (ur. Lucia Pillon). Gorizia: Edizioni della Laguna, 1995.

- Iz kmečkih korenin sem pognal: Pričevanja o preteklosti Štandreža* (ur. Lučana Budal). Gorica: Prosvetno društvo Štandrež, 1993.
- Musil, Robert: *Tagebücher, Aphorismen, Essays und Reden*. Hamburg: Rowohlt Verlag, 1955.
- Novinec, Stanislav: *Spominski zapiski primorskega Slovenca: 1914–1965*. Ljubljana: Salve, 2006.
- Stavbni red za vojvodino Kranjsko: od 25. oktobra 1875*. Ljubljana: [s.n.], 1876.
- Terčelj, Filip: Domače šege... *Naš čolnič*, 5/2, 1927, str. 49–50.
- Valvasor, Johann Weichard: *Topographia Ducatus Carnioliae modernae*. Ljubljana: Cankarjeva založba; München: R. Trofenik, 1970.
- Ugo Pellis: Un fotografo in movimento* (ur. Stefano Perulli). Udine: Società Filologica Friulana, 2008.
- Zakonik in ukaznik za avstrijsko-ilirsko Primorje*. Trst: Tiskarna avstr. oger. Lloyd, 1887.
- Življenje ob trti in kršinu: Življenjska pričevanja krajanov iz Vipave in okolice* (ur. Magda Rodman in Marija Makarovič). Vipava: Občina, 2000.

Literatura

- Bancalari, Gustav: Forschungen und Studien über das Haus: I. Rauchhaus, Herd, Ofen, Rauchfang, Kamin. *Mittheilungen der Anthropologischen Gesellschaft in Wien*, 26, 1896, str. 93–128.
- Baš, Franjo: *Stavbe in gospodarstvo na slovenskem podežlju*. Ljubljana: Slovenska matica, 1984.
- Belingar, Eda: Voda v življenju Kobjeglavcev in Tupelčanov. *Kronika*, 55/2, 2007, str. 433–452.
- Bezlaj, France: *Etimološki slovar slovenskega knjižnega jezika*, 4/Š–Ž. Ljubljana: SAZU, ZRC SAZU, 2005.
- Cevc, Tone: H genezi kmečke hiše na Slovenskem. *Traditiones*, 19, 1990, str. 53–76.
- Godina Golija, Maja: Oskrba z vodo in njena uporaba v gospodinjstvih na Krasu. *Kras* (ur. Andrej Mihevc). Ljubljana: Založba ZRC, ZRC SAZU, 2005, str. 369–384.
- Guštin Grilanc, Vesna: *Ogenj na kamnu: Življenje ob ognjišču na Krasu in tržaškem podežlju*. Trst: ZZT in Zveza slovenskih kulturnih društev, 2002.
- Keršič, Irena: Oris stanovanjske kulture slovenskega kmečkega prebivalstva v 19. stoletju. *Slovenski etnograf*, 33–34, 1990, str. 329–388.
- Keršič, Irena: Spremembe v stanovanjski strukturi kraških in primorskih hiš s poudarkom na ognjišču. *Dediščina stavbarstva Primorska in Kras*:

- Zbornik referatov (ur. Peter Fister). Ljubljana: Gradbeni inštitut ZRMK, Gradbeni center Slovenije, 1998, str. 89–99.
- Klemše, Vlado: *Slovenci v Laškem*. Tržič: SKŠRD Tržič, 2005.
- Ložar, Rajko: *Narodopisje Slovencev*. Ljubljana: Klas, 1944.
- Makarovič, Gorazd: *Slovenska ljudska umetnost: Zgodovina likovne umetnosti na kmetijah*. Ljubljana: Državna založba Slovenije, 1981.
- Makarovič, Gorazd: Kuhinjska oprema, kuhinje, kuharice in prehrana v XVII. stoletju na Slovenskem. *Glasnik Etnografskog muzeja u Beogradu*, 50, 1986, str. 43–72.
- Marušič, Branko: Iz starih fotografskih albumov: Giannantonio de Capellaris. *Kronika*, 26/3, 1978, str. 182–183.
- Melik, Anton: Kmetska naselja na Slovenskem. *Geografski vestnik*, 9, 1933, str. 129–165.
- Melik, Anton: *Slovenija: Geografski opis 2: Opis Slovenskih pokrajin 4: Slovensko Primorje*. Ljubljana: Slovenska matica, 1960.
- Murko, Matija: Zur Geschichte des volkstümlichen Hauses bei den Südslaven. *Mittheilungen der Anthropologischen Gesellschaft in Wien*, 35, 1905, str. 308–330.
- Murko, Matija: Zur Geschichte des volkstümlichen Hauses bei den Südslaven. *Mittheilungen der Anthropologischen Gesellschaft in Wien*, 36, 1906, str. 12–40, 92–129.
- Murko, Matija: Hiša Slovencev. *Izbrano delo*. Ljubljana: Slovenska matica, 1962, str. 255–274.
- Nemec, Nataša: »Incominciare all'alba e finire al tramonto«: Le fornaci nel Goriziano attraverso i secoli. *Il fuoco cammina: fornaci e fornaciai tra Judrio e Vipacco: (1900–1970)* (ur. Paola Francescon in Alberto Mau-chigna). Monfalcone: Edizioni della Laguna, 1997, str. 183–205.
- Nice, Bruno: *La casa rurale nella Venezia Giulia*. Bologna: Nicola Zanichelli Editore, 1940.
- Novak, Vilko: *Slovenska ljudska kultura*. Ljubljana: Državna založba Slovenije, 1960.
- Reja, Magda in Tatjana Sirk: *Briška kuhinja: Kuhinja in kulinarčna kultura v Goriških Brdih*. Ljubljana: Viharnik, 1997.
- Renčelj, Stanislav in Ljubo Lah: *Kraška hiša in arhitektura Krasa med očarljivostjo in vsakdanom*. Koper: Libris, 2008.
- Sapač, Igor: *Grajske stavbe v zahodni Sloveniji 1: Zgornja Vipavska dolina*. Ljubljana: Viharnik, 2008.
- Scheurmeier, Paul: *Bauernwerk in Italien, der italienischen und rätoromanischen Schweiz, Band 2: Eine sprach- und sachkundliche Darstellung häuslichen Lebens und ländlicher Geräte*. Bern: Verlag Stämpfli & Cie, 1956.
- Sedej, Ivan: Stavbarstvo deprivilegiranih družbenih slojev na Slovenskem v 19. stoletju. *Slovenski etnograf*, 33–34, 1990, str. 301–328.

- Seražin, Helena: *Vile na Goriškem in Vipavskem od 16. do 18. stoletja: Uporaba funkcionalne tipologije za definiranje posvetne plemiške arhitekture v novem veku na Primorskem*. Ljubljana: Založba ZRC, ZRC SAZU, 2006.
- Smole, Vera: Folklorist med prevajanjem in zapisovanjem. *Traditiones*, 23, 1994, str. 143–154.
- Šarf, Fanči: Vrste ognjišč na Slovenskem in njih današnje stanje. *Slovenski etnograf*, 16–17, 1964, str. 359–378.
- Ščukovt, Andrejka: Kuhinja v Vipavski dolini v luči razvoja ognjišča in spreminjanja hišnih tipov. *Kronika*, 55/2, 2007, str. 423–431.
- Vilfan, Sergij: Kmečka hiša. *Gospodarska in družbena zgodovina Slovencev: Zgodovina agrarnih panog* (ur. Bogo Grafenauer). Ljubljana: SAZU, 1970, str. 559–593.
- Vurnik, Stanko: Slovenska kmečka hiša. *Ilustrirani Slovenec*, 2/36, 1926, str. 304–305 in 308.
- Vurnik, Stanko: Kmečka hiša Slovencev na južnovzhodnem pobočju Alp: Doneski k študijam o ljudski arhitekturi. *Etnolog*, 4, 1930, str. 30–70.

Open-Hearth Kitchens in the Vipava Valley

Summary

Open-hearth kitchens were in use for almost quarter of the millennium in the countryside of the Vipava Valley, from the middle of the eighteenth century (based on evidence from a drawing by Giovanni Antonio de Capellaris from 1752) until the beginning of twenty-first century, when there were still two open-hearth kitchens in the Vipava Valley where food was regularly prepared. In general, open-hearth kitchens were common among the mostly farming population for just under century, from the middle of the nineteenth century until the introduction of kitchen stoves in the middle of the first half of the twentieth century. The special feature of open-hearth kitchens was a chimney over a masonry smoke hood and in some cases over a kitchen extension with a hearth, known as a *spahnjenca*. Drawing the smoke away elevated the level of dwelling culture. The central place in an open-hearth kitchen was occupied by an open hearth with a mantelpiece above and a kettle hanging down. Among other fireplace equipment, there were earthenware and cast-iron pots, pans, skillets, trivets, roasters, bolsters, ash shovels, fire tongs, and a dome-shape baking lid for bread (*pekva*). Next to the fireplace was usually a cauldron for preparing pig fodder, the opening of a bread oven, and in some places also a distilling apparatus. Among other kitchen equipment there was a bread-kneading trough (*mentrga* or *vinčula*), footstools, three-legged-stools and benches for sitting on or near the fireplace, a bench

or a shelf (*škafounik*) for holding water in wooden, copper, or tin pails, wall-mounted or free-standing cupboards for storing small amounts of foodstuffs, a wall-mounted wooden rack for kitchenware (*sklednik*), and a perforated wooden-spoon holder (*žličnik*).

The open-hearth kitchen was not only used for preparing meals; it was also the multifunctional main dwelling place of the residence, which is evident from the formal and functional size of the kitchen and also from reference to the kitchen as a *hiša* (literally, 'house').

Zidarski mojster Franc Grein st. in sakralna arhitektura na Celjskem v prvi polovici 19. stoletja

METODA KEMPERL*

IZVLEČEK

V prispevku je prvič predstavljeno delovanje štajerskega stavbarja Franca Greina starejšega. Posebej je obravnavana podružnična cerkev Sv. Trojice na Gojki nad Frankolovim, ki je bila sezidana kot romarska cerkev med letoma 1844 in 1852. Predstavljene so kulturnozgodovinske okoliščine postavitve, zgodovina gradnje ter stilna opredelitev stavbe. Na podlagi stilne analize je Greinu pripisanih še nekaj drugih sakralnih stavb na Celjskem.

KLJUČNE BESEDE

Franc Grein, sakralna arhitektura, arhitektura, 19. stoletje

ABSTRACT

This paper presents the activity of Franz Grein Senior for the first time. It specifically addresses the Church of the Holy Trinity on Gojka Hill north of Frankolovo, which was built as a pilgrimage church between 1844 and 1852. The paper presents the cultural and historical background of the layout, construction history, and stylistic definition of the building. Some other religious buildings in the Celje area are also attributed to the same master mason through the use of stylistic analysis.

KEY WORDS

Franc Grein, religious architecture, architecture, nineteenth century

Po zaslugi Jožeta Curka poznamo ogromno število imen zidarskih mojstrov, tesarjev in kamnosekov, ki so živeli in delali v štajerskih mestih med 16. in 19. stoletjem.¹ Tako poznamo, na primer, po imenu več kakor petdeset zidarskih mojstrov, polirjev in zidarjev, ki so delovali v Celju in njegovi okolici v tem obdobju.² Žal večino teh imen še ne moremo povezati z ohranjenimi

* Izr. prof. dr. Metoda Kemperl, Pedagoška fakulteta Univerze v Ljubljani, Oddelek za likovno pedagogiko, e-pošta: metoda.kemperl@pef.uni-lj.si

¹ Curk, Nekdanji jezuitski kolegij, str. 105–122; Curk, Mariborski gradbeniki, str. 289–313; Curk, Ptujski gradbeniki, str. 232–260; Curk, Celjsko gradbeništvo, str. 236–257; Curk: Slovenjgraško gradbeništvo, str. 165–178; Curk, Slovenjebistriško gradbeništvo, str. 81–100; Curk, Ormoško gradbeništvo, str. 539–552.

² Curk, Celjsko gradbeništvo, str. 239–245.

stavbami. Prav tako za večino ni jasno, ali so kot vodje gradenj zidali po tujih načrtih ali so stavbe tudi sami načrtovali.³

Mednje spadajo člani celjsko-vojniške stavbarske družine Grein. Po ustnem izročilu, ki ga ohranjajo še živeči potomci, je bil začetnik te družine Jakob Grein, ki naj bi v 17. stoletju sezidal cerkev Sv. Duha v Celju.⁴ Cerkev, ki je stala ob Koprivnici in so jo nazadnje uporabljali za skladišče, so podrli leta 1962, na njenem mestu pa stoji v osemdesetih letih sezidan poslovno-trgovski objekt Srce.⁵

Bolj oprijemljive podatke imamo šele za Jakoba Greina ml., ki se je rodil v Celju leta 1749. V Celju je tudi živel in umrl leta 1825 po nesreči med prezidavo Prothazijevega dvorca v sedež okrožnega urada.⁶ Leta 1804 je bil mestni odbornik v Celju, leta 1805 pa se omenja kot posestnik hiše v Ozki ulici (Tranča) 3.⁷ Leta 1807 je izrisal načrt za stanovanjsko hišo na Vranskem,⁸ okrog leta 1820 je s sinom Pavlom Greinom (1797–1851), ki je bil vojniški polir, sodeloval pri gradnji celjske gimnazije, projektu Gregorja Teržana,⁹ leta 1824 pa je popravil mežnarijo in streho župnijske cerkve v Vojniku.¹⁰ Okrog leta 1810 je prerisal načrt zidave nove župnijske cerkve v Šentilju pod Turjakom – prav tako je vodil njeno gradnjo do leta 1818.¹¹ Tudi tu je pri zaključku del sodeloval Pavel Grein. Jakob Grein je poleg tega avtor nedatiranega načrta za gradnjo šole v Podgorju pri Slovenj Gradcu.¹² Že leta 1808 je lastništvo nad njegovo hišo v Ozki ulici (Tranča) 3 – in s tem najverjetneje tudi njegovo obrt – prevzel zidarski mojster Gregor Teržan,¹³ Jakob Grein pa se je očitno preselil v Vojnik.

Njegovo obrt v Vojniku je nadaljeval sin Franc Grein st., prav tako zidarski mojster, ki je živel v Vojniku na št. 55 in ki se v matičnih knjigah kot krstni boter omenja leta 1829 in 1830.¹⁴

³ Za problematiko glej Kemperl, Zidarski mojstri, str. 100–113.

⁴ Silvin Grein, ki danes živi v Hausmannstättenu v Avstriji, je povedal, da so doma v Vojniku hranili obrtno dovoljenje Jakoba Greina iz leta 1683 ter rojstne liste do 17. stoletja nazaj, vendar so vse te dokumente izgubili leta 1954 v poplavi. Njegov ded Franc je z bratom Jožetom Vojnik zapustil že pred 1. svetovno vojno. Tam sta ostali njuni sestri Ana in Terezija, ki sta umrli po letu 1945.

⁵ Za cerkev sv. Duha glej Primc, Cerkev sv. Duha, str. 19–24, s starejšo literaturo.

⁶ Curk, Celjsko gradbeništvo, str. 244. Jakobov brat Jožef je bil mizarski mojster v Vojniku.

⁷ Curk, Celjsko gradbeništvo, str. 244; Žižek, *Rokodelci*, str. 190, 191; ZAC 6, Zbirka rokopisov, Rok. 13/1.

⁸ STLA, Pläne Steiermark, Mappe 2/1, Zillier Kreis, Architektur, 22.

⁹ ZAC 8, Okrožni urad Celje, AŠ 134, a. e. 1034d, 134/1043e.

¹⁰ STLA, Pläne Steiermark, Mappe 2/1, Zillier Kreis, Architektur, 22; NŠAM, ŽA Vojnik, šk. 10, Cerkveni računi 1824.

¹¹ ZAC 8, Okrožni urad Celje, AŠ 115, a. e. 952. Glej še Kemperl, *Korpus*, str. 129–131 in Kemperl, Sakralne stavbe, str. 64.

¹² ZAC 8, Okrožni urad Celje, AŠ 126, a. e. 1018.

¹³ Žižek, *Rokodelci*, str. 183, 188, 190 in 191; Curk, Celjsko gradbeništvo, str. 243.

¹⁴ Curk, Celjsko gradbeništvo, str. 244.

Zidarsko obrt je nato prevzel Franc Grein ml., ki se je rodil 6. 12. 1830 v Vojniku, nato pa se je očitno preselil v Celje, kjer je živel na št. 18. O njegovem profesionalnem delovanju ne vemo skorajda nič; Curk je o njem zapisal le, da je leta 1868 obnovil kanalizacijo na Glavnem trgu v Celju.¹⁵

Francu Greinu ml. je kot mestni zidarski mojster sledil Vincenc Grein, o katerem pa imamo kar precej podatkov. Med letoma 1883 in 1884 je vodil gradnjo župnijske cerkve v Grižah, ki je sezidana v neizrazitem neoromanskem slogu. Nekaj let pozneje je narisal načrt za podružnično cerkev v isti župniji, in sicer za novo cerkev Lurške Matere Božje na Gradišču nad Migojnicami, ki je bila zgrajena med letoma 1890 in 1891.¹⁶ Leta 1883 je saniral župnijsko cerkev v Spodnjem Doliču.¹⁷ Leta 1886 je izrisal načrt za novo zakristijo župnijske cerkve sv. Jakoba na Galiciji, ki je bila sezidana do leta 1888.¹⁸ Leta 1898 je izdelal načrt za novo podružnično cerkev sv. Radegunde, saj je bila stara zelo poškodovana in zato namenjena rušitvi.¹⁹ Preizkusil se je tudi v načrtovanju in gradnji večjih cerkva, vendar mu je spodletelo. Leta 1885 je namreč začel z gradnjo nove župnijske cerkve v Vojniku, toda dela so ustavili in jih ponovno zagnali deset let pozneje po načrtih Richarda Jordana.²⁰ Leta 1893 je Vincenc Grein obnovil in utrdil stavbo podružnične cerkve sv. Marjete na Lošperku, ki je bila sezidana konec 16. stoletja.²¹ Vodil je gradnjo nove župnijske cerkve na Vidmu (Krško). Leta 1891 so namreč staro cerkev z izjemo spodnjega dela zvonika podrli, med 1893 in 1897 pa so sezidali novo v neoromanskem slogu po načrtu Gustava Bezbe.²² Med letoma 1895 in 1898 je Grein po načrtih Hansa Pascherja sezidal mogočno cerkev v Čadramu,²³ med letoma 1899 in 1900 pa vodil gradnjo ladje župnijske cerkve sv. Jurija ob Taboru, za katero je načrte v neorenesančnem slogu narisal Ferdinand Gologranc.²⁴ Iz avstrijske literature poznamo še Franca Greina, ki je med letoma 1853 in 1858 v Gradcu sezidal fasado in zvonik evangeličanske cerkve.²⁵ Najverjetneje bi ga morali poistovetiti s Francom Greinom ml.

V nadaljevanju obravnavam Franca Greina st., o katerem do sedaj nismo vedeli prav veliko. Kakor omenjeno: Jože Curk je o njem zapisal le, da je bil leta 1828 in 1830 v krstni knjigi zabeležen kot boter ter da je z ženo Marijo

¹⁵ Curk, Celjsko gradbeništvo, str. 244.

¹⁶ Kemperl, Umetnostnozgodovinski pregled, XI, str. 21; Kemperl, Župnijska cerkev sv. Pankracija v Grižah, str. 46, s starejšo literaturo; Kemperl, Podružnična cerkev Lurške Matere Božje na Gradišču nad Migojnicami, str. 51 in 52, s starejšo literaturo.

¹⁷ Pangerl, Še nekateri Vojničani, str. 192.

¹⁸ NŠAM, ŽA Galicija, šk. 1.

¹⁹ Kemperl, Podružnična cerkev sv. Radegunde v Radegundi, str. 148–150.

²⁰ Kemperl, Župnijska cerkev v Vojniku, str. 92, s starejšo literaturo.

²¹ Kemperl, Podružnična cerkev sv. Marjete na Lošperku, str. 85.

²² Pangerl, Še nekateri Vojničani, str. 192.

²³ Curk, Celjsko gradbeništvo, str. 244.

²⁴ Kemperl, Župnijska cerkev sv. Jurija ob Taboru, str. 66, s starejšo literaturo.

²⁵ Schweigert, *Dehio-Handbuch*, str. 112.

Jarc živel v Vojniku na št. 55.²⁶ V Zgodovinskem arhivu v Celju so ohranjeni dokumenti, iz katerih je razvidno, da je Franc Grein st. med letoma 1827 in 1830 po lastnem načrtu sezidal hišo ključavničarskega mojstra v Vojniku,²⁷ leta 1833 pa je sodeloval pri gradnji nove ceste skozi Vojnik.²⁸ Tudi ta dva podatka nam o slogu njegovih gradenj ne povesta prav dosti, zato je toliko bolj dragocena najdba iz Nadškofjskega arhiva v Mariboru. Ko sem pred nekaj leti tam pregledovala arhivsko gradivo za stavbne zgodovine cerkva iz 18. in 19. stoletja na Štajerskem,²⁹ sem med listinami iz župnijskih arhivov naletela na njegov podpisan in datiran načrt za podružnično cerkev Sv. Trojice na Gojki nad Frankolovim (Slikovna priloga 1).³⁰ Na podlagi tega načrta in spremljajočih dokumentov³¹ ter na podlagi formalne analize sem lahko temu zidarskemu mojstru atribuirala še nekaj drugih sakralnih stavb, ki so bile v okolici Celja postavljene v prvi polovici 19. stoletja in ki do sedaj niso imele avtorja oziroma so bile pripisane Jožefu Vrenku.

Tudi cerkev Sv. Trojice na Gojki nad Frankolovim je do sedaj veljala za delo Jožefa Vrenka, lokalnega vojniškega podobarja, ki je sicer omenjen v kroniki župnije Frankolovo kot začetnik zidanja prezbiterja,³² vendar temu ni tako.

Okoliščine nastanka cerkve Sv. Trojice na Gojki, ki so opisane v župnijski kroniki,³³ so precej nenavadne za ta čas – prej kakor v sredino 19. spadajo v sredino 17. stoletja. Dogodki, ki so povzročili gradnjo te cerkve, so se odvijali že precej pred začetkom zidave. Prvotna kapela Sv. Trojice v Frankolovem je bila v gradu, vendar je bila že konec 18. stoletja zapuščena, leta 1807 pa so jo razdejali in izropali še francoski vojaki. Ti so med daljšo nastanitvijo v frankolovskem župnišču celo pretepli tamkajšnjega župnika in mežnarja ter razdejali župnišče, klet in cerkev. Zaradi tega so Najsvetejše prenesli v vas Lipa, tja pa se je za eno leto preselil tudi župnik. Približno trideset let po teh dogodkih je imel na hribu nad Frankolovim kmet Jakob Medved (med letoma 1837 in 1839) videnja svetlobe, v kateri je lahko prepoznal Marijo z Detetom, ki časti Sv. Trojico. Po treh letih vztrajnega prigovarjanja mu je lokalni

²⁶ Curk, Celjsko gradbeništvo, str. 244.

²⁷ ZAC 8, Okrožni urad, AŠ 57, a. e. 301, 1134–1156, a. e. 328, 1287.

²⁸ ZAC 8, Okrožni urad, AŠ 106, a. e. 758a.

²⁹ Raziskava je potekala v okviru projekta Arhivski viri za urbanistično in arhitekturno zgodovino na Slovenskem (16.–19. stoletje). Izsledki raziskave so predstavljeni na spletni strani <<http://okinformatika.com/arhiv/>>.

³⁰ NŠAM, ŽA Frankolovo, šk. 2.

³¹ NŠAM, ŽA Frankolovo, šk. 6.

³² NŠAM, ŽA Frankolovo, šk. 6, Memorabilien Buch für die Pfarre Sternstein. Prvi je podatek iz kronike uporabil Curk (Curk, *Topografsko gradivo I*, str. 62–64), po njem pa sem ga povzela tudi sama (Kemperl, *Podružnična cerkev Sv. Trojice na Gojki*, str. 43). Na podlagi tega podatka sem predvidevala, da je Vrenko avtor tudi nekaterih drugih cerkva. Kemperl, *Umetnostnozgodovinski pregled*, VI, str. 20; Kemperl, *Korpus*, str. 64.

³³ NŠAM, ŽA Frankolovo, šk. 6, Memorabilien Buch für die Pfarre Sternstein.

samouški podobar in zidar Jožef Vrenko leta 1840 izdelal podobo Matere Božje s Sv. Trojico, ki jo je Medved obesil na hrast vrh hriba. Kmalu zatem se je pri sliki začela zbirati množica ljudi, zato so se domačini odločili sezidati poljsko kapelico. Pri tem jih je podprl tudi frankolovski župnik Janez Horvat, ki je izrazil mnenje, da bi to majhno cerkev lahko uporabljali tudi za zavetje Najsvetejšega v primerih, kakršen je bil pustošenje francoskih vojakov. Tako so leta 1841 začeli graditi kapelo, ki je bila sezidana leta 1844. Vanjo so postavili oltar, ki je bil blagoslovljen naslednje leto. Ker za postavitev niso imeli niti višjega cerkvenega niti posvetnega dovoljenja, so leta 1846 prosili za dovoljenje za zidavo. Ob tem so morali – kakor je bilo uzakonjeno že pod Jožefom II. – predložiti načrt. Ker pa za obstoječi načrt niso dobili dovoljenja, so pri vojniškem zidarskem mojstru Francu Greinu st. leta 1847 naročili načrt, ki je bil odobren. Žalske oblasti so kapelo nato povzdignile v podružnično cerkev. Tako so do leta 1848 po novem načrtu prizidali obokano ladjo, do leta 1852 pa še oba zvonika. Leta 1862 je notranjščino poslikal Jakob Brollo. Leta 1869 so uredili tlak, naslednjega leta pa je cerkev dobila tudi križev pot.³⁴

Pri gradnji so se v glavnem držali Greinovega načrta. Ladja je skoraj kvadratna, prav tak prezbiterij ima triosminski zaključek. Zvonika obdajata nekoliko izstopajočo edikulno fasado. Obrobljena sta z lizenami, zaključena s profiliranim podstrešnim zidcem in pokrita s čebulasto-laternasto streho. V osi fasade je nad portalom medaljon s posvetitvenim napisom v slovenskem jeziku (1849). Pročelje je zaključeno s trikotnim timpanonom, ki sloni na paru pilastrov. V nasprotju z načrtovanim je glavni portal preprost pravokoten, veliko okno nad njim pa je bolj bogato profilirano. V notranjščini ladjo centralizirajo konkavno zaobljeni vogalni slopi, ki so členjeni z lizenami in zaključeni z venčnim zidcem. Slopi podpirajo visoko češko kapo. Pevski kor, sicer načrtovan le v prostoru med zvonikoma, s svojo ograjo dejansko sega v ladjo. Slavolok vodi v centraliziran kor, zaključen s polkrožno apsidno. Prostor je obokan s češko kapo, ki sloni na slopih, členjenih z lizenami in zaključenih z ogredjem. Tako torej precej enostavna in umirjena zunanjščina skriva razgibano notranjščino, v kateri so za vtis centralnosti uporabljeni široki konkavni vogalni slopi in enotno obokanje (Slikovne priloge 2, 3 in 4).

Za čas, ko v evropskih prestolnicah prevladuje neoklasicistična

³⁴ Zelo podobno čas gradnje opisuje tudi slovenski napis, ki je v prezbiteriju na severni steni med portalom zakristije in emporo oratorija: *SPOMINEK PER ROMARSKI CIRKVI PRESVETE TROJICE NA GOJKI SO SE S POMOČJOJ DOBROTNIKOV DOMAČE FARE IN PTUJIH FAR PRIPRAVILE V SLEDEČIH LETAH SLEDEČE VEČE REČI: 1844 GORNI DEL CIRKVE, 1845 VELIKI ALTAR, 1846 DVA MALA ZVONA, 1848 SPODNI DEL CIRKVE, 1852 DVA ZVONIKA, 1856 STREHE NA ZVONIKI, 1858 VELIKI SVEČNIK, DVA MEŠNA PLAJŠA, LEVITARSKI PLAJŠI, INO MONSTRANCA, 1859 KELIH INO DVA VEČA ZVONA, 1862 DVA STRANSKA FREŠKO MALANA ALTARJA, 1863 NOVA PRIŽNICA IN KAMENITE STOPNICE PER VELKIM ALTARJU, 1868 FREŠKO MALANJE GORNIGA DELA CIRKVE IN PA PONOVLLENJE VELIKIGA ALTARJA, 1893 KAMENITEN TLAK PO CIRKVI, 1893 JE CIRKVA POSVEČENA BLA. 1893.*

arhitektura, ki se zgleduje po antiki, je cerkev na Gojki precej nenavadna arhitektura. Neoklasicizem se je na Slovenskem uveljavil zlasti v meščanski arhitekturi. Avtorji teh stavb so bili v glavnem inženirji in arhitekti iz Italije, saj služb okrožnih inženirjev v tistem času v glavnem niso zasedali domačini.³⁵ V Ljubljani zastopata omenjeno slogovno smer na primer Friedl-Recharjeva hiša iz leta 1794, ki jo je sezidal Furlan Andrej Menini, in Auerspergova palača, ki je bila temeljito prezidana po letu 1832, na obali cerkvi v Sečovljah iz leta 1822 in v Seči, na Štajerskem nekatere zdraviliške stavbe v Rogaški Slatini iz leta 1813 in iz štiridesetih let 19. stoletja, od katerih je ohranjen še paviljon Tempel, delo Tržačana M. Pertscha, v Mariboru pa hiša meščana Karla Kocha iz leta 1835. V načrtovanju državnih stavbah pa se je v tem času uveljavil funkcionalizem v smislu utilitarnosti, ki se na primer zrcali v stavbi Cukrarne v Ljubljani, začete leta 1828.³⁶

Da bi lahko razumeli, zakaj se cerkev na Gojki slogovno tako zelo razlikuje od naštetih stavb, moramo seči približno sto let nazaj v zgodovino štajerske arhitekture. Druga polovica 18. stoletja je bila obdobje številnih prezidav in novogradenj. K takemu razcvetu stavbarstva na Štajerskem od okrog leta 1740 naprej so poleg kvalitetnih mojstrov pripomogle v glavnem zgodovinske okoliščine. Po vdorih Krucev na začetku stoletja je bilo 18. stoletje mirno in gospodarstvo je cvetelo. To najbolj kaže dvig števila prebivalstva: leta 1754 je bilo na Štajerskem komaj 700.000 prebivalcev, leta 1784 pa nad 800.000. V okviru gospodarske politike Marije Terezije in Jožefa II., ki je podpirala ustanavljanje manufaktur in obrti, so se razvile glažute, livarne, železarne, zacvetela je trgovina z železnino. Poleg tega, da sta Celje in Maribor postala upravni središči, pa se je predvsem Maribor začel gospodarsko razvijati zaradi obnovitve tranzitnih cest Celovec–Varaždin in Dunaj–Gradec–Ljubljana–Trst, ki sta se križali v tem mestu.³⁷ Na močno gradbeno dejavnost je poleg tega vplivala tudi nova cerkvenoupravna organizacija oz. preoblikovanje oglejskega patriarhata, ki mu je pripadal večji del slovenskega ozemlja južno od Drave.³⁸ Prvi goriški nadškof Karel Mihael Attems je Savinjski arhidiakonat prvič vizitiral že v letu svoje posvetitve leta 1751, potem pa je to ozemlje z istim namenom obiskal ali zanj delegiral namestnike še v letih 1756, 1760, 1766 in 1773. Ob tem je vizitator med drugim pogosto opozarjal na slabo stanje cerkva in ustanavljal vikariate, kar je imelo za posledico

³⁵ Valenčič, Ljubljansko stavbeništvo, str. 72–85.

³⁶ Prelovšek, Ljubljanska arhitektura, str. 46

³⁷ Otruba, Verwaltung, str. 120; Roth, Die Gewerbestruktur, str. 145–159; Curk, Urbano-gradbena, str. 154; Mlinarič, Maribor, str. 177; Leskovec, Razvoj gospodarstva, str. 313–326.

³⁸ Zaradi beneško-avstrijskih nesoglasij je ta del patriarh nazadnje vizitiral leta 1593. Papež Benedikt XIV. je patriarhat 6. julija 1751 ukinil in namesto njega ustanovil dve nadškofiji, goriško za avstrijski in videmsko za beneški del patriarhata. Dolinar, Jožefinizem, str. 155–156; Ožinger, *Vizitacije*, str. 11–43.

obnovo ali povečanje cerkve (v Makolah, Dramljah, Strojnem selu, Prežinu pri Štorah in na Kalobju). Nove župnije ali vikariate pa so ustanavljali tudi na območju salzburške nadškofije (na primer v Dvorjanah, v Zgornjem Leskovcu in na Vurberku). Od osemdesetih let 18. stoletja naprej je bilo nekaj cerkva na novo pozidanih ali povečanih tudi zaradi jožefinskih reform, kajti mnoge cerkve so postale sedeži samostojnih župnij ali lokalnih kaplanij (na primer cerkve v Frankolovem, Kapelah, Artičah, Bučah, Zgornji Velki). V nasprotju s Kranjsko, kjer so okrog sredine 17. stoletja nastale tri pomembne romarske cerkve, ki so postale tipološki vzor za druge sakralne stavbe, je imela Štajerska v 17. stoletju za romarske cerkve večinoma preproste enoladijske stavbe, členjene s pilastri, še te pa so večinoma nastajale v zadnji četrtini stoletja. Številnim sakralnim novogradnjam, ki so jih spodbudili romarski motivi, smo na Štajerskem priče šele okrog sredine 18. stoletja in pozneje. Skoraj vse večje novogradnje med letoma 1740 in 1760 so bile romarske cerkve ali kapele, namenjene čaščenju milostne ali bratovščinske slike (Kronska gora, Kostrivnica, Sladka Gora, Gora Oljka, cerkev sv. Jožefa v Slovenski Bistrici, cerkev sv. Roka v Brežicah, kapela Marije Bistričke v Malih Rodnah, kapeli sv. Frančiška Ksaverja v Olimju in Brestanici ter kapela sv. Janeza Nepomuka na Bizeljskem).³⁹

V tem času je bil na južnem Štajerskem najbolj dejaven mariborski zidarski mojster Jožef Hoffer (1706?–1762). Konec tridesetih let 18. stoletja je začel razvijati štirilistni tip sakralne stavbe, katerega zrela primera sta romarska cerkev na Sladki Gori (1743–1751) in župnijska cerkev v Ernovžu/Ehrenhausnu (1751–1754)⁴⁰ (Slikovne priloge 5, 6 in 7). Obe cerkvi imata popolnoma centralno ladjo: v tlorisu kvadratni osrednji del, obokan s češko kapo, ki se na vse štiri strani odpira z elipsasto oblikovanimi kapelami, pokritimi s t. i. obočnim slavolokom. Vogalni slopi so konveksno zaobljeni, tako da se prostori prelivajo eden v drugega brez cezure. Ta tip cerkve je uporabljal tudi Hofferjev naslednik Janez Nepomuk Fuchs (1727–1804), pri tem pa ga je variiral in poenostavljal. Redukcija Hofferjeve štirilistne zasnove je vidna že na Fuchsovem načrtu za cerkev na Vurberku iz leta 1772 (Slikovna priloga 8). Tu je Fuchs predvideval popolnoma centralno notranjščino ladje z močno konkavno posnetimi vogali. Ta prostor naj bi se na treh straneh odpiral v poleipsaste prostore, od katerih sta dva bočna stranski kapeli, tretji pa vhodni del. Proti prezbiteriju naj bi glavni prostor prehajal običajno, s slavolokom. Kvadratni prezbiterij s porezanimi vogali in apsidalnim zaključkom naj bi bil obokan s češko kapo. Iz sicer pravokotne ladje naj bi izstopali le ovalni kapeli, sicer pa naj bi ladja imela triosno enostolpno ravno fasado. Izvajalci ali pa Fuchs sam se je načrta držal le pri zidanju fasade in prezbiterija. Dejansko gre za variiran, rahlo longitudinalni štirilistni tloris (kot na primer

³⁹ Kemperl, *Korpus*, str. 10 in 11.

⁴⁰ Kemperl, *Korpus*, str. 18.

pri župnijski cerkvi v Rogatcu), pri čemer sta bočni kapeli izjemno plitvi in pravzaprav nista več elipsasti, ampak imata le zaobljene robove, prav taki pa sta tudi na zunaj. Proti prezbiteriju in fasadi ladja prehaja z obočnimi slavoloki, češki kapi ladje in prezbiterija pa slonita na vogalnih slopih trapeznega prereza (Slikovna priloga 9). Načrt za cerkev na Vurberku je Janez Fuchs uporabil pozneje, in sicer pri gradnji župnijske cerkve v Brežicah (1781/1782), župnijske cerkve v Dvorjanah (1782), ki stoji ob vznožju vurberškega hriba, in župnijske cerkve v Podsredi (1802–1804) (Slikovne priloge 10, 11 in 12). Polelipsasti kapeli močno izstopata, v notranjščini pa ladjo centralizirajo široki konkavno oblikovani slopi. Varianta vurberškega tlorisa je uresničena še v župnijski cerkvi v Zgornjem Leskovcu (1779),⁴¹ kjer sta kapeli pravokotnega tlorisa in zavzemata celotno dolžino ladje. Pravokotnega tlorisa je tudi prostor, v katerega je vstavljen pevski kor (Slikovne priloge 13, 14 in 15). Skrajna redukcija vurberškega tlorisa je cerkev v Nestelbachu (1779–1783), sicer le pogojno pripisana Fuchsu. Tu je na zunaj pravokotna ladja centralizirana le še s širokimi konkavno oblikovanimi slopi v vogalih in obočnima slavolokoma nad njimi.⁴² Ladja cerkve na Gojki je torej najbolj poenostavljen centraliziran tip štirilistne cerkve, ki ga je uporabljal Janez Nepomuk Fuchs.

Povsem razumljivo je, da se je ta Fuchsov tip v poenostavljeni različici tako razširil, saj je imel omenjeni mariborski arhitekt veliko delavnico in je vzgojil veliko pomočnikov, naročil pa tudi ni primanjkovalo. Žal nikogar od njegovih pomočnikov ne poznamo po imenu. Najverjetneje sta bila med njimi tudi Jakob Grein in Franc Grein st. Za Jakoba vemo, da je med letoma 1808 in 1815 povečal cerkev v Šentilju pod Turjakom po Fuchsovih načrtih iz leta 1800. Morda je že takrat s Fuchsom sodeloval pri pripravi razširitve stavbe.⁴³ Na Štajerskem je pozno-baročni okus pri gradnji sakralnih stavb vztrajal in prevladoval prav zaradi tako kvalitetnih mojstrov in zaradi močne tradicije. Kljub temu, da se je v osemdesetih letih 18. stoletja okreplil vladni nadzor nad novogradnjami in da je od leta 1787 moral biti za vsako od njih predložen natančen načrt in predračun, saj vlada ni več odobraval razkošnejših zidav,⁴⁴ so se lokalni štajerski stavbarji še vedno držali tradicionalnih stavbnih tipov, čeprav so opustili vsakršno dekoracijo. Ljudje so bili tako navezani na te centralne cerkve, na primer na romarsko cerkev na Sladki Gori, ki so jo vsako leto obiskovali, da so jih hoteli posnemati tudi pri novogradnjah v svojih krajih še tja do sredine 19. stoletja. Ena zadnjih takšnih stavb, ki ima še pozno-baročno zasnovo, je podružnična cerkev sv. Ožbolta v Pečicah pri Podsredi. Med

⁴¹ Kemperl, *Korpus*, str. 140.

⁴² Kemperl, *Korpus*, str. 27 in 28.

⁴³ Kemperl, *Korpus*, str. 129–131.

⁴⁴ V istem letu je bila tudi ustanovljena notranjeavstrijska provincialna gradbena naddirekcija v Gradcu, ki je nadzorovala okrožne inženirje. Naddirekcija je 1788 določila cene gradbenega materiala in predpisala obrazec za opis stavbe in predračun. Vsaka gradnja ali prezidava je morala biti odobrena. Kemperl, *Korpus*, str. 33 in 34.

letoma 1857 in 1863 jo je postavil zidarski polir Bartholo del Messier, posnema pa župnijsko cerkev v Podsredi, ki jo je med letoma 1802 in 1804 pozidal Janez Fuchs. Podružnica se od matične cerkve razlikuje le v tem, da je manjša, preprostejša in nima več dekorativno obdelanih kapitelov, pred fasado pa stoji starejši zvonik.⁴⁵ Tako so se na Štajerskem racionalistična hotenja kazala v baročnem klasicizmu, slogu, ki je temeljil na poznobaročni tipologiji, le da so bile zasnove poenostavljene, gibanje in dekorativnost pa sta zamrla.

Poznobaročna tradicija v sakralni arhitekturi je najbolj značilna za celjsko območje. Tu je bilo med približno 1820 in 1850 sezidanih kar nekaj cerkva, ki bi jih zaradi stilnih značilnosti lahko bolj ali manj prepričljivo pripisali Francu Greinu st. Glavne stilne značilnosti njegove arhitekture so predvsem centraliziranje notranjščin, notranji stenski slopi trapeznega prereza, široki konkavno oblikovani vogalni slopi, češke kape, okna z zamaknjanim polkrožnim zaključkom. Njegova je najverjetneje podružnična cerkev sv. Katarine v Lembergu pri Novi Cerkvi (1841), ki je na zunaj preprosto enotno telo z nadzidanim zvonikom, v notranjščini pa tripolen prostor, pokrit s češkimi kapami, ki slonijo na slopih trapeznega prereza. Podobno so zasnovane še podružnična cerkev Marije Sedem žalosti v Vojniku (1820), podružnična cerkev sv. Neže na Brinjevi gori (1833), podružnična cerkev sv. Janeza Krstnika v Šentjanžu pri Rečici (1843), notranjščina cerkve sv. Marije Magdalene na Homu nad Preboldom (1825) in župnijska cerkev v Dobrni (1844–1845), le da ima ta še stranski kapeli.⁴⁶ Izjemno lego v pokrajini ima romarski kompleks na Križni gori nad Belimi Vodami. Tu so na mestu lesene kapelice, kjer se je pojavljal Križani, zidano kapelo postavili med letoma 1833 in 1840. Poleg kapele so med letoma 1850 in 1857 sezidali cerkev, med letoma 1872 in 1874 pa še prostostoječe Svete stopnice⁴⁷ (Slikovne priloge 16, 17 in 18). Manjši stavbi sta stilno manj izraziti, cerkev pa posnema poznobaročno shemo. Ladja je dvopolna, obokana s češkima kapama, ki slonita na notranjih stenskih slopih trapeznega prereza. Proti prezbiteriju ladja prehaja z obočnim slavalokom. Elipsasto zaključen prezbiterij ima ravno tak obok, prav tako bočni kapeli.

Cerkve na Gojki moramo torej tako po formalni kot po vsebinski plati razumeti kot odpor proti razumskemu poseganju v religiozne navade ljudstva in razsvetljskim nazorom vlade, ki je hotela tudi cerkve spremeniti v utilitaristične objekte.

⁴⁵ Kemperl, *Korpus*, str. 65, 108 in 109.

⁴⁶ Kemperl, Župnijska cerkev Marijinega vnebovzeta na Dobrni, str. 32; Kemperl, Podružnična cerkev sv. Katarine Aleksandrijske v Lembergu pri Novi Cerkvi, str. 57, 58; Kemperl, Podružnična cerkev Marije Sedem žalosti v Vojniku, str. 97; Kemperl, Podružnična cerkev sv. Marije Magdalene na Homu, str. 54; Kemperl, Podružnična cerkev sv. Janeza Krstnika v Šentjanžu, str. 121.

⁴⁷ Stavbna zgodovina povzeta po Poles in dr., *Sakralna dediščina*, str. 537–543, s starejšo literaturo.

Viri

NŠAM – Nadškofijski arhiv Maribor

NŠAM, ŽA Vojnik, šk. 10, Cerkvni računi 1824.

NŠAM, ŽA Frankolovo, šk. 2 in 6.

NŠAM, ŽA Galicija, šk. 1.

STLA – Steiermärkisches Landesarchiv Graz

STLA, Pläne Steiermark, Mapped 2/1, Zillier Kreis, Architektur, 22.

ZAC – Zgodovinski arhiv Celje

ZAC 6, Zbirka rokopisov, Rok. 13/1.

ZAC 8, Okrožni urad Celje, AŠ 57, a. e. 301, 1134–1156, a. e. 328, 1287.

ZAC 8, Okrožni urad Celje, AŠ 106, a. e. 758a.

ZAC 8, Okrožni urad Celje, AŠ 115, a. e. 952.

ZAC 8, Okrožni urad Celje, AŠ 126, a. e. 1018.

ZAC 8, Okrožni urad Celje, AŠ 134, a. e. 1034d, 134/1043e.

Literatura

Curk, Jože: Celjsko gradbeništvo med renesanso in historicizmom. *Časopis za zgodovino in narodopisje*, 66/2, 1995, str. 236–257.

Curk, Jože: Mariborski gradbeniki v času baroka in klasicizma. *Časopis za zgodovino in narodopisje*, 57, 1986, str. 289–313.

Curk, Jože: Nekdanji jezuitski kolegij v Mariboru in njegov gradbeni mojster Janez Fuchs. *Časopis za zgodovino in narodopisje*, 54, 1983, str. 105–122.

Curk, Jože: Ormoško gradbeništvo med barokom in secesijo. *Ormož skozi stoletja V, 2. knjiga* (ur. Marija Hernja Masten). Ormož: Občina, 2005, str. 539–552.

Curk, Jože: Ptujski gradbeniki med renesanso in historicizmom. *Časopis za zgodovino in narodopisje*, 65/2, 1994, str. 232–260.

Curk, Jože: Slovenjebistriško gradbeništvo med renesanso in historicizmom. *Časopis za zgodovino in narodopisje*, 70/1–2, 1999, str. 81–100.

Curk, Jože: Slovenjgraško gradbeništvo med renesanso in historicizmom. *Slovenj Gradec in Mislinjska dolina II* (ur. Jože Potočnik in dr.). Slovenj Gradec: Mestna občina Slovenj Gradec; Mislinja: Občina Mislinja, 1999, str. 165–178.

Curk, Jože: *Topografsko gradivo I: Sakralni spomeniki na območju občine Celje*. Celje: Zavod za spomeniško varstvo, 1966 (tipkopis).

Curk, Jože: Urbano-gradbena in komunalna zgodovina Maribora. *Kronika*, 31, 1983, str. 148–157.

Dolinar, France Martin: Jožefinizem in janzenizem. *Zgodovina cerkve na*

- Slovenskem* (ur. Metod Benedik). Celje: Mohorjeva družba, 1991, str. 153–172.
- Kemperl, Metoda: *Korpus poznobaročne sakralne arhitekture na Slovenskem Štajerskem*. Ljubljana: Filozofska fakulteta, 2007.
- Kemperl, Metoda: Podružnična cerkev Lurške Matere Božje na Gradišču nad Migojnicami. *Leksikon cerkva na Slovenskem: Škofija Celje XI: Dekanija Žalec* (ur. Luka Vidmar). Celje: Mohorjeva družba, 2006, str. 51–52.
- Kemperl, Metoda: Podružnična cerkev Marije Sedem žalosti v Vojniku. *Leksikon cerkva na Slovenskem: Škofija Celje VI: Dekanija Nova Cerkev* (ur. Luka Vidmar). Celje: Mohorjeva družba, 2006, str. 97.
- Kemperl, Metoda: Podružnična cerkev sv. Janeza Krstnika v Šentjanžu. *Leksikon cerkva na Slovenskem: Škofija Celje III: Dekanija Gornji Grad* (ur. Luka Vidmar). Celje: Mohorjeva družba, 2006, str. 121.
- Kemperl, Metoda: Podružnična cerkev sv. Katarine Aleksandrijske v Lembergu pri Novi Cerkvi. *Leksikon cerkva na Slovenskem: Škofija Celje VI: Dekanija Nova Cerkev* (ur. Luka Vidmar). Celje: Mohorjeva družba, 2006, str. 57–58.
- Kemperl, Metoda: Podružnična cerkev sv. Marije Magdalene na Homu. *Leksikon cerkva na Slovenskem: Škofija Celje I: Dekanija Braslovče* (ur. Luka Vidmar). Celje: Mohorjeva družba, 2008, str. 54.
- Kemperl, Metoda: Podružnična cerkev sv. Marjete na Lošperku. *Leksikon cerkva na Slovenskem: Škofija Celje VI: Dekanija Nova Cerkev* (ur. Luka Vidmar). Celje: Mohorjeva družba, 2006, str. 85–87.
- Kemperl, Metoda: Podružnična cerkev sv. Radegunde v Radegundi. *Leksikon cerkva na Slovenskem: Škofija Celje III: Dekanija Gornji Grad* (ur. Luka Vidmar). Celje: Mohorjeva družba, 2006, str. 148–150.
- Kemperl, Metoda: Podružnična cerkev Sv. Trojice na Gojki. *Leksikon cerkva na Slovenskem: Škofija Celje VI: Dekanija Nova Cerkev* (ur. Luka Vidmar). Celje: Mohorjeva družba, 2006, str. 43–45.
- Kemperl, Metoda: Sakralne stavbe. *Načrti okrožnih inženirjev in mestnih zidarskih mojstrov na slovenskem Štajerskem (1876–1848)* (ur. Metoda Kemperl). Celje: Zgodovinski arhiv; Maribor: Pokrajinski arhiv, 2008, str. 56–77.
- Kemperl, Metoda: Umetnostnozgodovinski pregled. *Leksikon cerkva na Slovenskem: Škofija Celje VI: Dekanija Nova Cerkev* (ur. Luka Vidmar). Celje: Mohorjeva družba, 2006, str. 15–21.
- Kemperl, Metoda: Umetnostnozgodovinski pregled. *Leksikon cerkva na Slovenskem: Škofija Celje XI: Dekanija Žalec* (ur. Luka Vidmar). Celje: Mohorjeva družba, 2006, str. 27–24.
- Kemperl, Metoda: Zidarski mojstri na slovenskem Štajerskem v 18. stoletju – naloge in zmožnosti. *Arhitekturna zgodovina* (ur. Renata Novak Klemenčič, Martina Malešič in Matej Klemenčič). Ljubljana: Znanstvena založba Filozofske fakultete, 2008, str. 100–113.

- Kemperl, Metoda: Župnijska cerkev Marijinega vnebovzjetja na Dobrni. *Leksikon cerkva na Slovenskem: Škofija Celje VI: Dekanija Nova Cerkev* (ur. Luka Vidmar). Celje: Mohorjeva družba, 2006, str. 32.
- Kemperl, Metoda: Župnijska cerkev sv. Jurija ob Taboru. *Leksikon cerkva na Slovenskem: Škofija Celje I: Dekanija Braslovče* (ur. Luka Vidmar). Celje: Mohorjeva družba, 2006, str. 66–69.
- Kemperl, Metoda: Župnijska cerkev sv. Pankracija v Grižah. *Leksikon cerkva na Slovenskem: Škofija Celje XI: Dekanija Žalec* (ur. Luka Vidmar). Celje: Mohorjeva družba, 2006, str. 46–48.
- Kemperl, Metoda: Župnijska cerkev v Vojniku. *Leksikon cerkva na Slovenskem: Škofija Celje VI: Dekanija Nova Cerkev* (ur. Luka Vidmar). Celje: Mohorjeva družba, 2006, str. 92–95.
- Kohlbach, Rochus: *Steirische Baumeister: Tausendundein Werkmann*. Graz: Grazer Domverlag, 1961.
- Leskovec, Antoša: Razvoj gospodarstva v Mariboru 1752–1941. *Maribor skozi stoletja: Razprave I* (ur. Jože Curk in dr.). Maribor: Obzorja, 1991, str. 313–414.
- Mlinarič Jože: Maribor od začetka do sredine 18. stoletja. *Maribor skozi stoletja: Razprave I* (ur. Jože Curk in dr.). Maribor: Obzorja, 1991, str. 147–194.
- Otruba, Gustav: Verwaltung, Finanzen, Manufakturen, Gewerbe, Handel und Verkehr. *Österreich im Zeitalter des aufgeklärten Absolutismus* (ur. Erich Zöllner). Wien: Österreichischer Bundesverlag, 1983.
- Ožinger, Anton: *Vizitacije Savinjskega arhidiakonata goriške nadškofije 1751–1773 / Atti delle visite pastorali nell' Archidiaconato di valle Sauria 1751–1773 / Die Berichte der Pastoralvisitationen im Archidiaconat von Sauen 1751–1773*. Ljubljana: Arhiv Republike Slovenije, 1991.
- Pangerl, Viljem: Še nekateri Vojničani. *Vojniški svet v utripu časa: Zbornik ob stoletnici vojniške župnijske cerkve (1896–1899)* (ur. Friderik Kolšek, Viljem Pangerl in Bogdan Kolar). Vojnik: Občina, Župnija in Turistično društvo, 1997, str. 187–194.
- Poles, Rok, Marjana Gmajner Korošec in Nika Lalek: *Sakralna dediščina Šaleške doline*. Velenje: Pozoj, 1998.
- Prelovšek, Damjan: Ljubljanska arhitektura v prvi polovici 19. stoletja. *Sinteza*, 36/37, 1976, str. 41–56.
- Premrov, Iztok: Arhitektura devetnajstega stoletja v Mariboru. *Časopis za zgodovino in narodopisje*, 45/2, 1974, str. 341–377.
- Primc, Branka: Cerkev sv. Duha – špitalska cerkev. *V hiši mojega očeta je mnogo bivališč: O porušeni celjskih cerkvah*. Celje: Zgodovinski arhiv, str. 19–24.
- Roth, Paul: Die Gewerbestruktur der Steiermark in der zweiten Hälfte des 18. Jahrhunderts. *Zeitschrift des historischen Vereines für Steiermark*, 65, 1974, str. 145–159.

Schweigert, Horst: *Dehio-Handbuch. Die Kunstdenkmäler Österreichs*. Graz in Wien: A. Schroll & Co., 1979.

Šumi, Nace: *Baročna arhitektura*. Ljubljana: Mladinska knjiga, 1969.

Valenčič, Vlado: Ljubljansko stavbeništvo v prvi polovici 19. stoletja. *Kronika*, 17/2, 1969, str. 72–85.

Žižek, Aleksander: *Rokodelci mojega mesta: Drobci iz delovanja celjskih cehov v času krepitve deželnoknežje oblasti*. Publikacije Zgodovinskega arhiva Celje, Študije 4. Celje: Zgodovinski arhiv Celje, 2000.

Master Mason Franc Grein Senior and Religious Architecture in the Celje Area in the First Half of the Nineteenth Century

Summary

This paper presents the activity of master mason Franz Grein Senior for the first time. He was descended from the family of the masons in the Celje–Vojnik area, founded by Jakob Grein in the seventeenth century, whose descendants live in Styria today and are still engaged in construction. This paper specifically addresses the Church of the Holy Trinity on Gojka Hill north of Frankolovo, a chapel of ease that was built between 1844 and 1852 as a pilgrimage church. It presents the cultural and historical background of the layout, construction history, and stylistic definition of the building. Despite its late origin, the style of this church is late Baroque classicism. This is also the dominant style of Styrian religious architecture in the first half of the nineteenth century, which explains the reason for this. Some other religious buildings in the Celje area are also attributed to the same master mason through stylistic analysis. In both its formal and substantive aspects, the church on Gojka Hill must be understood as resistance against rational intervention into the religious habits of the people and against the enlightenment view of the government, which also wanted churches converted into utilitarian structures.

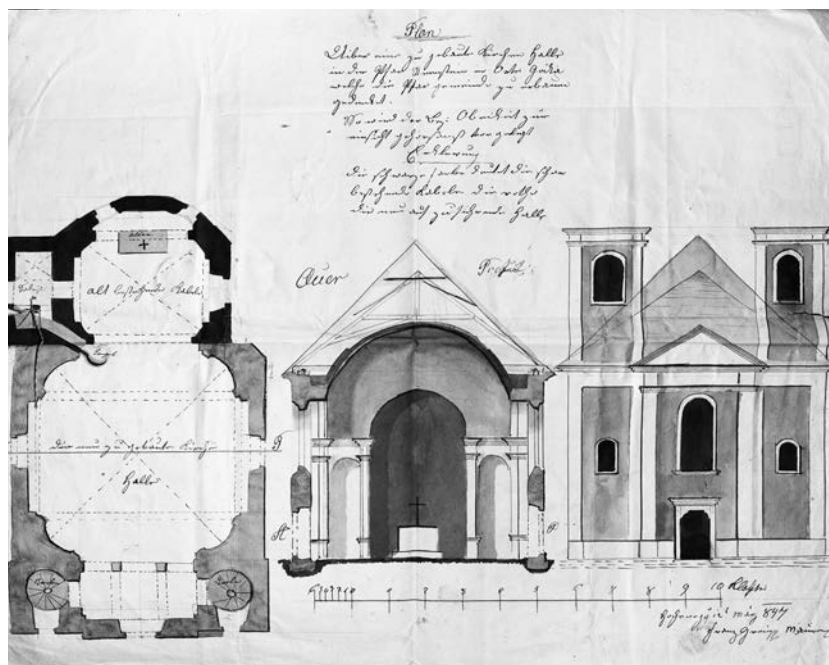

Slika 1: Franc Grein, načrt za cerkev Sv. Trojice na Gojki nad Frankolovim (NŠAM, ŽA Frankolovo, šk. 2)



Slika 2: Cerkev Sv. Trojice na Gojki nad Frankolovim, fasada (Kemperl, *Korpus*, str. 218)



Slika 3: Cerkev Sv. Trojice na Gojki nad Frankolovim, notranjščina proti prezbitერიju (Kemperl, *Korpus*, str. 219)



Slika 4: Cerkev Sv. Trojice na Gojki nad Frankolovim, notranjščina proti pevskemu koru (Kemperl, *Korpus*, str. 219)

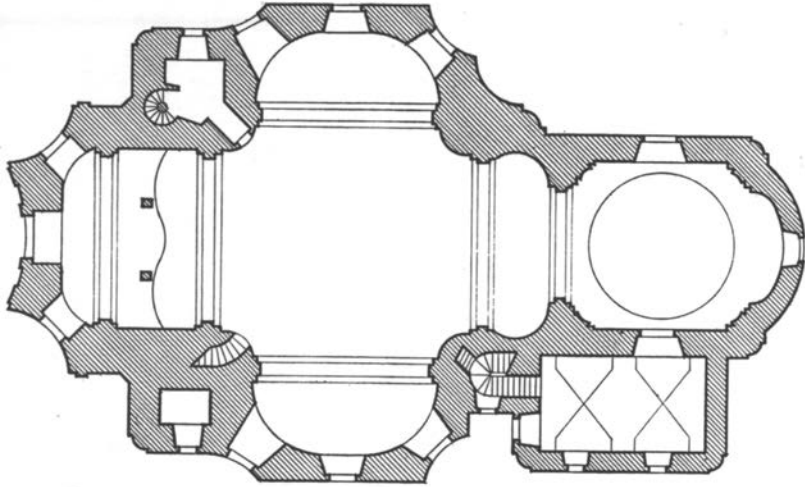

Slika 5: Marijina cerkev na Sladki Gori, tloris
(Šumi, *Baročna arhitektura*)



Slika 6: Marijina cerkev na Sladki Gori, notranjščina proti pevskeemu koru (Kemperl, *Korpus*, str. 299)



Slika 7: Marijina cerkev v Ernovžu (Ehrenhausen), notranjščina proti glavnemu oltarju (Kemperl, *Korpus*, str. 177)

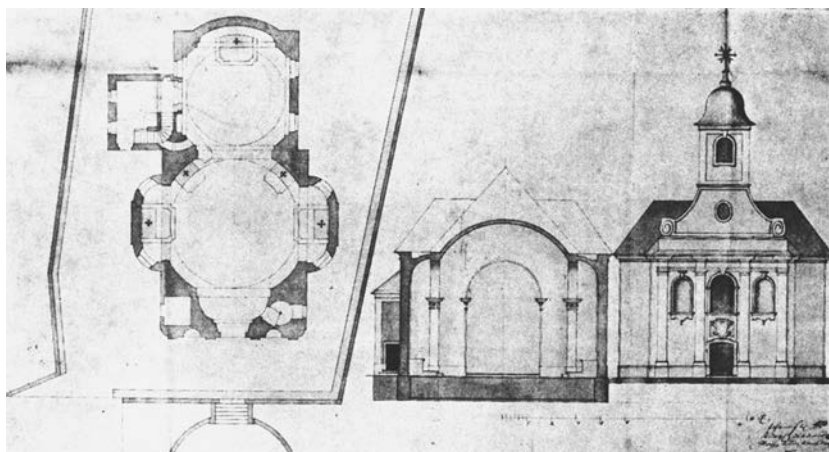

Slika 8: Janez Nepomuk Fuchs, načrt za Marijino cerkev na Vurberku (Kohlbach, *Steirische Baumeister*, str. 459)

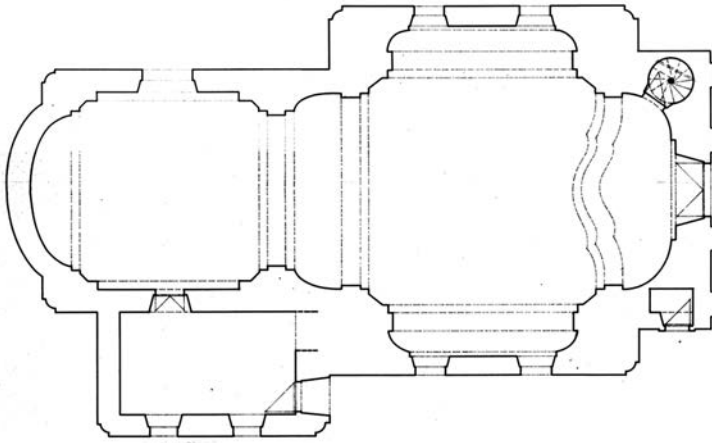

Slika 9: Marijina cerkev na Vurberku, tloris
(Kemperl, *Korpus*, str. 326)

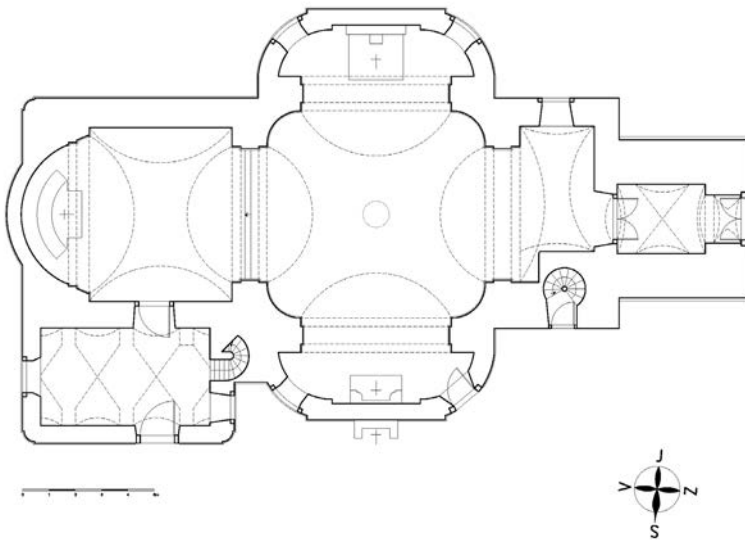

Slika 10: Cerkev sv. Martina v Dvorjanah, tloris
(Kemperl, *Korpus*, str. 236)



Slika 11: Cerkev sv. Martina v Dvorjanah, notranjščina proti glavnemu oltarju (Kemperl, *Korpus*, str. 236)



Slika 12: Cerkev sv. Martina v Dvorjanah, notranjščina proti pevskeemu koru (Kemperl, *Korpus*, str. 236)

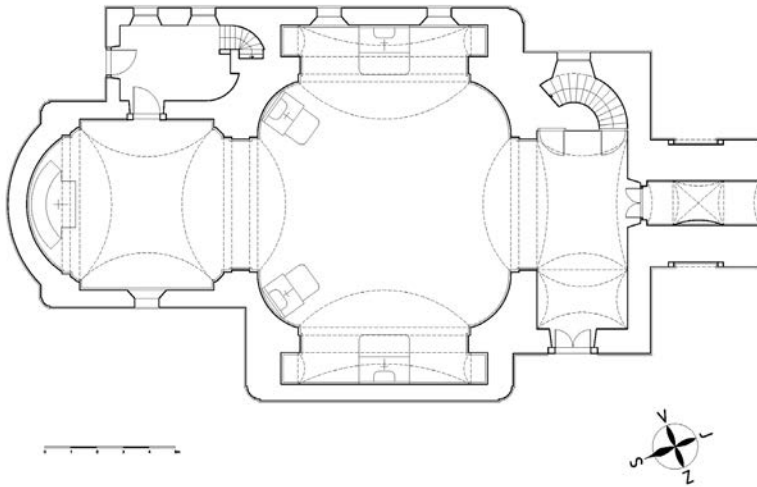

Slika 13: Cerkev sv. Andreja v Zgornjem Leskovcu, tloris
(Kemperl, *Korpus*, str. 331)



Slika 14: Cerkev sv. Andreja v Zgornjem Leskovcu, notranjščina proti glavnemu oltarju
(Kemperl, *Korpus*, str. 331)

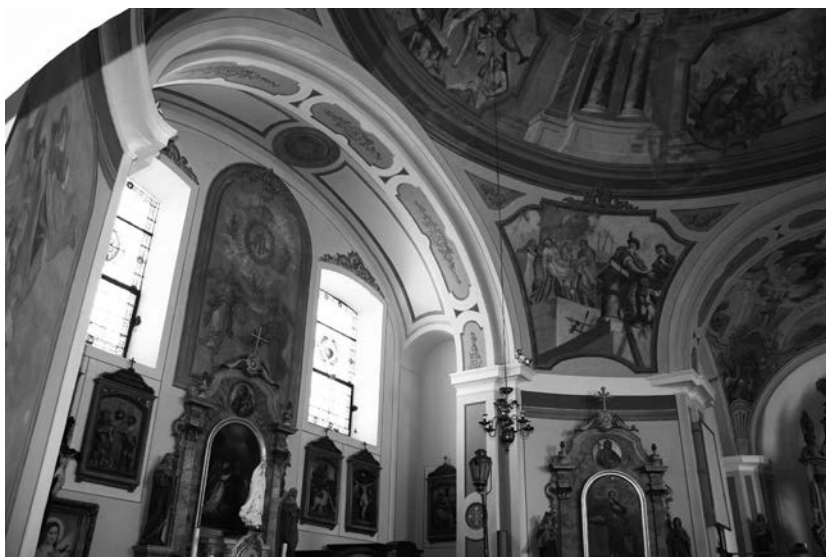

Slika 15: Cerkev sv. Andreja v Zgornjem Leskovcu, notranjščina proti pevskeemu koru (Kemperl, *Korpus*, str. 331)



Slika 16: Marijina cerkev v Dobrni, notranjščina prezbiterija (Kemperl, *Korpus*, str. 218)



Slika 17:
Romarski
kompleks na
Križni gori nad
Belimi Vodami
(Kemperl,
Korpus, str. 220)



Slika 18: Cerkev sv. Križa na Križni gori nad Belimi Vodami, notranjščina
(Kemperl, *Korpus*, str. 220)

Dire il doppio e l'indecidibile

Rivisitazioni del fantastico nella prosa italiana del '900 e il caso Tabucchi

PATRIZIA FARINELLI*

RIASSUNTO BREVE

Il riuso del fantastico nella narrativa italiana del '900 genera svariate forme narrative, non identificabili in un codice, e trova unità nel suo essere finalizzato a un discorso sul doppio e l'indecidibile (ontologico, epistemologico, metalinguistico). Se il fantastico riesce ancora a veicolare un tale discorso, come si rileva nell'opera di Tabucchi, non ne ha più, però, la prerogativa.

PAROLE CHIAVE

fantastico, genere (dissoluzione dei generi), metanarrativa, indecidibile, Tabucchi

IZVLEČEK

Ponovna uporaba fantastičnega v italijanskem pripovedništvu 20. stoletja poraja številne oblike pripovedništva, ki jih ni možno identificirati kot poseben kod. Skupno pa jim je to, da omogočajo (ontološki, epistemološki, metalingvistični) diskurz o 'dvojnosti' in 'neodločljivem'. Kot je mogoče videti v Tabucchijevih delih, fantastično sicer lahko prenaša ta diskurz, vendar pa nima več izključne pravice do njega.

KLJUČNE BESEDE

fantastično, žanr (razpadanje žanrov), metanarativnost, neodločljivost, Tabucchi

Nel segno della discontinuità

Come noto, il concetto di fantastico è plurisignificante: può indicare la letteratura che crea mondi immaginari – e in tal senso per alcuni tutta la *fiction* sarebbe fantastica –,¹ ma può anche definire uno specifico modo narrativo non verosimile di portata sopraepocale² o, ancora, circoscrivere un

* Doc. dr. Patrizia Farinelli, Univerza v Ljubljani, Filozofska fakulteta, Oddelek za romanske jezike in književnosti, e-mail: patrizia.farinelli@guest.arnes.si

¹ In ambito italiano è la posizione difesa, ad esempio, da Manganelli, *Letteratura fantastica*, pp. 54–2.

² Alcuni preferiscono usare una categoria semanticamente e storicamente più ampia rispetto a quella di 'genere', e cioè quella di 'sovragenere' (Jackson, *Fantasy: The Literature of Subversion*) o anche di 'modo' (Ceserani, *Il fantastico*; Lazzarin, *Il modo fantastico*;

genere letterario storicamente determinato sviluppatosi tra fine Settecento e inizio Ottocento dall'incontro tra il pensiero illuminista e quello romantico.³ È sul riuso originale del fantastico in quest'ultima accezione che si riflette in questo contesto.

Spesso parodiato e in gran misura contaminato, il fantastico di tradizione ottocentesca continua a lasciare tracce nell'opera di alcuni degli scrittori italiani più innovativi del Novecento. Pretendere tuttavia di indicare delle costanti sui modi della sua presenza e della sua rielaborazione è ben difficile poiché tali riprese rispondono di volta in volta alle esigenze di una diversa poetica. Discutibile è inoltre ammettere una continuità genologica fra la narrativa fantastica (nelle forme assunte durante la prima metà del XIX secolo) e una letteratura più recente, che riprende alcuni elementi del codice con cui il fantastico si presentava nel momento della sua massima diffusione, per svincolarli, però, dalla grammatica in cui funzionavano. Non si vuole con ciò assumere una netta posizione pro o contro la dibattuta tesi di una morte della letteratura fantastica alle soglie del XX secolo. S'intende piuttosto notare come il recupero di elementi del fantastico nell'ambito temporale e geografico considerato trovi elaborazioni tali da evidenziare uno stravolgimento delle forme e un rinnovarsi delle intenzioni con cui tale genere tendeva a profilarsi ai suoi inizi. Se il fenomeno rappresenti uno sviluppo del fantastico o non piuttosto una sua elusione (dietro ad un'apparente ripresa) o, ancora, una sua dissoluzione sono domande aperte. La difficoltà a rispondervi risulta accresciuta dal fatto che i criteri che dovrebbero orientare a stabilire la natura fantastica di un testo sono piuttosto mobili perché dipendenti in massima parte da giudizi soggettivi.⁴ La questione di una problematica continuità o piuttosto di una discontinuità rispetto ai generi tramandati si pone del resto complessivamente nella letteratura del tardo moderno sia per una tendenza alla dissoluzione dei generi,⁵ sia per l'imporsi di approcci interpretativi al testo estranei a una volontà classificatoria: l'estetica della ricezione e l'ermeneutica ne sono due esempi.

Se da un lato le opere che verranno qui menzionate tendono a presentare una discontinuità nel genere rispetto ai testi maggiormente noti del fantastico,

Lachmann, *Erzählte Phantastik*). Bessière (*Le récit fantastique*, p. 36) vi si riferisce in termini di 'logica', mentre Secchieri (Il coltello di Lichtenberg; *Fantastico e realtà letteraria*) parla del fantastico come di una 'categoria estetica'; partendo dalla tesi dell'alterità del reale che si configura in un testo, tende a estenderla a ogni scrittura letteraria, non senza negare che, da una prospettiva storico-letteraria, possa avere un circoscritto ambito di applicazione.

³ Calvino, *Introduzione*, p. 5.

⁴ Fra altri studiosi, ritorna sulla fragilità di tali criteri anche T. Peruško (*Fantastici mondi possibili*).

⁵ Sechi vi dedica attenzione in un capitolo dedicato all'evoluzione dei generi letterari nel '900. Sechi e Brunetti, *Lessico novecentesco*, pp. 11–17. – Da parte sua Guglielmi pretende che la decadenza dei generi coincida già con la fine della cultura di vecchio regime: cfr. Guglielmi, *Letteratura, storia, canoni*, pp. 86–87.

esse non sono, dall'altro, nemmeno tali da autorizzare a negare che sussista con questi ultimi un qualche rapporto di derivazione, ma non tale, allora, da evidenziarsi come un netto rapporto architestuale. A parte il fatto che considerazioni sulla tenuta o crisi di un codice narrativo andrebbero poste tenendo conto di una casistica più ampia e che l'esaurirsi del fantastico apparirebbe smentito dalla sola produzione neofantastica sudamericana, occorrerebbe osservare innanzitutto che il concetto di 'morte' appare incongruente con la prassi letteraria. In questo ambito, infatti, il passaggio di un'eredità, la trasmissione di una pratica, il recupero di un genere si collegano sempre alla trasformazione di quanto recepito, fenomeno da cui dipende in definitiva la vitalità della letteratura. Lo stesso Todorov, se parlava di una morte della letteratura fantastica e riconduceva tale fenomeno soprattutto all'imporsi di una concezione non mimetica del linguaggio e all'esaurirsi delle funzioni precedentemente svolte dal fantastico – in particolare: a) di sollevare un dubbio sull'esistenza di un'opposizione irriducibile tra reale e irreale e b) di affrontare temi proibiti o censurati –, era pronto a riconoscere che da tale morte aveva preso avvio una nuova letteratura, ancora più cosciente del paradosso che la lingua letteraria è da sempre portata a esprimere e che il linguaggio quotidiano vive invece come una contraddizione.

La littérature fantastique elle-même, qui subvertit tout au long de ses pages, les catégorisations linguistiques, en a reçu un coup fatal; mais de cette mort, de ce suicide est née une littérature nouvelle.⁶

Per indicare nel modo più generale possibile quei tipi di racconto incentrati sulla compresenza di due dimensioni antitetiche (compreso il racconto da lui giudicato 'strettamente' fantastico), lo studioso bulgaro usava in quel contesto l'espressione generica di *récit surnaturel*. Cercando poi di evidenziare la discontinuità di testi novecenteschi e nello specifico del racconto kafkiano Die Verwandlung rispetto a quelli del fantastico primo-ottocentesco adottava anche la categoria di *fantastique généralisé*. Una soluzione simile ammette il persistere di un fantastico anche in tempi più recenti, ma mostra contemporaneamente anche un disagio a definirne la specifica alterità. Da parte sua Contini, già nel 1946, aveva preferito evitare il termine 'fantastico' e aveva optato per la formula *contes surréels modernes* per definire i racconti da lui raccolti nell'antologia *Italie magique*, racconti che danno ai fenomeni narrati una dimensione surreale e assumono tonalità ora oniriche, ora visionarie, ora magico-realiste o si ibridano col meraviglioso senza presentarsi però, in generale, nelle forme canoniche del fantastico di tradizione romantica.⁷

⁶ Todorov, *Introduction à la littérature fantastique*, p. 177.

⁷ Cfr. *Italie magique*.

Se si è subito specificato che il polo contrastivo per affrontare il discorso su quest'evoluzione letteraria è quel fantastico elaboratosi nell'Ottocento in opere le cui costanti permetterebbero (secondo alcuni) di individuarvi un genere, lo si è fatto per evitare fraintendimenti. È ben noto che, inteso come genere, il fantastico ebbe i suoi maestri nel Nord Europa e nel Nord America,⁸ mentre in Italia non fece scuola.⁹ Se capita allora di vedere definite come fantastiche una certa produzione novellistica trecentesca, l'epica rinascimentale e innumerevoli opere presentanti mondi immaginari, stilate magari secondo i generi della fiaba e della fantascienza,¹⁰ ciò accade per un uso assai ampio del termine,¹¹ il quale finisce allora per circoscrivere in modo indeterminato tutta la narrativa sull'inverosimile. Ed è una prassi poco convincente.

Todorov, com'è noto, definiva il fantastico come l'esitazione (in primo luogo quella del lettore) di fronte a un fatto che appare inspiegabile attraverso la conoscenza dei principi naturali.¹² Di fatto vedeva realizzato quel fenomeno in un numero assai ridotto di opere risalenti a un ristretto arco temporale. La sua tesi fu fortemente contrastata innanzitutto perché considerata troppo restrittiva oltre che di difficile applicabilità in quanto lascia dipendere la valutazione di cosa sia naturale e soprannaturale da un giudizio soggettivo. Le tendenze successive della critica mostrano approcci meno rigidi. Sollevando talvolta dei dubbi sulla necessità di fare appello all'esitazione del lettore o rifiutando del tutto questo criterio,¹³ la maggior parte degli studiosi che si è successivamente occupata del fantastico in termini di 'genere' (e talvolta anche di 'logica' e di 'modo narrativo') ha comunque continuato ad assumere

⁸ A metà Ottocento Camerini tradusse in italiano alcuni racconti fantastici di Dickens, Nerval e Poe (quest'ultimo era già stato recepito in Italia anche attraverso la versione francese). Altre traduzioni di narrativa fantastica furono approntate successivamente pure da Verdiniois, come segnala Melani nelle pagine introduttive ai capitoli dell'antologia da lei curata (*Fantastico italiano*). Sulla specifica ricezione di Poe in Italia cfr. Melani, *Effetto Poe*.

⁹ Significativa la decisione di Calvino di non introdurre nemmeno un testo italiano nella silloge *Racconti fantastici dell'Ottocento*. In un articolo steso di lì a poco (Calvino, Il fantastico nella letteratura italiana), che fu parzialmente edito su *La Repubblica* il 30.09-1.10. 1984 col titolo I libri delle meraviglie (cfr. Note e notizie sui testi, in Calvino, *Saggi*, p. 2997) lo scrittore si soffermava sul rapporto degli scrittori italiani con questo genere lasciando gioco aperto nella definizione di fantastico. Nel gioco di paradossi, che gli era caro, iniziava l'articolo citando il passo di una delle *Operette morali* di Leopardi (Dialogo di Federico Ruysch e delle sue mummie) e lo terminava con un brano de *Le avventure di Pinocchio*, due autori che non si associano tradizionalmente a questo genere.

¹⁰ Studi come quelli di Menetti, *Decameron fantastico*, e di Ghidetti, *Il fantastico ben temperato* di Italo Calvino, denunciano tale attitudine fin dal titolo.

¹¹ Gian Battista Marino definiva "fantastiche" le poesie di Ovidio osservando che il poeta vi aveva impiegato molta fantasia.

¹² Cfr. Todorov, *Introduction à la littérature fantastique*, p. 29.

¹³ Fra le varie posizioni si veda quella di Barrenechea, che rinuncia a cercare un criterio distintivo del fantastico nell'esitazione interpretativa osservando che sussistono anche altri modi di rilevare una sovversione dell'ordine razionale, cfr. Barrenechea, *Enxaxo de una Tipología de la Literatura Fantástica*, pp. 396-398.

come basilare criterio distintivo del fantastico quello dello scontro fra due paradigmi diversi di realtà.¹⁴

Non mancano ipotesi sulla scarsa risonanza nell'orizzonte letterario italiano del fantastico in senso stretto, quello cioè che avrebbe trovato elaborazione e diffusione nel primo Ottocento. Costanza Melani, curatrice di una recente antologia di racconti fantastici italiani, ritiene che la resistenza, nella Penisola, verso una letteratura orientata a tematizzare l'irrazionale vada ricondotta all'influenza che vi ebbe il classicismo ancora in epoca romantica nonché al ruolo frenante della cultura cattolica nei confronti di una scrittura che affrontava il tema del male.¹⁵ A parte esempi isolati, tale narrativa incominciò a svilupparsi in Italia solo nella seconda metà del secolo – fra gli Scapigliati – e in forme tali da evitare ambientazioni oscure ed effetti di orrore. Italo Calvino osservava al proposito che fin dagli inizi in ambito italiano ci si orientò a quel fantastico 'mentale' e 'quotidiano' che faceva capo ad Edgar Allan Poe.¹⁶ Affrontare la narrativa fantastica nella coscienza di essere degli epigoni favorì certo anche approcci ludici e ironici,¹⁷ un'attitudine visibile, ad esempio, nel Tarchetti del racconto *Un osso di morto*.¹⁸ Già nel secondo Ottocento gli scrittori italiani che si cimentarono col fantastico preferirono dunque creare una distanza emotiva verso i fatti narrati. E proprio tale distanza si sarebbe imposta come elemento dominante nelle rivisitazioni novecentesche del genere,¹⁹ aspetto che si palesa anche nella volontà, anticipata dal Capuana fantastico,²⁰ di assegnare a questo tipo di racconto una valenza metanarrativa.

¹⁴ Cfr. Bessière, *Le récit fantastique*; Jackson, *Fantasy: The Literature of Subversion*; Lugnani, Per una delimitazione del genere; Campra, *Territori della finzione*; Durst, *Theorie der phantastischen Literatur*.

¹⁵ Cfr. Melani, Nel regno di Dracula ed Alice, pp. 35, 36 e Ead., Il risarcimento della Bohème italiana, p. 53; Calvino, Il fantastico nella letteratura italiana, pp. 1671–1682, p. 1678.

¹⁶ “[...] fantastico ‘mentale’, o ‘astratto’, o ‘psicologico’, o ‘quotidiano’ [...]” Calvino, Introduzione, p. 10.

¹⁷ Il rifarsi alla narrativa fantastica tramandata viene addirittura ostentato. Un bell'esempio è rinvenibile nel racconto di Ceronetti, *Il pianoforte flagellato*. Id., *D. D. Deliri disarmati*, pp. 36–38.

¹⁸ Cfr. Tarchetti, *Un osso di morto*. Id., *Racconti fantastici*, pp. 103–114.

¹⁹ “È soprattutto nel nostro secolo, quando la letteratura fantastica, perduta ogni nebulosità romantica, s'afferma come una lucida costruzione della mente, che può nascere un fantastico italiano, e questo avviene proprio quando la letteratura italiana si riconosce soprattutto nell'eredità di Leopardi, cioè in una limpidezza dello sguardo disincantata, amara, ironica.” Calvino, Il fantastico nella letteratura italiana, p. 1679. (Andrebbe notato *en passant* che il fantastico fu anche in epoca romantica una costruzione lucida della mente. Si pensi solo ai racconti di E.T.A. Hoffmann.)

²⁰ È noto che a misurarsi col fantastico furono anche dei veristi come Verga, Di Giacomo, Verdinois e soprattutto Capuana. Il fantastico resta di fatto collegato al Verismo più di quanto si possa supporre presupponendo un impianto narrativo verosimile, il solo in grado di dare credibilità all'evento inspiegabile.

Rivisitazioni originali del fantastico nella narrativa italiana del '900

Tutt'altro che sepolto, il fantastico trova dunque un'eco nella narrativa italiana del XX secolo.²¹ Scrittori raffinati e innovatori ne adottano singole strategie formali nonché tematiche ricorrenti, ma è una ripresa che prevede la trasformazione delle tecniche narrative e delle finalità precedentemente seguite come richiesto dal cambiamento dei principi epistemologici ed estetici avvenuto tra la fine del XIX e l'inizio del XX secolo, e collegato al relativizzarsi delle concezioni dell'essere, dell'individuo, dello spazio e del tempo.

Si richiamano al fantastico, tra altri, Papini,²² Pirandello,²³ Bontempelli, Landolfi, Savinio, D'Arzo,²⁴ Buzzati, Tabucchi e lo fanno nei modi più differenti, che vanno dall'ammiccato ludico alla parodia,²⁵ fino a una seria riflessione sull'essere e sull'identità, oltre che sulle modalità di conoscenza, sullo statuto della letteratura e sulla natura del linguaggio.

L'attenzione per il fantastico, e più precisamente per la logica del doppio che lo contraddistingue, ha luogo paradossalmente, in ambito italiano, proprio nel momento in cui questo genere risulta ormai difficilmente praticabile. Come spiega Jose Martínez riprendendo constatazioni condivise, la narrativa fantastica costruisce infatti un mondo analogo a quello empirico e tale da apparire univoco nei suoi fondamenti ed oggettivo, perché solo in un tale mondo può irrompere un effetto di sorpresa se vi si narra di un evento che non ne rispetta l'ordine regolante l'essere e l'accadere.²⁶ E però nell'ambito estetico del tardo moderno (quando di frequente la realtà storico-naturale viene resa in termini tutt'altro che univoci e sono date per possibili sovrapposizioni temporali e spaziali, identità multiple, come pure una causalità non evidente e una permeabilità fra la dimensione materiale e quella immateriale) sarebbero venute a perdersi le condizioni per cogliere, nella realtà paradigmatica costruita dall'opera letteraria, un qualche evento come logicamente

²¹ Fra i numerosi studi dedicati si vedano: Belotto, *Metamorfosi del fantastico*; Farnetti, *Scritture del fantastico*; Lazzarin, *L'ombra et la forme*; Amigoni, *Fantasma del Novecento*; Mangini, *Letteratura come anamorfosi*.

²² Le raccolte di racconti *Il tragico quotidiano* [1906] e *Il pilota cieco* [1907] confluirono nell'edizione mondadoriana delle *Opere, vol. I*. Una silloge recente appare sotto il titolo *Strane storie*. Fu anche Borges a richiamare l'attenzione sul Papini scrittore di narrativa fantastica. Cfr. la sua introduzione a Papini, *Lo specchio che fugge*. Borges, Introduzione, pp. 5-8.

²³ Diverse novelle pirandelliane si lasciano leggere pure in chiave fantastica. Ne sono state proposte delle raccolte specifiche, come quella intitolata *La villa nel caos: Novelle fantastiche 1885-1936*.

²⁴ Cfr. D'Arzo, *All'insegna del buon corsiero*.

²⁵ Lazzarin (Il fantastico italiano del Novecento, p. 29) sostiene che “[a] questa altezza cronologica il fantastico è ormai diventato un gioco: gioco con la letteratura altrui, gioco con il codice ottocentesco [...]”

²⁶ In quel contributo si analizza in particolare lo statuto dell'oggetto mediatore. Cfr. Martínez, *Subversion or Oxymoron*.

trasgressivo. Condizioni rese ancora più fragili dalla tesi, ampiamente condivisa fra gli artisti e letterati primonovecenteschi, che l'opera d'arte, anche quella che prende come oggetto il dato empirico, comporti sempre una trasfigurazione del suo referente.

La coscienza di non sapere cosa sia il reale, in quanto il reale nella sua natura fenomenica è esposto al giudizio soggettivo, la consapevolezza, poi, che esista un confine fluttuante tra reale e sovrareale, e ancora di più, che la realtà, ben altro dall'essere qualcosa di oggettivo, dipenda da prospettive mentali, sono quanto mai vive negli scrittori della prima metà del Novecento e diventano ripetuto oggetto di considerazione. Si potrebbero citare al proposito, per il caso italiano, alcune pagine di Pirandello, Savinio e Delfini. Nel romanzo *Uno, nessuno, centomila* (del 1926) Pirandello lascia affermare al protagonista:

Sapete [...] su che poggia tutto? Ve lo dico io. Su una presunzione [...]. La presunzione che la realtà, qual è per voi, debba essere e sia ugualmente per tutti gli altri.²⁷

E Savinio in *Dico a te Clio*, scriveva:

Un tale, al quale facevamo vedere una nostra natura morta di pere dipinta in monocromia turchina, gridò “Non esistono pere turchine!” [...]. Volevamo porgli il famoso quesito: “Se la natura è reale?” ma ci ricordammo in tempo che colui è molto irritabile. Volgiamo la domanda ai nostri lettori [...], e li preghiamo di saperci dire dove comincia la realtà e dove essa finisce.²⁸

Mentre Delfini, in un breve articolo di riflessione sulla realtà e sull'arte dal titolo *La vita* (1933), affermava:

La realtà è in gran parte nell'assurdo, in quell'immaginazione che è a un passo per diventare realizzazione, ma che non la diventerà mai. Nella vita in fondo la realtà esiste e non esiste.²⁹

Se la funzione centrale del fantastico ottocentesco era quella di creare effetti perturbanti per rilevare situazioni in cui la ragione subisce uno scacco, alla fine del XIX secolo, quando si era fortemente incrinato il ruolo della conoscenza razionale, tale funzione risultava piuttosto esautorata di senso. La psicanalisi, di lì a poco, accogliendo l'attività onirica come basilare per

²⁷ Pirandello, *Tutti i romanzi*, vol. 1, p. 762.

²⁸ Savinio, *Dico a te Clio*, p. 134. Il passo riportato viene assunto come emblematico anche da Secchieri (*Dove comincia la realtà e dove finisce*) che ne trae il titolo per il suo studio sullo scrittore.

²⁹ Delfini, *La vita*. Id., *Autore ignoto presenta*, p. 46.

il suo metodo d'indagine, non faceva che consolidare la consapevolezza del valore di forme alternative di conoscenza. Eppure il fantastico avrebbe ancora trovato risonanza in tutta la prima metà del Novecento e oltre. Il suo riuso non mirava più in maniera rilevante ad allargare il concetto di realtà fino a comprendervi una sovrarealtà, ma confermava piuttosto la condizione epistemologica tardomoderna. Una condizione in cui il lasciare aperte le ipotesi, il confrontarsi col dubbio, il riconoscere le ragioni meno sondabili dell'interiorità³⁰ erano divenuti ormai una *forma mentis*.

Anche in epoca più recente il fantastico non cessa di venire attivato in ambito artistico e letterario. Negli anni in cui iniziavano a uscire studi teorici sul postmodernismo McHale osservava che l'estetica postmodernista aveva cooptato il fantastico poiché il fantastico, assieme alla fantascienza, permetteva di indirizzare la riflessione su questioni ontologiche la cui centralità in ambito postmoderno diventava elemento di distinzione rispetto al pensiero del moderno, orientato invece a indagare problematiche epistemologiche.³¹

A considerare gli autori e i contesti letterari in cui, nel caso italiano, vi è una libera ripresa di temi e stili del fantastico, si evidenzia che in tutto l'orizzonte letterario del Novecento il fantastico ha avuto un'eco prestandosi spesso a fungere da connettore di discorsi ontologici, epistemologici e metalinguistici attorno al doppio e all'ambiguo.³²

Per autori operanti agli inizi del secolo, come Papini e Pirandello, quel recupero attivava rispettivamente un discorso su questioni identitarie e legate alla relatività dell'essere e della verità. In altri, qualche decennio dopo, permetteva invece di veicolare l'attenzione sulla natura performativa della parola, sul suo potere allo stesso tempo creativo e vanificante – è il caso di Landolfi e in certa misura anche di Bontempelli. Nello stesso Landolfi un riuso originale del fantastico faceva emergere, dietro la parodia, anche traumi personali.³³ In tempi a noi più vicini si osserva poi che in un autore come

³⁰ Calvino, nell'introduzione all'antologia da lui curata, spiegava il rinnovato interesse per questo genere con la capacità del fantastico di farsi da mediatore di incubi legati all'inconscio. "Alla nostra sensibilità d'oggi l'elemento soprannaturale al centro di questi intrecci appare sempre carico di senso, come l'insorgere dell'inconscio, del represso, del dimenticato, dell'allontanato dalla nostra attenzione razionale. In ciò va vista la modernità del fantastico, la ragione del suo ritorno di fortuna nella nostra epoca. Sentiamo che il fantastico dice cose che ci riguardano direttamente, anche se siamo meno disposti dei lettori ottocenteschi a lasciarci sorprendere da apparizioni e fantasmagorie, o siamo pronti a gustarle in un altro modo, come elementi del colore di un'epoca." Calvino, Introduzione, p. 5.

³¹ Non concordo su un criterio così netto di distinzione essendo tali ordini di domande sempre correlati. Confrontato col caso italiano (certo assai limitato), mi pare poi convincente solo fino a un certo punto il fenomeno individuato dallo studioso, di un recupero originale del fantastico nella narrativa postmodernista, in quanto anche nel modernismo vi sono diversi esempi di rielaborazione non epigona. Cfr. McHale, *Postmodernist fiction*, p. 79.

³² Tale posizione è difesa anche da Ceserani (*Il fantastico*).

³³ Al proposito cfr. Amigoni, *Fantasm del Novecento*, p. 73. Su posizioni analoghe anche Contarini, 'Al modo degli iceberg'.

Tabucchi (la cui scrittura si caratterizza per motivi e tecniche riconducibili sia al moderno sia al postmoderno),³⁴ la ripresa di alcune strategie narrative del fantastico permette di dirottare l'attenzione soprattutto sull'indecidibile della scrittura e sull'inaffidabile della memoria.³⁵

Il disagio dei critici nel circoscrivere come fantastica l'opera degli autori menzionati è evidente. Le formule di definizione prescelte in questi casi possono apparire talvolta anche paradossali, ma indicano sempre la necessità di rilevare la discontinuità di simili realizzazioni rispetto a quelle della tradizione fantastica più nota. Un "fantastico allegorico" appare allora quello di Buzzati,³⁶ un "fantastico di parola", quello di Landolfi,³⁷ mentre Ceserani, certamente con un'allusione al titolo dello studio di Zygmunt Bauman, parla di una "rivisitazione postmoderna (o liquida)" del fantastico nel caso di Tabucchi.³⁸

Di fronte a molte e diversificate forme di scrittura cui dà luogo il riuso di questo genere nell'orizzonte letterario italiano del XX secolo si possono individuare al massimo alcune tendenze, insufficienti però per tracciarne un nuovo codice di funzionamento proprio per l'impossibilità della *poiesis* della tarda modernità e della postmodernità di fissarsi attorno a codici fissi.

Innanzitutto, per quanto concerne il piano della storia, l'evento inspiegabile tende a perdere molto della sua illogicità e della sua carica inquietante poiché si iscrive normalmente entro una realtà concepita già in partenza come pluridimensionale.³⁹ L'elemento del dubbio finisce non di rado per sparire.⁴⁰ La sovrarealtà ha ora spesso il nome d'inconscio⁴¹ (la tendenza a una psicologizzazione dell'evento fantastico era del resto già ben rilevabile

³⁴ Tesi sostenuta in modo convincente da Schwarz Lausten, *L'uomo inquieto*.

³⁵ Un discorso diverso, orientato a far emergere attraverso il filtro della scrittura non tanto il lato doppio della realtà empirica, quanto quello non accettabile, si riscontra in scrittori come il Primo Levi di *Storie naturali* e *Vizio di forma* nonché il Ceronetti di *D.D. Deliri disarmati*. Nel caso di Levi ci si fronteggia con racconti riconducibili per lo più al genere fantascientifico e non a quello fantastico, nel caso di Ceronetti con una narrativa di satira sociale che recupera talvolta anche elementi del fantastico. Entrambi gli scrittori vanno a colpire l'indifferenza del soggetto in una società mediatizzata, povera di principi etici e di saldi criteri di giudizio segnalandone i paradossi e sollecitando l'uso della coscienza critica.

³⁶ Peruško, *Il senso recondito*, p. 10 (corsivo nel testo).

³⁷ Secchieri, *L'artificio naturale*, p. 189.

³⁸ L'espressione appariva nel titolo di una lezione tenuta il 22.10.2009 presso la Facoltà di Lettere e Filosofia dell'Università di Lubiana.

³⁹ "Nel Novecento è un uso intellettuale (e non più emozionale) del fantastico che s'impone: come gioco, ironia, ammicco, e anche come mediazione sugli incubi o i desideri nascosti dell'uomo contemporaneo." Calvino, *Definizioni di territori*, p. 267.

⁴⁰ "Un gran sector de obras contemporáneas non se plantea siquiera la duda y ellos admitten desde la primera línea el orden de lo sobrenatural, sin por eso permitir que las clasifique como maravillosas." Barrenechea, *Ensayo de una Tipología de la Literatura Fantástica*, p. 395.

⁴¹ Poiché l'evento fantastico è immaginato iscriversi nella sfera dei fenomeni psichici, tendono a scomparire dall'impianto del narrato delle prove tangibili del suo accadere. La presenza di

nella narrativa dell'Ottocento). Quanto al piano discorsivo, le trasformazioni concernono soprattutto l'uso di strategie miranti a minare la credibilità del narrato e a rompere così l'effetto d'illusione. In tale direzione agiscono l'assenza di una resa verosimile del contesto in cui si cala l'azione, l'introduzione di una voce narrante poco affidabile, l'uso di ironia, l'inserzione di commenti metanarrativi. Uno degli aspetti più manifesti è il sovrapporsi di logiche contrastanti non più (o non in maniera rilevante) sul piano del narrato, quanto su quello del narrare. Ecco allora il crearsi di fenomeni di metalessi (con intersezioni fra il piano testuale e quello extratestuale), di compresenza di logiche narrative antitetiche, di raddoppiamento o sdoppiamento del narratore e/o della storia.⁴² Simili sviluppi narrativi sollevano nuovi problemi di delimitazione del genere in quanto molte opere contemporanee e specificamente i metaromanzi, indipendentemente dal fatto che trovino elaborazione attraverso un recupero del fantastico, presentano fenomeni analoghi.⁴³

Un esempio di ripresa originale di elementi tematici e discorsivi ricorrenti nel fantastico tramandato, ma attuata in funzione di trasgredirne pienamente la caratteristica logica dello scontro fra due ordini di realtà, è riscontrabile pure nell'opera di Bontempelli, in particolare in quella risalente alla seconda metà degli anni Venti cui appartengono i racconti della raccolta *Miracoli* e il romanzo *Il figlio di due madri*.⁴⁴ Lo scrittore fa sue alcune tecniche retorico-discorsive ricorrenti nel fantastico, quali la messa a nudo del senso letterale di espressioni traslate, e ricorre anche a motivi frequenti in questo genere (quelli ad esempio dello specchio reduplicante, dell'animarsi dell'oggetto, di un effetto apparentemente privo di causa), ma finalizza tali operazioni alla realizzazione di una narrativa magico-realistica. In simili opere si narra di situazioni calate entro una realtà rappresentante un mondo verosimile e nelle quali accadono fenomeni inverosimili che non vengono tuttavia presentati come inconciliabili con il mondo dato (o più correttamente con quel paradigma di mondo costruito dalla scrittura), il che mina radicalmente la logica del fantastico. Rilevare come illogico l'emergere di un altro ordine di realtà sarebbe stato infatti contraddittorio con i principi guida di quel realismo magico difeso dallo scrittore, una tendenza che, nelle intenzioni teoriche, avrebbe dovuto proprio portare alla luce una dimensione nascosta dei fenomeni: una realtà non 'altra', dunque, bensì pluridimensionale. Il

un oggetto mediatore, se c'è, è ormai più solo *hommage* alla tradizione e non appare richiesta dall'economia del racconto.

⁴² Fra i molti studiosi che segnalano trasformazioni simili si veda, in ambito italiano, Farnetti, *Scritture del fantastico*, pp. 382–409.

⁴³ Procedimenti narrativi come quelli segnalati sono allo stesso tempo caratteristici della narrativa postmodernista nel suo complesso. Per una tipologia di questi ultimi si veda a titolo esemplare il contributo di Musarra Schroeder, *Narrative Discourse in Postmodernist Texts*.

⁴⁴ *Il figlio di due madri* è del 1929; *Miracoli* del 1938, ma raccoglie tre sillogi pubblicate precedentemente: *La donna dei miei sogni e altre avventure moderne* (1925), *Donna nel sole e altri idilli* (1928) e *Mia vita morte e miracoli* (1931).

personaggio e il narratore bontempelliano colgono allora la diversa dimensione del reale come permeabile e conciliabile con quella in cui sono calati.⁴⁵

Anche Savinio assume il fantastico tendenzialmente in modo elusivo, contaminandolo con modalità narrative proprie del surreale e del meraviglioso (un meraviglioso che recupera talvolta i miti di metamorfosi).⁴⁶ Nei suoi testi vengono spesso a sovrapporsi logiche antitetiche, ma il loro rapporto non è risolto in termini di opposizione e d'incompatibilità, bensì anche qui nel senso della permeabilità, con passaggi fluidi (attuati per lo più attraverso l'analogia)⁴⁷ da un paradigma verosimile di realtà ad uno inverosimile, dal dato storico al dato immaginario, dal piano della vita a quello della morte, dall'inanimato all'animato, senza che si crei mai un senso di rottura fra questi due poli. Le raccolte di racconti *Casa "la Vita"* e *Tutta la vita*, rispettivamente del 1943 e del 1946, ne sono forse gli esempi più evidenti, ma gli stessi principi improntano anche la sua restante opera, dalle biografie letterarie, ai ricordi di viaggio, ai testi teatrali.

Quanto a Landolfi, nella rivisitazione del fantastico egli si rifà in modo evidente ad autori della grande tradizione in questo genere, come Hoffmann, Poe e Gogol, di cui fu anche traduttore, riprendendone ambientazioni, tipi e motivi che sottopone poi a ibridazione. Le novità nel suo approccio emergono soprattutto a livello di strategie discorsive che mirano a creare ironia e ad azzerare nello stesso tempo ogni effetto d'illusione.⁴⁸ Esemplare al proposito il racconto *Il bacio*.⁴⁹ La ripresa di motivi e di procedimenti narrativi tipici del fantastico è visibile in alcuni suoi testi solo per un tratto, poiché nel seguito questi tendono a svilupparsi secondo le caratteristiche formali e semantiche di altri generi letterari, vuoi della leggenda, vuoi del romanzo avventuroso, del diario e altre ancora. Gli esempi sono innumerevoli; ne nominerei solo

⁴⁵ Bontempelli utilizza frequentemente anche tecniche di rottura dell'illusione che minano sul nascere gli effetti caratteristici del racconto fantastico.

⁴⁶ Caltagirone (*Io fondo me stesso*, p. 208, n. 46) concorda con chi esclude nell'opera saviniana la presenza di scritti fantastici. Certamente la poetica metafisica portava Savinio a sviluppare forme di narrativa non realista, alternative a quelle del fantastico; i suoi autori di riferimento non si situavano poi nell'ambito di questo genere. Difficile negare, tuttavia, che la sua opera resti del tutto impermeabile alla tradizione fantastica cui pure guarda talvolta per elaborarne però nuove forme e assegnarvi altre funzioni. Con pertinenza Bellotto rimarca in Savinio una "volontà di superamento del fantastico istituzionalizzato dalla tradizione letteraria". Bellotto, *Metamorfosi del fantastico*, p. 14.

⁴⁷ Caltagirone (*Io fondo me stesso*, pp. 9–47) riconosce l'analogia come la basilare modalità di pensiero di Savinio.

⁴⁸ Fra i numerosi studi sull'elaborazione landolfiana del fantastico: Carlino, *Landolfi e il fantastico*; Cecchini, "Parlare per le notti"; Secchieri, *L'artificio naturale*, pp. 161–199; Amigoni, *Fantasma del Novecento*, pp. 66–94.

⁴⁹ Il racconto è tratto dalla raccolta *Un paniere di chiocciole* e fu pubblicato dapprima nel 1964 sul *Corriere della sera*. Per le caratteristiche di questo e di altri racconti landolfiani che attingono alla tradizione del fantastico mi permetto di rimandare a Farinelli, *Con altre grammatiche*.

due: *La pietra lunare* (1939) e *Il racconto d'autunno* (1947).⁵⁰ In generale sembra ancora di poter riconoscere in molti suoi racconti un rapporto di continuità col fantastico tramandato, forse proprio perché alcune caratteristiche superficiali vi sono ostentate e per lo più in funzione parodica, ma la rielaborazione complessiva suggerisce chiari segni di destrutturazione. A imporsi all'attenzione del lettore è dunque, nella narrativa landolfiana, il potere della parola, una parola che agisce sul soggetto che la usa con lo stesso fascino di una forza oscura. Nel Novecento risulta ormai ampiamente messa in dubbio la facoltà rappresentativa del linguaggio, la sua funzione di strumento atto a restituire l'oggetto di referenza secondo una presunta verità. Landolfi con la sua scrittura conferma questa tendenza. Nei discorsi dei suoi personaggi e narratori si nasconde sempre una menzogna, un ripensamento, un autoinganno; l'oggetto tematizzato sfugge così alla possibilità di essere fissato in parola lasciando intravedere semmai l'identità del linguaggio proprio in quel processo di deviazione che concerne l'essere detto. Attraverso la sua opera egli non segnala tanto la relatività della realtà empirica, quanto l'inaffidabilità del linguaggio che tenta di dire quella realtà. È allora la lingua l'inquietante, il sostituto di figure demoniache e di forze incontrollabili che avevano uno spazio nel fantastico romantico.

Il caso di Tabucchi

Col gioco di parole, un gioco che si fa serio quando si misura col suo potenziale generativo e/o distruttivo, si confronta anche Tabucchi un cinquantennio dopo Landolfi.⁵¹ Scrivere testi che fiancheggiano le modalità narrative del fantastico – e in questo caso, occorre precisare, anche del neofantastico sudamericano – è per questo scrittore uno dei modi in cui affrontare una riflessione su quelle problematiche dell'inafferrabilità del passato individuale, dei vuoti della memoria e delle occasioni mancate che stanno al centro della sua poetica. Il suo rifarsi ad autori del fantastico è visibile tra l'altro nel racconto *I treni che vanno a Madras* con espliciti rimandi a Chamisso, in *Any where out of the world*, il cui incipit ricorda quello di un racconto di Fuentes (*Aura*), mentre relazioni intertestuali con Melville emergono in *Donna di Porto Pim*, ma non mancano nemmeno, in altri casi, richiami a Borges e

⁵⁰ Ne *La pietra lunare* Landolfi contamina elementi della tradizione fantastica con romanzi d'avventura e miti di morte e rigenerazione, mentre ne *Il racconto d'autunno*, in cui si rifà piuttosto esplicitamente a Poe, innesta sul fantastico alcuni motivi della letteratura magico-esoterica, avventurosa ed erotica.

⁵¹ Sulla letteratura come gioco serio, si veda il testo parziale, edito da *La Repubblica* col titolo *Il padrone della tabaccheria*, della conferenza tenuta dallo scrittore in occasione del conseguimento del dottorato *honoris causa* presso l'Università di Aix-en-Provence.

soprattutto a Cortázar.⁵² Che si orienti tuttavia al racconto fantastico o piuttosto al romanzo poliziesco, al genere epistolare, al resoconto di viaggio trasformandone di volta in volta i codici narrativi, Tabucchi tematizza sempre, con la sua scrittura, lacune esistenziali oltre che la natura plurisemantica e mai pienamente decifrabile del linguaggio.

Ogni tentativo dei suoi personaggi di mettere a fuoco un episodio di vita rimasto opaco è destinato a fallire per il moltiplicarsi delle versioni e delle ipotesi. Che i ricordi ingannino e che il pensiero sia troppo intricato per raggiungere chiarezza, viene affermato in molte sue opere. Si potrebbero addurre, per esemplificarlo, passi del breve racconto *Il gatto dello Cheshire*⁵³ o dei racconti più lunghi *Il filo dell'orizzonte*⁵⁴ e *Requiem*, o ancora delle lettere che compongono *Si sta facendo sempre più tardi*.

In *Rebus* si legge, ad esempio:

Forse perché la ragione è pavida, non riesce a riempire i vuoti fra le cose, a stabilire la completezza, che è una forma di semplicità, preferisce una complicazione piena di buchi, e allora la volontà affida la soluzione al sogno.⁵⁵

E nella seconda lettera di *Si sta facendo sempre più tardi*:

Lo so [...] che tutto questo non ha logica, ma certe cose, lo sai, non seguono nessuna logica, o almeno una logica che sia comprensibile per noi che siamo sempre alla ricerca della stessa logica: causa effetto, causa effetto, causa effetto, solo per dare un senso a ciò che è privo di senso.⁵⁶

Nella narrativa tabucchiana il lavoro della memoria non conduce mai ad una restituzione univoca e definitiva dei fatti quasi avesse luogo anche in tale attività una sorta di *différance* derridiana (ma trasposta dal piano della scrittura a quello dell'accadere) e l'evento ricordato mantenesse sì una sua marca,

⁵² Per richiami a Melville cfr. Tarani, 'L'inutile faro della notte', mentre per riprese da opere di Cortázar cfr. Ceserani, Rivisitazioni postmoderne del fantastico, e Corti, Il volto oscuro della Storia nel racconto fantastico. Quanto alla presenza di Borges in Tabucchi, si veda Turi (Requiem per una stagione creativa) che evidenzia anche i legami dell'opera tabucchiana con quella di Saramago.

⁵³ "E poi disse: devo pensarci, questa cosa non ha senso. Ma perché, le cose hanno un senso? Forse sì, ma un senso segreto, si capisce poi, molto più tardi, o non si capisce, ma devono avere un senso: un senso loro, certo, che a volte non ci riguarda, anche se sembra di sì." Tabucchi, *Il gatto dello Cheshire*. Id., *Il gioco del rovescio*, pp. 135–142.

⁵⁴ "E ha pensato che c'è un ordine delle cose e che niente succede per caso; e il caso è proprio questo: la nostra impossibilità di cogliere i veri nessi delle cose che sono, e ha sentito la volgarità e la superbia con cui uniamo le cose che ci circondano." Tabucchi, *Il filo dell'orizzonte*, p. 98.

⁵⁵ Tabucchi, *Rebus*. Id., *Piccoli equivoci senza importanza*, pp. 29–46, p. 29.

⁵⁶ Tabucchi, *Si sta facendo sempre più tardi*, p. 28. E il preteso autore della lettera successiva sostiene, di rincalzo: "Vado qua e là senza logica [...]" Ivi, p. 41.

ma allo stesso tempo fosse soggetto a mutazione nell'atto del suo recupero e riemergesse dunque con i tratti dell'identità e parimenti della differenza. L'interpretazione di un evento del passato, che nella narrativa considerata è quello dei singoli protagonisti, non potrà che essere provvisoria, incompleta, lascerà un vuoto, ma ne assicurerà proprio per questo la possibilità di una rilettura. Alcuni eventi a lungo rimossi e riemersi per caso nel ricordo delle figure in questione ritornano in modo ossessionante alla loro mente come un film che si ripete sempre di nuovo inceppandosi nel punto culminante in cui un particolare non può o non vuole mettersi a fuoco perché creerebbe maggiore dolore. L'attività della memoria è qui generata talvolta da un sogno, altre volte da sollecitazioni sensoriali, ad esempio dall'ascolto o dalla lettura di una frase, dall'osservazione di una fotografia. Tali sollecitazioni, stimolate dall'immaginazione,⁵⁷ riaprono episodi con cui il personaggio di turno non voleva fare i conti. E la riflessione su quel rimosso, nutrita di autosuggestione e fantasticheria, conduce a situazioni liminari, dà vita ai fantasmi della coscienza, spinge a un dialogo coi morti.

Perturbanti anche nell'opera tabucchiana non sono più delle esperienze sentite come sovranaturali. Perturbante è l'attività di memoria che, nel riaprire episodi di vita messi a tacere, solleva un senso di colpa nel soggetto coinvolto oppure lo rende conscio di ciò che ha perduto per sempre generando in lui il desiderio non esaudibile di riacquistarlo, come accade ad esempio al protagonista di un breve racconto, *I pomeriggi del sabato*, del 1981,⁵⁸ un testo più volte considerato dalla critica⁵⁹ e su cui merita tornare a soffermarsi, oltre che per la sua qualità, anche perché esemplare rispetto al discorso qui affrontato.

In chiuso labirinto: I pomeriggi del sabato

La storia narra di un ragazzino che soffre per l'assenza del padre (persona scomparsa di recente a causa di una non meglio definita disgrazia) vivendo con profonda tristezza la nuova situazione familiare tra solitudine e angosce. La frase che ha udito riferire o forse solo crede di aver udito riferire dalla

⁵⁷ "Immagino così forte una cosa che poi accade davvero." Tabucchi, *Vagabondaggio*. Id., *Il gioco del rovescio*, pp. 143–153, p. 152. Che le fantasie trovino concretezza e che le parole abbiano la natura di cose, emerge tra l'altro nel seguente passo: "Le parole contavano molto, per Melusina, quante volte doveva ripetermelo? Perché le parole *sono* le cose, certo, certo, non c'era bisogno che me lo ripetesse, avevo capito perfettamente [...]" Tabucchi, *Gli incanti*. Id., *Piccoli equivoci senza importanza*, pp. 47–62, p. 48 (corsivo nel testo).

⁵⁸ Tabucchi, *I pomeriggi del sabato*. Id., *Il gioco del rovescio*, pp. 57–76.

⁵⁹ Si veda Palmieri, *Il 'romanzo inesistente'*; Guidotti, *Aspetti del fantastico nella narrativa di Antonio Tabucchi*; Lazzarin, *Materiali su Tabucchi e il fantastico*; Amigoni, *Fantasma del Novecento*, pp. 126–133; Lausten Schwarzen, *L'uomo inquieto*, pp. 61–62.

sorellina un sabato pomeriggio lo sconvolge. La bimba era corsa in casa e aveva raccontato di aver visto passare qualcuno in bicicletta.

Era in bicicletta, disse la Nena, aveva in testa un fazzoletto coi nodi, l'ho visto bene, anche lui mi ha visto, voleva qualcosa qui di casa, l'ho capito, ma è passato come se non potesse fermarsi, erano le due precise.⁶⁰

Il forte turbamento provato dal ragazzino nel momento in cui presta attenzione a quella frase e poi ancora di nuovo, quando ci ripensa, suggerisce che sia convinto abbia avuto luogo qualcosa di impossibile a credersi, qualcosa che potrebbe essere anche l'apparizione del padre. Nei due sabati successivi, sempre alla stessa ora, la sorellina esce di casa per incontrare presumibilmente la stessa figura maschile intravista quel pomeriggio e lo fa con l'intenzione di consegnarle un cappello appartenuto al padre, ma invano. La terza volta ci va la madre che rientra poi a casa senza quel cappello e in atteggiamento rasserenato.

Non è l'unico caso in cui Tabucchi crea dei personaggi infantili alle prese con le conseguenze dolorose aperte da un fatto luttuoso del loro breve passato; personaggi analoghi appaiono anche nei racconti *Gli incanti* e *Capodanno*.⁶¹ Il protagonista de *I pomeriggi del sabato* è consapevole che una situazione felice vissuta in famiglia poco tempo prima è irrimediabilmente perduta, constata cioè che il tempo è irreversibile e tale esperienza sembra segnare anche la fine della sua infanzia. A esplicitare la sua presa di coscienza di cosa significhi la morte (e la morte di una persona vicina), è l'episodio in cui osserva una fotografia di casa dove la famiglia, ancora unita, era stata ripresa in un momento di serenità.⁶² Nel fissare l'immagine, la memoria involontaria gli fa provare di nuovo il sapore del gelato al mirtillo gustato in quella giornata spensierata. E allora piange. Quella sensazione svolge però anche una funzione consolatoria e calmante. Si concluderebbe che sono il forte dolore provato, lo stato di solitudine in cui si trova e il desiderio di veder accadere l'impossibile (di ritornare cioè alla perduta situazione felice), assieme a una disposizione a fantasticare,⁶³ a dare forma in lui perfino alla possibilità di un fantasma o di un padre redivivo, cosa mai espressa verbalmente nel testo e solo allusa dal comportamento del personaggio.⁶⁴

⁶⁰ Tabucchi, *I pomeriggi del sabato*. Id., *Il gioco del rovescio*, p. 57.

⁶¹ Il primo è raccolto in Tabucchi, *Piccoli equivoci senza importanza*, pp. 47–62, il secondo ne *L'angelo nero*, pp. 107–152.

⁶² Tra i diversi studi che si soffermano sull'uso della fotografia nella narrativa di Tabucchi si veda quello di Trentini, *Una scrittura in partita doppia*, pp. 75–121.

⁶³ “Spesso immaginavo di partire. Mi vedevo salire su uno di quei treni nella notte, di soppiatto, quando il convoglio rallentava per i lavori in corso sulla massicciata.” Tabucchi, *I pomeriggi del sabato*. Id., *Il gioco del rovescio*, p. 66.

⁶⁴ Guidotti, anche sulla scorta della successiva narrativa di Tabucchi e in particolare di *Requiem*, propone che, dalla prospettiva del ragazzo, la figura vista da Nena, sia un fantasma.

Meriterebbe richiamare l'attenzione proprio sull'attentissimo uso delle parole in questo testo, come sempre del resto nell'opera di Tabucchi. L'indeterminatezza delle formule che lo caratterizzano e l'uso di omissioni aprono ipotesi sullo sviluppo della vicenda per lasciarle poi in sospeso, ma proprio tale indeterminatezza riesce a restituire il labirinto mentale in cui si dibatte, tutto solo, il protagonista. Nulla nel testo dà nome a quel soggetto maschile in bicicletta che campeggia nell'immagine vista dalla bambina (o forse solo da lei immaginata) e che è tale da assumere lo statuto di un evento angosciante agli occhi del fratello. Ciò che il racconto lascia comprendere, invece, è che il ragazzino agisce come se ciò con cui si sta confrontando non fosse una costruzione mentale, bensì qualcosa di fattuale, anche se la facoltà razionale lo spinge automaticamente a correggersi e a vedervi un fraintendimento.

Mi sforzavo di concentrarmi sugli aggettivi a tre terminazioni, e li ripetevo con caparbia; ma la mia mente era lontana, correva come impazzita dietro quella frase della Nena che forse era un mio equivoco, che sicuramente era un mio equivoco, se solo glielo avessi chiesto. Ma il fatto è che non avevo nessuna voglia di chiederglielo.⁶⁵

Col pudore tipico di un preadolescente il ragazzo nasconde a se stesso e agli altri i propri ragionamenti, l'illogicità di ciò su cui va filando, l'indicibile. Fa allora in modo che i suoi pensieri restino nascosti; censura, ad esempio, con delle croci una frase che scrive e riscrive sul suo quaderno.

Sul foglio mi nascevano ghirigori, scarabocchi assurdi dietro ai quali mi perdevo, reticolati con i quali cancellavo una frase che mi veniva di continuo, ossessivamente: la Nena, sabato prossimo gli porterà un cappello e un biglietto della mamma. L'avevo anche tradotta in latino quella frase, e in quella lingua mi pareva ancora più bizzarra, come se l'estraneità della lingua sottolineasse l'assurdità del suo significato, e mi metteva paura.⁶⁶

Cela poi il suo dolore e il suo sconvolgimento nei modi più diversi, non solo fingendo di non udire i dialoghi fra madre e sorella e di non vedere il pianto nascosto della madre, ma anche nascondendosi agli altri, così che lo spazio chiuso e isolato in cui vive, che ricorda da lontano quello di Casa tomada di Cortázar,⁶⁷ diventa per lui una prigione alla potenza. Certamente

È una lettura pienamente condivisibile a patto di sottolineare, appunto, che è solo una fra quelle possibili. Amigoni arriva alla stessa conclusione, ma tende a limare la calcolata indeterminatezza del racconto quando riassume la vicenda come segue: "[...] nel primo pomeriggio di un sabato qualunque la Nena, la sua strana, ingenua sorellina, ha visto il fantasma del padre in bicicletta [...]" Amigoni, *Fantasma del Novecento*, p. 126.

⁶⁵ Tabucchi, I pomeriggi del sabato. Id., *Il gioco del rovescio*, p. 68.

⁶⁶ *Ivi*, p. 72.

⁶⁷ Cortázar, Casa tomada. Id., *Bestiario*, pp. 11–20.

anche la separazione spaziale del ragazzo dal resto del mondo, sottolineata ora dall'assenza di visite e di uscite, ora dal cancello insuperabile oltre il quale si presenta un viale deserto, ora dal muricciolo con la rete che delimita l'orto, ora dalla siepe di eco leopardiana,⁶⁸ acuisce in lui lo stato di dolore e scatena un fantasticare che genera anche incubi. Assenza e silenzio sono i suoi pensieri dominanti: ancor prima di essere ossessionato dalla faticosa frase, in quei giorni estivi di tristezza e malinconia va scrivendo ripetutamente una constatazione dolorosa *silentium domus triste est* e lo fa nella lingua "morta" del latino – dove l'aggettivo che definisce tale silenzio assume valore metonimico ed indica piuttosto quello dei suoi abitanti e del padre scomparso, così come nel racconto *Anywhere out of the world* il "numero morto" chiamato dal protagonista di quella vicenda sembra rimandare alla condizione stessa della persona chiamata. A evocare la semantica della morte ne *I Pomeriggi del sabato* è fra l'altro l'immagine che il protagonista riceve quando guarda Nena riferire dettagli su quanto aveva visto per strada. A lui, che in quel momento si sentiva come sotto una campana di vetro, questa sembrava parlare "con la bocca di un pesce agonizzante".⁶⁹

Per esorcizzare quanto ha preso corpo nella sua mente trova anche una forma elementare di scongiuro, nuovo tentativo per cercare riparo da qualcosa che ha assunto per lui dimensioni innaturali e angoscienti:

La pendola batté i due colpi e io cominciai a contare uno due tre quattro cinque sei sette otto nove dieci. Sentivo che era la cosa più stupida che potessi fare, ma non potevo impedirmelo, e mentre pensavo all'assurdità di quel conteggio continuavo a contare per scandire i secondi, come se fosse uno scongiuro, una specie di protezione: da cosa non sapevo, o meglio non avevo il coraggio di confessarmelo.⁷⁰

Una pulsione inconscia, sottolineata da tutte le reazioni appena riferite, pare dunque spingere il ragazzino a costruire il fantasma del padre, mentre una certa maturità e capacità di autocontrollo lo trattengono dal credere fino in fondo a quell'ipotesi e soprattutto lo inducono a non nominare quanto ha immaginato, a trattenersi dunque dal dare a quanto supposto un'identità.

Se il testo permette di leggere la vicenda anche in termini fantastici, ciò non dipende solo dal fatto che vi si recupera un motivo frequente nel fantastico tramandato, quello del *revenant* – un motivo che si affaccia nel testo solo a livello di proiezione mentale del protagonista senza che vi sia

⁶⁸ Un Leopardi che ritorna nell'immagine, ma non nel concetto; in questo contesto infatti la siepe blocca e annerchia, non porta il pensiero oltre: "[...] mi pareva di essere in un pozzo, sentivo dentro il petto un peso enorme, non riuscivo neppure a inghiottire e restavo a fissare oltre la siepe la coltre di calore che annerchiava l'orizzonte." *Ivi*, p. 64 (corsivo mio).

⁶⁹ *Ivi*, p. 67.

⁷⁰ *Ivi*, p. 73.

alcun tentativo di rendere fattuale tale ipotesi (e dunque in un modo che del fantastico ottocentesco ha ben poco). A permettere una lettura in quel senso contribuiscono anche, e in maniera ancor più rilevante, le tecniche narrative perseguite. Innanzitutto l'episodio riferito dal personaggio della bambina produce nel protagonista gli stessi effetti destabilizzanti del classico evento fantastico. Perfino il tempo sfugge, nei momenti di maggiore tensione da lui vissuti, a un criterio riconosciuto di misurabilità: il suo scorrere si sospende oppure si allunga in modo inusuale.⁷¹ Come il classico evento fantastico, anche il fatto che occupa la mente del ragazzo scatena un processo di razionalizzazione: vediamo infatti questo personaggio avvertire come assolutamente illogico ciò che crede sia accaduto. L'organizzazione del racconto poi, per quanto concerne l'*elocutio* e la *dispositio*, si basa proprio sulla ripresa alcune strategie ricorrenti nel fantastico più noto, come il possibile fraintendimento del senso di una frase, l'inserzione di omissioni e la ripetizione dell'evento perturbante secondo una struttura a *climax* – struttura sottolineata anche da scelte lessicali rappresentanti una progressiva crescita di tensione. E però né le affermazioni del ragazzino, che è un narratore poco affidabile (poiché quanto narra si basa su un fatto riferito e ha anche una disposizione a fantasticare), né oggetti mediatori intervengono a dare concretezza all'ipotesi alla quale questi vorrebbe condurci dalla sua prospettiva.

Fenomeni retorico-discorsivi analoghi emergono anche in altri racconti di Tabucchi, come *Any where out of the world*, *Voci portate da qualcosa*, *impossibile dire cosa* e *Gli incanti*, nei quali similmente l'adozione di precisi motivi e procedimenti formali sembra voler suggerire una lettura fantastica del narrato. Fra tali procedimenti ricorre anche l'uso di espressioni che dirottano l'attenzione del lettore sul campo semantico del male e del diabolico. Una simile funzione è svolta nel racconto in questione dall'azione del ragazzino di declinare *strix-strigis*, dove un simile particolare, ben al di là dal rappresentare il personaggio alle prese con il recupero dell'esame in latino e la monotonia delle sue giornate, lascia echeggiare la simbologia dell'uccello nominato rimandando al campo semantico del notturno, dell'inquietante e dello stregato. Ma tra le strategie di Tabucchi avviati a una lettura dei testi in chiave fantastica non andrebbe trascurata nemmeno quella rappresentata dall'inserzione di richiami intertestuali ad autori ed opere della tradizione fantastica, che in questo caso invece sono solo indiretti.⁷²

Pur in presenza dei fenomeni evidenziati, invitanti a una lettura in termini fantastici della vicenda, una tale interpretazione non s'impone come

⁷¹ “Scostai leggermente due stecche della persiana per veder meglio, mi parve un tempo interminabile [...]” racconta il protagonista riferendo cosa provasse nel guardare la madre uscire di casa. *Ivi*, p. 76.

⁷² Così Amigoni (*Fantasmii del Novecento*, p. 127): “[...] tra le pagine dei *Pomeriggi del sabato* sembra aggirarsi un *revenant*, assai simile ai molti che incontriamo nelle classiche *ghost stories* di Henry James, di Rudyard Kipling o di Walter De La Mare [...]”

unica,⁷³ ma ne lascia aperte anche altre, affrontabili da prospettive alternative, realistiche.⁷⁴ Così come sul livello della storia il senso della frase udita dal giovane protagonista de *I pomeriggi del sabato* oscilla tra dubbi e certezze e, in altri racconti, il passato non si chiarisce mai completamente ai protagonisti delle vicende narrate lasciandoli con quel dubbio che era tradizionalmente tipico della letteratura fantastica, altrettanto, sul livello di discorso, il testo tabucchiano tende a non mettersi mai completamente a nudo. Sebbene lo scrittore ostenti spesso nel *corpus* stesso dei suoi racconti o nello spazio dei paratesti (in note, prefazioni, postfazioni) e talvolta anche in autocommenti scritti a posteriori, le leggi di funzionamento delle sue opere, la sua narrativa non svela mai in toto il senso della semantica testuale che resta carica di un doppio significato, letterale e traslato,⁷⁵ rimanda a un referente oggettuale e immaginario e interseca poi, non di rado, finzione e autobiografia. L'attitudine metanarrativa perseguita porta sì a dichiarare assai spesso nel testo il progetto che lo guida, ma tendenzialmente in modo depistante.⁷⁶ Parallelamente è destinata a portare fuori strada la ricerca, da parte del lettore, di possibili chiarimenti nelle connessioni sussistenti tra le storie narrate in testi diversi, là dove emergono episodi e motivi analoghi o personaggi con lo stesso nome. Anche la precisione di molti dati, che sulle prime fa presumere aiuti a ricostruire le vicende, a rinvenire legami logici fra gli eventi fino a comprenderne il senso ultimo, si svela poi inutile per questa funzione: i dettagli risultano svianti o complicano l'operazione di delucidazione. A creare ambiguità sono inoltre, in certi casi, pure strutture reduplicanti a livello di

⁷³ Tabucchi stesso in una nota introduttiva alla raccolta del 1985 osservava: "Non avrei nulla da obiettare se *Gli incanti* e *Anywhere out of the world* fossero considerati due racconti di fantasmi nel senso più vasto del termine, il che non impedisce, naturalmente, che possano essere letti anche in altro modo." Tabucchi, Nota a *Piccoli equivoci senza importanza*, p. 8. In chiave realistica interpreta la vicenda de *I pomeriggi del sabato* Palmieri, il 'romanzo inesistente' di Antonio Tabucchi.

⁷⁴ Sarebbe preferibile dunque evitare di definire questo testo "il primo vero racconto fantastico" o un racconto "perfettamente fantastico" come capita di leggere in studi esistenti, rispettivamente in Lazzarin, *Materiali su Tabucchi e il fantastico*, p. 5 e Peruško, *Il rovescio del doppio* non è mai uno, p. 50, n. 91.

⁷⁵ Per il fenomeno del restare in bilico della parola tabucchiana tra il piano letterale e quello allusivo è di estrema pregnanza l'articolo di Tarani su *Donna di Porto Pim*; in cui si osserva: "[...] in una sequenza atalenante di affermazioni contraddittorie e ossimoriche, il piano spaziale del *dove* e quello immaginifico dell'*altrove* si rincorrono attraendosi e respingendosi a vicenda, contribuendo allo spaesamento del lettore che non sa più se assumere a categoria ermeneutica del testo la realtà (*il dove*) o la finzione-immaginazione (*l'altrove*)". Tarani, 'L'inutile faro della notte', p. 162.

⁷⁶ Una riflessione sul processo creativo di scrittura ricorre nell'episodio iniziale di *Voci portate da qualcosa*, impossibile dire cosa in cui il gioco del protagonista volto a decontestualizzare e a risemantizzare frasi ascoltate casualmente presenta un procedimento analogo, per certi versi, a quello ricorrente in racconti fantastici, dove parole fatte risuonare con significati inusuali possono fungere spesso da generatore della vicenda.

storia⁷⁷ e prima di tutto, come testimonia bene anche il racconto considerato, reticenze e omissioni nonché un uso preponderante della correzione a livello retorico e discorsivo.⁷⁸

Le omissioni di cui è intessuto il testo qui esaminato impediscono una ricostruzione della vicenda. Nel racconto, infatti, non si esplicita cosa sia successo al padre dei bambini, anche se molti indizi testuali ne lascino ipotizzare la morte. Né si chiarisce chi sia la figura che la sorellina del protagonista pretende di aver visto passare per strada e nemmeno se la bambina riferisca un fatto veduto: quanto racconta può presentarsi anche come una trovata per attirare l'attenzione altrui, forse per sfuggire alla noia di quell'estate e scuotere la madre dal suo torpore. Nel testo si sottolinea che la piccola amava raccontarsi storie, inventarsi un doppio mondo e d'altra parte la sua reazione di correre trafelata in casa voltandosi indietro, dopo la scena che pretende di aver visto, non ha i tratti del gioco. Poiché si parla del primo pomeriggio e di un'estate di caldo atroce, il testo lascia presumere anche un'allucinazione, un'autosuggestione. Il narratore stesso rileva poi che quanto aveva udito riferire avrebbe potuto essere un equivoco; precisa infatti che dopo quelle parole si era sentito come staccato dal mondo, non aveva dunque potuto ascoltare il seguito della conversazione fra la madre e la sorella. L'omissione di un'ulteriore sequenza non chiarisce infine le circostanze di quella breve uscita da casa della madre di cui narra l'episodio conclusivo. Dalla prospettiva del ragazzino l'aria festiva di quella domenica, l'uscita della mamma con passo leggero e un'aria più giovane, l'abito da lei indossato che gli ricorda quello di una fotografia in cui appariva a braccetto del marito, il suo sorriso nel rientrare a casa e quel gesto di incipriarsi in cui sembra ritrovare improvvisamente un interesse per la propria apparenza fisica oltre che il senso della femminilità, diventano tutti segni di una riconciliazione con la vita: per lei e soprattutto per lui. Con una madre che ha ripreso a sentirsi viva, e con la quale egli cerca di nuovo il contatto, svanirebbe anche quell'incubo che aveva segnato le sue ultime settimane, incubo generato da un fatto la cui natura (entro il contesto della finzione letteraria) continua a restare per il lettore fino alla fine indefinita.

Su principi narrativi capaci di lasciare un margine di indecidibilità si basa del resto, come osservato, anche la restante narrativa di Tabucchi, sia che si costruisca come pseudo diario di viaggio o come pseudo romanzo poliziesco o che segua, ancora, altri generi. Tutta fantastica, allora la sua scrittura, perché costruisce l'ambiguità ponendo il lettore di fronte a quella difficoltà interpretativa che ricorda da vicino l'esitazione di cui parlava Todorov? O per nulla fantastica considerato che il doppio dei fenomeni (il loro *rovescio*

⁷⁷ Si tratta, come rileva in modo convincente Peruško attraverso l'analisi di *Notturmo indiano*, di un doppio indebolito. Cfr. Peruško, *Il rovescio del doppio non è mai uno*, p. 51.

⁷⁸ Su questo aspetto cfr. Spunta, *Dialoghi mancati*.

come preferisce definirlo Tabucchi) non insinua più l'esistenza di una sovra-realtà, ma è inerente all'accadere stesso ed è accettato come tale?⁷⁹ O ancora fantastica solo in alcuni casi, quando il discorso si organizza in superficie in modo più fedele alla tradizione fantastica? Qualche anno fa avrei optato forse per quest'ultima risposta.⁸⁰ Alla luce di nuove riflessioni mi sembra difficile rispondere. Simili domande si ripropongono del resto anche per altri autori, non ultimo per Landolfi. Ciò che appare chiaro è piuttosto il fatto che la riattivazione di elementi del fantastico e una loro elaborazione attraverso un procedimento atto a liberare il discorso dalla necessità di verosimiglianza e di credibilità (fenomeno che in Tabucchi passa anche per un'attenzione verso quanto propone il neofantastico sudamericano)⁸¹ riescono ancora a veicolare il discorso su fenomeni dell'ambiguo e dell'indecidibile quali sono appunto, in questo caso, quelli dell'inconscio e della memoria. Solo che il fantastico di tale funzione non ha più la prerogativa.

Nel caso de *I pomeriggi del sabato* è nel discorso su cosa significhi l'assenza, in quel messaggio lanciato per sottrazione di parole, attraverso il non detto, attraverso il particolare apparentemente marginale, che sta la forza del testo. Il riuso del fantastico sembrerebbe intervenire allora in funzione di dare voce alle angosce esistenziali che nascono dal sentimento dell'assenza e di esaltare, sul piano metaletterario, la letterarietà: quel dire che parla (e sa dire anche l'indicibile) senza lasciare che il detto trovi un'ultima decifrazione.

Fonti⁸²

- Bontempelli, Massimo: *Il figlio di due madri* [1929]. Macerata: Liberlibri, 2005.
- Bontempelli, Massimo: *Miracoli* [1938]. Milano: Mondadori, 1958.
- Buzzati, Dino: *Sessanta racconti*. Milano: Mondadori, 1958.
- Capuana, Luigi: *Novelle del mondo occulto* (a cura di Andrea Cedola). Bologna: Pendragon, 2007.
- Ceronetti, Guido: *D.D. Deliri disarmati*. Torino: Einaudi, 1993.
- Cortázar, Julio: *Bestiario* [1951]. Madrid: Punto de Lectura, 2003.
- D'Arzo, Silvio: *All'insegna del buon corsiero* [1942]. Milano: Adelphi, 1995.

⁷⁹ Il non poter recuperare il passato è accettato dai personaggi tabucchiani come qualcosa che deve esserci: con un atteggiamento cosciente e non disperato che tende ad attutire la tragicità di tale sconfitta. Lo rileva Anna Dolfi con la formula "correzione del definitivo". Dolfi, *Tabucchi: La specularità il rimorso*, p. 24, su cui richiama l'attenzione Tarani, 'L'inutile faro della notte', p. 177.

⁸⁰ Mi riferisco in particolare alla posizione sostenuta nell'articolo: Le tentazioni di un genere.

⁸¹ Fra coloro che rilevano le trasformazioni del genere nella letteratura neofantastica sudamericana cfr. Campra, *Territori della finzione*.

⁸² Dei racconti menzionati si riportano in bibliografia solo i titoli delle raccolte in cui compaiono.

- Delfini, Antonio: *Autore ignoto presenta* (racconti scelti e introdotti da G. Celati). Torino: Einaudi, 2008.
- Fantastico italiano: Racconti fantastici dell'Ottocento e del primo Novecento italiano* (a cura di Costanza Melani). Milano: Rizzoli, 2009.
- Italie magique: Contes surréels modernes choisis par Gianfranco Contini*. Paris: Aux portes de France, 1946. Trad. italiana: *Italia magica: Racconti surreali novecenteschi* (a cura di G. Contini). Torino: Einaudi, 1988.
- Landolfi, Tommaso: *Opere I: 1937-1959* (a cura di Idolina Landolfi). Milano: Rizzoli, 1991.
- Landolfi, Tommaso: *Opere II: 1960-1971* (a cura di Idolina Landolfi). Milano: Rizzoli, 1992.
- Papini, Giovanni: *Lo specchio che fugge* (a cura di Jorge Luis Borges). Milano: Mondadori, 1975.
- Papini, Giovanni: *Strane storie*. Palermo: Sellerio, 1992.
- Papini, Giovanni: *Tutte le opere di Giovanni Papini, voll 1-2, vol. 1: Poesia e fantasia* (con una prefazione di Piero Bargellini). Milano: Mondadori, 1958.
- Pirandello, Luigi: *Tutti i romanzi, voll. 1-2* (a cura di G. Macchia). Milano: Mondadori, 1990.
- Racconti fantastici dell'Ottocento, voll. 1-2* (a cura di Italo Calvino). Milano: Mondadori, 1983.
- Pirandello, Luigi: *La villa nel caos: Novelle fantastiche 1885-1936* (a cura di Giuliana Cutore). Chieti: Solfanelli, 1993.
- Savinio, Alberto: *Dico a te Clio*. Milano: Adelphi, 1992.
- Savinio, Alberto: *Casa "La Vita" [1943]*. Milano: Adelphi, 1988.
- Tabucchi, Antonio: *L'angelo nero [1991]*. Milano: Feltrinelli, 1993.
- Tabucchi, Antonio: *Il filo dell'orizzonte*. Milano: Feltrinelli, 1993.
- Tabucchi, Antonio: *Il gioco del rovescio [1981]*. Milano: Feltrinelli, 1994.
- Tabucchi, Antonio: Il padrone della tabaccheria. *La Repubblica*, 31.01.2007, p. 50.
- Tabucchi, Antonio: *Piccoli equivoci senza importanza [1985]*. Milano: Feltrinelli, 1992.
- Tabucchi, Antonio: *Requiem: Uma alucinação*. Lisboa: Quetzal Editores, 1991. Trad. italiana: *Requiem: Un'allucinazione* (a cura di Sergio Vecchio) [1992]. Milano: Feltrinelli, 1994.
- Tabucchi, Antonio: *Si sta facendo sempre più tardi*. Milano: Feltrinelli, 2001.
- Tarchetti, Iginio Ugo: *Racconti fantastici [1896]*. Milano: Lampi di stampa, 2003.

Studi

- Amigoni, Ferdinando: *Fantasma del Novecento*. Torino: Bollati Boringhieri, 2004.
- Bellotto, Silvia: *Metamorfosi del fantastico*. Bologna: Pendragon, 2003.
- Bessière, Irène: *Le récit fantastique: La poétique de l'incertain*. Paris: Larousse, 1974.
- Barrenechea, Ana María: Ensaxo de una Tipología de la Literatura Fantástica. *Revista Iberoamericana*, 33/80, 1972, pp. 391–403.
- Borges, Jorge Luis: Introduzione. *Lo specchio che fugge* (Giovanni Papini, a cura di Jorge Luis Borges). Milano: Mondadori, 1975, pp. 5–8.
- Caltagirone, Giovanna: *Io fondo me stesso. Io fondo l'universo: Studio sulla scrittura di Alberto Savinio*. Pisa: ETS, 2007.
- Calvino, Italo: Introduzione. *Racconti fantastici dell'Ottocento, voll. 1–2* (a cura di Italo Calvino). Milano: Mondadori, 1983, vol. 1, pp. 5–14.
- Calvino, Italo: Definizioni di territori: il fantastico. *Saggi, tomo 1* (Italo Calvino). Milano: Mondadori, 2007, pp. 266–268.
- Calvino, Italo: Il fantastico nella letteratura italiana. *Saggi, tomo 2* (Italo Calvino). Milano: Mondadori, 2007, pp. 1671–1682.
- Calvino, Italo: *Saggi 1945-1985, tomi 1–2*. Milano: Mondadori, 2007.
- Campra, Rosalba: *Territori della finzione: Il fantastico in letteratura*. Roma: Carocci, 2000.
- Carlino, Marcello: *Landolfi e il fantastico*. Roma: Lithos, 1998.
- Cecchini, Leonardo: 'Parlare per le notti': Il fantastico nell'opera di Tommaso Landolfi. *Etudes Romanes*, 2001, pp. 1–147.
- Ceserani, Remo: *Il fantastico*. Bologna: Il Mulino, 1996.
- Ceserani, Remo: Rivisitazioni postmoderne del fantastico: 'Italia magica'. *Letteratura fantastica e surreale dell'Ottocento e del Novecento* (a cura di Giovanna Caltagirone-Sandto Maxia). Cagliari: Amod, 2008, pp. 731–740.
- Contarini, Silvia: 'Al modo degli icebergs': Parodia del fantastico nel *Racconto d'autunno* di Tommaso Landolfi. *Cose dell'altro mondo. Metamorfosi del fantastico nella letteratura italiana del XX secolo* (a cura di Patrizia Farinelli). Atti della Giornata internazionale di studi, Lubiana 29.10.2009. Pisa: ETS, 2012, pp. 119–132.
- Corti, Eleonora: Il volto oscuro della storia nel racconto fantastico, 'Notturni' in Tabucchi e Cortázar. *I 'notturni' di Antonio Tabucchi* (a cura di Anna Dolfi). Atti del seminario, Firenze 12–13 maggio 2008. Roma: Bulzoni, 2008, pp. 241–255.
- Dolfi, Anna: *Tabucchi: La specularità il rimorso*. Roma: Bulzoni, 2006.
- Durst, Uwe: *Theorie der phantastischen Literatur*. Tübingen: Francke, 2001.
- Erdal, Jordan Mary: *La narrativa fantástica: Evolucion del genero y su*

- relación con las concepciones del lenguaje*. Frankfurt a. M.: Vervuert Verlag; Madrid: Iberoamericana, 1998.
- Farinelli, Patrizia: Le tentazioni di un genere: Sul fantastico nella narrativa di Tabucchi. *Acta Neophilologica*, 40/1–2, 2007, pp. 187–196.
- Farinelli, Patrizia: Con altre grammatiche: Il fantastico di Landolfi. *Testo*, 56/2, 2008, pp. 75–97.
- Farnetti, Monica: Scritture del fantastico. *Letteratura italiana del Novecento* (a cura di Alberto Asor Rosa). Torino: Einaudi, 2000, pp. 382–409.
- Ghidetti, Enrico: Il fantastico ben temperato di Italo Calvino. *Il Ponte*, 43/2, 1987, pp. 109–123.
- Guglielmi, Guido: Letteratura, storia, canoni. *Allegoria (Sul canone)*, 10/29–30, 1998, pp. 83–90.
- Guidotti, Angela: Aspetti del fantastico nella narrativa di Antonio Tabucchi. *Studi novecenteschi*, 25, 1998, pp. 351–365.
- Jackson, Rosemary: *Fantasy: The Literature of Subversion*. London and New York: Routledge, 1988.
- Lachmann, Renate: *Erzählte Phantastik: Zu Phantasiegeschichte und Semantik phantastischer Texte*. Frankfurt: Suhrkamp, 2002.
- Lazzarin, Stefano: *Il modo fantastico*. Bari: Laterza, 2000.
- Lazzarin, Stefano: Materiali su Tabucchi e il fantastico. *Chroniques italiennes*, 4/2, 2002 série web, pp. 1–15.
- Lazzarin, Stefano: *L'ombre et la forme: Du fantastique italien au XX^e siècle*. Caen: Presses universitaires de Caen, 2004.
- Lazzarin, Stefano: Il fantastico italiano del Novecento. *Bollettino '900*, 1–2, 2007, pp. 1–35, <<http://www3.unibo.it/boll900/numeri/2007-i/>>, (24.01.2012).
- Lugnani, Lucio: Per una delimitazione del genere. *La narrazione fantastica* (a cura di Remo Ceserani et al.). Pisa: Nistri-Lischi, 1983, pp. 37–73.
- Manganelli, Giorgio: Letteratura fantastica. *La letteratura come menzogna* (Giorgio Manganelli). Milano: Adelphi, 1985, pp. 54–62.
- Mangini, Angelo: *Letteratura come anamorfosi: Teoria e prassi del fantastico nell'Italia del primo Novecento*. Bologna: Bononia University Press, 2007.
- Martínez, José M.: Subversion or Oxymoron?: Fantastic Literature and the Methaphysics of the Object. *Neophilologus*, 92, 2008, pp. 367–384.
- McHale, Brian: *Postmodernist fiction*. New York: Routledge, 1987.
- Melani, Costanza: *Effetto Poe: Influssi dello scrittore americano sulla letteratura italiana*. Firenze: University Press, 2006.
- Melani, Costanza: Nel regno di Dracula ed Alice. *Fantastico italiano* (a cura di Costanza Melani). Milano: Rizzoli, 2009, pp. 5–7.
- Melani, Costanza: Il risarcimento della Bohème italiana. *Fantastico italiano* (a cura di Costanza Melani). Milano: Rizzoli, 2009, pp. 39–54.
- Musarra Schroeder, Ulla: Narrative Discourse in Postmodernist Texts: The

- Conventions of the Novel and the Multiplication of Narrative Instances. *Exploring Postmodernism* (a cura di Matei Calinescu-Douwe Fokkema). Amsterdam e Philadelphia: Benjamins, 1987, pp. 215–231.
- Menetti, Elisabetta: *Decameron fantastico*. Bologna: Clueb, 1994.
- Palmieri, Giovanni: Il 'romanzo inesistente' di Antonio Tabucchi. *Il Ponte*, 49/1, 1993, pp. 87–101.
- Peruško, Tatjana: Fantastici mondi possibili. *Cose dell'altro mondo: Metamorfosi del fantastico nella letteratura italiana del XX secolo* (a cura di Patrizia Farinelli). Atti della Giornata internazionale di studi, Lubiana 29.10.2009. Pisa: ETS, 2012, pp. 47–58.
- Peruško, Tatjana: Il rovescio del doppio non è mai uno: il 'teorema' di Tabucchi e la *mise en abîme* a rovescio del *Notturmo indiano*. *Il gioco dei codici: Studi critici sulla letteratura italiana contemporanea* (Tatjana Peruško). Zagreb: FF Press, 2010, pp. 43–52.
- Peruško, Tatjana: Il senso recondito: le forme dell'allegorismo nei racconti fantastici di Dino Buzzati. *Il gioco dei codici: Studi critici sulla letteratura italiana contemporanea* (Tatjana Peruško). Zagreb: FF Press, 2010, pp. 9–19.
- Secchieri, Filippo: *L'artificio naturale: Landolfi e i teatri della scrittura*. Roma: Bulzoni, 2006.
- Secchieri, Filippo: Il coltello di Lichtenberg: Fantastico e teoria letteraria. *Geografia, storia e poetiche del fantastico* (a cura di Monica Farnetti). Firenze: Olschki 1995, pp. 145–164.
- Secchieri, Filippo: *Dove comincia la realtà e dove finisce: Studi su Alberto Savinio*. Firenze: Le Lettere, 1998.
- Secchieri, Filippo: Fantastico e paradosso. *L'artificio naturale: Landolfi e i teatri della scrittura* (Filippo Secchieri). Roma: Bulzoni, 2006. pp. 161–199.
- Secchieri, Filippo: Fantastico e realtà letteraria: un *discrimen* necessario? *Cose dell'altro mondo: Metamorfosi del fantastico nella letteratura italiana del XX secolo* (a cura di Patrizia Farinelli). Atti della Giornata internazionale di studi, Lubiana 29.10.2009. Pisa: ETS, 2012, pp. 21–33.
- Sechi, Mario e Bruno Brunetti: *Lessico novecentesco*. Bari: Graphis, 1996.
- Schwarz Lausten, Pia: *L'uomo inquieto: Identità e alterità nell'opera di Antonio Tabucchi*. Copenhagen: Museum Tusulanum Press, 2005.
- Spunta, Marina: Dialoghi mancati: Uses of silence, reticence and ellipsis in the fiction of Antonio Tabucchi. *Quaderni di Italianistica*, 19/2, 1998, pp. 101–113.
- Tarani, Tommaso: 'L'inutile faro della notte': I raggiri del fantastico in *Donna di Porto Pim. I 'notturni' di Antonio Tabucchi* (a cura di Anna Dolfi). Atti del seminario, Firenze 12–13 maggio 2008. Roma: Bulzoni, 2008, pp. 159–187.
- Todorov, Tzvetan: *Introduction à la littérature fantastique*. Paris: Seuil, 1970.

- Trentini, Nives: *Una scrittura in partita doppia: Tabucchi fra romanzo e racconto*. Roma: Bulzoni, 2003.
- Turi, Nicola: Requiem per una stagione creativa: Lo spettro di Borges e l'avvento di Saramago. *I 'notturni' di Antonio Tabucchi* (a cura di Anna Dolfi). Atti del seminario, Firenze 12–13 maggio 2008. Roma: Bulzoni, 2008, pp. 229–240.

Izražanje dvojnosti in neodločljivega: Izvirna prevrednotenja fantastičnega v italijanski prozi 20. stoletja in Tabucchijev primer

Povzetek

Sledi fantastičnega 19. stoletja se skupaj z retoričnimi in diskurzivnimi strategijami drugih literarnih zvrsti pojavljajo v delih marsikaterega italijanskega pisatelja 20. stoletja. Pojav naj bi torej nakazoval, da na pragu 20. stoletja ta zvrst za razliko od teze Todorova še vedno vzbuja pozornost znotraj pripovedi, katere cilj je sprožati ontološka, epistemološka in metalingvistična vprašanja. Iz italijanskega primera je razvidno, da so se avtorji naslanjali na tradicijo fantastičnega 19. stoletja. Pri tem pa se je pripovedovalni kod fantastičnega vsakič radikalno spreminjal do te mere, da je postal »drug« in prevzel druge funkcije –, predvsem v poetikah, v katerih se je refleksija na različne načine osredotočala na koncepta dvojnosti in neodločljivega. Med avtorji, pri katerih se pojavita obnovitev in hkrati tudi preseganje prenosa fantastičnega (od Papinija do Bontempellija, Landolfija, Savinia, Buzzatija in Tabucchija), bomo posebno pozornost namenili Tabucchiju in njegovi pripovedi *I pomeriggi del sabato* (1981).

Tudi Tabucchi si za nekatere pripovedi prilasti motive (motiv ponovno oživelega) in pripovedne tehnike fantastičnega (verjetno ogrodje, zgradba dogodka s stopnjevanjem napetosti do vrhunca, vpeljava leksemov, ki kažejo na diabolčno in iracionalno sfero, z namenom usmeriti branje k fantastičnemu dogodku) ter jih usmeri h gradnji pripovedi. Pripovedi pokažejo mnogoterno razsežnost tako na nivoju zgodbe kakor na ravni diskurza. V Tabucchijevem delu nerazložljivi dogodek kot fantazma zavesti, ki se izoblikuje po zaslugi domišljajske aktivnosti, ne ustvari prekrivanja dveh realnosti, ki sta mišljeni kot nezdružljivi. Kvečjemu priključijo pozornost na realnost, ki je že v izhodišču prežeta z nelogičnim in torej z nedoumljivim. *Quête* tabucchijevskega junaka se ne osredotoči na razlaganje takšnega dogodka, ampak na nerešeno preteklost, ki jo je dogodek ponovno spravil na površje. V drugih primerih pa reakcije in strahovi junaka kažejo na kaj zelenega in nedosegljivega (kot je mogoče videti prav v *I pomeriggi del sabato*). Za Tabucchija je uporaba tematskih in diskurzivnih elementov fantastičnega in južnoameriškega

neofantastičnega (na že omenjene heterodoksne načine) eden od načinov, kako oblikovati diskurz, ki se ne glede na izbrano zvrst (v primeru policijskih romanov, kot zvrst romana v pismih in popotnega dnevnika) vedno suče okoli neulovljivosti predmeta refleksije, v odnosu do katerega nobena trditev ne more veljati kot dokončna.

Če upoštevamo pripovedništvo omenjenih avtorjev, lahko zaključimo, da vračanje k fantastičnemu še vedno in zelo pogosto omogoča razvijanje diskurza o dvojnem in neodločljivem, na kar so opozorili strokovnjaki za postmoderno literaturo, predvsem McHale. Potrebno pa je opozoriti, da takšen diskurz ni več izključno v domeni fantastike.

Analiza svetovnih-sistemov in »črna škatla« literarne zgodovine

Primer Sherlocka Holmesa

JERNEJ HABJAN*

IZVLEČEK

Članek komentira strategijo »oddaljenega branja« svetovnega literarnega sistema, ki jo Franco Moretti postavi nasproti dekonstrukcijskemu »natančnemu branju« literarnega kanona. Na podlagi strukturalne analize Conan Doyleve detektivke članek pokaže, da Morettijev molk glede razlogov sodobnikov za izbor tega podžanra detektivke ni nezadostnost Morettijevega zgodovinopisja, ampak znanstvena zavrnitev predznanstvene dileme.

KLJUČNE BESEDE

literarna zgodovina, analiza svetovnih-sistemov, detektivska zgodba, kartezijanski subjekt

ABSTRACT

This article comments on the distant reading of the world literary system that Franco Moretti suggested as an alternative to the deconstructive close reading of the canon. A structural analysis of Conan Doyle's detective story shows that Moretti's silence on the reasons for Conan Doyle's contemporaries choosing his stories is not a flaw of Moretti's historiography, but a scientific rejection of a pre-scientific dilemma.

KEY WORDS

literary history, world-systems analysis, detective fiction, the Cartesian subject

Uvod

Ko se literarni zgodovinar Franco Moretti leta 2000 sprašuje, kako proizvesti spoznavni predmet svetovne literature, ki bi presegel analize kano- na, pravi: »Nekaj je gotovo: ne s pomočjo natančnega branja peščice tekstov, te sekularizirane teologije ('kanon!'), ki se je iz veselega mesteca New Haven razširila po vsej literarni vedi.«¹ Dodajmo Morettijev uvod v knjigo o naravoslovnih modelih za zgodovino svetovne književnosti: »Medtem ko

* Dr. Jernej Habjan, Znanstvenoraziskovalni center SAZU, Inštitut za slovensko literaturo in literarne vede, e-pošta: jhabjan@zrc-sazu.si

¹ Moretti, *The Slaughterhouse of Literature*, str. 208.

je nedavna literarna teorija iskala navdih pri francoski in nemški metafiziki, sem menil, da se lahko veliko več naučimo pri naravnih in družbenih znanostih.«² Se pravi, na začetku desetletja, ki ga kulturniška in teoretska levica končuje z zavrnitvijo dekonstrukcije v imenu historične analize kapitalizma, je Franco Moretti zavrnil dekonstrukcijsko natančno branje kanona v prid »oddaljenemu branju« »svetovnega literarnega sistema».³ Novi spoznavni predmet je proizvedel z naslonitvijo na analizo svetovnih-sistemov in analiziral s pomočjo modelov grafa, zemljevida in drevesa. To navezavo na naravne in družbene znanosti pa je reflektiral kot alternativo prevladujočemu navdihovanju sodobne literarne vede pri »metafiziki«.

Analiza svetovnih-sistemov in zgodovina detektivske zgodbe

Analiza svetovnih-sistemov⁴ konceptualizira zgodovino moderne kot proces formiranja sistema jurisdikcij s centrom, polperiferijo in periferijo akumulacije presežne vrednosti. Centri in njihove periferije se zgodovinsko premeščajo v skladu z gibanjem akumulacijskih ciklov: genovski cikel, vzpostavljen v poznem 14. stoletju, preide sredi 16. stoletja v nizozemskega, ta sredi 18. stoletja v angleškega, ta pa konec 19. stoletja v ameriškega, ki zadnjih štirideset let boj za presežno vrednost vse bolj zgublja proti jugo-vzhodni Aziji.

Moretti ne poskuša denimo aplicirati te zgodovine na zgodovino umetnosti, kjer bi bila italijanska renesansa in italijansko-flamski barok odsev sistemskih ciklov, po 17. stoletju pa bi se analogije že znašle v slepi ulici. Namesto tega Moretti prevzame od analize svetovnih-sistemov le osnovno idejo o asimetričnem sistemu in strategijo obravnave, ki sintetizira analize posameznih elementov sistema.

Kakor moderni svetovni-sistem je po Morettiju tudi svetovna literatura ena, a neenaka, razdeljena na vsakokratni kanonični center in marginalnejšo

² Moretti, *Grafi, zemljevidi, drevesa*, str. 44.

³ Prav tam, str. 10–12 in 9.

⁴ V »Glosariju« k *Uvodu v analizo svetovnih-sistemov* Immanuel Wallerstein takole predstavi osrednji koncept (in argumentira zapis osrednjega termina) te šole ekonomske zgodovine: »Svetovni-sistem ni sistem sveta, temveč sistem, ki je svet in ki bi lahko – in večinoma tudi je – obsegal območje, manjše od vsega planeta. [...] Analiza svetovnih-sistemov trdi, da sta odslej obstajali le dve različici svetovnih-sistemov: svetovne-ekonomije in svetovni-imperiji. Svetovni-imperiji [...] so velike birokratske strukture z enim političnim centrom in osno delitvijo dela, vendar z več kulturami. Svetovna-ekonomija je velika osna delitev dela z več političnimi centri in več kulturami. Vežaj je ključen, če želimo pokazati na te koncepte. Svetovni sistem brez vezaja pomeni, da je v zgodovini sveta obstajal le en svetovni-sistem. Svetovna ekonomika brez vezaja je koncept, ki ga uporablja večina ekonomistov, da bi opisovali trgovinska razmerja med državami, ne pa povezan sistem proizvodnje.« Wallerstein, *Uvod v analizo svetovnih-sistemov*, str. 137.

polperiferijo in periferijo. Po Braudelovem in Wallersteinovem zgledu zajame ta sistem s t. i. oddaljenim branjem, ki ne analizira tekstov, ampak obstoječe analize teh tekstov. Dolgo trajanje »dolgčasa« inertnih form,⁵ marginaliziranih v kanoničnem centru, Moretti rekonstruira kot ozadje kanona, kot potencialni, neaktualizirani kanon. Seveda lahko takoj opazimo, da na ta način postane zanimiv ne le »dolgčas«, ampak – kar je morda težje – sam kanon, ki se izkaže za eno izmed mnogih možnih poti zgodovine, za niz prekinitev formalnega »dolgčasa«.

Moretti najprej vpelje razliko med centralno formo, ki se širi spontano, in periferno formo, ki ekspanzijo vselej plača s kompromisom s prvo, centralno formo. Na tem ozadju pa pokaže, da je pravilo periferni proces, ne centralni.⁶ Se pravi, izhodiščno razliko med centralno spontanostjo in perifernim kompromisom projicira na dodani binom pravilo/izjema in jo tako konkretizira v razmerje med periferijo-kot-pravilom in centrom-kot-izjemo. Naposled⁷ pokaže, da spontanost ni le izjemna, temveč neobstoječa, saj je ekspanzija forme celo v centru izid kompromisa. S tem implicira, da je specifika centra samo v tem, da je ne le izid kompromisa z ekspanzivno formo, ampak tudi sam vir nove ekspanzije. Nemožnost spontanosti torej ne vodi v relativizem: razlika med centrom in periferijo v Morettijevi analizi ostaja, resda pa je ni najti v genezi forme, ampak v strukturnem mestu forme – ni bistveno, ali je forma nastala spontano, ampak kakšen je njen položaj glede na center sistema.

Neobstoj spontanosti Moretti uvidi tedaj, ko sprejme opozorilo kritikov, da je celo centralni Fielding priznal Cervantesov vpliv. Vendar kritike ne sprejme zaradi tega empiričnega dejstva kot takšnega, ampak zato, ker ga to dejstvo spomni na teorije nezvedljivosti kompromisa, ob katerih se je sam formiral.⁸ Moretti torej v nasprotju s kritiki ve, da teorije ne more falsificirati empirija, ampak le močnejša teorija te empirije (kar pokažeta tako francoska kakor britanska epistemologija, na primer tako Louis Althusser kakor Paul Feyerabend).⁹ Kakor vsak dober teoretik se izkaže za najmočnejšega tam, kjer se zdi, da je najšibkejši, najbolj konservativen.

⁵ Moretti, *Atlas of the European Novel 1800–1900*, str. 150.

⁶ Moretti, *Grafi, zemljevidi, drevesa*, str. 15–16.

⁷ Prav tam, str. 36–37.

⁸ Prav tam, str. 36 in 166.

⁹ »Raziskava ali opazovanje ni v resnici nikdar pasivno: mogoče je le pod vodstvom in nadzorom teoretskih konceptov, neposredno ali posredno aktivnih v njem – v njegovih pravilih opazovanja, selekcije, klasifikacije, v *tehničnem* okolju, ki konstituira polje opazovanja ali eksperimentiranja. Se pravi, raziskava ali opazovanje in celo eksperiment predvsem zgolj priskrbijo *gradivo*, ki je nato predelano v *surovo gradivo* nadaljnjega dela transformiranja, ki naposled proizvede *empirične* koncepte. Z 'empiričnimi koncepti' nimamo v mislih izhodiščnega *gradiva*, ampak rezultat zaporednih elaboracij; v mislih imamo rezultat spoznavnega procesa, ki je tudi sam kompleksen proces, ki izhodiščno in nato še pridobljeno surovo gradivo transformira v empirične koncepte s pomočjo posega *teoretskih konceptov*

To velja tudi za Morettijevo edino priznanje nevednosti (edino, če odštejemo zgornje, kar očitno smemo). Nesamoumevnost kanona med drugim demonstrira z drevesoma zgodnje faze žanra detektivske zgodbe. Za merilo bifurkacije izbere postopek ključev, *clues*, kot formalni element žanra. Pokaže, da je razberljivost ključev, ki jih zgodba uporablja, sorazmerna s priljubljenostjo zgodbe. To je razlog, da so to fazo žanra preživele samo nekatere Conan Doyleve zgodbe.¹⁰ Moretti tako pokaže, da so bralke in bralci razbrali in vzljubili postopek, ki ga niti sam Conan Doyle večino časa ni znal uporabljati. Eden izmed komentarjev se glasi: »Kako formalne lastnosti vplivajo na bralca in bralko, ne da bi se povsem zavedala tega vpliva? *Grafi, zemljevidi, drevesa* o tem molčijo[.]«¹¹ Komentator predlaga navezavo na kognitivizem. Moretti prizna, da je na mesto odgovora na to vprašanje postavil t. i. »črno škatlo«, ki je po Jonu Elsterju »vrzel« v »verigi vzročnih ali intencionalnih povezav«, ki tvori razlago.¹² Moretti lahko pojasni, da so poznejše generacije izbrale in sčasoma kanonizirale Conan Doylea zato, ker so zaupale izbiri prve generacije. Ne more pa pojasniti te izbire, zato sprejme komentar in odvrne, da utegne »črno škatlo« dejansko odpreti kognitivizem.

Kot rečeno, trdimo, da prav to priznanje nevednosti ohranja Morettija v polju znanosti. Trdimo, da ni s stališča znanosti v »škatli« nič drugega kakor prav »nekdo«, na katerega vplivajo formalne lastnosti, »ne da bi se povsem zavedal tega vpliva«. Zato si oglejmo te formalne lastnosti.

– navzočih v tem transformacijskem procesu bodisi eksplicitno ali pa v obliki eksperimentalnih okolij, pravil metode, kritike in interpretacije itn. [...] Ne smemo pozabiti, da teorija v krepkem pomenu ni nikoli zvedljiva na realne primere, priklicane, da bi jo *ilustrirali*, saj presega sleherni dani realni predmet in zadeva vse *mogoče* realne predmete v domeni njenih konceptov. Težavnost teorije v krepkem pomenu tedaj izhaja iz abstraktnega in formalnega značaja ne samo njenih konceptov, pač pa tudi njenih predmetov.« Althusser, *Sur le travail théorique: difficultés et ressources*, str. 8–10.

»[Z]godovinsko-fiziološki značaj podatkov, okoliščina, da podatki preprosto ne opisujejo objektivnega stanja stvari, temveč izražajo tudi subjektivna, mitična, davno pozabljena pojmovanja o tem stanju stvari, nas sili razmišljati o metodologiji z novega vidika. Za skrajno nespametno se izkaže, če pustimo, da podatki brez vseh zadržkov odločajo o teorijah. Neposredna in ne pobljže ocenjena presoja teorij v luči 'dejstev' pogosto eliminira ideje samo zato, ker ne ustrezajo okviru neke starejše kozmologije. Če štejemo eksperimentalne rezultate in opazovanja za neproblematične in težo dokazovanja preložimo na teorijo, potem sprejemamo ideologijo opazovanja, ne da bi jo kdaj preverili. [...] Prvi korak v naši kritiki navajenih pojmov in postopkov, prvi korak v naši kritiki 'dejstev' mora torej biti poskus prelomitve kroga. Iznajti moramo nov pojmovni sistem, ki nasprotuje najboljšim rezultatom opazovanja, razveljavi najprepričljivejša teoretska načela in vpelje zaznave, ki ne ustrezajo obstoječemu zaznavnemu svetu. Ta korak je [...] kontrainduktiven. Zatorej je kontraindukcija vedno razumna in ima vedno možnosti za uspeh.« Feyerabend, *Proti metodi*, str. 70–71 in 26.

¹⁰ Moretti, *Grafi, zemljevidi, drevesa*, str. 116–122.

¹¹ Nav. po Moretti, *Grafi, zemljevidi, drevesa*, str. 168.

¹² Prav tam.

Zgodba The Speckled Band kot struktura moderne znanosti

Pri izbiranju značilne detektivske zgodbe s ključi ne moremo zgrešiti, če izbiro prepustimo Viktorju Šklovskemu, proučevalcu forme kot značilnega elementa literature. Šklovski izbere Conan Doylovo zgodbo *The Adventure of the Speckled Band*. Kot formalist vidi v njej vsoto značilnih postopkov in s tem značilen primer vsega žanra detektivske zgodbe. Po strukturalistični in Morettijeви subtilizaciji formalizma pa lahko vidimo v tej zgodbi strukturo, ne vsote, in s tem značilen primer podžanra detektivske zgodbe s ključi, ne vsega žanra. Kot značilen primer tega podžanra pa nam lahko ta zgodba velja za značilen primer specifičnega dopolnila vsega žanra.¹³

Povzemimo siže zgodbe. Stranka zaupa Holmesu svoj sum, da je smrt njene osirotele dvojčice zakrivil njun očim; umrla je bila dedinja v pričakovanju poroke, on je nasilen obubožan plemič, ki na posest sprejme le cigane in živali, ki jih je pripeljal iz Indije, od koder je pobegnil zaradi uboja v jezi. Neke noči, ko je očim kadil v svoji sobi, ki meji na sobi pastork, je Holmesovi stranki sestra povedala, da zadnje noči sliši žvižg; sestri sta se pomirili, češ da žvižgajo cigani, in se vrnili v svoji sobi, ki sta ju zaklepali pred živalmi. Nekaj ur zatem je stranka zaslišala sestrin krik, žvižg in kovinski zvok; pritekla je k umirajoči sestri, ki ji je rekla: »It was the band! The speckled band!«,¹⁴ kar lahko, kot opozori Šklovski,¹⁵ pomeni »progasta vrstica« ali »pisana tolpa«. Stranka poroča Holmesu, da ni bilo znakov vloma ali nasilja, in mu predlaga, da izraz »the speckled band« meri na pisano tolpo ciganov. Naposled mu pojasni svoj strah: pred dvema dnevoma se je morala zaradi zidarskih del preseliti v sobo umrle in noč zatem je slišala znani žvižg. Takoj za stranko obišče Holmesa njen očim in mu zagrozi, naj se ne vmešava. A Holmes in Watson na skrivaj obiščeta posest in preverita šibko hipotezo o ciganih. Stranka jima pove, da so zidarska dela najbrž izgovor za njeno selitev v sobo umrle. V tej Holmes opazi na pod pribito posteljo, nad njo pa dva nedavno nameščena, dotikajoča se in neuporabna predmeta: vrh za nedeljujoč zvonec in zračnik, obrnjen proti sosednji sobi. V tej Holmes opazi obrabljen stol ob steni, zazankan pasji bič, sef in na njem skodelico za mleko, primerno za mačko, četudi sta bila v hiši le gepard in pavijan. Z Watsonom sklene prebreti noč v sobi umrle, stranko pa napotiti v njeno prvotno sobo. Sredi noči Holmes opazi luč v sosednji, očimovi sobi, udari s palico po zračniku, zasliši se žvižg in nato smrtni krik. Holmes in Watson vstopita v sosednjo sobo in opazita odprt sef, mrtvega strankinega očima na obrabljenem stolu, pasji bič v njegovem naročju in »the speckled band«, »progasti trak«, na njegovi

¹³ O prevladi najvišje desne veje drevesa priča tudi to, da Šklovski, ki ni opravil Morettijeve arheologije, vidi značilen primer žanra tam, kjer Moretti vidi le enega od štirih listov na eni od osmih oziroma celo dvanajstih vej žanra.

¹⁴ Conan Doyle, *Sherlock Holmes*, str. 352.

¹⁵ Šklovski, *Teorija proze*, str. 183.

glavi. Očim je s pomočjo mleka izuril indijsko kačo z neopaznim strupenim ugrizom, da se je skoz zračnik in po vrvi za zvonec spuščala v sosednjo sobo in se na žvižg vračala v njegovo sobo, kjer jo je s pomočjo biča zapiral nazaj v kovinsko zvoneči sef. Ko je zadnjo noč Holmes kačo udaril na drugi strani zračnika, je zlezla nazaj in v samoobrambi ugriznila najbližje bitje, morilca.

Vsak motiv se tedaj izkaže za delni ključ skrivnosti izraza »the speckled band« ali za ključ lažne rešitve, ki ustvarja suspenz. Šklovski dejansko naniža zgodbo kot vsoto postopkov, ki sodijo v eno od obeh vrst ključev.¹⁶ Sami trdimo, da je ta zgodba struktura in ne zgolj vsota postopkov. Zgodba ima strukturo aristotelovskega mitosa, ki ga »zruši ali zrahlja« vsak odvzeti ali dodani element¹⁷ in ki je kot tak verjeten, četudi ni mogoč. Piska detektivk Dorothy Sayers sklene predavanje Aristotel o detektivski literaturi s temle napotkom: »pisec, ki si prizadeva, da iz detektivske zgodbe ustvari umetnico, bo storil prav, če jo bo napisal tako, da bi jo Aristotel z veseljem in odobravanjem prebral«; in Aristotela bi, pravi na začetku predavanja, »[g]roza« Progastega traku silno »razveselila«.¹⁸ Zdi se, da tako meni tudi Moretti, ki zgodbo uvrsti med zgodbe s ključi, četudi omeni kritike, češ da kače ne slišijo žvižgov, ne pijejo mleka, ne plezajo po vrveh itn.;¹⁹ aristotelovski odgovor se seveda glasi: »Manjša je napaka, če umetnik ne ve, da košuta nima rogov, kot pa če nariše košuto tako, da je ni mogoče spoznati.«²⁰

Odgovor na vprašanje, za strukturo česa gre, pa lahko iščemo v smeri, v kateri tudi Moretti dopolni formalistično tezo o umetnosti kot vsoti postopkov. Moretti med postopki, ki jih sešteva Šklovski, izpostavi ključe kot postopek, ki vsoto spremeni v strukturo, znotrajtekstualne postopke pa v model zunajtekstualne dejanskosti. Moretti izrecno govori o obeh učinkih ključev. Prvič: »[Ključ]i so] zglob, ki poveže [preteklost in sedanost] in tako spremeni zgodbo v nekaj, kar ni zgolj vsota svojih delov: v strukturo. To povezovanje pa sproži morfološki blodni krog, ki nekako izboljša vsak del zgodbe: če iščemo ključe, vsak stavek postane 'pomenljiv', vsak lik 'zanimiv', opisi zgubijo inertnost, vse besede postanejo izrazitejše, nenavadnejše.«²¹ Drugič, ta »postopek [je] omogočil [...] Doyley [...], da [je zajel] pomembno razsežnost neke zgodovinske preobrazbe in jo ['ujel]' za naslednje generacije, in sicer [...] vpliv racionalizacije na pustolovščine«.²²

¹⁶ Prav tam, str. 180–196.

¹⁷ Aristoteles, *Poetika*, 1451 a 33.

¹⁸ Sayers, Aristotel o detektivski literaturi, str. 35 in 20.

¹⁹ Moretti, *The Slaughterhouse of Literature*, str. 215, op. 9. Prim. Morettijevo starejšo analizo žanra detektivke: »Kulturni model, ki ga širi [detektivska literatura], se mora skladati zgolj s seboj, ne z zunanjo dejanskostjo. Ta popolna samonanašalnost navsezadnje opredeljuje detektivsko literaturo kot hiperliterarni pojav. In kot takšna nam približa resnično razmerje med literarno komunikacijo in ideologijo.« Moretti, *Clues*, str. 149.

²⁰ Aristoteles, *Poetika*, 1460 b 30–31.

²¹ Moretti, *The Slaughterhouse of Literature*, str. 218.

²² Moretti, *Grafi, zemljevidi, drevesa*, str. 167, op. 11.

Toda Moretti obravnava predvsem prvi, znotrajtekstualni učinek, najbrž zato, ker kot materialist išče zgodovinskost žanra v njegovi strukturi, ne v njegovem posnemanju dejanskosti. Zato ne eksplicira razmerja med znotraj- in zunajtekstualnim učinkom ključev. Sami bomo to storili, a prav tako zato, da bi osvetlili znotrajtekstualno razsežnost ključev. In sicer je razmerje med ključi in dejanskostjo dvojno. Očitno je, da so ključi (pa Holmesove strokovne knjige, enciklopedično znanje, povečevalno steklo itn.) metonimije racionalizirane dejanskosti. A hkrati so ključi tisti postopek, ki ves tekst napravi za metaforo dejanskosti: ključi namreč racionalizirajo literarne postopke²³ in s tem oblikujejo tekst v model dejanskosti; zgodba modelira pohod moderne znanosti, ker ima po zaslugi ključev sama strukturo moderne znanosti. Struktura moderne znanosti je namreč, kot pokaže na primer Jean-Claude Milner,²⁴ struktura označevalne verige, ki se avtorizira sama in ne s sklicevanjem na zunanjo bit, ki ne bi bila vselej že označevalno formalizirana (kot Feyerabendova teoretizirana empirija oziroma kot Althusserjev teoretizirani realni predmet). Znanost namreč ne opisuje »realnih« predmetov z domnevno naravnega, nerefektiranega gledišča, pač pa konstruira spoznavni predmet kot model »realnega« predmeta z gledišča, ki si ga sama ustvari prav na podlagi kritike takšnih deskripcij s samoniklih gledišč.

Znanost tedaj materialno obstaja kot veriga označevalcev, ki jo zapolni eden od njenih lastnih členov, tisti, ki ne označuje ničesar in ki s tem označuje verigo samo in predstavlja za to verigo izjavljalec. Ta izjavljalec torej ni verigi zunanja bit, temveč bit, reducirana na izjavljanje označevalca brez označenca, označevalca verige. Ni denimo Filozof, ki avtorizira predmoderno sholastiko, ali ironična simulacija Filozofa, ki avtorizira postmoderno literarno(teoretsko) zatekanje k metafiziki,²⁵ temveč kartezijanski subjekt, ki ga avtorizira izjavljanje tistega označevalca, ki osmišlja označevalno verigo in je hkrati osmišljen kot njen označevalec. Ta izjavljalec ni vir predmoderne argumentacije z avtoriteto ali predmet postmodernega anti-argumentacijskega ironiziranja, pač pa – v moderni prepovedani – vir argumentacije *ad hominem*.²⁶ Se pravi, zgodba s ključi ima strukturo izjave kot smiselne, znanstvene verige označevalcev.

Vrnimo se torej k povzetku sižeja zgodbe, to pot s stališča teorije

²³ Holmes spremeni vse postopke v ključe ali pa jih zavrže kot napačne razlage. A tudi preden so zavržene, so napačne razlage informativne, saj prispevajo k suspenzu pripovedi.

²⁴ Milner, *Jasno delo*, str. 35–78.

²⁵ Za argumentacijo z avtoriteto, prevladujočo v sholastiki in zavrženo v novoveški filozofiji, gl. Ducrot, *Izrekanje in izrečeno*, str. 157–169; za postmoderno odpoved detektivki kot paradigmatškemu žanru moderne epistemofilije v imenu znanstvene fantastike kot paradigme postmodernega preigravanja možnih svetov pa gl. Virk, *Strah pred naivnostjo*, str. 24.

²⁶ »L'homme c'est rien—l'œuvre c'est tout,« as Gustave Flaubert wrote to George Sand.«; »L'homme c'est rien – l'oeuvre c'est tout« (Človek ni nič – delo je vse), je Gustave Flaubert pisal George Sandovi.« Conan Doyle, *Sherlock Holmes*, str. 251; Conan Doyle, Liga

označevalca. Holmes vselej začne svojo analizo tedaj, ko v travmatski skrivnosti, ki jo stranka naslavlja nanj, prepozna prazni označevalec, ki ga lahko osmisli znanost. Tedaj začne rekonstruirati to znanost, to verigo označevalcev, v kateri prazni označevalec postane smiselni prav kot označevalec te verige. V našem primeru je »the speckled band« označevalec, ki mu slovnica, nihta stopnja ideologije, pripiše dva označenca (»trak« in »tolpa«), posebna orientalistična ideologija enega (»tolpa«), moderna znanstvena ideologija pa nobenega; za znanost sta namreč tudi označenca »trak« in »tolpa« označevalca, ki pa ne moreta tvoriti smiselne verige z ostalimi ključi, denimo z označevalci nedostopnosti sobe in nasilnosti smrti. »The speckled band« je za znanost prazni označevalec, metafora, ki aktivira poetsko funkcijo jezika in s tem označuje označevanje samo.

Holmes tako rekonstruiral to označevanje, igra vlogo detektiva, ki jo Žižek in Močnik opredelita takole: »[P]rizorišče zločina nudi množico *clues*, nesmiselnih elementov, nametanih 'brez pravila', detektiv pa s *samo svojo navzočnostjo garantira, da bodo vsi ti elementi retroaktivno dobili 'pomen'*.«²⁷ Sam Holmes temu pravi takole: ko zbegani Watson po ogledu posesti sklepa, da je mirni Holmes videl več kakor on, Holmes odvrne: »No, but I fancy that I may have deduced a little more.«, »Ne, ampak domišljam si, da sem malo več iztuhtal iz tega, kar sem videl.«²⁸ Holmes torej zbere ključne označevanje, označevalce z označenci, ki bi jih lahko v smiselno verigo prešil »the speckled band«. Ker »the speckled band« označuje celotno verigo, so posamezni členi te verige, ključni, le metonimije odsotnega objekta, ki ga nadomešča izjava: označevalci »vrv za zvonec«, »zračnik«, »obrabljen stol ob steni«, »bič«, »skodelica za mleko«, »sef« označujejo le kraje, ki jih je odsotni objekt oplazil. Zato tudi vsi skupaj, kot veriga brez točke prešitja, omogočajo le metonimično drsenje tega objekta po verigi, plazenje kače proč od oči žrtev.²⁹ Toda proces je dialektičen: vsak razbrani ključ prispeva k verigi metonimičnih prezrtij objekta, a s tem tudi k daljšanju verige. Veriga naposled obkoli objekt, s praznim označevalcem, ki jo je pogнал v drsenje, se sklene v tisto izjavo, s katero je izjavljalec kultiviral objekt, udomačil kačo

rdečelascev, str. 68. – Tako pravi Holmes Watsonu, ko reši primer Lige rdečelascev, pri čemer se resda skliče na avtoriteti, a zgolj zato, da bi bil razumljiv za Watsona.

²⁷ Žižek in Močnik, Sprema beseda, str. 329.

²⁸ Conan Doyle, *Sherlock Holmes*, str. 364; Conan Doyle, Progesti trak, str. 100. Za Watsonovo neumnost kot aluzijo na naivnost determinističnega naturalizma gl. Moretti, *Clues*, str. 147.

²⁹ Rečeno s konceptualnim aparatom semiotike, s katerim Moretti razvija to problematiko leta 1979 in nato 1983: »Ključni [...] niso dejstva, ampak verbalne procedure, natančneje, retorične figure. Tako je slavni 'band' v zgodbi o Holmesu – izvrstna metafora – postopoma dešifriran kot 'trak', 'šal' in naposled 'kača'. Kot lahko pričakujemo, pa so ključni najpogosteje metonimije: asociacije po bližini (povezane s preteklostjo), manjkajoči element katerih mora najti detektiv. Ključ je torej tisti partikularni element zgodbe, v katerem se spremeni povezava med označevalcem in označencem. Označevalec je, ki ima zmerom niz označencev in tako poraja številne sume.« Prav tam, str. 146.

in pastorko.³⁰ Detektivska zgodba – kakor uroboros, kača, ki grize svoj rep – sklene konec z začetkom.³¹

Holmes tako rekonstruira okoliščine, v katerih je očim umrle udomačil neobvladljivi objekt v poslušni predmet: kačo v orožje, izobčenost v rento. Ta izjava, udomačitev, pa ima strukturo fantazme: predpostavlja, da lahko nadzoruje sprejem izjave, da je naslovljenec pasiven, da bo označevalna veriga med sefom in pastorko zdržala, da Drugi obstaja. Skratka, očim dvojčic predpostavlja, da sta dvojčici dvojčici: da bo prva nevede sprejela njegovo izjavo in da bo druga ravnala enako kot dvojčica. Toda izjavljalčev Drugi, naslovljenec, je tudi sam zgolj izjavljalec: umrla sicer sprejme kačo na ravni jaza, identitete, sna, a jo zavrne na ravni izjavljalca, kartezijskega subjekta, ki preživi smrt jaza. Po smrti jaza vznikne njegov ostanek, subjekt kot metafora, ki odsotni objekt, zmuzljivo kačo, zgosti v označevalec »the speckled band« in naslovi na sestro. Ta tudi sama kot subjekt naslovi to metaforo na Holmesa kot na svojega Drugega, na subjekt, za katerega se predpostavlja, da ve. Holmes pa metaforo, nasprotno, obravnava prav kot metaforo, kot ničelni element znanstvene izjave, kot označevalec označevalne verige, ki jo je mogoče rekonstruirati, saj ne predpostavlja obstoja Drugega, ki naj bi poznal dobesedni pomen metafore.³²

Holmes – ki ni podrejen želji Drugega, temveč zvest svoji želji kot

³⁰ Uporaba živali kot orožja ali pajdaša, ki se maščuje uporabniku, je Conan Doylov lajtmotiv: takšno vlogo imajo gos v Modrem granatu, pes v *Baskervillskem psu*, zasebni živalski vrt v Plemenitem samcu, mastif v Krvavih bukvah, celo Pigmejec v *Znamenju štirih* in čreda naivnih rdečelascev v Ligi rdečelascev. Holmes kot agent dialektike razsvetljenstva?

³¹ »Konec detektivske zgodbe je resnično njen konec, njena rešitev v pravem pomenu. Fabula, ki jo pripoveduje detektiv, ko rekonstruira dejstva, nas pripelje nazaj na začetek, tj. odpravi pripoved. Med začetkom in koncem pripovedi – med odsotnostjo in navzočnostjo fabule – ni nobenega 'potovanja', pač pa zgolj dolgo *čakanje*.« Moretti, Clues, str. 148.

³² Da je Holmes onkraj ideološke interpelacije, imun proti ideologiji, materializirani v mnenjih, govoricah, *topoi*, vednostih, ki naj bi jih poznali, ker verjamemo, da jih pozna Drugi, spontano pove Watson, ko s precej nelagodja ugotovi: »His ignorance was as remarkable as his knowledge. Of contemporary literature, philosophy and politics he appeared to know next to nothing. Upon my quoting Thomas Carlyle, he inquired in the naivest way who he might be and what he had done. My surprise reached a climax, however, when I found incidentally that he was ignorant of the Copernican Theory and of the composition of the Solar System. That any civilized human being in this nineteenth century should not be aware that the earth travelled round the sun appeared to me to be such an extraordinary fact that I could hardly realize it.« »Njegovo neznanje je bilo prav tako presenetljivo kot njegovo znanje. Kazalo je, da o sodobni literaturi, filozofiji in politiki ve manj kot nič. Ko sem citiral Thomasa Carlyla, me je skrajno naivno povprašal, kdo je to in kaj je storil. Vendar je moje presenečenje doseglo vrhunec, ko sem po naključju odkril, da ne pozna Kopernikove teorije ne zgradbe solarnega sistema. Da je v devetnajstem stoletju obstajalo še kakšno civilizirano človeško bitje, ki se ni zavedalo, da zemlja potuje okoli sonca, je bilo zame tako neverjetno dejstvo, da sem lahko v to komajda verjel.« Conan Doyle, *Sherlock Holmes*, str. 11; Conan Doyle, *Študija v škrlatnem*, str. 20.

Da ta detektivova asocialnost, *splendid isolation*, zgosti asocialnost samega branja detektivke in s tem, s to podobo detektiva kot zamaknjenega bralca ključev, reflektira bralčev in bralkin

nagonu, tako da ga pač žene droga ali violina, kadar ni na voljo označevalec, primer³³ – tako rekonstruirala to izjavo in jo vrne izjavljalcu, očimu, v njeni obrnjeni, resnični obliki, ki sporoča izjavljalčevo nezavedno željo: željo, katere objekt je odsotnost iz polja Drugega, družbenosti: iz Indije, iz vaške srenje v Angliji, iz zdravniškega poklica, iz oporoške pastork, od koder se očim izloči sam. Prav to odsotnost naj bi očimova izjava, zločin, preprečila, a jo naslovljenec izjave, naposled sam Drugi (družbenost, Holmes), zavrne kot nesmiselno, nedružbeno. Izjava torej ne prepreči odsotnosti iz družbe zato, ker ni izjava, se pravi, ker jo družba zavrne in vrne izjavljalcu kot njegovo resnično, nezavedno željo po odsotnosti iz družbe: Holmes ne sprejme označevalca »the speckled band«, pač pa rekonstruirala verigo označevalcev, ključev, za katero ta označevalec predstavlja storilca kot subjekt želje po odsotnosti. Očim umrle postane naslovljenec lastne izjave, kot tak, oropan svoje izjave, pa je oropan gospodovalne distance do objekta, oropan okoliščin, ki so ga varovale pred kačo: »the schemer falls into the pit which he digs for another«, »tisti, ki drugemu jamo koplje, sam vanjo pade«,³⁴ pravi Holmes, ko uvidi progasti trak na glavi mrtvega očima, označevalec na ostankih jaza.

Detektivska zgodba s ključi kot formalni prelom z detektivsko zgodbo

Zgodbe s ključi, katerih primer je Progasti trak, imajo torej strukturo znanosti, znanosti, ki je prav v tej strukturi, v verigi, ki se osmišlja sama, brez sofisticirnega vnašanja zunanje biti. To samozadostnost zgodbi zagotovi *aprioro-aposteriorni* status praznega označevalca, navsezadnje storilčevega

asocialni individualizem kot materialni pogoj recepcije moderne literature, pokažeta Žižek in Močnik. Žižek in Močnik, Spremna beseda, str. 298.

³³ Ko reši primer Lige rdečelascev, pravi: »It saved me from ennui[.] Alas! I already feel it closing in upon me. My life is spent in one long effort to escape from the commonplaces of existence. These little problems help me to do so.«; »Rešila me je dolgočasja[.] Oh, joj, že čutim, da se me loteva! Moje življenje ni nič drugega kot večer beg pred vsakdanjostjo. Te težavice mi pomagajo ubežati pred njo.« Conan Doyle, *Sherlock Holmes*, str. 251; Conan Doyle, Liga rdečelascev, str. 68. – In ko ga Watson – ponovno ne brez nelagodja – vpraša, ali je na morfiju ali kokainu, mu Holmes odvrne: »My mind [...] rebels at stagnation. Give me problems, give me work, give me the most abstruse cryptogram, or the most intricate analysis, and I am in my own proper atmosphere. I can dispense then with artificial stimulants. But I abhor the dull routine of existence. I crave for mental exaltation. That is why I have chosen my own particular profession, or rather created it, for I am the only one in the world.«; »Moj razum [...] se upira stagnaciji. Dajte mi problem, dajte mi kak posel, dajte mi najtežavnejšo uganko, najzapletenejšo analizo, in že sem v svojem elementu. Tedaj ne potrebujem nobenega umetnega dražila. Odvratno pa mi je vsakdanje dolgočasje. Hlepim po umski napetosti. Prav zaradi tega sem si izbral ta čisto poseben poklic ali, bolje rečeno, sem ga ustvaril, ker sem pač edini na svetu.« Conan Doyle, *Sherlock Holmes*, str. 108; Conan Doyle, *Znamenje štirih*, str. 6–7.

³⁴ Conan Doyle, *Sherlock Holmes*, str. 367; Conan Doyle, Progasti trak, str. 105.

imena: s stališča ideologije, denimo strankine ali Holmesove ženske intuicije, biti, je ime dano *a priori*, s stališča znanosti pa zgolj *a posteriori*. Zgodba je prav ta prehod od ideološkega stališča do znanstvenega, denimo od verjetja, da je sestro umoril očim, do znanstveno podprte vednosti o tem. Zgodba je proces odstranjevanja biti, ki je vednost ne more uveržiti; rečeno s Šklovskim, zgodba je proces nadomeščanja lažnih razlag s pravo.

Vendar zgodba s ključi ni »razbita na dva dela«, kakor pravi Šklovski o Progastem traku;³⁵ narobe, drugi del, Holmesova aposteriorna razlaga zločina,³⁶ je apriorno navzoča vse od strankinega obiska Holmesa. Oba dela pa poveže poskus ponovitve zločina, denimo poskus umora druge dvojčice. Kakor ime se namreč tudi zločin pojavi dvakrat. Druga pojavitev pa je nujna za vse vpletene: nujna je, zato da bi pravni ideološki aparat, ki verjame v neko ime, videl zločin in sprejel Holmesovo vednost; zato da bi Holmes, ki ve, katero ime je pravo, zločin preprečil; in zato da bi ime samo, storilec kot subjekt, udejanjilo svojo nezavedno željo in se pustilo ujeti.³⁷

»[Z]godba detektivske pripovedi je torej nekako 'avtorefleksivna', je zgodba o poskusu rekonstrukcije zgodbe«, rečeno z Žižkom in Močnikom;³⁸ »[a]vtor je bralcu to, kar je zločinec detektivu«, rečeno s formulo detektivke, ki jo navaja Moretti.³⁹ Pokazali smo, da ravno zato ne potrebuje zunanjih dopolnil, občin mest, ki jih detektivske zgodbe brez ključev spontano iščejo pri sočasnih ideologijah. Moretti opazi, da detektivske zgodbe sicer pogosto uporabljajo ključe, najbrž zato, ker so ti priljubljeni, a ne vedo, kaj z njimi početi: ti ključi vnašajo skrivnostnost, nenavadnost, detektivovo genialnost, storilčevo nemoralnost, medicinske simptome ali zgolj redundantnost.⁴⁰ Dodajmo, da je vzrok tega nearistotelovskega mnoštva v tem, da zgodbe, ki uporabljajo ključe, ne da bi vedele, čemu, to počnejo spontano, se pravi, v skladu s sočasnimi ideologijami. Detektivska zgodba je pred vpeljavo ključev zbrkljana iz obskurantističnih elementov, značilnih za drugi val gotskega romana, spiritualizem, novoromantični individualizem, moralizem viktorijanske kulture, pozitivizem itn. Od tod skrivnostnost, detektivova genialnost, storilčeva nemoralnost, medicinski simptomi ali zgolj redundantnost.

³⁵ Šklovski, *Teorija proze*, str. 180.

³⁶ Ta razlaga dobi v romanih posebno poglavje: *The Conclusion*, *The Strange Story of Jonathan Small*, *A Retrospection* oziroma *Epilogue*.

³⁷ Storilci so kakor Holmes rentniki, ne žene jih denar, temveč obsesija, zaradi katere se lotijo zločina kljub Holmesovi navzočnosti, pogosto vidno olajšani, ko jih ta ujame in izbriše iz Drugega; storilci Conan Doyleve naslednice Agathe Christie pa ponosno priznajo zločin kar v pogovoru s Poirotom, potem ko jim ta rekonstruira njihovo izjavo, zločin.

³⁸ Žižek in Močnik, *Sprema beseda*, str. 330.

³⁹ Moretti, *Clues*, str. 148.

⁴⁰ Moretti, *The Slaughterhouse of Literature*, str. 215–216; Moretti, *Grafi, zemljevidi, drevesa*, str. 116–122.

Formalni prelom kot umetnostni dogodek

Povzemimo naš komentar Morettijeve teze o formalni invenciji ključev s pomočjo Badioujeve teorije dogodka – ne zato, da bi tudi sami zamenjali znanost zgodovine za metafiziko, ampak zato, da bi, nasprotno, pokazali na znanstvenost te znanosti.

Situacija, ki jo formalizira Moretti, je množstvo detektivskih zgodb. Kot množstvo detektivskih zgodb to situacijo konstituira tisto, kar je njeno nevedeno, tisto, česar njeni jeziki ne imenujejo, tj. odsotnost umetnostne uporabe ključev: situacija je množstvena prav zato, ker ne imenuje ključev, ki bi to množstvo formalno poenotili. Ta odsotnost je torej resnica situacije. Conan Doyle to odsotnost odpravi, ko jo imenuje prav kot odsotnost, kot formo, ki jo vzpostavijo ključi. Conan Doyle torej imenuje odsotnost kot formo, ki ni detektiv ali kateri drug pozitivni člen zgodbe, temveč sama odsotnost med členu (po Lotmanu in Lacanu načrta hiše ne moremo podreti, četudi podremo vse stene). V tem so Conan Doylovi ključi dogodkovno dopolnilo situacije. Prvo bralstvo Conan Doyle bere situacijo s stališča tega dopolnila: po invenciji, dogodku ključev so zgodbe brez ključev za to bralstvo neberljive, anahrone. Prvo bralstvo je torej zvesto »dogodku Conan Doyle«, s čimer za vse zgodbe s ključi stori to, kar Holmes stori za posamezne zgodbe.⁴¹ S tem proizvaja resnico kot imanentno prekinitev situacije: kot vrzel, ki je nepovratna, a izpeljana z elementi same situacije, s poenotenjem teh elementov v formo. Kot takšno je prvo bralstvo v sestavi Conan Doylovih zgodb, ki so subjekt te resnice, opora tej zvestobi dogodku.

Ta dogodek izdajo že Conan Doylove zgodbe z neumetnostno rabo ključev: te s ključi ne imenujejo odsotnosti, razmerja med pozitivnimi elementi zgodbe, ampak enega od teh elementov, denimo detektiva. Dogodek nato izdajo naslednje generacije, ki nimajo zvestobe, temveč vednost kot verjetje, da Drugi ve, tj. da prva generacija že ve, zakaj je izbrala Conan Doyle; te generacije resnice situacije ne poimenujejo z nevedenim situacije, ampak z enim njenih pozitivnih členov, s prvo generacijo, za katero se predpostavlja, da ve. Navsezadnje dogodek izda komentar Morettija, ki resnico situacije pozitivira v umu prvega bralstva, dostopnemu kognitivizmu.

Nasprotno pa Moretti imenuje prvo bralstvo »slepi ustvarjalci in ustvarjalke kanona«. ⁴² Dodaja, da so ti tudi »slepa pega«⁴³ ekonomskih analiz trga kulturnih blag, ki s konceptom informacijske kaskade zajame le naslednje generacije, ter »črna škatla« same literarne zgodovine. »[D]ogodka, ki sproži 'informacijsko kaskado', ni mogoče spoznati.«⁴⁴ S tem Moretti nevede, zvest

⁴¹ Za detektiva kot uprizoritev bralca in bralke detektivke gl. Žižek in Močnik, Spremna beseda, str. 298 in Moretti, Clues, str. 148.

⁴² Moretti, *The Slaughterhouse of Literature*, str. 210 in 211.

⁴³ Prav tam, str. 211 in 218.

⁴⁴ Prav tam, str. 211.

znanosti kot procesu resnice, potegne epistemični rez med ovrgljivo znanostjo, ki molči, in večno ideologijo, ki odgovarja na lastno vprašanje, kako forma »vpliva na bralca in bralko, ne da bi se povsem zavedala tega vpliva« – na vprašanje, na katerega filozofija odgovarja zgolj točkovno, negativno, s ponovitvijo vprašanja: »V tisti meri, v kateri stopa 'nekdo' v sestavo subjekta [...], lahko rečemo, da ta 'nekdo' obstaja, *ne da bi to vedel.*«⁴⁵ V »črni škatli« ni kognicija, pač pa subjekt.

Literarni viri

- Conan Doyle, Arthur: *Sherlock Holmes: The Complete Novels and Stories I*. New York in dr.: Bantam, 1986.
- Conan Doyle, Arthur: Liga rdečelascev. *Liga rdečelascev* (Arthur Conan Doyle, prev. Ivan Žigon). Ljubljana: Karantanija, 1997, str. 36–68.
- Conan Doyle, Arthur: Progasti trak. *Huxtablova šola* (Arthur Conan Doyle, prev. Igor Majaron in Ivan Žigon). Ljubljana: Karantanija, 1997, str. 76–108.
- Conan Doyle, Arthur: *Znamenje štirih* (prev. Igor Majaron). Ljubljana: Karantanija, 1997.
- Conan Doyle, Arthur: *Študija v škrlatnem* (prev. Tamara Maričič). Ljubljana: Karantanija, 1998.

Literatura

- Althusser, Louis: Sur le travail théorique: difficultés et ressources. *La Pensée*, 132, 1967, str. 3–22.
- Aristoteles: *Poetika* (prev. Kajetan Gantar). Ljubljana: Študentska založba, 2005.
- Badiou, Alain: *Etika: razprava o zavesti o Zlu* (prev. Jelica Šumič-Riha). Ljubljana: Društvo za teoretsko psihoanalizo, 1996.
- Ducrot, Oswald: *Izrekanje in izrečeno* (prev. Jelica Šumič-Riha). Ljubljana: ŠKUC in ZIFF, 1988.
- Feyerabend, Paul: *Proti metodi* (prev. Slavko Huzjan). Ljubljana: Studia humanitatis, 1999.
- Milner, Jean-Claude: *Jasno delo: Lacan, znanost, filozofija* (prev. Peter Klepec in Ana Žerjav). Ljubljana: Založba ZRC, ZRC SAZU, 2005.
- Moretti, Franco: *Atlas of the European Novel 1800–1900*. London in New York: Verso, 1998.

⁴⁵ Badiou, *Etika*, str. 38.

- Moretti, Franco: *Clues. Signs Taken for Wonders* (Franco Moretti, prev. Susan Fischer in dr.). London in New York: Verso, 2005, str. 130–156.
- Moretti, Franco: *Grafi, zemljevidi, drevesa in drugi spisi o svetovni literaturi* (ur. in prev. Jernej Habjan). Ljubljana: Studia humanitatis, 2011.
- Moretti, Franco: The Slaughterhouse of Literature. *Modern Language Quarterly*, 61/1, 2000, str. 207–227.
- Sayers, Dorothy: Aristotel o detektivski literaturi (prev. Jelica Šumič-Riha). *Memento umori: Teorija detektivskega romana* (Gilbert K. Chesterton in dr., ur. Slavoj Žižek in Rastko Močnik). Ljubljana: DZS, 1982, str. 18–35.
- Šklovski, Viktor: *Teorija proze* (prev. Drago Bajt). Koper: Hyperion, 2010.
- Virk, Tomo: *Strah pred naivnostjo: Poetika postmodernistične proze*. Ljubljana: LUD Literatura, 2000.
- Wallerstein, Immanuel: *Uvod v analizo svetovnih-sistemov* (prev. Tanja Renner). Ljubljana: Založba /*cf., 2006.
- Žižek, Slavoj in Rastko Močnik: Spremna beseda. *Memento umori: Teorija detektivskega romana* (Gilbert K. Chesterton in dr., ur. Slavoj Žižek in Rastko Močnik). Ljubljana: DZS, 1982, str. 295–348.

World-Systems Analysis and the “Black Box” of Literary Historiography: The Case of Sherlock Holmes

Summary

Franco Moretti rejected deconstructive close reading in favor of “distant reading” of the “world literary system” at the onset of the decade that, in the part of humanities that engages with the current decline of the U.S. cycle of accumulation, has just closed with the replacement of deconstruction with a historical analysis of capitalism. Moretti produced the new object of knowledge by relying on world-systems analysis, and he conceptualized it by applying the models of graph, map, and tree. He characterized this use of natural and social sciences as an alternative to the dominant enthusiasm of contemporary literary criticism for “French and German metaphysics”.

Moretti’s sole acceptance of any of the many critiques of “distant reading” also pertains to science. In the middle of the decade, critics noted that his tree of the evolution of the detective story fails to explain why Conan Doyle’s contemporaries chose his detection-driven use of clues even though it had no precedent, but Moretti recognized in this a “black box” of literary historiography, which might be opened by cognitive science. However, from the viewpoint of a different alternative to criticism’s reliance on “metaphysics” (namely, Alain Badiou’s theory of event), one can show that literary historiography remains a science precisely insofar as it keeps the “black box,”

and hence its own falsifiability, intact. One can demonstrate that the “box” contains not conscience, which could be approached through cognitivism, but the Cartesian subject, which has no scientifically describable predicates because it is founded only in its own utterance, in the chain of signifiers as the material existence of modern science.

Splet z jezikovnega in jezikoslovnega vidika

MIJA MICHELIZZA*

IZVLEČEK

V prispevku je predstavljenih šest značilnosti spleta, ki pomembno vplivajo na jezik in besedila na tem mediju: hiperbesedilnost, interaktivnost oz. dvosmerno komuniciranje, medkulturnost oz. globalnost, večpredstavnost oz. multimedialnost, arhivskost in aktualnost oz. komponenti prostora in časa ter anonimnost oz. identiteta uporabnikov.

KLJUČNE BESEDE

elektronska besedila, jezik, jezikoslovje, splet

ABSTRACT

This article deals with six characteristics of the web that have a significant influence on language and the texts in this medium: hypertextuality, interactivity or two-way communication, interculturalism or globality, multimediality, archiving and currency or space and time components, and, last, anonymity or identity of users.

KEY WORDS

electronic texts, language, linguistics, the web

Zgodovinski okvir

Že v šestdesetih letih prejšnjega stoletja se je prvič pojavila ideja spletnega omrežja, in sicer z namero ameriškega obrambnega ministrstva, da bi občutljive podatke čim bolje zaščitili, saj so se podatki nahajali na različnih računalnikih. Hkrati so želeli omogočiti čim hitrejši način dostopanja do teh podatkov. Idejo je uresničila agencija ARPA,¹ omrežje, iz katerega se je kasneje razvil internet, pa je dobilo ime ARPANET. Možnost vključevanja

* Dr. Mija Michelizza, Znanstvenoraziskovalni center SAZU, Inštitut za slovenski jezik Frana Ramovša, e-pošta: mmija@zrc-sazu.si

¹ Od leta 1972 naprej se imenuje DARPA (angl. Defense Advanced Research Projects Agency), Agencija za napredne obrambne analize ZDA. Agencija za napredne obrambne analize ZDA, spletna enciklopedija *Wikipedija*.

novih računalnikov v mrežo je za tovrstno izmenjevanje podatkov spodbudila tudi znanstvenike, kar pa je povzročilo nemalo težav, saj je bilo v mrežo povezanih preveč različnih računalniških sistemov. Iz varnostnih razlogov se je vojaški del omrežja, na podlagi katerega je nastal internet, kmalu odcepil v samostojno omrežje MILNET.

V sedemdesetih letih se pojavi protokol² TCP/IP (angl. Transmission Control Protocol/Internet Protocol), ki ga v devetdesetih nadomesti HTTP (angl. Hypertext Transfer Protocol), ko internet (takrat se že ne imenuje več ARPANET) doživi pravi razcvet. Med najbolj priljubljenimi možnostmi na internetu je svetovni splet,³ ki nastane leta 1989 prek Evropske organizacije za jedrske raziskave CERN, v Švici. HTTP razvijeta Tim Berners-Lee in Robert Cailliau. Svetovni splet oz. splet Oblak in Petrič⁴ v tehničnem smislu razumeta kot »najbolj pomembno in najbolj dominantno komponento interneta, saj se vse več storitev, ki jih spremljamo prek interneta, zliva na splet«. Nekdaj so obstajali samostojni servisi dostopa do baz podatkov (Gopher), klepetalnic (IRC), elektronske pošte, novičarskih skupin (Usenet), ki pa se danes vse bolj stapljajo v enotni spletni format, ki je uporabniku dosegljiv prek spletnega brskalnika.⁵

Splet, internet in elektronski mediji

Splet in internet

Razmerje med spletom in internetom nekoč in danes ponazarja Slika 1, pri čemer je treba opozoriti, da v samem začetku interneta splet še ni obstajal. Obdobje 1989–1992 je z razvojem orodij za svetovni splet s seboj prineslo veliko spremembo, tako da bi lahko govorili o internetu pred nastankom svetovnega spleta in po njem kot o starem in novem internetu. Ta prelomnica naj bi tudi povzročila, da se je internet razširil prek meja računalniških inženirjev in hekerjev na širši krog uporabnikov.⁶

Kot je razvidno s Slike 2, število uporabnikov interneta v Sloveniji v zadnjih letih še vedno narašča. Ljudi, ki so že kdaj uporabljali internet, ne glede na to, kako pogosto ga uporabljajo, je bilo v letu 2011 že čez 70 %.

Uporabnikov interneta je vsako leto več, saj se s sodobnimi tehnologijami otroci seznanjajo že od malega in z njimi živijo celo življenje – v nasprotju z generacijami, ki smo se morale uporabe teh tehnologij priučiti kasneje. Vendar pa je število uporabnikov interneta v neki državi podatek, ki ga ne

² *Islovar* razloži protokol kot »pravila pri izmenjavi podatkov, informacij med napravami v telekomunikacijskem omrežju«. *Islovar*, spletna stran.

³ Ammelburger, *CGI in Perl*, str. 7.

⁴ Oblak in Petrič, *Splet kot medij in mediji na spletu*, str. 14.

⁵ Prav tam.

⁶ Škerlep, *Model računalniško posredovane komunikacije*, str. 32.

Slika 1: Splet in internet
nekoč in danes
(Oblak in Petrič, *Splet kot
medij in mediji na spletu*,
str. 14)

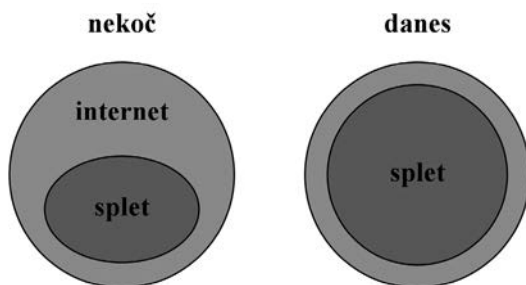

Delež posameznikov v populaciji od 10 do 74 let, ki so že uporabljali internet

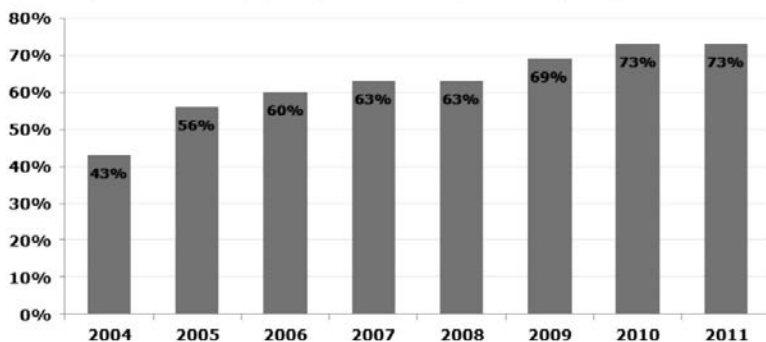

Vir: SURS, 2011

Slika 2: Število uporabnikov interneta v Sloveniji

smemo interpretirati kot podatek o rabi določenega jezika na tem mediju. Niti ni samoumevno, da ljudje uporabljajo isti jezik doma in na internetu. Ko se ukvarjamo z vprašanjem o razmerju različnih jezikov na internetu, moramo biti pri interpretaciji raznih kvantitativnih raziskav zelo pozorni, saj se nekateri podatki nanašajo na število uporabnikov, drugi na število spletnih strani ali mest, ki jih uporabniki obiščejo, spet tretji na količino strežnikov itd.⁷

Elektronski mediji

Jezikovne značilnosti spletnih in internetnih besedil se pogosto prekrivajo z značilnostmi v besedilih SMS-jev, zato raziskovalci, ki se ukvarjajo s tem področjem, danes vse tri vrste komunikacije uvrščajo v skupni sklop raziskav. Zaradi tega se tudi vedno bolj uveljavlja termin elektronsko

⁷ Crystal, *Internet Linguistics*, str. 79 in 87.

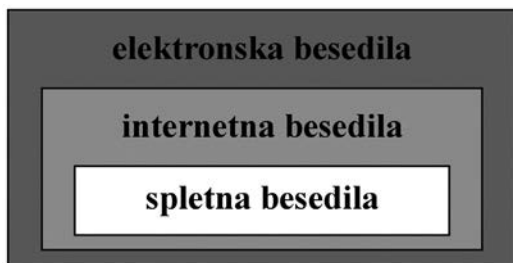

Slika 3: Razmerje med spletnimi, internetnimi in elektronskimi besedili

posredovana komunikacija (angl. Electronically-Mediated Communication, EMC).⁸

Značilnosti spleta

Namen članka je predstaviti bistvene značilnosti spleta, ki vplivajo tudi na jezik in jezikoslovje.⁹ V nadaljevanju izpostavimo ter analiziramo šest značilnosti spleta. Ponekod zaradi nazornejše ponazoritve prehajamo tudi širše na internet in elektronska besedila.

Značilnosti spleta:

- (1) hiperbesedilnost,
- (2) interaktivnost oz. dvosmerno komuniciranje,
- (3) medkulturnost oz. globalnost,
- (4) večpredstavnost oz. multimedialnost,
- (5) arhivskost in aktualnost oz. komponenti prostora in časa ter
- (6) anonimnost oz. identiteta uporabnikov.

Hiperbesedilnost

Dejstvo, da gre pri internetu in posledično spletu za elektronski medij, zaznamuje tako besedila kakor jezik: že strojna oprema, npr. tipkovnica, vpliva na to, kakšen tip informacij lahko pošljemo, velikost in konfiguracija zaslona pa vplivata na to, kakšne vrste informacij lahko vidimo.¹⁰ Poleg strojne opreme je pomemben element tudi programje, ki ga uporabniki potrebujejo za povezavo in uporabo interneta. Protokol HTTP je zagotovil izmenjavo dokumentov v obliki HTML (angl. Hypertext Markup Language), katerega najpomembnejše načelo je, da je mogoče v datoteko vključiti živo vez z nekim drugim naslovom, torej povezavo na drug del istega dokumenta

⁸ Baron, *Always On*, str. 12.

⁹ David Crystal v svoji knjigi *Internet Linguistics* uvede pojem internetnega jezikoslovja.

¹⁰ Crystal, *Language and the Internet*, str. 24.

Slika 4: Elektrooptični stroj
Memex
(spletna stran *Eric Blue's
Blog*)

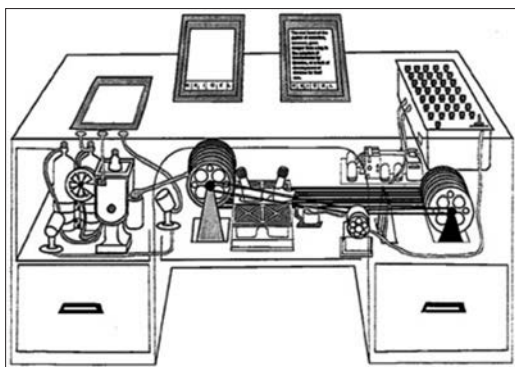

(notranje hiperpovezave) ali pa na drug dokument, ki je lahko na istem ali drugem računalniku (zunanje hiperpovezave).¹¹

Izraz hiperbesedilnost v označevalnem jeziku HTML se nanaša predvsem na »možnost obstoja povezav med spletnimi stranmi v svetovnem spletu«. ¹² Ker gre za odmik od tradicionalnega, linearnega podajanja vsebin, predstavlja hiperbesedilnost novost tako z vidika produkcije kakor tudi z uporabniškega vidika. ¹³ Vseeno lahko potegnemo določene vzporednice z nekaterimi elementi tradicionalnega pisanja, kot so npr. sprotne opombe, kazalke, citati ipd. ¹⁴

Ideja hiperbesedila se pojavi že leta 1945 v članku *As we may think* Vannevaarja Busha, v katerem avtor predstavi idejo elektrooptičnega stroja Memex (gl. Sliko 4), s katerim bi bilo možno shranjevati informacije tako, da bi bili deli besedil med seboj povezani. V samem članku sicer termin hiperbesedilo ni omenjen. ¹⁵

Besedila na spletu nimajo več nujno enosmerne zgradbe, kar bi zahtevalo branje od začetka do konca, ampak branje poteka v plasteh ali pa krožno. ¹⁶ Kaj prinaša tovrstno branje na spletu, bomo še videli, dejstvo pa je, da interaktivno branje zgodb pri bralcih povzroča nelagodje, saj, kot ugotavlja Praprotnik, ¹⁷ občutijo preveč svobode. Berejo namreč zato, da bi izvedeli, kaj se je junaku zgodilo, ne pa, da bi o njegovi usodi odločali. Takšna vrsta branja in nove besedilnosti, so prebudili tudi ideje o razsrediščenosti, svobodi bralca in nelinearnosti omrežja kot protiuteži tradicionalnemu informiranju

¹¹ Škerlep, *Model računalniško posredovane komunikacije*, str. 32–33.

¹² Oblak in Petrič, *Splet kot medij in mediji na spletu*, str. 26.

¹³ Prav tam, str. 83.

¹⁴ Crystal, *Internet Linguistics*, str. 28.

¹⁵ Oblak in Petrič, *Splet kot medij in mediji na spletu*, str. 26; o članku Vannevaarja Busha prav tam.

¹⁶ Škerlep, *Model računalniško posredovane komunikacije*, str. 33.

¹⁷ Praprotnik, *Skupnost, identiteta in komunikacija v virtualnih skupnostih*, str. 59.

množičnih medijev.¹⁸ V primerjavi s tradicionalnimi besedili Oblak in Petrič¹⁹ za spletna besedila in hiperbesedilni način zapisovanja ugotavljata: že omenjeno (1) decentraliziranost (za noben besedilni del ni mogoče reči, da je osrednji) in (2) nelinearnost (vsak besedilni del je povezan z množico drugih in nima ne začetka ne konca); v nadaljevanju navajata še (3) aktivno vlogo bralca (ki lahko kot bralec odloča, v kakšnem zaporedju bo bral, lahko pa preide v vlogo tvorca besedila in doda besedilni del, hiperpovezavo itd.) in (4) večglasno dinamičnost (besedilni deli so produkt več avtorjev). Vendar pa v nadaljevanju²⁰ ugotavljata, da ti pojmi niso tako črno-beli in da se je te značilnosti nekoliko zidealiziralo, v resnici pa je dejansko stanje na spletu, kar se teh značilnosti tiče, precej raznoliko. Avtorja²¹ namreč opozarjata na izgubo pomena povezav in dejansko nepovezanost, ki jo opažata tudi na slovenskem spletu, ter menita, da je splet »bolj ali manj razdrobljen hiper tekstualni sistem, ki morda omogoča nelinearno izkušnjo, vendar je ta prav zaradi nestrukturiranosti in nesmiselnih povezav prej ovira kot prednost«. Naj poudarimo še, da je razvoj svetovnega spleta pripeljal do kontroverzne situacije, saj so prav hiperpovezave, ki so vezivno tkivo in nujen pogoj, pritegnile interes kapitala, kar povzroča prevlado nepravilnosti in neenakosti v svetovnem spletu. Skoraj vsaka spletna stran ima namreč hiperpovezave na reklamne spletne strani, s katerimi pridobivajo potrošnike in ki so v nasprotju z načeli sodelovanja med besedili.²²

Sama hiperpovezava sicer še ne pomeni, da je stran, na katero kaže, tudi nujno dosegljiva – lahko nas pripelje do t. i. napake 404, ki pomeni, da stran ni dosegljiva.²³ Takšni primeri so redkejši pri notranjih hiperpovezavah, ki so značilen del spletnih enciklopedij (npr. *Wikipedije*, ki ima sicer na vsaki strani v posebnem razdelku tudi zunanje hiperpovezave) ali spletnih slovarjev. Vloga hiperpovezav v slovarjih je nekoliko specifična, nikakor pa to ne pomeni, da so spletni slovarji popolnoma brez reklamnih hiperpovezav. Te sicer res niso osnovni del slovarja, lahko pa jih najdemo npr. v pasicah spletnih strani slovarjev.

Z jezikoslovnega vidika so zanimive hiperpovezave tipa »kliknite tukaj«. Omenjena besedna zveza je imela npr. v spletnem iskalniku Najdi.si februarja 2012 okrog 2.000.000 zadetkov, Google pa pri iskanju za slovenščino najde več kot 7.000.000 zadetkov za iskano besedno zvezo.²⁴ Čeprav oblikovalci spletnih strani prisegajo na čim bolj povedne hiperpovezave, pa v spletnih besedilih pogosto zasledimo hiperpovezave, kot npr. »tukaj«, »tu«,

¹⁸ Oblak in Petrič, *Splet kot medij in mediji na spletu*, str. 25.

¹⁹ Prav tam, str. 30–31.

²⁰ Prav tam, str. 50–52.

²¹ Prav tam, str. 181.

²² Prav tam, str. 47.

²³ Crystal, *Internet Linguistics*, str. 29.

²⁴ Iskanje s pomočjo narekovajev.

Slika 5: Primer tvita, kjer uporabnica vključi hiperpovezavo v stavek (z dovoljenjem avtorice sporočila)



»tule«. Z vidika pragmatike so to kazalniki oz. deikti, v danem primeru gre za prostorske deikte, saj kažejo na spremenljivke v prostoru. Pojav deiktov na spletnih straneh omenja že Boardman,²⁵ ki opozarja na razumevanje koncepta prostora na dva načina: (1) kot fizično okolje avtorja, ko piše besedilo, in (2) kot virtualni prostor strani. Poleg omenjenega primera, ko deikt nakazuje mesto, kamor moramo na spletni strani klikniti, pa zasledimo tudi primere, kjer prostorski deikt že nakazuje mesto, kamor bomo ob kliku preusmerjeni: »Več fotografij lahko vidite tukaj.«

V takšnih primerih prihaja do določenega pomenskega odstopanja, saj deikt ne pomeni več dobesedno 'tukaj' v danem kontekstu spletne strani, ampak nakazuje na drugo spletno stran. Pri tem gre pravzaprav za širitev koncepta kategorije prostora, ki ga bo treba v prihodnje glede na hiter razvoj sodobnih medijev podrobneje opazovati.

Hiperpovezave kot nebesedni elementi pa se lahko v svoji osnovni oz. skrajšani obliki vključujejo tudi v skladnjo stavkov.²⁶ Zdi se, da povedne hiperpovezave na skladnjo nimajo večjega vpliva, vendar vsekakor gre za področje jezika, ki bi ga bilo treba podrobneje raziskati. Navajamo primer z družabnega omrežja Twitter, kjer uporabnica v stavek vključi hiperpovezavo na spletno stran, ki ima objavljen program Otroških prireditev na Prešernovem trgu (gl. Sliko 5).

Interaktivnost

HTML omogoča izdelavo zgolj statičnih strani (npr. z besedilom, hiperpovezavami in slikami) in torej omejuje komunikacijo med strežnikom²⁷ in obiskovalcem spletne strani. Z jezikom HTML je nemogoče ustvariti sodobne spletne strani, na katerih so forumi za uporabnike, spletne trgovine ipd., brez česar si danes, ko prevladuje t. i. participatorni splet oz. splet 2.0 (angl. Web 2.0),²⁸ tega medija ne moremo več predstavljati. Splet 2.0 je po definiciji

²⁵ Boardman, *The Language of Websites*, str. 46.

²⁶ Crystal, *Internet Linguistics*, str. 139.

²⁷ Strežnik je računalnik, navadno osrednji del omrežja, ki uporabnikom omogoča različne informacijske storitve in izvršuje njihove zahteve.

²⁸ Nadgradnja spleta 2.0 je splet 3.0, t. i. semantični splet v smislu t. i. pametnega podajanja informacij uporabniku, ki stremi k personalizaciji storitev.

spletne enciklopedije *Wikipedije* »izraz, ki opisuje trend v rabi svetovnega spleta in spletnega oblikovanja, ki teži k spodbujanju ustvarjalnosti, informacijski izmenjavi in, kar je najpomembneje, k sodelovanju med uporabniki«, kar torej nujno vključuje tudi možnost interaktivnosti.²⁹

Ločimo med t. i. enosmerno in dvosmerno komunikacijo. Enosmernost komunikacije na spletu je prevladovala v prvih obdobjih, ko tehnologije še niso omogočale interaktivnosti, dvosmerna komunikacija na spletu pa omogoča in spodbuja povratne informacije, npr. ko različni mediji pozivajo svoje bralce, naj sodelujejo v diskusijah pod objavljenimi članki ali pa celo kot avtorji prispevkov oz. fotografij.³⁰

Vrste interaktivnosti

Splet nudi možnosti za različne vrste interaktivnosti. Jensen loči:

- (1) prenosno interaktivnost (uporabniki medija izbirajo med informacijami),
- (2) konzultacijsko interaktivnost (uporabniki ne le izbirajo, temveč tudi zahtevajo določene informacije),
- (3) konverzijsko interaktivnost (uporabniki lahko sami proizvedejo in posredujejo informacije v določen sistem) in
- (4) registracijsko interaktivnost (sistem samodejno preverja uporabnikova delovanja in se nanje odziva).³¹

Za jezikoslovce je najbolj zanimiva konverzijska interaktivnost, saj zaradi te lastnosti spleta lahko prosto dostopamo do besedil širšega kroga ljudi, kar lahko bistveno olajša sestavo besedilnih korpusov in pripomore k raznovrstnosti vključenih besedil. Zavedati se je treba, da je prav zaradi novih možnosti komuniciranja danes nemalo ljudi, ki sicer v življenju ne bi napisali niti vrstice, tako pa vsi skupaj ustvarjamo nepojmljive količine besedil, od fragmentiranih ali zelo kratkih besedil, kot so npr. SMS-ji, do obsežnejših besedil v spletnih enciklopedijah ali na blogih.³² S pojavom sodobnih medijev so nekateri avtorji razmišljali o potrebi po rekonceptualizaciji pojma občinstvo oz. so bili mnenja, da bi morali govoriti kar o »novih občinstvih«, vendar pa v grobem vsekakor lahko uporabnike razdelimo vsaj na tiste, ki so tudi soustvarjalci vsebin, in na one, ki to niso.

Škerlep³³ loči tri skupine tipičnih uporabnikov in njihovih komunikacijskih praks na internetu, in sicer glede na to, ali v komunikacijskih razmerjih nastopa posameznik, organizacija oz. množični mediji. Gre za uporabnike, ki se med seboj dejansko zelo razlikujejo. Vse to so pomembni podatki, ki jih je treba upoštevati pri analizi tovrstnih besedil.

²⁹ Spletna enciklopedija *Wikipedija*.

³⁰ Škerlep, Model računalniško posredovane komunikacije, str. 27–28.

³¹ Oblak in Petrič, *Splet kot medij in mediji na spletu*, str. 86.

³² Antonelli, *L'italiano nella società della comunicazione*, str. 142.

³³ Škerlep, Model računalniško posredovane komunikacije, str. 35–36.

Interaktivnost v medijih

Če opazujemo današnje klasične medije (časopisi, radio, televizija), ti sodelujejo v komunikacijskih dejanjih, ki so v sferi javne komunikacije v glavnem enosmerna, »elementi dvosmernosti, kakršne vidimo v pismih časopisnih bralcev ali v kontaktnih oddajah na radiu in televiziji, pa so zaradi svojega majhnega deleža v celotni medijski produkciji sporočil in ker v njih sodeluje zelo malo bralcev, poslušalcev in gledalcev, zgolj nadomestek za dvosmerno komunikacijo«.³⁴

S pojavom sodobnih medijev, ki temeljijo na računalniških tehnologijah, pa se spreminjajo tudi klasični mediji. Televizijske oddaje, ki smo jih včasih lahko spremljali le ob določeni uri na določenem programu, so danes prosto dostopne na spletu, radijske postaje lahko poslušamo tudi prek spleta, skoraj vsak tradicionalen medij ima danes že svojo spletno stran, navadno z možnostjo komentiranja novic, profil oz. skupino na različnih družabnih omrežjih ipd.

Interaktivnost in demokratičnost medija

S tehničnega vidika sta prejemanje in pošiljanje informacij načelno enakovredni funkciji. Prav možnost interaktivnosti, tj. uravnavanje razlik med pošiljatelji in prejemniki, je bila eden izmed močnih argumentov tudi za to, da lahko svetovni splet pomaga izboljšati demokracijo.³⁵ Škerlep³⁶ navaja štiri med seboj tesno prepletene vidike, ki kažejo na demokratični potencial sodobnih digitalnih medijev: (1) v primerjavi s tradicionalnimi mediji omogoča računalnik zaradi svoje interaktivnosti večjo stopnjo dvosmerne komunikacije, (2) različna komunikacijska orodja spodbujajo nastajanje interesnih skupin in virtualnih skupnosti, ki lahko organizirano uveljavljajo svoje interese, (3) posameznik ali interesna skupina lahko razvije svojo virtualno organizacijo, ki deluje v kiberprostoru in lahko konkurira nevirtualnim organizacijam, (4) posameznik ali interesna skupina lahko nastopa kot množični komunikator, ki lahko s kakovostnimi vsebinami pritegne množično občinstvo.

Zavedati se je treba, da navkljub neštetim novim pridobitvam, s katerimi splet omogoča interaktivnost (od komentiranja na blogih, forumih in v novicah do spletnih dražb, spletnih igrice, klepetalnic in pošiljanja sporočil vzdrževalcem strani ali uredniku), in navkljub (delni) anonimnosti uporabnikov vseeno po nekaterih raziskavah dejanske interaktivnosti ni zaznati. Oblak in Petrič³⁷ ugotavljata, da slabih 90 % anketiranih ne uporablja interaktivnih praks na spletu (pošiljanje elektronske pošte uredniku novičarskega portala ali vzdrževalcu spletnih strani, sodelovanje v kakšni razpravi ali pošiljanje

³⁴ Škiljan, *Javni jezik*, str. 99.

³⁵ Dahlgren, *Media Logic in Cyberspace*, str. 65.

³⁶ Škerlep, *Model računalniško posredovane komunikacije*, str. 51.

³⁷ Oblak in Petrič, *Splet kot medij in mediji na spletu*, str. 114–115.

komentarja k članku). Raziskava je sicer bila opravljena že decembra 2002, vendar pa se na tem mestu postavi vprašanje, v kolikšni meri bi rezultati danes bili drugačni. Vsekakor bi bila potrebna nova raziskava. Zanimiva sta tudi podatka v raziskavi istih avtorjev,³⁸ da med uporabniki interneta le 54 % vprašanih meni, da novice na spletu spremlja zato, ker se na »posamezno vsebino lahko neposredno odzovejo«; še manj, 46 %, pa jih uporablja internet, »ker se lahko o določeni temi pogovarjajo z drugimi obiskovalci«. Na drugi strani pa so vsi anketirani uredniki izbranih spletnih dnevnikov menili, da je najpomembnejši izmed razlogov, zakaj so se preselili tudi na splet, ta, da »si želijo več neposrednega sodelovanja z občinstvom«. Sicer je res, da je splet »odprt za vse«, vendar pa nimajo vsi volje, časa ali denarja, da bi ga lahko aktivno (so)ustvarjali, (so)oblikovali in izkoriščali vse prednosti (in včasih tudi slabosti), ki jih sicer ponuja možnost interaktivnega spleta. Resnick³⁹ celo primerja deskanje po svetovnem spletu in rabo hiperbesedila s klikanjem na daljinski upravljavec ter meni, da populacija spletnih uporabnikov vse bolj spominja na občinstvo množičnih medijev kot pa na uporabnike, ki bi aktivno sodelovali v pogovorih. Oblak in Petrič⁴⁰ prideta do sklepa, da »interaktivnost v spletnih medijih ostaja bolj obljuba kot pa v praksi uresničena možnost«. A kot rečeno, gre že za precej zastarele podatke.

Oblak in Petrič⁴¹ še opozarjata, da sta bila demokratični interes in svobodomiselnost vzdušje prisotna predvsem v začetku razvoja svetovnega spleta, ko so na spletu prevladovali akademske in raziskovalne inštitucije. Do leta 1993 komercialna dejavnost na internetu sploh ni bila dovoljena, z letom 1995 je bila uvedena plačljivost registracije domen, že čez dve leti pa so se na področju poslovanja z domenami že obračali milijoni dolarjev. Z vstopom komercialnih akterjev na splet so prišli v ospredje gospodarski interesi in tako pomembno vplivali na značaj svetovnega spleta.⁴²

Jeseni leta 2008 so v Sloveniji potekale parlamentarne volitve in kampanja se je po zgledu drugih svetovnih in evropskih držav vse bolj selila tudi na splet, kjer so kandidati lahko izkoristili možnosti, ki jih prinaša interaktivnost medija. Nekateri kandidati so pisali svoj blog, drugi so bili bolj aktivni na družabnih omrežjih, kot je npr. Facebook, pri eni izmed strank pa so si za interakcijo z volivci podobno družabno omrežje ustvarili kar sami. Marsikateri politik je spletno kampanjo vzel zelo resno, nekateri so se samo registrirali brez pravega namena sodelovanja, pri čemer gre predvsem za »označevanje spletnega teritorija«, kot ta pojav imenujeta Oblak in Petrič,⁴³ spet drugi

³⁸ Prav tam, str. 112 in 117–118.

³⁹ Prav tam, str. 93.

⁴⁰ Prav tam, str. 87.

⁴¹ Prav tam, str. 38–40.

⁴² Prav tam, str. 47.

⁴³ Prav tam, str. 156.

se s kampanjo na spletu niso ukvarjali. Na internetu pa so tudi spletna mesta, kjer politično udejstvovanje ni zaželeno.

Vsi birokrati, administratorji in ostali ki vas skrbi nepristranost Wikipedije PAZITE! Volitve so zopet tik pred zdajci in začelo se je (kaj pa smo drugega pričakovali)?

Gre za citat s pogovornih strani *Wikipedije: Pod Lipo*.⁴⁴ Avtor tega zapisa je imel seveda v mislih vandalizem – neprimerno spreminjanje ali celo odstranjevanje celotnih člankov. V predvolilnem času se je torej tudi najbolj znana spletna enciklopedija, ki temelji na načelu interaktivnosti, morala ukvarjati s kampanjo. Urejevalni strani takratnega premierja Janeza Janše in Katarine Kresal, predsednice stranke LDS (Liberalna demokracija Slovenije) in kasneje izvoljene ministrice za notranje zadeve, sta bili zaklenjeni, kar pomeni, da so za čas do volitev administratorji onemogočili spreminjanje vsebine teh dveh strani. Takšnih primerov je na *Wikipediji* tudi sicer še več, gre predvsem za politično in zgodovinsko sporne članke.

Kranjc⁴⁵ opisuje in z vidika pragmatike analizira prve poskuse kampanje na spletu, ko je leta 2000 pred parlamentarnimi volitvami takrat največja parlamentarna stranka LDS organizirala spletne klepete na različne teme, kasneje pa so bili ti klepeti tudi objavljeni na njihovi spletni strani. Tudi mediji so odkrili pomen interaktivnosti in ga še danes s pridom uporabljajo. Enega takšnih prvih poskusov v Sloveniji opisujeta Oblak in Petrič,⁴⁶ prav tako v času pred parlamentarnimi volitvami leta 2000, ko je komercialna televizija POP TV pozivala gledalce k aktivni udeležbi na spletnih klepetalnicah, kjer so lahko med seboj razpravljali o temah, ki so jih na televiziji predstavljali politiki, lahko pa so gostom tudi zastavljali poljubna vprašanja.

Interaktivnost je vsekakor zanimiva tudi z jezikoslovnega vidika, saj pravzaprav vsakomur dopušča, da javno (so)oblikuje besedila. Brezplačno si lahko ustvarimo uporabniški račun za svoj blog, na katerem objavljamo svoja mnenja, prepričanja, doživetja; na straneh spletnih forumov lahko sodelujemo v najrazličnejših debatah ali pa komentiramo novice na spletu in še mnogo drugega. Jezikoslovci smo zato pred velikim izzivom, saj imamo na voljo več besedilnega gradiva kot kdajkoli prej. Za potrebe leksikografskega dela npr. Atkins in Rundell⁴⁷ menita, da so količine razpoložljivih besedil na spletu mnogo prevelike, kar zagotovo drži za angleščino, situacija pri manjših jezikih pa je verjetno marsikje drugačna.

⁴⁴ Spletna enciklopedija *Wikipedija*, spletna stran *Wikipedija: Pod lipo*.

⁴⁵ Kranjc, *Jezik v elektronskih medijih*, str. 440.

⁴⁶ Oblak in Petrič, *Splet kot medij in mediji na spletu*, str. 12.

⁴⁷ Atkins in Rundell, *The Oxford Guide to Practical Lexicography*, str. 78.

Medkulturnost

Znana je anekdota, ki jo je povedal bivši ameriški podpredsednik Al Gore in izhaja iz časa, ko je veljalo, da je jezik interneta angleščina: 8-letni sin predsednika Kirgizije Akajeva je izrazil željo, da bi se naučil angleško. Oče ga je vprašal, zakaj. Sin pa mu je odgovoril, da zato, ker računalnik govori angleško.⁴⁸ Na spletu lahko marsikatero informacijo najdemo v slovenščini, še več spletnih vsebin pa je v pri nas večini razmeroma dobro znani angleščini. Nekaj časa je res kazalo, da bo jezik interneta predvsem angleščina, vendar pa se je situacija do danes že nekoliko spremenila.

V sredini devetdesetih let prejšnjega stoletja je bilo torej več kot 80 % spleta v angleščini, leta 1996 je bilo npr. 89 % uporabnikov interneta materinih govorcev angleščine,⁴⁹ sedaj pa prihaja do tendence povečevanja deleža neangleških besedil na spletu in tudi delež uporabnikov se spreminja. Do leta 2006 sta bili že dve tretjini uporabnikov materinih govorcev jezikov, ki niso angleščina. Po drugi strani pa podatki kažejo, da na internetu prevladuje le majhno število jezikov. Deset največjih predstavlja 80 % internetnega prostora.⁵⁰ S 565 milijoni uporabnikov je sicer angleščina še vedno na prvem mestu, vendar ji s 510 milijoni sledijo uporabniki interneta v kitajščini.⁵¹ Slovenščina je bila npr. po številu člankov na *Wikipediji* februarja 2012 na 31. mestu.⁵² Območje, kjer je rast jezika na internetu največja, je Afrika, ki ima hkrati tudi najmanjšo raven penetracije interneta. Tu domuje kar tretjina svetovnih jezikov, in ko se bo dostop do interneta na tem območju povečal, bo to imelo velik vpliv na večjezičnost interneta.⁵³ Na 32. seji Unescove generalne konference oktobra 2003 so pripravili zbirko priporočil,⁵⁴ ki zadevajo promocijo večjezičnosti in dostopa do interneta.⁵⁵ Vsi ti podatki so pomembni, ko govorimo o angleščini kot o jeziku, ki je *lingua franca* današnjega časa, in ko govorimo o vplivu angleščine na druge jezike.

Velik delež besedil v angleščini gre tudi na račun dejstva, da podjetja, ki se predstavljajo na spletu v svojem jeziku, zaradi širše ciljnosti svojega poslovanja dodajo prevod strani v angleščino. Pri nas je sicer z zakonom⁵⁶ določeno, da je spletno predstavljanje slovenskih pravnih in fizičnih oseb z registrirano dejavnostjo dovoljeno tudi v tujem jeziku, nujno pa mora biti

⁴⁸ Crystal, *Internet Linguistics*, str. 78.

⁴⁹ Omenili smo že, da je treba biti pri interpretaciji teh podatkov posebej pazljiv in upoštevati tudi možnosti, da rojeni govorec določenega jezika na internetu uporablja drug(e) jezik(e).

⁵⁰ Crystal, *Internet Linguistics*, str. 81.

⁵¹ Baron, *Always On*, str. 24–26.

⁵² Miran Hladnik rad primerja ta podatek z dvanajstim mestom, ki ga je zasedla slovenščina pri prevodu *Biblije* v šestnajstem stoletju, in tridesetim mestom za prevod operacijskega sistema Windows, kar je za jezik s tako majhnim številom govorcev vsekakor velik dosežek.

⁵³ Crystal, *Internet Linguistics*, str. 80.

⁵⁴ Dostopna so na: Communication and Information, spletna stran *UNESCO*.

⁵⁵ Crystal, *Internet Linguistics*, str. 82–84.

⁵⁶ Gre za 23. člen Zakona o javni rabi slovenščine.

poleg tujega jezika predstavitev v slovenščini. Stabej⁵⁷ za slovensko jezikovno situacijo po spremembi politične ureditve opazuje dva procesa: po eni strani se je okrepila produkcija besedil v slovenščini (na tem mestu lahko izpostavimo, da imajo posebno mesto internet in besedila, ki nastajajo na tem mediju), po drugi strani pa se je zaradi informacij, neobstoječih v slovenščini, začela hitreje in močnejše uveljavljati tudi angleščina. V nadaljevanju še poudarja, da so »komunikacijske potrebe in prakse skupnosti [...] neločljivo povezane z družbenimi procesi, zelo močno pa tudi z možnostmi, ki jih ponuja vrtoglav razvoj informacijskih in telekomunikacijskih tehnologij«.

V sklopu medkulturnosti moramo omeniti še eno značilnost spleta, in sicer decentralizacijo. Decentralizacijo spleta razumemo tako infrastrukturno, kot tudi v smislu, da ni nekega centralnega vodenja ali nadzora.⁵⁸ Avtorji ene same spletne strani so lahko tisoče kilometrov narazen, lahko so različnih narodnosti, edini pogoj je, da imajo skupni kod, torej da se med seboj lahko sporazumevajo. Pri decentralizaciji je pomembno tudi to, da ni zbiranja informacij v enem ali več centrih,⁵⁹ vendar je treba po drugi strani opozoriti, da so včasih ljudje iskali informacijo v različnih virih, danes pa je tendenca, da se različni viri zbirajo na enem (spletne) mestu, da se stvari združujejo, da se čim več raznovrstnih informacij zbira na enem mestu in tako uporabniku olajša delo oz. skrajša čas iskanja. To je seveda po svoje dobrodošlo, vendar se je treba tudi zavedati, da je ta skupek informacij še vedno avtorsko delo določenega človeka oz. skupine ljudi (ki so lahko tudi anonimni) in s tega stališča še vedno subjektivno. Tipičen primer zbiranja informacij na enem mestu predstavljajo spletni iskalniki. Omenimo še slovarsko spletno mesto *OneLook Dictionary Search*,⁶⁰ kjer z enim iskanjem dobimo zadetke iskanege gesla v različnih slovarjih. Konec leta 2010 se je za slovenščino na spletu pojavila podobna spletna stran *Termania*.⁶¹

Večpredstavnost

Spletne strani so pogosto konglomerat zapisanih besedil, slikovnega materiala, video- in audiovsebin. Gre za značilnost, ki je na internet prišla s svetovnim spletom in deluje po načelu, da je v dokument združenih več datotek v različnih formatih, uporabnik pa ta dokument vidi na brskalniškem vmesniku kot enoten dokument.⁶² Združevanje vseh teh elementov seveda vpliva na besedila in na jezik v spletnih dokumentih. »Možnost zlitja raznovrstnih besedil, slik, zvokov in drugih zapisov informacij v isti sistem globalnih razsežno-

⁵⁷ Stabej, Bo en jezik dovolj?, str. 59.

⁵⁸ Omenjali pa smo že tudi decentraliziranost besedil na spletu, kjer za noben del besedila ni mogoče reči, da je osrednji.

⁵⁹ Trček, Demokratični potencial kibernetkega prostora.

⁶⁰ *OneLook*, spletna stran.

⁶¹ *Termania*, spletna stran.

⁶² Škerlep, Model računalniško posredovane komunikacije, str. 32.

sti naj bi tako pod pogoji odprtega dostopa temeljito spreminjala značilnosti komuniciranja.«⁶³ Dandanes le še redko najdemo spletne strani, ki bi vsebovale zgolj besedilo.⁶⁴ Branje na zaslonu je za uporabnika precej manj prijazno, zato so redka dolga, poglobljena besedila, ki bi od bralca zahtevala veliko koncentracije in tipično tradicionalno linearno branje. Pogosto so na spletu sicer objavljeni znanstveni in strokovni članki, ki pa so navadno v formatu PDF in jih zato tudi lažje natisnemo na papir, ki predstavlja do uporabnika prijaznejšo obliko za branje tovrstnih besedil. Tudi v tej smeri se tehnologije sicer razvijajo in že smo dobili primerke elektronskih bralnikov, ki olajšujejo branje na zaslonu. Leta 2010 so se tudi prvi slovenski mediji začeli prilagajati novemu formatu, vendar pa za zdaj ti novi bralniki še niso vsesplošno razširjeni.

Večpredstavnost je vsekakor zaznamovala splet in integracija različnih medijev (besedila, zvoka, slike ...) je razširjena tudi zaradi poenostavljenih vmesnikov, ki omogočajo ne samo strokovnjakom, ampak tudi navadnim uporabnikom enostavno objavlanje raznovrstnih vsebin. Čeprav v povezavi z jezikom in jezikoslovjem mogoče najprej pomislimo na zapisana besedila, je več kot na mestu poudarek, da splet prinaša še mnogo več: tu so arhivi raznoraznih oddaj, družabna omrežja s fotografijami, videoposnetki, povezavami na druga spletna mesta, na spletu pa najdemo tudi transkribirane oddaje, parlamentarne seje ipd. Ti zapisi so pogosto že vključeni v besedilne korpuse (npr. oba večja slovenska besedilna korpusa *Nova beseda* in *FidaPLUS*⁶⁵ vsebujeta zapise parlamentarnih sej, ki jih sicer najdemo na spletni strani Državnega zbora).

Aktualnost in arhivskost

Ne samo da spletne strani lahko vsebujejo informacije iz različnih medijev, na spletnih straneh lahko najdemo besedila, ki so nastala pred nekaj sekundami, tu pa so tudi takšna, stara več stoletij. Ali kot ugotavlja Crystal,⁶⁶ »vse, kar je kdajkoli bilo napisano, se načeloma lahko pojavi na spletu«. Aktualnost je še ena izmed značilnosti spleta, ki pa je za jezik(slo)vne raziskave ključnega pomena, saj te težijo k relevantnim aktualnim podatkom.⁶⁷ Že besedilni korpusi ne nastajajo oz. se ne dopolnjujejo dovolj hitro, če želimo raziskovati novejšje besedje, slovarji pa so s tega stališča še manj aktualni. Na aktual-

⁶³ Oblak in Petrič, *Splet kot medij in mediji na spletu*, str. 23.

⁶⁴ *Leksikon računalništva in informatike* (2002) omenja, da nekateri ločujejo spletne strani in spletne dokumente. Prve naj bi bile dokumenti, ki so bolj podobni slikovni strani v reviji, spletni dokumenti pa naj bi bolj spominjali na navadna besedila, vendar pa ta delitev danes vsekakor ni (več) aktualna, če je sploh kdaj bila.

⁶⁵ *Nova beseda*, spletna stran; *FidaPLUS*, spletna stran. – Februarja 2012 je bil na spletu dostopen tudi največji besedilni korpus za slovenščino *Gigafida*, a še v poskusni različici. Sestava korpusa (še) ni javno objavljena, vendar tudi tu najdemo zapise parlamentarnih sej. *Gigafida*, spletna stran.

⁶⁶ Crystal, *Language and the Internet*, str. 196.

⁶⁷ Gorjanc, *Uvod v korpusno jezikoslovje*, str. 19.

nost vplivata želja in potreba uporabnikov po hitro dostopnih najaktualnejših informacijah, pa tudi možnost enostavnega objavljanja vsebin za slehernega uporabnika. Že sam medij omogoča hitro objavljanje praktično od kjerkoli, če je le elektronska naprava pri roki in dostop do interneta na voljo.

Na eni strani imamo torej na spletu vrsto najaktualnejših podatkov in informacij, na drugi strani pa uporabniki lahko v nasprotju s tradicionalnimi mediji kadarkoli dostopajo do starih podatkov in informacij, ki so na spletu. Besedila so arhivirana, pogosto lahko najdemo tudi informacijo o času nastanka (npr. zapisi na blogih, pogovorne strani spletne enciklopedije *Wikipedije*, članki spletnih novičarskih strani itd.), na tak način lahko načeloma razberemo tudi, kdaj se je kakšna nova beseda prvič pojavila.⁶⁸ Oddaje in filme si lahko ogledamo ali poslušamo tudi, če nimamo časa takrat, ko so predvajani na televiziji oz. na radiu, med predvajanjem lahko oddajo ustavimo in nadaljujemo, ko nam ustreza.

Na tem mestu velja opozoriti še na vrste vsebin, ki jih objavljamo na spletu. Predvsem mlajši uporabniki pogosto nimajo občutka, kaj je za javno objavo primerno in kaj ne. Pogosto se zgodi, da je, ko želimo sporne vsebine odstraniti s spleta, že prepozno, saj jih je nekdo drug pred tem že skopiral na svoj strežnik in tako omogočil ostalim vpogled v vsebino. Vsebin, ki so objavljene na spletu, se navadno ne briše oz. umika, ampak se jih arhivira in uporabnikom omogoči dostop do njih tudi, ko niso več aktualne. Gre za to, da običajnih prostorskih problemov z arhiviranjem ni, zato je lahko vsaka najmanjša sprememba zabeležena oz. arhivirana – tak primer je npr. spletna enciklopedija *Wikipedija*, kjer lahko v arhivu za vsak spremenjen znak vidimo, kdo in kdaj ga je naredil. Ogromna količina (zaupnih) podatkov je v drugi polovici leta 2010 prišla v javnost s pojavom spletne strani *WikiLeaks*.⁶⁹

Spletni iskalniki nam omogočajo iskanje po najrazličnejših besedilih, ki pa ga lahko tudi poljubno časovno zamejimo. Pri jasno zastavljenih ciljnih raziskovanj je dobro poznati dodatne možnosti iskanja, ki jih ponujajo spletni iskalniki, saj z natančnejšo opredelitvijo iskanja ne izgubljammo časa s pregledovanjem nerelevantnih spletnih strani, ki pa jih je na spletu ogromno. Predvsem za sestavo besedilnega korpusa (in kasnejše jezikoslovne raziskave) je čas nastanka besedila zelo pomemben podatek. Za zdaj zgodovina besedil na spletu (vsaj v slovenščini) še ni zelo dolga, vendar lahko v prihodnosti pričakujemo zanimive izsledke pri analizah spletnih besedil tudi glede na različna obdobja nastanka. Spletni iskalniki sicer res dajejo vtis, da prikazujejo sinhrona besedila, vendar pa gre v resnici za besedila iz različnih časovnih obdobj.⁷⁰ Poleg običajnih spletnih iskalnikov na spletu najdemo še posebne

⁶⁸ Crystal, *Internet Linguistics*, str. 13.

⁶⁹ *WikiLeaks*, spletna stran. Gre za mednarodno, neprofitno organizacijo, ki pa ni povezana z *Wikipedijo* oz. s fundacijo Wikimedia.

⁷⁰ Crystal, *Internet Linguistics*, str. 119.

iskalnice, ki iščejo tudi po arhiviranih spletnih straneh. Eden takšnih je npr. *Archive.org*,⁷¹ v zadnjem času pa se pojavljajo tudi konzorciji, ki skrbijo za spletne arhive posameznih držav (npr. angleški, francoski).

Aktualnost in arhivskost sta lastnosti spleta, ki se nanašata na kategoriji kraja in časa, ki na spletu postajata vse manj pomembni oz. se njuni vlogi vse bolj relativizirata. Relativnost časa⁷² je na spletu še toliko bolj očitna. Če npr. iz Slovenije sodelujemo na nekem forumu v Avstraliji, zaradi časovne razlike pravzaprav pišemo besedilo že jutri.⁷³ Podobno tudi fizična oddaljenost na spletu nima nikakršnega pomena. Povsem vseeno je, ali si ogledujemo spletno stran na strežniku, ki je na tisoče kilometrov stran, ali pa je spletna stran na strežniku v sosednji sobi. Zelo verjetno je, da pri nalaganju strani ne bomo opazili nikakršne razlike.

Anonimnost

Gre za značilnost, ki ne zadeva vseh vrst spletnih besedil, ampak le nekatere. Ta značilnost je precej opazna na spletnih forumih, pri komentiranju novic ipd. Pri besedilih uradnih spletnih strani podjetij in drugih ustanov ne pričakujemo anonimnega avtorstva, saj za to niti ni potrebe. Od uporabnika je odvisno, ali bo na spletu sodeloval anonimno (oz. psevdonimno) ali pa se bo podpisal s svojim imenom in priimkom. Škiljan⁷⁴ opazuje, da uporabniki vstopajo v virtualne komunikacijske skupnosti na internetu kot nekakšna *tabula rasa* in tako svojo subjektivnost oblikujejo šele v samem komunikacijskem dejanju:

Ker so rešeni telesnosti, ki tudi takrat, čeprav neposredno ni 'otipljiva', določa subjekt moderne družbe, lahko svojo subjektivnost v toku dejanja (ali v času sodelovanja v virtualni skupnosti) menjavajo, 'brišejo' in znova gradijo njeno zgodovino ter zavzemajo najrazličnejše vloge in statuse. S tem se seveda spreminja tudi sam pojem družbene skupnosti in odnosov, ki vladajo v njej.⁷⁵

Odnosi pa pogosto ne ostajajo samo na virtualni ravni, saj so ti, kot ugotavljajo raziskovalci, zaradi neformalne osebne (celo intimne) narave komuniciranja, prek katere se odnosi razvijejo, pogosto zelo intenzivni, običajno prijateljski, včasih pa tudi sovražni.⁷⁶

Določena orodja na internetu omogočajo povsem zaprto komunikacijo (npr. elektronska pošta), kar spada na področje zasebnega komuniciranja, za

⁷¹ *Archive*, spletna stran.

⁷² Javornik, Internet, str. 141.

⁷³ Veronika Rot Gabrovec na *Besedni postaji* na Filozofski fakulteti v Ljubljani, september 2010. Rot Gabrovec, spletna stran.

⁷⁴ Škiljan, *Javni jezik*, str. 120.

⁷⁵ Prav tam.

⁷⁶ Škerlep, Model računalniško posredovane komunikacije, str. 39.

svetovni splet pa je značilna javna komunikacija, ki pa je lahko tudi polzaprtá oz. polodprta (v primeru zahtevane registracije oz. seznama za dostop).⁷⁷ Zavedati se je treba, da je raba jezika na spletu predvsem javna raba. Besedila, ki jih pišemo na spletu, so dostopna vsem, če jih torej posebej ne zaščitimo. Škiljan⁷⁸ je obravnaval družbene kolektive ter povezavo javnega in zasebnega, in čeprav sta se oba pola v nekaterih zgodovinskih obdobjih na določenih ozemljih že zelo približala, je jasno, da še nikomur ni uspelo povsem nadzorovati prav vseh kanalov zasebne komunikacije. Avtor pa se sprašuje, ali sodobne tehnologije vsaj teoretično ne omogočajo prav takšnega nadzora. Vsekakor se meja med javnim in zasebnim vedno bolj briše, Škiljan⁷⁹ to imenuje »pritegovanje« zasebne komunikacije v javno in se sprašuje, ali ne bi bilo treba pojma javnosti v takih medijih definirati na novo.⁸⁰ Stabej⁸¹ opozarja, da »marsikatero besedilo, ki bi bilo včasih omejeno na sfero zasebnosti, postane (vsaj potencialno) del javne komunikacije« ter, kot smo že omenjali, da marsikatero besedilo brez interneta sploh ne bi nastalo, saj ne bi imelo možnosti objave. Škiljan⁸² virtualni javni prostor poimenuje sodobna *agora*, ki jo primerja s tisto starodavno in od katere naj bi se ločila po tem, da v prvi komunikacija poteka predvsem v pisni, v drugi pa v ustni obliki.

Možnost, da lahko posameznik v virtualnem prostoru nastopa anonimno in neopredeljen z javnimi vlogami in statusi, povzroča, da se javna komunikacija pogosto zamenjuje z zasebno, zato lahko v pisni obliki spletnih dokumentov zasledimo elemente, ki so sicer značilni za ustno izmenjavo sporočil. S tem se po Škiljanovem mnenju⁸³ diskurz novih medijev neha razlikovati od zasebne izjave. Podoben pojav lahko danes zasledimo tudi v klasičnih medijih (na radiu, televiziji in tudi v časopisih), kjer v te oblike diskurza javne komunikacije vse bolj prodirajo jezikovni elementi, kakršni v preteklosti niso bili običajni:

Čeprav se s stališča pošiljatelja sporočila, ki se mu ni več treba truditi, da bi obvladal idiome javnega komuniciranja, ampak v javnosti 'govori' brez strahu, da bi prekršil včasih stroga jezikovna in komunikacijska pravila v tej domeni, lahko zdi, da gre za pomembno demokratizacijo javne komunikacije, pa ne smemo pozabiti, da kršenje teh pravil zmanjšuje komunikacijsko učinkovitost sporočil [...].⁸⁴

⁷⁷ Prav tam, str. 28.

⁷⁸ Škiljan, *Javni jezik*, str. 44.

⁷⁹ Prav tam, str. 48.

⁸⁰ Prav tam, str. 103.

⁸¹ Stabej, *Bo en jezik dovolj?*, str. 60.

⁸² Škiljan, *Javni jezik*, str. 104.

⁸³ Prav tam.

⁸⁴ Prav tam.

Kot ugotavlja Boudourides,⁸⁵ ima anonimnost dvojni učinek. Po eni strani zmanjšuje vpliv socialnega pritiska na posameznika, po drugi strani pa z »osvobajanjem« posameznika zvišuje stopnjo agresivnega ali vsaj neprijaznega komuniciranja. Tako je anonimnost (oz. psevdonimnost) in posledično vedno bolj razširjen sovražni govor v spletnih besedilih pereč problem, ki so ga začele nekatere medijske hiše reševati z registracijo, ki je ponekod raven komunikacije sicer nekoliko dvignila, spet drugje pa se je zaradi tega zmanjšala količina komentarjev ali pa komentarjev sploh ni več. V nekaterih tujih spletnih medijih (npr. *The Sun Chronicle*⁸⁶) so uvedli obvezen prispevek za komentatorje, kar pomeni, da mora tisti, ki želi kaj objaviti, pustiti osebne podatke, vključno s številko osebnega računa. Kakšne bodo posledice tega ukrepa in kako se bo spletno komentiranje razvijalo v prihodnje, bomo šele videli, so pa ta ukrep uvedli v času vsesplošne svetovne krize, ko je verjetno tudi prihodek s strani sponzorjev bistveno manjši in želijo zato na ta način tudi nekaj dodatnega zaslužiti.⁸⁷

Vsekakor možnost anonimnega (ali psevdonimnega) sodelovanja vnaša veliko novosti v komunikacijo in ta vpliv na jezikovno obnašanje tvorcev besedil bo treba v prihodnje še podrobneje raziskati.

Zaključek

Splet je integralni del interneta in njegova tesna povezanost z drugimi elektronskimi mediji je vzrok, da je smiselno na spletna besedila gledati širše, v okviru elektronskih besedil. V članku smo izpostavili šest značilnosti spleta, ki pomembno vplivajo na jezik in jezikoslovje.

Spletni viri⁸⁸

Archive.org, <<http://www.archive.org/>>, (dostop 23. februarja 2012).

Communication and Information: Resources: Official documents. Spletna stran *UNESCO*, <http://portal.unesco.org/ci/en/ev.php-URL_ID=13475&URL_DO=DO_TOPIC&URL_SECTION=201.html>.

FidaPLUS.

Gigafida, <<http://demo.gigafida.net/>>, (10. februarja 2012).

⁸⁵ Praprotnik, *Skupnost, identiteta in komunikacija v virtualnih skupnostih*, str. 46.

⁸⁶ *The Sun Chronicle*, spletna stran.

⁸⁷ V istem času se namreč tudi v Sloveniji v nekaterih spletnih množičnih medijih uvajajo plačljive vsebine.

⁸⁸ V času svoje raziskave (med letoma 2007 in 2012) je avtorica članka navedene spletne vire redno obiskovala, zato datum dostopa pri večini spletnih virov ni naveden.

- Islovar: Terminološki slovar informatike*, <http://www.islovar.org/iskanje_enostavno.asp>.
- Nova beseda*, <http://bos.zrc-sazu.si/s_beseda.html>.
- OneLook: Dictionary Search*, <<http://www.onelook.com/>>.
- Personal Memex. Spletna stran *Eric Blue's Blog*, <<http://eric-blue.com/my-projects/personal-memex/>>, (dostop 9. marca 2012).
- Rot Gabrovec, Veronika, Meta Grosman in Savina Zwitter: Nove oblike pismenosti. *Besedne postaje Filozofske fakultete*, 8. september 2010, <http://videolectures.net/besedna_grosman_pismenost/>.
- The Sun Chronicle*, <<http://www.thesunchronicle.com/>>.
- Termania*, <<http://www.termania.net/>>.
- WikiLeaks*, <WikiLeaks.org>.
- Wikipedija*, spletna enciklopedija, <<http://sl.wikipedia.org/>>.

Literatura

- Ammelburger, Dirk: *CGI in Perl: Programiranje v Internetu*. Šempeter pri Gorici: Flamingo, 2002.
- Antonelli, Giuseppe: *L'italiano nella società della comunicazione*. Bologna: Il mulino, 2008.
- Atkins, B. T. Sue in Michael Rundell: *The Oxford Guide to Practical Lexicography*. New York: Oxford University Press, 2008.
- Baron, Naomi S.: *Always On: Language in an online and mobile world*. New York: Oxford University Press, 2008.
- Boardman, Mark: *The Language of Websites*. New York: Routledge, 2005.
- Crystal, David: *Internet Linguistics*. London in New York: Routledge, 2011.
- Crystal, David: *Language and the Internet*. Cambridge: Cambridge University Press, 2001.
- Dahlgren, Peter: Media Logic in Cyberspace: Repositioning Journalism and its Publics. *Javnost/The Public*, 3/3, 1996, str. 59–72.
- Gorjanc, Vojko: *Uvod v korpusno jezikoslovje*. Domžale: Izolit, 2005.
- Javornik, Miha: Internet – začetek novega ali ponavljanje znanega? (Kaj pri tem počne Mihail Bahtin). *Slavistična revija*, 46/1–2, 1998, str. 141–152.
- Kranjc, Simona: Jezik v elektronskih medijih: Slovenski knjižni jezik – aktualna vprašanja in zgodovinske izkušnje. *Obdobja 20* (ur. Ada Vidovič Muha). Ljubljana: Univerza v Ljubljani, Filozofska fakulteta, 2003, str. 435–446.
- Pahor, David in Matija Drobnič: *Leksikon računalništva in informatike*. Ljubljana: Pasadena, 2002.
- Oblak, Tanja in Gregor Petrič: *Splet kot medij in mediji na spletu*. Ljubljana: Univerza v Ljubljani, Fakulteta za družbene vede, 2005.

- Praprotnik, Tadej: *Skupnost, identiteta in komunikacija v virtualnih skupnostih*. Ljubljana: Institutum Studiorum Humanitatis, 2003.
- Stabej, Marko: Bo en jezik dovolj? Večjezičnost v enojezičnosti: Slovenski knjižni jezik – aktualna vprašanja in zgodovinske izkušnje. *Obdobja 20* (ur. Ada Vidovič Muha). Ljubljana: Univerza v Ljubljani, Filozofska fakulteta, 2003, str. 51–70.
- Škerlep, Andrej: Model računalniško posredovane komunikacije: tehnološka matrica in praktična raba v družbenem kontekstu. *Internet v Sloveniji* (ur. Vasja Vehovar). Ljubljana: Desk, 1998, str. 24–53.
- Škiljan, Dubravko: *Javni jezik: K lingvistiki javne komunikacije*. Ljubljana: Studia humanitatis, 1999.
- Trček, Franc: Demokratični potencial kibernetnega prostora. *Internet v Sloveniji* (ur. Vasja Vehovar). Ljubljana: Desk, 1998, str. 193–203.

The Web from the Point of View of Language and Linguistics

Summary

The web and electronic media radically affect most areas of life today: information technology, marketing, psychology, sociology, journalism, art, and many other areas, including linguistics. The most appropriate term for these phenomena is evolution, rather than revolution. Now one may only speak of the universal expansion of the web and of the large-scale use of web content, and one can no longer consider the web something new, although terms such as *new media* or *new technology* have been established. Six categories of web characteristics are essential for language and linguistics: hypertextuality, interactivity, interculturalism, multimediality, currency and archiving, and, last, anonymity. Anonymity could hardly be described as a general characteristic of the web, but it represents an opportunity more often used in some text types than in others. These are mainly the characteristics that direct communication from the technical point of view, thereby affecting both language and linguistics.

Kako pomagati osebam z bipolarno motnjo razpoloženja

Od pravilne diagnoze do boljše kakovosti življenja

BARBARA DOLENC IN TATJANA NOVAK*

IZVLEČEK

Prispevek izhaja iz perečega problema neprepoznanosti in obsežnega psihosocialnega in ekonomskega bremena bipolarne motnje ter ponuja dve vrsti smernic za zagotavljanje boljše prognoze motnje in kakovosti življenja pri obolelih posameznikih. Prvo pot do hitrejše in uspešnejše diagnoze predstavlja ocena nekaterih značilnosti temperamenta. Druga možnost zagotavljanja uspešnejšega izida motnje pa zajema vključevanje psihoedukacije s poudarkom na strategijah odpravljanja kognitivnih težav.

KLJUČNE BESEDE

bipolarna motnja, diagnostika, dimenzije afektivnega temperamenta, kognitivno-emocionalni primanjkljaji, psihoedukacija

ABSTRACT

In the light of the problem of under-recognition of bipolar mood disorder and its substantial psychosocial and economic burden, this article offers two types of guidelines to ensure a better illness prognosis and quality of life in affected individuals. The first approach to faster diagnosis is the evaluation of certain temperament characteristics. The other approach to ensure successful illness outcome promotes the inclusion of psychoeducation with an emphasis on cognitive remediation strategies in the treatment of bipolar disorder.

KEY WORDS

bipolar disorder, diagnostics, affective temperament dimensions, cognitive-emotional deficits, psychoeducation

Bipolarna motnja razpoloženja je definirana s ponavljajočimi se periodami visokega in nizkega razpoloženskega stanja, kar se odraža tudi v mišljenju in aktivnosti.¹ Prizadete so tako vegetativne kot tudi kognitivne

* Barbara Dolenc, Znanstvenoraziskovalni center SAZU, Družbenomedicinski inštitut, e-pošta: dolenc.barbara@gmail.com

Tatjana Novak, Znanstvenoraziskovalni center SAZU, Družbenomedicinski inštitut, e-pošta: tnovak@zrc-sazu.si

¹ Benazzi, Bipolar disorder, str. 935–945.

funkcije, vse te spremembe pa privedejo do motenih medosebnih in socialnih odnosov ter slabšajo posameznikovo splošno funkcioniranje.

Težavnost diagnosticiranja bipolarnе motnje

Raziskave kažejo, da je pri pacientih z bipolarno motnjo razpoloženja v kar 69 % primerov postavljena napačna diagnoza pri prvih obiskih zdravnika.² Ustrezno diagnozo bipolarnе motnje naj bi postavil šele tretji ali četrti zdravnik, ki je te bolnike pregledoval.

Raziskovalci poročajo, da naj bi bili določeni znaki in simptomi, ki se pojavijo že precej zgodaj v življenju in so jih včasih smatrali kot razvojne ali prehodne simptome, pravzaprav zgodnji pojav razpoloženskih motenj.³ Poleg tega statistični podatki nakazujejo, da 20 do 40 % adolescentov z veliko depresijo v roku petih let razvije bipolarno motnjo.⁴ Ker sta to dve razmeroma različni bolezni, je zelo pomembno, da odkrijemo tiste faktorje tveganja, na podlagi katerih bi lahko sklepali, ali bo posameznik v prihodnosti doživel tudi manično epizodo ali ne, saj se tudi sama terapevtska intervencija v obeh primerih lahko razlikuje.

V danes sprejeti in uporabljani klasifikaciji Diagnostičnega in statističnega priročnika za duševne motnje (Diagnostic and Statistical Manual of Mental Disorders, DSM-IV) je prvi korak pri diagnozi ločevanje med bipolarnimi in unipolarnimi pacienti, vendar pa se v praksi bipolarnе bolnike v veliko primerih uvršča med unipolarnе. Če dodamo še dejstvo, da se simptomi velike depresije na videz ne razlikujejo bistveno od simptomov bipolarnе depresije, je diagnoza še težja. Vrh vsega je frekvenca depresivne simptomatike, še posebej pri bipolarni motnji tipa II, kjer se izmenjujejo obdobja depresije in blažje manije, t. i. hipomanije, tudi bistveno višja od frekvence manije. Bolniki tako preživijo veliko več časa s simptomi depresije kakor manije ali hipomanije, pri več kot polovici pacientov se bolezen tudi začne z depresivno fazo, manična faza pa lahko nastopi celo zelo pozno v življenju.⁵ Vse to že takoj v začetni fazi postavi zdravnika pri odločanju o diagnozi v veliko dilemo. Večkrat do tovrstnih napak v diagnozah prihaja tudi zato, ker pacienti sami ne poiščejo zdravniške pomoči, oziroma jo poiščejo takrat, ko so v depresivni fazi. Samo manijo in še posebej hipomanijo je iz tega vidika precej težko oceniti tudi zato, ker pacienti včasih pozabijo ali celo zanikajo pretekle hospitalizacije zaradi manije, hipomanijo pa večkrat prepoznajo kot neko normalno vedenje. Takrat navadno niso funkcionalno okvarjeni, ampak

² Prelog-Dai, Diferencialna diagnostika bipolarnе afektivnе motnje, str. 24–32.

³ Kochman in dr., Cyclothymic temperament as a prospective predictor of bipolarity, str. 181–189.

⁴ Prav tam.

⁵ Koukopoulos in Ghaemi, The primacy of mania, str. 125–134.

kažejo celo povečan delovni potencial, kar pa pojmujejo kot svoje attribute in tako ne vidijo patoloških lastnosti hipomanične epizode.⁶ Vse to pomeni, da mora biti prepoznava bipolarne motnje opravljena med samim ocenjevanjem ali zdravljenjem trenutno diagnosticirane unipolarne depresije, zato raziskovalci menijo, da bi bila hitra ocena nekaterih vseživljenjskih lastnosti, kot so na primer dimenzije afektivnega temperamenta, zelo uporabna za približno oceno bipolarnosti kot klinične posebnosti posameznika.⁷

Posledice napačne diagnoze so številne. Na ravni posameznika vključujejo neprimerno zdravljenje in terapijo, kar vodi v še slabšo prognozo, povečane stroške zdravljenja in nižjo kakovost življenja,⁸ vse skupaj pa poveča tudi tveganje za samomor.⁹ Z vidika javnega zdravstva je zato izrednega pomena, da znamo oceniti stopnjo tveganja za razvoj bolezni, pri tem pa je pomembna tudi ocena določenih osebnostnih lastnosti, kot je temperament, ki lahko predstavlja rizični dejavnik za razvoj bipolarne motnje. Iz tega vidika je razvoj inštrumenta, ki bi zanesljivo ocenil posameznikov temperament, izrednega pomena. Izraženost lastnosti afektivnega temperamenta v otroštvu bi tako lahko pomenila dejavnik tveganja za razvoj bolezni v prihodnosti, še posebej če lahko pri posamezniku opazimo tudi družinsko zgodovino afektivnih motenj. Identifikacija atributov dimenzij afektivnega temperamenta ima tako pomembne implikacije ne le za klasifikacijo motenj razpoloženja, ampak tudi za njihovo preprečevanje, zdravljenje in prognozo.

Pomen temperamenta pri razvoju bipolarne motnje razpoloženja

Empirične študije vedno znova potrjujejo, da osebnostne lastnosti pozitivno korelirajo z različnimi oblikami psihopatologije,¹⁰ za razvoj bipolarne motnje pa je zlasti pomemben posameznikov temperament. Temperament se nanaša na stabilne vedenjske in emocionalne reakcije, ki se pojavijo zgodaj v življenju in na katere delno vpliva tudi genetska konstitucija. Zajema torej relativno stabilne aspekte posameznikove individualnosti, hkrati pa predstavlja tudi mešanico lastnosti, ki lahko vodijo do bolezni ali modifikacij.¹¹

Pomembnost osebnostnih lastnosti je tako z vidika diagnostike izrednega pomena, saj prisotnost določenih lastnosti lahko služi tudi kot diagnostični kriterij. Glede na model spektra¹² so osebnostne lastnosti in psihopatologija postavljeni na isti kontinuum, psihopatologija pa je le ekstrem normalnega

⁶ Lewis, *Demystifying the Disease State*, str. S6–S15.

⁷ Akiskal in Akiskal, *Epilogue*, str. 479–500.

⁸ Lewis, *Demystifying the Disease State*, str. S6–S15.

⁹ Bolge in dr., *Characteristics and Symptomatology of Unipolar Depression*, str. 216–224.

¹⁰ Jang in dr., *What is the Role of Personality in Psychopathology?*, str. 153–173.

¹¹ Gandotra in Paul, *Affective Temperaments and Polarity*, str. 15–23.

¹² Widiger in Trull, *Plate tectonics in the classification*, str. 71–83.

osebnostnega funkcioniranja, kar pomeni, da si osebnost in določena psihiatrična motnja delita skupno etiološko osnovo. Ta model dopušča možnost, da na nastanek motnje vplivajo tako okoljski kot tudi genetski faktorji, bistveno pa je to, da je genetska nagnjenost ukoreninjena v osebnosti posameznika, ki na ta način tvori osnovo psihopatologiji. Veljavnost modela, po katerem osebnostne lastnosti posameznika lahko igrajo pomembno vlogo pri nastanku bolezni, temelji na genetskem vplivu na izpostavljenost okolju. Genetsko osnovane osebnostne lastnosti namreč pomagajo ustvariti ali preoblikovati okolje, ki lahko predstavlja tveganje za določeno psihopatologijo. Poleg tega tudi okolje, pri oblikovanju katerega imajo osebnostne lastnosti še kako velik vpliv, lahko sproži začetek neke druge, genetsko zasnovane bolezni.

Raziskovanje povezav med temperamentom in bipolarno motnjo razpoloženja ima precej dolgo zgodovino. Na pomembnost te povezave je že konec 19. stoletja opozarjal znani psihiater Emil Kraepelin, v novejšem času pa njegove nazore obuja tudi Hagop S. Akiskal. Ena od glavnih komponent koncepta »manično-depresivne norosti«, kot je bipolarno motnjo poimenoval Kraepelin, je bila vztrajnost določenih značilnosti oziroma t. i. razpoloženski temperament, saj naj bi pacienti z manično-depresivno norostjo imeli določeno dimenzijo temperameta bolj izraženo.¹³ Na podlagi opazovanj pacientov, ki so bili v fazi remisije, je Kraepelin sklepal, da obstajajo dimenzije temperameta, ki bi jih lahko smatrali kot zasnovo bolezni, kot začetno stanje, iz katerega se kasneje lahko razvije prava bolezen. Te je Kraepelin poimenoval »fundamentalna stanja« (angl. *fundamental states*), ki jih je opisal kot »trajne motnje, ki se v šibkejši obliki ujemajo z bolezenskim fenomenom manično-depresivne psihoze«.¹⁴ Definiral je štiri različna stanja oziroma dimenzije temperameta, in sicer depresivno, manično, razdražljivo in ciklotimno. Po Kraepelinu naj bi depresivno fundamentalno stanje oziroma depresivni temperament bil bolj pogost pri depresivni obliki manično-depresivne norosti, medtem ko naj bi imeli posamezniki, pri katerih se večkrat pojavlja epizoda manije, bolj izraženo hipertimno ali razdražljivo dimenzijo temperameta. Ciklotimni temperament, ki ga je Kraepelin definiral s pogostimi nihanji v razpoloženju, mišljenju in vedenju, pa naj bi bil prevladujoč pri pravi, klasični obliki manično-depresivne norosti.¹⁵

Perspektiva Kraepelina in še nekaterih drugih kasnejših raziskovalcev je skladna s t. i. spektrum modelom povezanosti osebnosti in psihopatologije, na podlagi tega pa se je razvil tudi koncept spektra razpoloženskih motenj. Na tem kontinuumu najdemo od najbolj skrite, latentne lastnosti oziroma poteze vse do popolnoma razvite in klinično prepoznane bolezni. Latentne oblike motenj razpoloženja pa niso le na kontinuumu skupaj z bolj patološkimi

¹³ Trede in dr., *Manic-Depressive Illness*, str. 155–178.

¹⁴ Mondimore, Kraepelin and manic-depressive insanity, str. 51.

¹⁵ Trede in dr., *Manic-Depressive Illness*, str. 155–178.

razpoloženski stanji, temveč obenem predstavljajo tudi povezavo z normalnimi, zdravimi afektivnimi stanji. V tem kontekstu bi bil lahko temperament kot konstrukt, ki je del afektivne osebnosti, možen dejavnik za začetek motnje razpoloženja. Na tej teoretični osnovi je Akiskal skupaj s sodelavci predstavil koncept »subafektivnih dimenzij temperamenta«, ki temeljijo na Kraepelinovih fundamentalnih stanjih.¹⁶ Te dimenzije temperamenta so karakteristike vsakega posameznika, za katere ni nujno, da se razvijejo v afektivno motnjo, lahko pa predstavljajo vzorec in s tem predispozicijo za afektivno epizodo. Ista genetska osnova, ki prispeva k razvoju bipolarnosti, naj bi tako prispevala tudi k izraženosti določene dimenzije afektivnega temperamenta, kar pomeni, da si afektivni temperament in razpoloženske motnje delijo tudi skupen patofiziološki mehanizem.¹⁷

Osebnostne poteze lahko torej vplivajo na klinično izraznost, potek in prognozo afektivnih bolezni, zato je zelo pomembno razumeti, če in kako so normalne in abnormalne osebnostne značilnosti povezane z razpoloženskimi motnjami. Ta fenomen pa lahko uporabimo tudi v diagnostiki, saj lahko z oceno nekaterih osebnostnih lastnosti določimo stopnjo verjetnosti za razvoj razpoloženske motnje v prihodnosti.

Razvoj lestvice za ocenjevanje afektivnih dimenzij temperamentov TEMPS (Temperament Evaluation of Memphis, Pisa, Paris and San Diego)

Vedno več je dokazov, ki podpirajo pomembnost temperamenta in ostalih osebnostnih lastnosti kot podedovanih faktorjev, ki prispevajo k nastanku psihiatričnih motenj.¹⁸ Te lastnosti naj bi bile najbolj vidne med afektivno epizodo, prisotne pa so tudi v evtимиčni fazi bolezni, ko simptomov ni opaziti. Prav zato je razvoj veljavnega in zanesljivega inštrumenta, ki bi meril variacije temperamenta, zelo pomemben, saj lahko z njegovo pomočjo lažje in hitreje identificiramo posameznike z določeno stopnjo tveganja.

Kraepelin je v svoji teoriji govoril o štirih fundamentalnih stanjih oziroma dimenzijah afektivnega temperamenta, in sicer o depresivni, manični, razdražljivi in ciklotimni. Akiskal s sodelavci pa je kasneje Kraepelinovim stanjem dodal še peto, anksiozno dimenzijo. Za ocenjevanje vseh petih dimenzij temperamenta je bila tako razvita lestvica TEMPS, sprva v obliki polstrukturiranega intervjuja (TEMPS-I: Interview), kasneje pa še v obliki samoocenjevalnega vprašalnika (TEMPS-A: Autoquestionnaire), ki je časovno nekoliko bolj ekonomičen in bolj primeren za klinično uporabo. Vprašalnik

¹⁶ Akiskal in Akiskal, Epilogue, str. 479–500.

¹⁷ Savitz in dr., Dysthymic and anxiety-related personality traits, str. 305–311.

¹⁸ Prav tam.

TEMPS-A je bil razvit z namenom, da bi kvantificiral temperament tako pri psihiatričnih pacientih kot tudi pri zdravih posameznikih ter podal stopnjo tveganja za morebitni razvoj razpoloženske motnje v prihodnosti. Vprašalnik TEMPS-A smo prevedli in priredili tudi za slovenski prostor.¹⁹ Psihometrična analiza vprašalnika je pokazala zadovoljivo zanesljivost lestvic ter dobro notranjo strukturo vprašalnika, psihometrične lastnosti slovenske verzije pa so primerljive tudi z originalno različico vprašalnika in drugimi nacionalnimi priredbami v Evropi, Aziji in obeh Amerikah.

Raziskave nadalje kažejo, da se pacienti z razpoloženskimi motnjami v svojem temperamentalnem profilu ne razlikujejo le v primerjavi z zdravimi posamezniki,²⁰ ampak se tako kvalitativne kot tudi kvantitativne razlike kažejo tudi znotraj afektivnih skupin.²¹ Depresivna lestvica temperamenta meri povečano občutljivost na življenjske skrbi in razočaranja, pri posamezniku pa se ta dimenzija kaže tudi v obliki zaspanosti, otožnosti, nizke stopnje energije, pesimizma, negotovosti, občutkov krivde ter splošne obremenjenosti z negativnimi čustvi in dogodki. Kar 40 % depresivnih pacientov ter pacientov z bipolarno motnjo tipa I naj bi imelo visoko izražene lastnosti depresivne lestvice temperamenta, medtem ko je pri bipolarni motnji tipa II ta delež 20 %.²² Pri zdravih posameznikih z visoko izraženimi lastnostmi depresivne lestvice naj bi v primerjavi s tistimi, pri katerih te lastnosti niso izražene, obstajala kar 5-krat večja verjetnost, da bodo v prihodnosti razvili depresijo.²³

Ciklotimni temperament je že Kraepelin opisal kot enega od konstitucijskih substratov, iz katerega se lahko razvije manično-depresivna bolezen.²⁴ Ciklotimna lestvica temperamenta, kot jo meri vprašalnik TEMPS-A, je opredeljena z močnimi in hitrimi nihanji med razpoloženji, ki so si med seboj nasprotna. Gre torej za oblike ekstremne, s temperamentom povezane bipolarne motnje. To nihanje razpoloženja je hitro, nepredvidljivo in dvofazno, to je od disforičnega oz. depresivnega pa do privzdignjenega oz. maničnega razpoloženja. Obenem se usklajeno s tem nihanjem spreminjajo tudi lastnosti, kot so družabnost, zgovornost, samozavest in druge. Raziskave kažejo, da je ciklotimni temperament najpomembnejši napovednik pri razvoju bipolarne motnje,²⁵ vendar je povezanost temperamenta z bipolarnim spektrom veliko bolj kompleksna kakor pri depresivni lestvici. Visoka izraženost ciklotimnega temperamenta se namreč včasih razvije v klasično bipolarno

¹⁹ Dolenc in Šprah, Psihometrične lastnosti slovenske priredbe TEMPS-A, str. 5–24.

²⁰ Dolenc, Affective temperaments in the group of bipolar outpatients, str. 91–95.

²¹ Mendlowicz in dr., Temperament in the clinical differentiation of depressed bipolar and unipolar major depressive patients, str. 219–223; Savitz in dr., Hypomanic, cyclothymic and hostile personality traits, str. 920–929.

²² Savitz in Ramesar, Personality, str. 322–337.

²³ Angst in dr., Is bipolar I disorder heterogeneous?, str. 82–91.

²⁴ Trede in dr., Manic-Depressive Illness, str. 155–178.

²⁵ Akiskal in Akiskal, Epilogue, str. 479–500.

motnjo tipa I, številne raziskave pa so pokazale, da je ta lestvica pogosteje povezana z tveganjem za razvoj bipolarnе motnje tipa II.²⁶ Med ciklotimnimi lastnostmi se je kot najpomembnejši prediktor za napoved bolezni izkazalo hitro nihanje razpoloženja in energije,²⁷ pri čemer se je labilnost razpoloženja izkazala kot pomembna temperamentalna lastnost z visokim odstotkom (86 %) napovedne vrednosti tudi za menjavo iz diagnoze unipolarne depresije v bipolarno motnjo tipa II.²⁸ V začetni fazi bolezni oziroma še prej, v fazi, ko se bolezen še ne kaže, je torej prisotnost hitrega in blagega nihanja iz enega pola v drugega tako lahko znak, zgodnji fenotip, da pri posamezniku obstajajo domnevni bipolarni geni. Akiskal na podlagi teh ugotovitev meni, da je ciklotimni temperament vmesno stanje med genetskimi predispozicijami, razvojnimi dejavniki, spolom in stresorji na eni strani ter kliničnimi epizodami razpoloženskih motenj na drugi.²⁹ Razlike v življenjskih pogojih, spolu in stresorjih lahko dokončno determinirajo, ali se bo temperamentalna disregulacija manifestirala kot velika depresija, bipolarna motnja ali pa le kot neka osebna lastnost.

Medtem ko naj bi bila ciklotimna lestvica napovednik za razvoj bipolarnе motnje tipa II, nekateri raziskovalci menijo, da bi bila visoka izraženost lastnosti hipertimne lestvice temperamenta lahko napovednik za razvoj bipolarnе motnje tipa I,³⁰ čeprav si različni raziskovalci glede tega niso povsem enotni. Hipertimni temperament v splošnem predstavlja množico lastnosti, kot so veselost, optimističnost, ekstravertiranost, zgovornost, šaljivost, samozavest, visoka stopnja energije. Ti posamezniki so polni načrtov, a hkrati lahkomiselni, lahko se vpletajo v življenja drugih in so vsiljivi, neinhibirani ali celo promiskuitetni. Meja med zdravim in patološkim je pri hipertimnem temperamentu pogosto zabrisana. Na eni strani je večina hipertimnih lastnosti v družbi razmeroma zaželenih, medtem ko po drugi strani te posameznike njihovo pogosto brezskrbno vedenje in nagnjenost k tveganju pripelje na sam rob – še posebej na področju financ in spolnega življenja. Medtem ko hipertimni temperament *per se* ne določa afektivne patologije in celo predstavlja konstelacijo adaptativnih lastnosti, lahko pretirana izraženost tega temperamenta kljub temu vodi do nezaželenih posledic.³¹ Tudi trenutni rezultati raziskav mečejo negotovo luč na mejo med hipertimnim temperamentom in zdravo osebnostjo, zato nekateri menijo, da lahko to vrsto temperamenta

²⁶ Benazzi, Does temperamental instability support a continuity between bipolar II disorder and major depressive disorder?, str. 274–279.

²⁷ Hantouche in Akiskal, Toward a definition of a cyclothymic behavioral endophenotype, str. 233–237.

²⁸ Prav tam.

²⁹ Akiskal, Toward a temperament-based approach to depression, str. 99–112.

³⁰ Angst in dr., Is bipolar I disorder heterogeneous?, str. 82–91.

³¹ Koukopoulos in Ghaemi, The primacy of mania, str. 125–134.

smatramo kot abnormalno le v prisotnosti klinične depresije.³² Raziskovalci tako menijo, da pri bipolarni motnji tipa I pogosto srečamo visoko izraženo lastnosti depresivne in hipertimne lestvice, pri tipu II pa ciklotimne in razdražljive lestvice temperamenta.³³

Četrta dimenzija temperamenta, to je razdražljiva lestvica, se manifestira v obliki stalnega pritoževanja, pretirane kritičnosti in izbruhov jeze. Glede na nekatere študije naj bi bila razdražljiva lestvica temperamenta eden od faktorjev manije,³⁴ drugi pa menijo, da naj bi bila prisotnost lastnosti razdražljive lestvice temperamenta takoj za ciklotimnim temperamentom pri posamezniku druga najbolj pomembna lastnost za spremembo diagnoze iz unipolarne depresije v bipolarno motnjo,³⁵ čeprav so si izsledki študij glede tega precej različni.

Zadnjo, anksiozno lestvico temperamenta, ki je bila kot samostojna lestvica dodana precej pozno, definiramo kot pretirano osebnostno dispozicijo v smeri vseživljenjske tendence zaskrbljenosti nad posameznikovo blaginjo.³⁶ Nekateri menijo, da naj bi lastnosti anksioznega temperamenta predstavljale predispozicijo posameznika za depresijo, fobične motnje, pa tudi zlorabo alkohola, drog in ostalih sedativov.³⁷ Tudi epidemiološke študije kažejo, da je komorbidnost anksioznosti in depresivnosti precej pogosta.³⁸ Anksiozni temperament pa naj bi bil visoko izražen tako pri pacientih z unipolarno depresijo kot tudi pri tistih bipolarnih pacientih, kjer je dominanten depresivni pol (bipolarna motnja tipa II),³⁹ kar bi lahko pomenilo, da ta lestvica predstavlja povezavo znotraj depresivne simptomatologije.

Če torej povzamemo vse izsledke, lahko zapišemo, da pri unipolarnih pacientih najdemo bolj izražene lastnosti depresivne in anksiozne lestvice temperamenta, pri bipolarnih pa ciklotimne in hipertimne, pri čemer je prva prevladujoča pri bipolarni motnji tipa II, druga pa pri tipu I. Raziskovalci zaključujejo, da je lahko temperament ključ do razlikovanja med unipolarnimi in bipolarnimi pacienti ne glede na dominantno polarnost v drugi skupini pacientov. Obenem menijo, da z vprašalnikom TEMPS-A lahko razlikujemo med pacienti z bipolarno motnjo ter tistimi z unipolarno depresijo, kar bi lahko služilo v zgodnjih presejanjih pacientov z depresivno epizodo, ko še ni znano, ali bo pri tej ostalo ali pa se bo v prihodnosti razvila prava bipolarna motnja.⁴⁰

³² Akiskal in dr., TEMPS-I: Delineating the most discriminant traits, str. 7–19.

³³ Doksat in dr., Atypical mixed and "soft" bipolar disorder, str. 100–105.

³⁴ Cookson, Toward a Clinical Understanding of Bipolar Disorders, str. 3–7.

³⁵ Savitz in dr., Hypomanic, cyclothymic and hostile personality traits, str. 920–929.

³⁶ Akiskal in dr., TEMPS-I: Delineating the most discriminant traits, str. 7–19.

³⁷ Mendlowicz in dr., A comparison of recovered bipolar patients, healthy relatives of bipolar probands, and normal controls, str. 147–151.

³⁸ Levine in dr., Anxiety disorders and major depression, str. 94–104.

³⁹ Mazarini in dr., Predominant polarity and temperament, str. 28–33.

⁴⁰ Prav tam.

Posledice afektivnih epizod in kognitivno-emocionalni primanjkljaji kot motivi za uporabo psihosocialnih intervencij pri bipolarni motnji

Pravočasna postavitev pravilne diagnoze in pravilen izbor zdravljenja sta ključnega pomena za dolgoročni ugodni izid motnje. Na pomen pravočasnega in ustreznega izbora psihosocialnih intervencij opozarjajo psihosocialne posledice večkratnih afektivnih epizod, ki krnijo kakovost življenja pacientov z bipolarno motnjo. Kronični potek motnje, pogoste dvojne diagnoze, visoka raven samomorilnosti, neoptimalni učinki zdravljenja z zdravili ter spremljajoče težave na psihosocialnem in zaposlitvenem področju so dejavniki, ki vplivajo na pogosto slab funkcionalni izid motnje kljub odsotnosti afektivnih simptomov pri obolelih posameznikih. Raziskave namreč navajajo zaskrbljujoče podatke o kronično ponavljajočih se epizodah, ki zavzemajo velik del posameznikovega življenja, pogostih pridruženih anksioznih motnjah in motnjah odvisnosti od alkohola in drog, precejšnji stopnji prezgodnje umrljivosti in samomorilnosti, prevladujoči nezaposlenosti, zaposlenosti na manj kvalificiranih delovnih mestih ali v podpornih oblikah zaposlitve,⁴¹ kot tudi o težavah z ohranjanjem partnerskih odnosov in socialne mreže.⁴² Precejšnje je tudi ekonomsko breme motnje, saj se bipolarna motnja povezuje z visokimi stroški zdravljenja in hospitalizacije ter finančnimi stroški zaradi nezaposlenosti in samomorov.⁴³

Zaradi navedenih kompleksnih posledic motnje se raziskave pri ugotavljanju izida motnje vse bolj opirajo na ocene psihosocialnega delovanja, kamor sodi tudi zaznana kakovost življenja, ki odraža posameznikovo vrednotenje različnih področij življenja.⁴⁴ Znano je, da osebe z bipolarno motnjo v primerjavi z zdravimi posamezniki tudi v obdobjih okrevanja doživljajo slabšo kakovost življenja na psihičnem področju, v socialnih odnosih in telesnem zdravju.⁴⁵ Zaznana kakovost življenja je po lastnih ocenah pacientov primerljiva ali slabša glede na kakovost življenja pri unipolarni depresiji⁴⁶ in shizofreniji.⁴⁷

Vse več raziskav tudi kaže, da so s psihosocialnim okrevanjem oziroma s kakovostjo življenja⁴⁸ in zaposlitvenim delovanjem⁴⁹ tesno povezani tudi

⁴¹ Fajutrao in dr., Review of the evidence of the burden of BD in Europe, str. 3–7. – Kratica BD se pojavlja v vsej literaturi in pomeni »bipolar disorder«.

⁴² MacQueen in dr., Review of psychosocial outcome in BD, str. 164–168.

⁴³ Fajutrao in dr., Review of the evidence of the burden of BD in Europe, str. 4.

⁴⁴ Michalak in dr., Quality of life in BD: A review, str. 2.

⁴⁵ Prav tam, str. 4–6.

⁴⁶ Prav tam, str. 7.

⁴⁷ Brissos in dr., Quality of life in BD and schizophrenia, str. 55–62.

⁴⁸ Prav tam, str. 55–62.

⁴⁹ Bearden in dr., Impact of neurocognitive impairment on occupational recovery of clinically stable patients with BD, str. 323–333.

kognitivno-emocionalni primanjkljaji. Gre za bolezensko okrnjene kognitivne in emocionalne funkcije, ki so etiološko gledano najverjetneje posledica dolgotrajnega spremenjenega delovanja v nekaterih možganskih področjih, ki sodelujejo pri uravnavanju čustvenih odzivov, pri kognitivnem nadzoru in odločanju v zvezi z emocionalnimi dražljaji.⁵⁰ Kognitivni primanjkljaji se pri določeni podskupini pacientov pojavljajo v blagi do zmerni obliki v (hipo)maničnih in depresivnih fazah kot tudi v fazi okrevanja,⁵¹ na vsaj enem kognitivnem področju.⁵² Raziskave dosledno kažejo, da so pri pacientih z bipolarno motnjo najpogostejši kognitivno-emocionalni primanjkljaji na področju izvršitvenih funkcij in besednega učenja, vzdrževane pozornosti in psihomotorične hitrosti, slabšega prepoznavanja negativnih čustvenih izrazov, pristranskega procesiranja negativnih in pozitivnih dražljajev, skladno s trenutnim razpoloženskim stanjem, in večje emocionalne reaktivnosti ter posledično slabše inhibicije negativnih dražljajev (Tabela 1).⁵³ Glede na to, da imajo pacienti navadno okrnjenih več kognitivnih področij, bi lahko prej govorili o splošni okrnjenosti kognitivnih funkcij kakor o specifičnih ali izoliranih kognitivnih primanjkljajih.⁵⁴

Videti je, da so kognitivno-emocionalni primanjkljaji predvsem na področju izvršitvenih funkcij, vzdrževane pozornosti, spomina in okrnjene prepoznave negativnih čustvenih izrazov dolgotrajno prisotni pri vsaj določeni podskupini obolelih za bipolarno motnjo, saj so njihovo prisotnost potrdili že pri otrocih in mladostnikih⁵⁵, kot tudi v odraslosti in starosti (Tabela 1).⁵⁶ Po drugi strani pa raziskovalci med posamezniki z bipolarno motnjo opažajo tudi precejšnje razlike v stopnji kognitivne oškodovanosti,⁵⁷ kar je verjetno odvisno od podedovanih kognitivnih funkcij, vrste prejetega farmakoterapevtskega zdravljenja, kliničnega poteka motnje, trenutne afektivne simptomatike ali afektivne faze in širših sociodemografskih značilnosti.⁵⁸

⁵⁰ Keener in Phillips, *Neuroimaging in BD*, str. 517.

⁵¹ Murphy in Sahakian, *Neuropsychology of BD*, str. 120–127.

⁵² Martino in dr., *Heterogeneity in cognitive functioning among patients with BD*, str. 149–156.

⁵³ Murphy in Sahakian, *Neuropsychology of BD*, str. 120–127; Mann Wrobel in dr., *Meta-analysis of neuropsychological functioning in euthymic BD*, str. 334–342.

⁵⁴ Prav tam, str. 339.

⁵⁵ Pavuluri in dr., *Neurocognitive function in pediatric BD*, str. 299–307.

⁵⁶ Young in dr., *Cognitive impairment in BD in old age*, str. 125–131.

⁵⁷ Martino in dr., *Heterogeneity in cognitive functioning among patients with BD*, str. 149–156.

⁵⁸ Mann Wrobel in dr., *Meta-analysis of neuropsychological functioning in euthymic BD*, str. 334–342; Bonnin in dr., *Clinical and neurocognitive predictors of functional outcome in bipolar euthymic patients*, str. 156–160.

Tabela 1: Pregled kognitivno-emocionalnih primanjkljajev pri bipolarni motnji glede na trajanje in razvojno obdobje

Razvojno obdobje	ZAČASNI PRIMANJKLJAJI, VEZANI NA AFEKTIVNO FAZO (manijo, depresijo)	DOLGOTRAJNO PRISOTNI PRIMANJKLJAJI, KI SE POJAVLJAJO NEODVISNO OD AFEKTIVNE FAZE
OTROŠTVO, MLADOSTNIŠTVO		izvršitvene funkcije, pozornost, besedni spomin, vidni spomin, vidnoprstorska percepcija, delovni spomin
ODRASLOST	slabša vedenjska inhibicija pozitivnih dražljajev v maniji in negativnih dražljajev v depresiji	hitrost procesiranja, delovni in epizodični spomin, izvršitvene funkcije, slabše prepoznavanje negativnih čustvenih izrazov
STAROST		spomin, izvršitvene funkcije

Vloga psihoedukacije pri zdravljenju bipolarne motnje

Osnovni cilji terapije bipolarne motnje so usmerjeni k zmanjšanju akutnih simptomov, povrnitvi psihosocialnega delovanja ter preprečevanju poslabšanj in ponovitev epizod. Farmakoterapija predstavlja prednostno obliko zdravljenja bipolarne motnje, vendar preprečevalno zdravljenje dolgoročno zaščiti manj kot 50 % pacientov pred ponovnimi epizodami bipolarne motnje. Precej pogosto je tudi slabo sodelovanje ali nesodelovanje v zdravljenju, pojavljajo pa se tudi druge že prej omenjene neželene psihosocialne posledice.⁵⁹ Poleg teh dejavnikov je tudi večje sprejemanje stresno-diateznih modelov nastanka motnje in naraščanje števila naključnih kontroliranih raziskav o učinkih psihosocialnih intervencij pospešilo razvoj za bipolarno motnjo prilagojenih intervencij v zadnjih 20 letih.⁶⁰ Osrednja ugotovitev teh raziskav je, da je kombinacija farmakoterapevtskega zdravljenja in psihosocialne intervencije bolj učinkovita kakor zgolj farmakoterapevtsko zdravljenje.⁶¹ Empirično gledano med najbolj učinkovite psihosocialne intervencije sodijo vedenjsko-kognitivna terapija, terapija medosebnih odnosov in socialnega ritma, na družino usmerjena terapija in psihoedukacija.⁶²

Psihoedukacija integrira psihoterapevtski in didaktični pristop s cilji

⁵⁹ Lam in dr., Psychological therapies in BD, str. 479; Scott, Psychotherapy for BD – efficacy and effectiveness, str. 46.

⁶⁰ Prav tam, str. 46–47.

⁶¹ Lam in dr., Psychological therapies in BD, str. 474–482.

⁶² Weber Rouget in Aubry, Efficacy of psychoeducational approaches on BD, str. 11–27.

pridobivanja večjega uvida v bolezen in razumevanja bolezni, zgodnjega prepoznavanja in ukrepanja ob opozorilnih znakih poslabšanj, izboljšanega sodelovanja v farmakoterapevtskem zdravljenju in razvoja zdravega življenjskega sloga.⁶³ Lahko se uporablja samostojno ali v sklopu kompleksnejših psihosocialnih intervencij, individualno ali v skupini.⁶⁴ Posebno psihoedukacija v skupini je časovno in finančno zelo ekonomična. Psihoedukacijo od daljših oblik psihoterapije ločujejo časovna omejenost, empirična podprtost, strukturiranost ter ponovljivost seans, saj se največkrat izvaja po psihoedukacijskih priročnikih.⁶⁵

Učinkovitost psihoedukacije kot samostojne intervencije so v raziskavah merili v povezavi z različnimi izidi motnje, kot so klinično izboljšanje, psihosocialno delovanje in izboljšanje kognitivnih simptomov (shematski pregled ugodnih učinkov psihoedukacije se nahaja v Tabeli 2). Najbolje je raziskan vpliv skupinske psihoedukacije na potek in izraženost kliničnih simptomov. Randomizirane kontrolirane raziskave tako kažejo, da psihoedukacija vpliva na upad števila in trajanja ponovitev afektivnih epizod, redkejšo in krajšo hospitalizacijo in krajši čas v depresivnih epizodah ter daljša obdobja okrevanja brez klinično izraženih simptomov.⁶⁶ Kažejo se tudi trendi, da se pozitivni učinki psihoedukacije dolgoročno celo še povečujejo.⁶⁷

Bistveno manj raziskav je bilo narejenih o vplivu skupinske psihoedukacije na psihosocialni izid pacientov z bipolarno motnjo. Že obiskovanje krajših psihoedukacijskih delavnic lahko izboljša posamezna področja kakovosti življenja, čeprav ne vsa v enaki meri.⁶⁸ Nepojasnjeno ostaja še, ali se boljše funkcioniranje po delavnicah povezuje z boljšo kontrolo simptomov in posledično redkejšimi poslabšanji epizod ali pa so posredi dejavniki, kot so prilagoditev na kronično bolezen, manj občutkov krivde, podpora bližnjih in izboljšanje kognitivnih funkcij.⁶⁹

Posamezne redke raziskave kažejo, da bi psihosocialne intervencije lahko vplivale tudi na izboljšanje kognitivnih sposobnosti pri pacientih z bipolarno motnjo.⁷⁰ V ozadju te domneve je predpostavka, da bi lahko v okviru

⁶³ Zaretsky, Targeted psychosocial interventions for BD, str. 82.

⁶⁴ Weber Rouget in Aubry, Efficacy of psychoeducational approaches on BD, str. 12.

⁶⁵ Zaretsky, Targeted psychosocial interventions for BD, str. 82–83; Dernovšek in Šprah, Psihoedukacija pri bipolarni motnji razpoloženja, str. 53–56.

⁶⁶ Weber Rouget in Aubry, Efficacy of psychoeducational approaches on BD, str. 14–20; Simon in dr., Long-term effectiveness and cost of a systematic care program for BD, str. 500–508; Gonzáles Isasi in dr., How effective is a psychological intervention program for patients with refractory BD?, str. 80–87.

⁶⁷ Colom in dr., Group psychoeducation for stabilised BD: 5-year outcome, str. 260–265.

⁶⁸ Michalak in dr., Quality of life in BD: A review, str. 8; Bauer in dr., Collaborative Care for BD, str. 937–945.

⁶⁹ Castle in dr., Psychosocial interventions for BD, str. 280–282.

⁷⁰ Colom in dr., Group psychoeducation for stabilised BD: 5-year outcome, str. 264; Martínez-Arán in dr., Functional remediation for BD, str. 112–116.

psihoedukacijskih intervencij posamezniki izboljšali svoje kognitivno delovanje z učenjem strategij kognitivnega nadzora in uravnavanja emocionalnih odzivov kot tudi strategij za obvladovanje kognitivnih simptomov na področju pozornosti, spomina in izvršitvenih funkcij v vsakdanjem življenju.⁷¹ Prve spodbudne ugotovitve v tej smeri je dala raziskava,⁷² v kateri je 12 pacientov z bipolarno motnjo v depresivni epizodi po 12 srečanj prilagojene oblike kognitivne terapije po končani intervenciji poročalo o znatno manjših težavah s pozornostjo, večji sposobnosti uravnavanja razpoloženja in manj izraženih depresivnih simptomih.

Na možnost učinkovite kompenzacije kognitivnih primanjkljajev v delovnem okolju, ki jo lahko nudi psihosocialna intervencija, kažejo tudi izsledki druge raziskave.⁷³ Osemnajst pacientov z bipolarno motnjo, ki se je udeležilo 14 individualnih srečanj z učenjem kognitivne remediacije, je po končani intervenciji in še po koncu 3-mesečnega spremljevalnega obdobja kazalo boljše rezultate na testih izvršitvenih funkcij in v psihosocialnem delovanju na splošno. Izboljšane izvršitvene funkcije so bile povezane tudi z boljšim funkcioniranjem v delovnem okolju, vendar samo takoj po zaključku intervencije, ne pa tudi na daljši rok po 3 mesecih.⁷⁴ Obe raziskavi sta torej pokazali na obetavne izboljšave v nekaterih vidikih kognitivnih funkcij pri pacientih z bipolarno motnjo, vendar sta hkrati tudi opozorili na omejen rok trajanja pozitivnih sprememb in potrebo po dlje časa trajajočih in bolj na kognitivne simptome usmerjenih intervencijah, ki bi utrdile novonastale izboljšave.

Vse omenjene raziskave o učinkovitosti psihoedukacijskih intervencij pri pacientih z bipolarno motnjo se žal srečujejo z vrsto metodoloških omejitev, kot so uporaba nenaključnih, nekontroliranih raziskovalnih načrtov, majhni vzorci, uporaba presečnih namesto vzdolžnih raziskav. Dodatno pa posplošljivost in zanesljivost dobljenih rezultatov omejujejo še težavno prepoznavanje učinkov, specifičnih za psihoedukacijo, neraziskani mehanizmi sprememb oz. načini učinkovanja psihoedukacije, pomanjkanje konsenza o optimalnem številu srečanj za doseganje najboljših učinkov in o prilagoditvi intervencij posameznikovim značilnostim v poteku motnje.⁷⁵

Onkraj raziskav o bipolarni motnji pa nekatere raziskave s funkcionalno magnetno resonanco na bolnikih z unipolarno depresijo po kratki psihoterapiji kažejo na določene zaželenne spremembe v aktivnosti tistih možganskih področij, katerih delovanje je okrnjeno tako v unipolarni depresiji kot

⁷¹ Martínez-Arán in dr., Functional remediation for BD, str. 113–114.

⁷² Deckersbach in dr., Mindfulness-based cognitive therapy for nonremitted patients with BD, str. 137–140.

⁷³ Deckersbach in dr., Cognitive rehabilitation for BD, str. 298–307.

⁷⁴ Prav tam, str. 304–306.

⁷⁵ Miklowitz in Scott, Psychosocial treatments for BD, str. 110–122.

pri bipolarni motnji. Izsledki⁷⁶ tako kažejo, da je pri 14 pacientih z depresijo po 20 seansah kognitivno-vedenjske terapije prišlo do povečane aktivnosti hipokampusa in anteriornega cingulata v kombinaciji z manjšo aktivnostjo določenih predelov prefrontalne skorje, kar so raziskovalci povezali z uresničitvijo zelenih terapevtskih ciljev, to je manjšim priklicem neustreznih asociativnih spominov, zmanjšano ruminacijo in manjšim usmerjanjem pozornosti na nerelevantne dražljaje. V drugi raziskavi⁷⁷ so na podobno majhnem vzorcu pacientov z depresijo po kratki terapiji vedenjske aktivacije zabeležili manjšo aktivacijo prefrontalnega korteksa ob nalogi, ki je terjala od udeležencev preusmeritev odgovorov na negativne dražljaje k nevtralnim dražljajem. Raziskovalci so pripisali manjšo aktivnost prefrontalne skorje pri pacientih učinkom intervencije. Glede na izhodiščno stanje (pred intervencijo) to pomeni, da je bil kognitivni napor, potreben za uspešno reševanje naloge, po intervenciji manjši.

Tabela 2: Pregled novejših raziskav, ki poročajo o ugodnih učinkih psihoedukacije glede na vrsto izida (klinični, psihosocialni in kognitivni)

VRSTA MERJENEGA IZIDA	AVTORJI RAZISKAVE	NAČRT RAZISKAVE IN VELIKOST VZORCA UDELEŽENCEV
KLINIČNI IZID		
manjše število in krajše trajanje afektivnih epizod	Colom in dr., 2009	randomizirana kontrolirana študija s 5-letnim spremljanjem učinkov, 60 pacientov vključenih v skupinsko psihoedukacijo (21 tedenskih srečanj), 60 pacientov v kontrolni skupini (nestrukturirana srečanja)
	Simon in dr., 2006	randomizirana kontrolirana slepa študija, 212 pacientov z bipolarno motnjo v epizodi ali v okrevalju, vključenih v 24 mesecev trajajočo skupinsko psihoedukacijo (5 tedenskih srečanj, nato 48 srečanj v intervalu 14 dni), 229 pacientov prejemale običajno farmakološko zdravljenje
manj afektivnih simptomov (predvsem maničnih)	Simon in dr., 2006	

⁷⁶ Goldapple in dr., Modulation of cortical-limbic pathways in major depression, str. 34–41.

⁷⁷ Dichter in dr., The effects of brief behavioral activation therapy for depression, str. 236–244.

VRSTA MERJENEGA IZIDA	AVTORJI RAZISKAVE	NAČRT RAZISKAVE IN VELIKOST VZORCA UDELEŽENCEV
manj afektivnih simptomov (maničnih, depresivnih, anksioznih)	Gonzáles Isasi in dr., 2010	randomizirana študija; 20 pacientov s ponavljajočo se bipolarno motnjo, vendar v fazi okrevanja, vključenih v kognitivno terapijo s psihoedukacijo, 20 pacientov v kontrolni skupini (običajno farmakološko zdravljenje)
manjše število in krajše trajanje hospitalizacij	Colom in dr., 2009 Gonzáles Isasi in dr., 2010	
daljše obdobje do poslabšanja v manično oz. depresivno epizodo	Bauer in dr., 2006	306 simptomatičnih pacientov, naključno razporejenih v kontrolno in eksperimentalno skupino (program obvladovanja bipolarnе motnje s poudarkom na psihoedukaciji)
PSIHOSOCIALNI IZID		
boljša kakovost življenja (na področjih fizičnega funkcioniranja in splošnega zadovoljstva)	Michalak in dr., 2005	57 pacientov z bipolarno motnjo, klinično stabilnih ali z blagimi simptomi, vključenih v skupinsko psihoedukacijo (8 tedenskih srečanj), ni bilo kontrolne skupine
boljše socialno funkcioniranje (na delovnem mestu, starševstvo)	Bauer in dr., 2006	
KOGNITIVNI IZID		
boljša pozornost, boljše veščine uravnavanja čustvenih odzivov	Deckersbach in dr., 2012	12 pacientov s kroničnim potekom motnje, brez kontrolne skupine, je bilo vključenih v 12 srečanj na čuječnosti osnovane kognitivne terapije
boljše načrtovanje in reševanje problemov (izvršitvene funkcije) v povezavi z boljšim funkcioniranjem v delovnem okolju	Deckersbach in dr., 2010	18 pacientov v fazi okrevanja je 4 mesece obiskovalo 14 individualnih srečanj v sklopu programa kognitivne remediacije (z elementi psihoedukacije)

Zaključek

Vzroki nezadovoljivega deleža pravih diagnoz bipolarnе motnje so večplastni, posledice nezdravljene bipolarnе motnje pa pereče z zdravstvenega, ekonomskega in družbenega vidika. Eno od zaenkrat precej

neuporabljenih, vendar dostopnih možnosti za boljšo prepoznavnost motnje predstavlja ocenjevanje afektivnih temperamentov, ki so veljavni napovedniki razvoja, poteka in prognoze razpoloženskih motenj pri posamezniku. V tem pogledu bi bilo dobro izkoristiti napovedno moč slovenske lestvice afektivnih temperamentov TEMPS-A pri oceni tveganja za razvoj prihodnjih maničnih epizod pri bolj rizični populaciji in jo vključiti v presejalne postopke rutinske klinične prakse. Drugo možnost vplivanja na klinični potek motnje pri obolelih posameznikih predstavlja uporaba psihosocialnih intervencij, med katerimi izstopa psihoedukacija zaradi svoje enostavne aplikacije, časovne in ekonomske učinkovitosti ter nenehne podvrženosti različnim empiričnim preverjanjem. Vse več raziskav potrjuje, da je kombinacija farmakoterapevtskega zdravljenja in psihosocialnih intervencij bolj učinkovita kakor farmakoterapevtsko zdravljenje samo. Psihoedukacijske intervencije so se izkazale kot klinično učinkovite pri izboljšanju poteka motnje, medtem ko so vplivi intervencij na posameznikovo psihosocialno in kognitivno delovanje v precejšnji meri neraziskani. Neizkoriščeni potencial psihoedukacije leži v učenju podpornih tehnik za obvladovanje kognitivnih primanjkljajev in boljšega nadzora emocionalnih procesov v vsakdanjih življenjskih situacijah. Trenutni maloštevilni izsledki kažejo na potrebo po vključevanju večjega nabora kognitivnih strategij za uspešnejše vkodiranje in manipulacijo informacij in tehnik reševanja problemov v psihoedukacijske intervencije, kar bi lahko premostilo težave, ki se pojavljajo v delovni, partnerski in družinski sferi, in s tem dolgoročno tudi izboljšalo funkcionalni izid posameznikov z bipolarno motnjo.

Literatura

- Akiskal, Hagop S. in dr.: TEMPS-I: Delineating the most discriminant traits of the cyclothymic, depressive, hyperthymic and irritable temperaments in a nonpatient population. *Journal of Affective Disorders*, 51/1, 1998, str. 7–19.
- Akiskal, Hagop S.: Toward a temperament-based approach to depression: Implications for neurobiologic research. *Advances in Biochemical Psychopharmacology*, 49, 1995, str. 99–112.
- Akiskal, Hagop. S. in Kareem K. Akiskal: Epilogue: The Renaissance of the Ancient Concept of Temperament (with a Focus on Affective Temperaments). *Personality disorders* (ur. Mario Maj, Hagop S. Akiskal, Juan E. Mezrich in Ahmed Okasha). Chichester: John Wiley & Sons Ltd., 2005, str. 479–500.
- Angst, Jules in dr.: Is bipolar I disorder heterogeneous? *European Archives of Psychiatry and Clinical Neuroscience*, 254/2, 2004, str. 82–91.
- Bauer, Mark S. in dr.: Collaborative Care for Bipolar Disorder, Part II: Impact

- on Clinical Outcome, Function, and Costs. *Psychiatric Services*, 57/7, 2006, str. 937–945.
- Bearden, Carrie E. in dr.: The impact of neurocognitive impairment on occupational recovery of clinically stable patients with bipolar disorder: a prospective study. *Bipolar Disorders*, 13, 2011, str. 323–333.
- Benazzi, Franco: Bipolar disorder – focus on bipolar II disorder and mixed depression. *The Lancet*, 369/9565, 2007, str. 935–945.
- Benazzi, Franco: Does temperamental instability support a continuity between bipolar II disorder and major depressive disorder? *European Psychiatry*, 21/4, 2006, str. 274–279.
- Bolge, Susan C. in dr.: Characteristics and Symptomatology of Patients Diagnosed with Unipolar Depression at Risk for Undiagnosed Bipolar Disorder: A Bipolar Survey. *CNS Spectrums*, 13/3, 2008, str. 216–224.
- Bonnin, Mar C. in dr.: Clinical and neurocognitive predictors of functional outcome in bipolar euthymic patients: A long-term, follow-up study. *Journal of Affective Disorders*, 121, 2010, str. 156–160.
- Brissos, Sofia in dr.: Quality of life in bipolar type I disorder and schizophrenia in remission: Clinical and neurocognitive correlates. *Psychiatry Research*, 160, 2008, str. 55–62.
- Castle, David J. in dr.: Psychosocial interventions for bipolar disorder. *Acta Neuropsychiatrica*, 21, 2009, str. 275–284.
- Colom, Francesc in dr.: Group psychoeducation for stabilised bipolar disorders: 5-year outcome of a randomised clinical trial. *The British Journal of Psychiatry*, 194, 2009, str. 260–265.
- Cookson, John: Toward a Clinical Understanding of Bipolar Disorders: Classification and Presentation. *Epilepsia*, 43/4, 2005, str. 3–7.
- Deckersbach, Thilo in dr.: Cognitive rehabilitation for bipolar disorder: An open trial for employed patients with residual depressive symptoms. *CNS Neuroscience & Therapeutics*, 16/5, 2010, str. 298–307.
- Deckersbach, Thilo in dr.: Mindfulness-based cognitive therapy for nonremitted patients with bipolar disorder. *CNS Neuroscience & Therapeutics*, 18/2, 2012, str. 133–141.
- Dichter, Gabriel S. in dr.: The effects of brief behavioral activation therapy for depression on cognitive control in affective contexts: An fMRI investigation. *Journal of Affective Disorders*, 126/1–2, 2010, str. 236–244.
- Dernovšek, Mojca Z. in Lilijana Šprah: Psihoedukacija pri bipolarni motnji razpoloženja. *Sodobni vidiki bipolarne motnje* (ur. Blanka Kores Plesničar). Ljubljana: Psihiatrična klinika, 2011, str. 49–58.
- Dolenc, Barbara: Affective temperaments and trait impulsivity in the group of bipolar outpatients and healthy volunteers: Could it also be relevant in the early diagnostic picture of bipolar mood disorder? *Review of Psychology*, 17, 2010, str. 91–95.
- Dolenc, Barbara in Lilijana Šprah: Psihometrične lastnosti slovenske priredbe

- dolge oblike samoocenjevalnega vprašalnika temperamentov TEMPS-A (Temperament evaluation of Memphis, Pisa, Paris and San Diego-Autoquestionnaire). *Psihološka obzorja*, 20, 2011, str. 5–24.
- Doksat, Kerem M. in dr.: Atypical mixed and “soft” bipolar disorder: Discussion of the frequently misdiagnosed concept and entity on four cases. *Yeni Symposium*, 39/2, 2001, str. 100–105.
- Fajutrao, Liberty in dr.: A systematic review of the evidence of the burden of bipolar disorder in Europe. *Clinical Practice and Epidemiology in Mental Health*, 5/3, 2009, str. 1–8.
- Gandotra, Sachin in Sarita E. Paul: Affective Temperaments and Polarity in Bipolar I Disorder: Relationship and Predictive Value. *Hong Kong Journal of Psychiatry*, 14/4, 2004, str. 15–23.
- Goldapple, Kimberly in dr.: Modulation of cortical-limbic pathways in major depression. *Archives of General Psychiatry*, 61, 2004, str. 34–41.
- González Isasi, Ana in dr.: How effective is a psychological intervention program for patients with refractory bipolar disorder? A randomized controlled trial. *Journal of Affective Disorders*, 126, 2010, str. 80–87.
- Hantouche, Elie G. in Hagop S. Akiskal: Toward a definition of a cyclothymic behavioral endophenotype: Which traits tap the familial diathesis for bipolar II disorder? *Journal of Affective Disorders*, 96/3, 2006, str. 233–237.
- Jang, Kerry L. in dr.: What is the Role of Personality in Psychopathology? *Personality and psychopathology* (ur. V. Robert F. Krueger in Jennifer L. Tackett). New York in London: The Guilford Press, 2006, str. 153–173.
- Keener, Matthew T. in Mary L. Phillips: Neuroimaging in bipolar disorder. *Current Psychiatry Reports*, 9, 2007, str. 512–520.
- Kochman, Frederic J. in dr.: Cyclothymic temperament as a prospective predictor of bipolarity and suicidality in children and adolescents with major depressive disorder. *Journal of Affective Disorders*, 85/1–2, 2005, str. 181–189.
- Koukopoulos, Athanasios in Nassir S. Ghaemi: The primacy of mania: A reconsideration of mood disorders. *European Psychiatry*, 24/2, 2009, str. 125–134.
- Lam, Dominic H. in dr.: Psychological therapies in bipolar disorder: The effect of illness history on relapse prevention—a systematic review. *Bipolar Disorders*, 11, 2009, str. 474–482.
- Levine, Joseph in dr.: Anxiety disorders and major depression together or apart. *Depression and anxiety*, 14/2, 2001, str. 94–104.
- Lewis, Frederick T.: Demystifying the Disease State: Understanding Diagnosis and Treatment Across the Bipolar Spectrum. *Journal of the American Psychiatric Nurses Association*, 10/3, 2004, str. S6–S15.
- MacQueen, Glenda M. in dr.: A review of psychosocial outcome in patients

- with bipolar disorder. *Acta Psychiatrica Scandinavica*, 103, 2001, str. 163–170.
- Mann Wrobel, Monica C. in dr.: Meta-analysis of neuropsychological functioning in euthymic bipolar disorder: an update and investigation of moderator variables. *Bipolar Disorders*, 13, 2011, str. 334–342.
- Martínez-Arán, Anabel in dr.: Functional remediation for bipolar disorder. *Clinical Practice & Epidemiology in Mental Health*, 7, 2011, str. 112–116.
- Martino, Diego J. in dr.: Heterogeneity in cognitive functioning among patients with bipolar disorder. *Journal of Affective Disorders*, 109, 2008, str. 149–156.
- Mazzarini, Lorenzo in dr.: Predominant polarity and temperament in bipolar and unipolar affective disorders. *Journal of Affective Disorders*, 119/1–3, 2009, str. 28–33.
- Mendlowicz, Mauro V. in dr.: A comparison of recovered bipolar patients, healthy relatives of bipolar probands, and normal controls using the short TEMPS-A. *Journal of Affective Disorders*, 85/1–2, 2005, str. 147–151.
- Mendlowicz, Mauro V. in dr.: Temperament in the clinical differentiation of depressed bipolar and unipolar major depressive patients. *Journal of Affective Disorders*, 84/2–3, 2005, str. 219–223.
- Michalak, Erin E. in dr.: Quality of life in bipolar disorder: A review of the literature. *Health and Quality of Life Outcomes*, 3/72, 2005, str. 1–18.
- Miklowitz, David J. in Jan Scott: Psychosocial treatments for bipolar disorder: Cost effectiveness, mediating mechanisms, and future directions. *Bipolar Disorders*, 11/2, str. 110–122.
- Mondimore, Francis M.: Kraepelin and manic-depressive insanity: An historical perspective. *International Review of Psychiatry*, 17/1, 2005, str. 49–52.
- Murphy, Fionnuala C. in Barbara J. Sahakian: Neuropsychology of bipolar disorder. *British Journal of Psychiatry*, 178/41, 2001, str. 120–127.
- Pavuluri, Mani N. in dr.: Neurocognitive function in pediatric bipolar disorder: 3-year follow-up shows cognitive development lagging behind healthy youths. *Journal of the American Academy of Child & Adolescent Psychiatry*, 48/3, 2009, str. 299–307.
- Prelog-Dai, Hilda: Diferencialna diagnostika bipolarnе afektivne motnje in komorbidnost. *Zbornik prispevkov: Strokovno srečanje z učnimi delavnicami Zgodnja diagnostika bipolarnе motnje* (ur. Jure Koprivšek). Maribor: Splošna bolnišnica, Oddelek za psihiatrijo, 2005, str. 24–32.
- Savitz, Jonathan B. in dr.: Dysthymic and anxiety-related personality traits in bipolar spectrum illness. *Journal of Affective Disorders*, 109/3, 2008, str. 305–311.
- Savitz, Jonathan B. in dr.: Hypomanic, cyclothymic and hostile personality

- traits in bipolar spectrum illness: A family-based study. *Journal of Psychiatric Research*, 42/11, 2008, str. 920–929.
- Savitz, Jonathan B. in Rajkumar S. Ramesar: Personality: is it a viable endophenotype for genetic studies of bipolar affective disorder? *Bipolar Disorders*, 8/4, 2006, str. 322–337.
- Scott, Jan: Psychotherapy for bipolar disorders – efficacy and effectiveness. *Journal of Psychopharmacology*, 20/2, str. 46–50.
- Simon, Gregory E. in dr.: Long-term effectiveness and cost of a systematic care program for bipolar disorder. *Archives of General Psychiatry*, 63, 2006, str. 500–508.
- Trede, Katharina in dr.: Manic-Depressive Illness: Evolution in Kraepelin's Textbook, 1883–1926. *Harvard review of psychiatry*, 13/3, 2005, str. 155–178.
- Weber Rouget, Béatrice in Jean-Michel Aubry: Efficacy of psychoeducational approaches on bipolar disorders: A review of the literature. *Journal of Affective Disorders*, 98, 2007, str. 11–27.
- Widiger, Thomas A. in Timothy J. Trull.: Plate tectonics in the classification of personality disorder: shifting to a dimensional model. *The American Psychologist*, 62, 2007, str. 71–83.
- Young, Robert C. in dr.: Cognitive impairment in bipolar disorder in old age: Literature review and findings in manic patients. *Journal of Affective Disorders*, 92, 2006, str. 125–131.
- Zaretsky, Ari: Targeted psychosocial interventions for bipolar disorder. *Bipolar Disorders*, 5/2, 2003, str. 80–87.

How to Help Individuals with Bipolar Mood Disorder: From Correct Diagnosis to Better Quality of Life

Summary

Despite its debilitating and recurrent course, bipolar mood disorder is associated with a substantial portion of misdiagnosis and underestimated true prevalence due to multiple factors. The under-recognition of bipolar disorder alongside often inadequate treatment has profound health, economic, and psychosocial implications.

Given the difficulty of diagnosis, the question arises whether it would be possible to assess the risk for bipolar disorder on the basis of certain personality characteristics, such as temperament, even before the illness onset. One option for better recognition and diagnosis of the disorder is evaluation of affective temperaments, which are valid predictors of the development, course, and prognosis of mood disorders in individuals at risk for these disorders. With this in mind, we could use the predictive power of the Slovenian

affective temperaments scale TEMPS-A (Temperament Evaluation of Memphis, Pisa, Paris, and San Diego – Autoquestionnaire) in estimating the risk for the development of future manic episodes in high-risk populations. Moreover, it would be useful to include the TEMPS-A scale in screening procedures for routine clinical practice. Correct and timely diagnosis is of key importance because bipolar disorder also implies persisting cognitive and emotional deficits (i.e., attention deficits, difficulties with emotion recognition, and diminished emotionally modulated cognitive control), all of which significantly worsen perceived quality of life in acute phases of the disease, as well as during recovery.

Concerning the goal of improving functional outcome in bipolar disorder, psychosocial interventions in combination with pharmacological treatment have recently been receiving solid empirical support. Psychoeducation has a number of benefits over other psychosocial treatments because it is characterized by simple application, time efficiency, cost effectiveness, and ongoing empirical evaluations. A wide range of studies confirms that a combination of pharmacotherapy and psychosocial interventions is more effective in comparison with pharmacotherapy alone. However, psychosocial interventions have demonstrated efficacy in preventing recurrences in patients with bipolar disorder, whereas the impact of interventions upon psychosocial and cognitive functioning is largely unexplored. In the future, psychoeducational interventions entailing supportive cognitive techniques may be delivered as part of cognitive remediation to achieve a better functional outcome in a subgroup of bipolar patients with cognitive difficulties.

Karla Oder
Aleksander Lorenčič
Enriketa Papa-Pandelejmoni
Špela Ledinek Lozej
Metoda Kemperl
Patrizia Farinelli
Jernej Habjan
Mija Michelizza
Barbara Dolenc
Tatjana Novak

Historični seminar 10

je dostopen tudi na spletni strani
<http://hs.zrc-sazu.si/eknjiga/HS10.pdf>

15 €



<http://zalozba.zrc-sazu.si>